

SUBARU XV



SUBARU

Уверенность в Движении



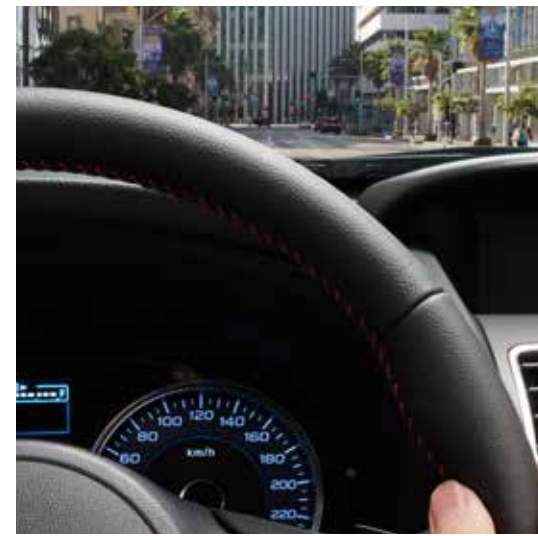

ГАРМОНИЯ АКТИВНОЙ ЖИЗНИ.

Жизнь – беспорядочный круговорот испытаний и достижений. Обрести гармонию поможет обновленный SUBARU XV. Яркий дизайн, постоянный полный привод и дорожный просвет 220 мм – все что нужно для жизни в современном мегаполисе.



КАЖДАЯ СЕКUNДА ПОЛНА ПРИКЛЮЧЕНИЙ.

Почувствуйте свободу. Осуществите мечту. Делайте все, что хотите и когда захотите. Побывайте в горах и на берегу моря в один и тот же день. Посетите все летние музыкальные фестивали под открытым небом. А зимой наслаждайтесь зимними видами спорта. Совмещайте повседневные заботы, развлечения и хобби. Готовый к любым испытаниям, SUBARU XV воплощает самые смелые планы и мечты.





ОТСУТСТВИЕ ТРУДНОСТЕЙ

SUBARU XV готов к любым вызовам. Благодаря широкому багажному отделению и функции складывания сидений в соотношении 60:40, SUBARU XV способен перевезти все, что вам необходимо.



УНИВЕРСАЛЬНОСТЬ

В SUBARU XV с комфортом путешествуют водитель и четыре пассажира со своим багажом. Багажное отделение объемом 1200 литров* и складывающиеся вровень с полом задние сиденья в соотношении 60:40, позволят с легкостью в городских поездках и загородных путешествиях вместить все самое необходимое.

* Измерено по методике VDA (V214).
Без панорамного люка.



УДОВОЛЬСТВИЕ БЕЗ ОГРАНИЧЕНИЙ.

Прокладывайте собственные маршруты. SUBARU XV продолжает традиции автомобилей SUBARU, созданных с целью испытать ощущение свободы. Возросший технический потенциал дополняется выразительными визуальными решениями, в том числе новой решеткой радиатора, бампером и фарами.





В ГАРМОНИИ С ГОРОДОМ.

Обновленный SUBARU XV гармонично сочетает в себе привлекательность и практичность. Яркий и скромный одновременно, SUBARU XV всегда готов к покорению новых высот.



17-ДУЙМОВЫЕ ЛЕГКОСПЛАВНЫЕ
КОЛЕСНЫЕ ДИСКИ

ЗАДНИЕ КОМБИНИРОВАННЫЕ
ФОНАРИ



УПРАВЛЯЙТЕ СОБСТВЕННОЙ ВСЕЛЕННОЙ.

За рулем SUBARU XV возникает ощущение, что этот автомобиль полностью понимает своего владельца. Цветной сенсорный дисплей медиасистемы поддерживает управление функциями смартфона, обеспечивая удобный доступ к контактам и любимой музыке, не отвлекая от дороги.*1



SUBARU STARLINK

SUBARU STARLINK*1

Система SUBARU STARLINK обеспечивает доступ к интернет-радио и онлайн-приложениям тремя способами: при помощи сенсорного экрана, органов управления на рулевом колесе или голосовых команд.



АУДИОСИСТЕМА С 6 ДИНАМИКАМИ

180-ваттная аудиосистема и специальные настройки 6 динамиков адаптированных к акустическим особенностям SUBARU XV, обеспечат восхитительное качество звучания. Медиасистема Subaru XV оборудована USB-портом, беспроводным интерфейсом Bluetooth для звонков в режиме hands-free.



BLUETOOTH®*2

Система Bluetooth®*2 hands-free с микрофоном автоматически подключает мобильный телефон, обеспечивая удобство и безопасность во время движения, а также поддерживает функцию воспроизведения аудио по Bluetooth®*2 и функцию голосового воспроизведения входящих сообщений электронной почты.



КАМЕРА ЗАДНЕГО ВИДА

Благодаря камере заднего вида с разметкой траектории движения, оцените способность SUBARU XV легко маневрировать в условиях тесного пространства.

*1 Водитель всегда отвечает за безопасность движения. Пожалуйста, не пользуйтесь сенсорным экраном во время движения.
*2 Bluetooth – зарегистрированный товарный знак Bluetooth SIG, Inc. America.



ВСЕГДА НА СВЯЗИ.

Обновленный интерьер отличается тщательно продуманной организацией. Ваш SUBARU XV постоянно находится в режиме ожидания, он готов набирать номера и управлять списками воспроизведения по голосовой команде владельца.*1

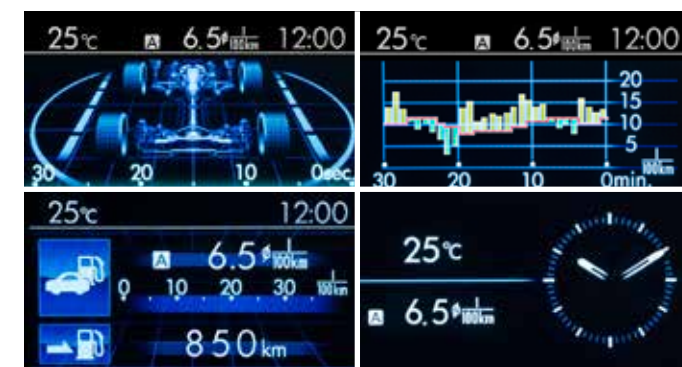

МНОГОФУНКЦИОНАЛЬНЫЙ ДИСПЛЕЙ ВЫСОКОГО РАЗРЕШЕНИЯ*2

Нужна информация? Дисплей отобразит время, температуру, предупреждения бортовой системы диагностики, а также данные систем активной безопасности, например, системы динамической стабилизации VDC. Возможность контролировать расход топлива позволит бережнее относиться к окружающей среде.



СЕНСОРНЫЙ ЭКРАН

Управлять списками воспроизведения при помощи сенсорного экрана так же легко, как на смартфоне – достаточно подключить его по Bluetooth®*3 или через USB-порт и выбрать нужный трек на сенсорном экране.

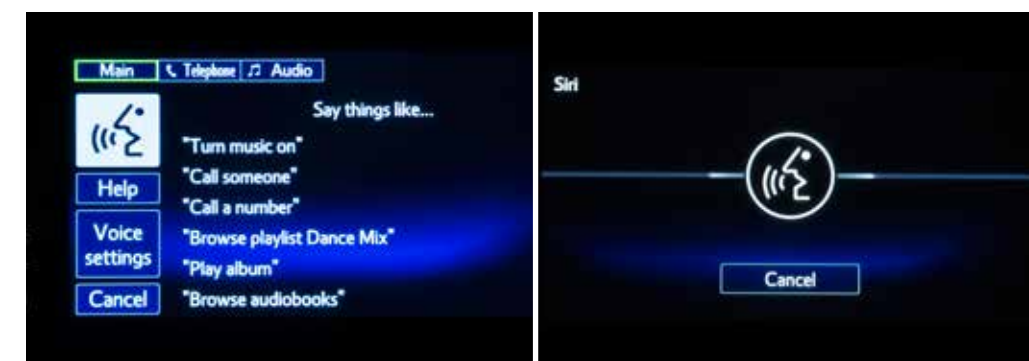

ГОЛОСОВОЕ УПРАВЛЕНИЕ*4 И SIRI EYES FREE*5*6*7

Новый SUBARU XV получил больше hands-free-опций, чем когда-либо раньше, благодаря голосовому управлению*4 и функции Siri Eyes Free*5*6*7. Siri позволяет подключить совместимый смартфон Apple*7 к медиасистеме автомобиля для совершения звонков, воспроизведения музыки, проверки электронной почты. Даже без Siri новый SUBARU XV поддерживает взаимодействие с телефоном и медиасистемой в режиме hands-free.

*1 Водитель всегда отвечает за безопасность движения. Пожалуйста, не пользуйтесь сенсорным экраном во время движения.

*2 Стандартное оснащение для версии 2.0i-S.

*3 Bluetooth – зарегистрированный товарный знак Bluetooth SIG, Inc. America.

*4 Система голосового управления поддерживает ряд языков.

*5 Стандартное оснащение для версий 2.0i-S.

*6 Требуется Siri-совместимое устройство компании Apple (iPhone, iPod touch, iPad и др.).

*7 Apple, iPod, Siri и iTunes являются зарегистрированными торговыми марками Apple Inc. App Store является сервисным знаком Apple Inc.

ВЕЛИКОЛЕПНЫЙ ДИЗАЙН. ЭКСКЛЮЗИВНЫЙ СТИЛЬ.

Личное пространство, собственный мир. Большие возможности систем связи, идеальная эргономика. Место, где не придется скучать. Ваш мир увлечений на колесах.



ТЕХНОЛОГИИ ВСЕГДА ПОД РУКОЙ

Наслаждайтесь любимой музыкой в любое время. Подключите iPod*¹ или другой музыкальный плеер к разъему AUX или одному из двух USB-портов (опция) для воспроизведения любимых композиций в формате MP3 или WMA*². Для удобства поиска композиций и управления другими функциями используйте функцию голосового управления.



МАКСИМАЛЬНЫЙ КОМФОРТ ДЛЯ КАЖДОГО

SUBARU XV предлагает множество инноваций для повышения уровня комфорта. Продуманная до мелочей конструкция сидений с вибропоглощающими подушками и боковой поддержкой позволяет перенести длительное путешествие без усталости спины. Для улучшения обзорности увеличена высота посадки. Большинство удобных элементов находятся прямо под рукой, например, регулируемый центральный подлокотник и регулируемые по наклону подголовники.



ВНИМАНИЕ К ДЕТАЛЯМ

Новый SUBARU XV продолжает стремиться к совершенству даже в мелочах: карманы во всех дверях оборудованы держателями для бутылок, а на центральной консоли предусмотрены держатели для стаканов и вещевое отделение. Подлокотник с мягкой обивкой поднимается, открывая доступ к дополнительному отделению для вещей и 12-вольтовой розетке.

*1 Apple, iPhone и iPod – зарегистрированные товарные знаки Apple Inc.
*2 WMA: WMA – зарегистрированный товарный знак Microsoft Corporation в США и других странах.

СИСТЕМА СИММЕТРИЧНОГО ПОЛНОГО ПРИВОДА

Удовольствие от вождения SUBARU XV гарантируется сочетанием внушительного дорожного просвета кроссовера, низкого центра тяжести и симметричного полного привода. Практически идеальная симметричная компоновка и двигатель SUBARU BOXER обеспечивают уверенную тягу, надежное сцепление с дорогой и предсказуемое поведение в любых дорожных условиях. В этом и заключается уникальная особенность автомобилей SUBARU, дарящих удовольствие и уверенность в движении.



ШЕСТИСТУПЕНЧАТАЯ МЕХАНИЧЕСКАЯ КОРОБКА ПЕРЕДАЧ + ПОЛНЫЙ ПРИВОД С МЕЖОСЕВЫМ САМОБЛОКИРУЮЩИМ ДИФФЕРЕНЦИАЛОМ И ВИСКОМУФТОЙ

Настроенная на захватывающую отзывчивость, 6-ступенчатая механическая трансмиссия, позволит вам насладиться чувством ускорения, а система помощи при старте с места на уклоне позволяет исключить использование ручного тормоза, что намного повышает комфорт и безопасность управления. Коробка передач работает совместно с системой полного привода с межосевым дифференциалом повышенного трения. Когда баланс сцепления колес с дорогой нарушается, дифференциал повышенного трения обеспечивает мгновенное перераспределение крутящего момента между передними и задними колесами.



ТРАНСМИССИЯ LINEARTRONIC + СИСТЕМА ПОЛНОГО ПРИВОДА С АКТИВНЫМ РАСПРЕДЕЛЕНИЕМ КРУТЯЩЕГО МОМЕНТА

Бесступенчатая трансмиссия Lineartronic автомобилей SUBARU XV отличается быстрыми реакциями и способствует снижению расхода топлива. Компактная и легкая трансмиссия существенно снижает расход топлива за счет поддержания оптимальных оборотов двигателя и отсутствия разрыва потока мощности при переключениях. В паре с трансмиссией Lineartronic работает система активного распределения крутящего момента, передающая 60 % мощности на передние колеса и 40 % – на задние в нормальных условиях. При изменении дорожных условий система мгновенно регулирует распределение крутящего момента между передней и задней осью. Это повышает эффективность системы полного привода и безопасность движения.

ДВИГАТЕЛЬ SUBARU BOXER

Горизонтально-опозитный двигатель SUBARU BOXER, где поршни располагаются под углом 180 градусов, позволяет обеспечить более плоскую конструкцию по сравнению с другими типами двигателей. Это снижает центр тяжести как силовой установки, так и всего автомобиля, обеспечивая более сбалансированную развесовку. Горизонтально-опозитное расположение поршней также позволяет снизить уровень вибрации.



2,0-ЛИТРОВЫЙ ДВИГАТЕЛЬ SUBARU BOXER DOHC

МАКСИМАЛЬНАЯ МОЩНОСТЬ:
110 кВт (150 л. с.) / 6200 об/мин

МАКСИМАЛЬНЫЙ КРУТЯЩИЙ МОМЕНТ:
196 Нм / 4200 об/мин

РАСХОД ТОПЛИВА*:
7,0 л/100 км* (Lineartronic) / 7,1 л./100 км* (6-ст. МКП)

ВЫБРОСЫ CO₂*:
163 г/км* (Lineartronic) / 175 г/км* (6-ст. МКП)

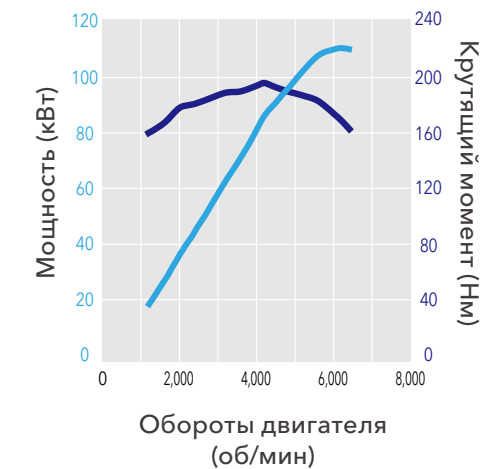

Долговечность и эффективность

Отличием горизонтально-опозитного двигателя является жесткость и присущая такой схеме уравновешенность. Он генерирует меньше вибраций, чем V-образный или рядный мотор, что обуславливает его долговечность и надежность.

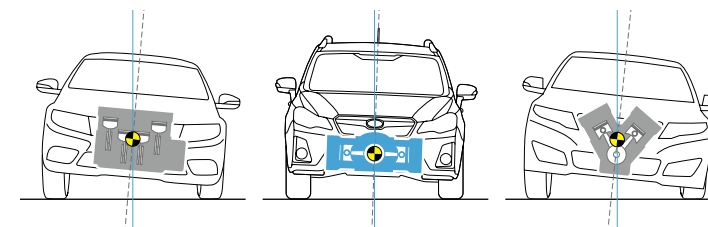

Повышенная устойчивость

Практически плоская форма блока цилиндров и его низкое расположение повышают устойчивость автомобиля и уменьшают поперечные крены.

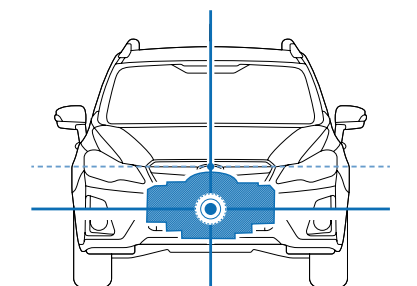

* Расход топлива и уровень выбросов CO₂: по стандарту ECE R101-01.

ВСЕГДА ПОД НАДЕЖНОЙ ЗАЩИТОЙ

SUBARU XV оснащен множеством систем активной и пассивной безопасности. Системы активной безопасности позволяют предотвратить аварию посредством предсказуемости и точности управления, прекрасной видимости и других технологий предотвращения столкновений. К системам пассивной безопасности относятся подушки безопасности, передние сиденья с защитой от хлыстовой травмы, травмобезопасный pedalный узел и трехточечные ремни безопасности.

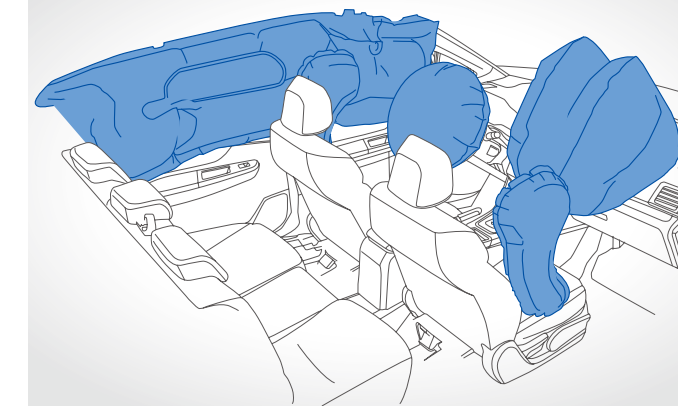
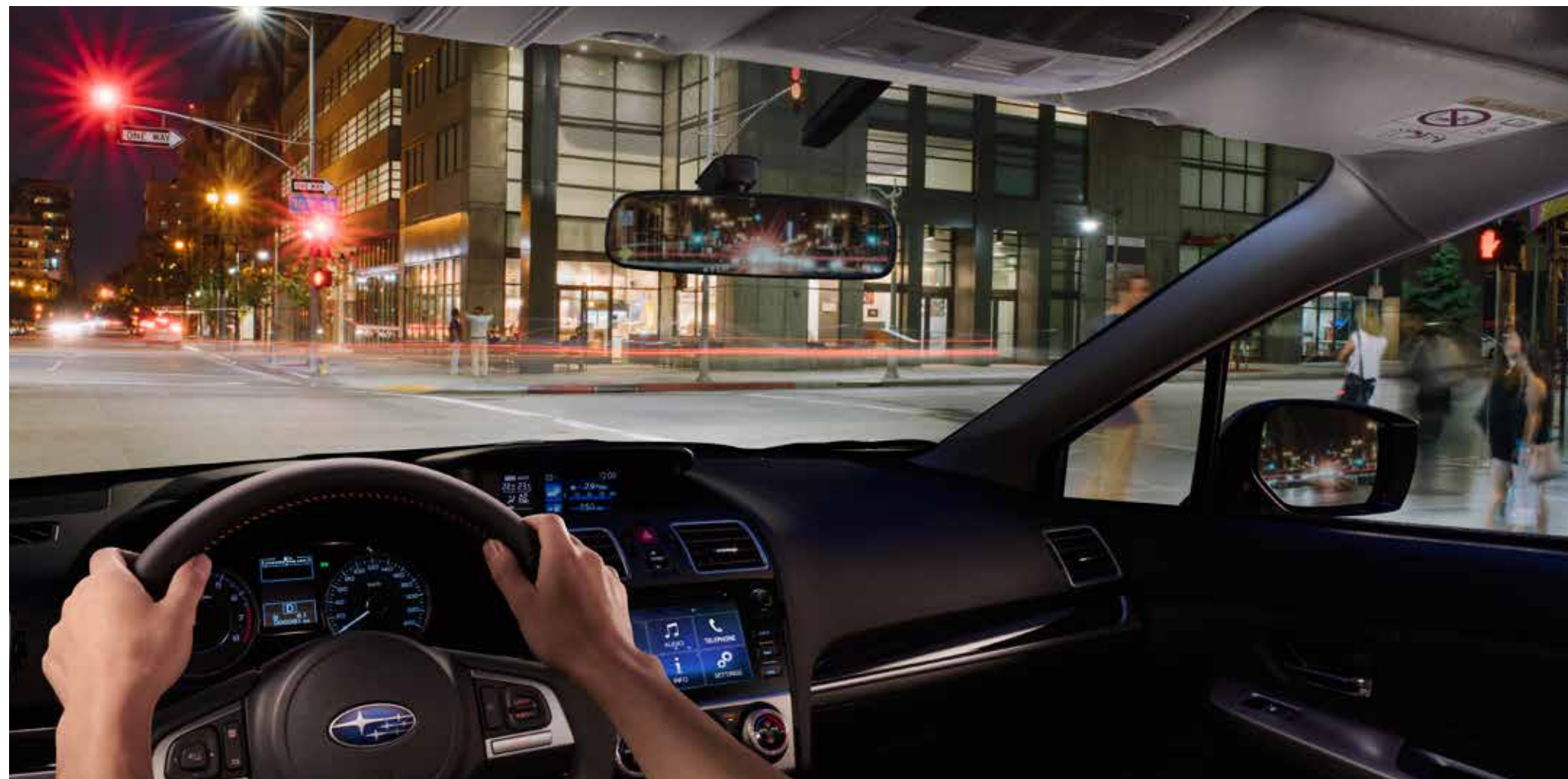

СИДЕНЬЯ, РЕМНИ БЕЗОПАСНОСТИ И ПОДУШКИ БЕЗОПАСНОСТИ SRS*2

Регулируемые по высоте передние ремни безопасности оснащены преднатяжителями, надежно удерживающими на месте в случае аварии. Передние сиденья с функцией защиты от хлыстовой травмы и энергопоглощающими подголовниками обеспечивают защиту водителя и переднего пассажира в случае наезда на автомобиль сзади. Более надежной стала защита и пассажиров задних сидений за счет смещения сидений назад, что смягчает последствия бокового столкновения. Фронтальные и боковые подушки безопасности спереди, а также шторки безопасности*2 входят в стандартное оснащение всех моделей. Точки крепления ISO-FIX и Top Tether обеспечивают легкость и удобство установки детских сидений без уменьшения объема багажного отделения.



СИЛОВОЙ КАРКАС КОЛЬЦЕОБРАЗНОЙ ФОРМЫ

В конструкции SUBARU XV используется кольцевая структура, связывающая крышу и пол с боковыми стойками, образуя при этом защитную капсулу, которая охватывает весь салон автомобиля. Такая конструкция эффективно поглощает удары с любого направления, обеспечивая надежную защиту салона. Она также позволяет сделать шасси легче и прочнее, что положительно сказывается на уровне защиты.

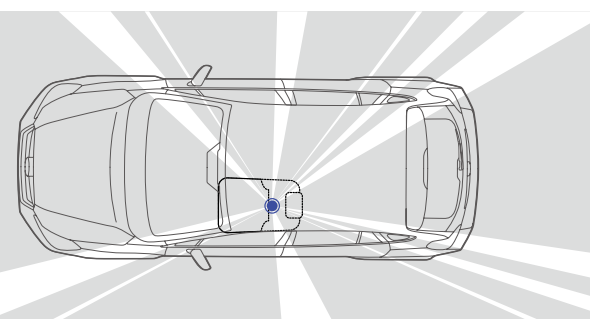

ОБЗОРНОСТЬ

Чтобы избежать опасности, необходимо увидеть ее приближение. Автомобили Subaru сконструированы таким образом, чтобы обеспечить водителю максимальную информацию об окружающей обстановке. Мы улучшили обзорность Subaru XV что позволило свести к минимуму так называемые мертвые зоны. Кроме того, автомобиль оснащен камерой заднего вида, улучшающей обзорность сзади и значительно облегчающей процесс парковки.



ВЫСШАЯ ОЦЕНКА ПО ВЕРСИИ EURO NCAP

Subaru XV устанавливает новые стандарты защиты водителя и пассажиров. Тщательная продуманность конструкции этого автомобиля позволила ему получить рейтинг «5 звезд» Европейской программы оценки новых автомобилей (Euro NCAP). Это самый высокий рейтинг безопасности для автомобилей.



СИСТЕМА ДИНАМИЧЕСКОЙ СТАБИЛИЗАЦИИ

Система динамической стабилизации с помощью датчиков отслеживает и постоянно анализирует, движется ли автомобиль по заданному водителем курсу. При заносе или отклонении от заданной траектории на высокой скорости система перераспределяет крутящий момент, управляет тягой, а также тормозными механизмами каждого колеса для возврата автомобиля на заданный курс.

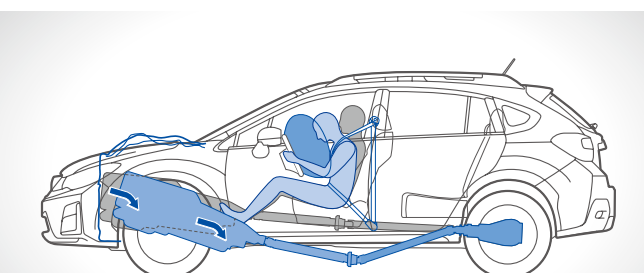

ЗАЩИЩЕННАЯ КОНСТРУКЦИЯ САЛОНА

Каждый автомобиль Subaru отличается бескомпромиссным уровнем безопасности. При фронтальном столкновении двигатель SUBARU BOXER и коробка передач смещаются под кузов автомобиля, оберегая пассажиров от возможных травм.

*1 По результатам тестов европейской версии SUBARU XV. *2 SRS: дополнительная удерживающая система. Эффективна при использовании в сочетании с ремнями безопасности.

SUBARU XV 2.0i-S

Габариты: Д × Ш × В: 4450 × 1780 × 1615 мм
Двигатель: горизонтально-оппозитный, 4-цилиндровый, DOHC, 16-клапанный бензиновый
Рабочий объем: 1995 см³
Максимальная мощность: 110 кВт (150 л. с.) при 6200 об/мин
Максимальный крутящий момент: 196 Нм при 4200 об/мин
Трансмиссия: бесступенчатая трансмиссия Lineartronic и система полного привода



Цвет Ice Silver Metallic

SUBARU XV 2.0i

Габариты: Д × Ш × В: 4450 × 1780 × 1615 мм
Двигатель: горизонтально-оппозитный, 4-цилиндровый, DOHC, 16-клапанный бензиновый
Рабочий объем: 1995 см³
Максимальная мощность: 110 кВт (150 л. с.) при 6200 об/мин
Максимальный крутящий момент: 196 Нм при 4200 об/мин
Трансмиссия: 6-ступенчатая механическая или бесступенчатая трансмиссия Lineartronic и система полного привода



Цвет Quartz Blue Pearl



КОЖА ЧЕРНОГО ЦВЕТА (2.0i-S)



Боковины сидений

Центральная часть сидений



КОЖА ЦВЕТА СЛОНОВОЙ КОСТИ (2.0i-S)



Боковины сидений

Центральная часть сидений



ТКАНЬ ЧЕРНОГО ЦВЕТА (2.0i)

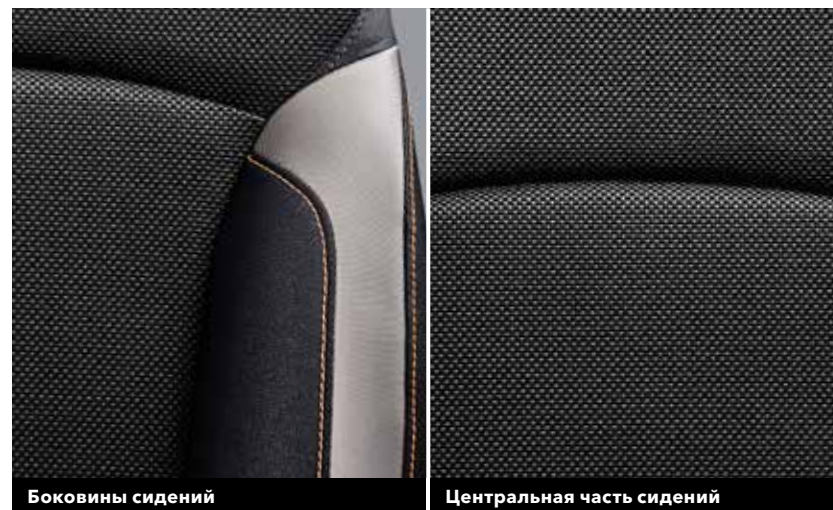

Боковины сидений

Центральная часть сидений



1. Ксеноновые фары с автоматическим регулированием наклона светового пучка*1

Опциональные ксеноновые фары обеспечивают свет, близкий к дневному освещению. Система автоматического регулирования угла наклона светового пучка гарантирует правильный угол освещения в любых условиях для обеспечения оптимальной видимости.

2. Противотуманные фары

Противотуманные фары с многослойными отражателями обеспечивают широкий и плоский пучок света, повышая общий уровень безопасности автомобиля.

3. Рейлинги на крышу*2

Рейлинги на крышу для крепления аксессуаров повышают универсальность SUBARU XV.

4. Система бесключевого доступа с функцией запуска/остановки двигателя при помощи кнопки*1

Ключ не нужен, если у вас есть брелок системы доступа без ключа. Для открывания передних дверей и двери багажного отделения достаточно взяться за ручку двери. Нажмите кнопку, чтобы запустить двигатель. Пин-код из 5 цифр позволяет попасть в салон даже без ключа.

5. Круиз-контроль*2

Позволяет нажатием одной кнопки задавать и поддерживать постоянную скорость движения, что особенно удобно в дальних поездках по автомагистралям.

6. Двухзонный климат-контроль*3

Водитель и передний пассажир могут отдельно регулировать температуру в своих зонах, настраивая для себя наиболее комфортный режим.

7. Подлокотник заднего сиденья с держателями стаканов*2

Центральный подлокотник задних сидений с держателями стаканов расположен в спинке заднего сиденья.

*1 Стандартное оснащение для версий 2.0i-S.
*2 Стандартное оснащение для версий 2.0i и 2.0i-S.
*3 Стандартное оснащение для версии 2.0i-S.

Аксессуары

СДЕЛАЙТЕ ВАШ АВТОМОБИЛЬ УНИКАЛЬНЫМ

С ПОМОЩЬЮ ОРИГИНАЛЬНЫХ АКСЕССУАРОВ ДЛЯ SUBARU XV

SUBARU XV - воплощение энергичности, спорта и непревзойденной динамики. Сделайте Ваш автомобиль по-настоящему уникальным и заметным на улицах города с помощью линейки оригинальных аксессуаров SUBARU. Используя практичные аксессуары для путешествий и активного образа жизни, Вы сможете оптимизировать пространство автомобиля или добавить функциональных и стильных деталей во внутренний и внешний облик. Оригинальные аксессуары производятся из высококачественных материалов с учетом всех конструктивных и технических особенностей автомобиля, чтобы Вы получали максимальное удовольствие от вождения SUBARU XV.



Алюминиевая защита двигателя



Боковые молдинги



Комплект брызговиков



Пластиковая накладка на порог багажника



Тягово-сцепное устройство

Цвета кузова и материалы обивки сидений

ЦВЕТА КУЗОВА



CRYSTAL WHITE PEARL



ICE SILVER METALLIC



QUARTZ BLUE PEARL



HYPER BLUE



TANGERINE ORANGE PEARL



VENETIAN RED PEARL

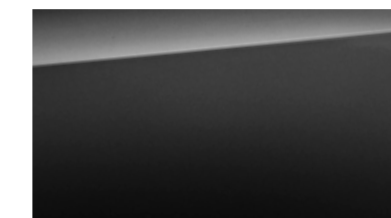

DARK GREY METALLIC

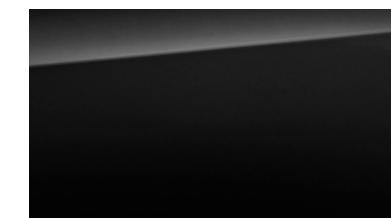

CRYSTAL BLACK SILICA

МАТЕРИАЛЫ ОБИВКИ СИДЕНИЙ

КОЖА (2.0i-S)



ЧЕРНАЯ КОЖА



КОЖА ЦВЕТА СЛОНОВОЙ КОСТИ

ТКАНЬ (2.0i)



ТКАНЬ ЧЕРНОГО ЦВЕТА

ГАБАРИТЫ

Измерения размеров произведены в соответствии со стандартами Fuji Heavy Industries Ltd.

* С рейлингами на крыше.

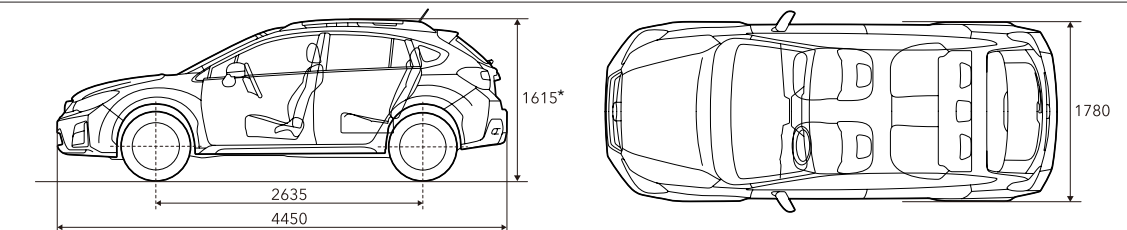

Fuji Heavy Industries Ltd. оставляет за собой право на внесение изменений в технические характеристики и варианты комплектации без предварительного уведомления. Технические характеристики, оснащение, цветовая гамма и аксессуары могут изменяться в соответствии с требованиями местного рынка. За информацией о возможных изменениях, которые могут быть обязательны для Вашего региона, обратитесь, пожалуйста, к ближайшему дилеру Subaru.



subaru.ru



facebook.com/SubaruRussia



vk.com/subaru_russia



instagram.com/subaru.russia



youtube.com/user/RussiaSubaru/videos

