

Введение

Поздравляем Вас с приобретением автомобиля SUBARU. Настоящее руководство по эксплуатации содержит всю необходимую информацию для поддержания Вашего автомобиля SUBARU в отличном состоянии и обеспечения надлежащей работы системы снижения токсичности отработавших газов. Мы настоятельно рекомендуем Вам внимательно ознакомиться с настоящим руководством, так как это поможет Вам лучше понять устройство и работу Вашего автомобиля. За дополнительной информацией, не вошедшей в настоящее руководство и касающейся особенностей ремонта, обслуживания и регулировок автомобиля, Вы можете всегда обратиться к дилеру SUBARU, у которого Вы приобрели свой автомобиль, или к ближайшему дилеру SUBARU.

Вся информация, технические характеристики и иллюстрации, содержащиеся в настоящем руководстве, действительны на момент его публикации. Компания FUJI HEAVY INDUSTRIES LTD. сохраняет за собой право вносить изменения в технические характеристики и конструкцию автомобиля без предварительного уведомления о таких изменениях, а также без принятия на себя обязательств по внесению таких же или аналогичных изменений в ранее проданные автомобили. Настоящее руководство по эксплуатации применяется для всех модификаций модели и содержит описание всего оборудования, включая дополнительное оборудование, устанавливаемое на заводе-изготовителе в качестве опций. Поэтому некоторые разъяснения могут касаться оборудования, не установленного на Вашем автомобиле.

Оставьте, пожалуйста, данное руководство в автомобиле при его повторной продаже. Новому владельцу также потребуются содержащаяся в нем информация.

ПРИМЕЧАНИЕ: Термин “дилер SUBARU” обозначает любого официального дилера SUBARU.

Компания FUJI HEAVY INDUSTRIES LTD., ТОКИО, ЯПОНИЯ

 **SUBARU** — официально зарегистрированная торговая марка компании FUJI HEAVY INDUSTRIES LTD.

© FUJI HEAVY INDUSTRIES LTD., 2014

В настоящем руководстве описываются следующие типы автомобилей.

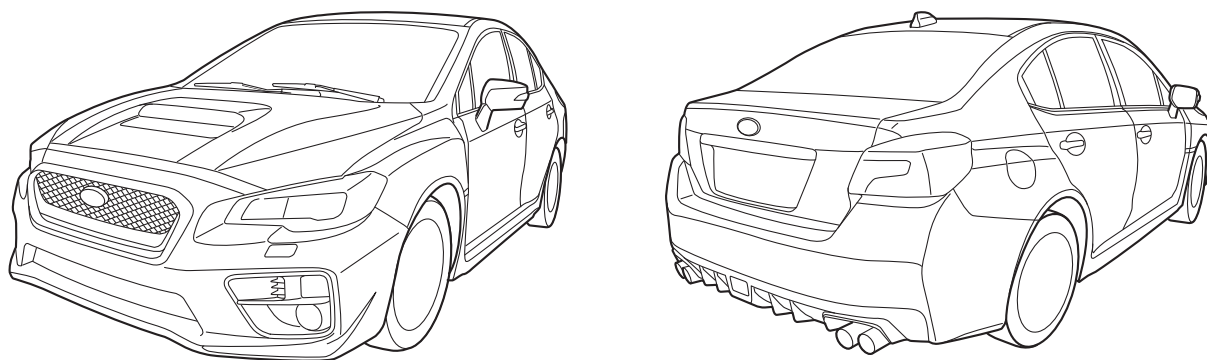

000969

Гарантийные обязательства

Подробное описание гарантийных обязательств, включающих случаи, на которые распространяется гарантия и исключения из них, содержится в “Гарантийной книжке”. Пожалуйста, внимательно ознакомьтесь с условиями гарантии.

Порядок использования настоящего руководства по эксплуатации

■ Использование руководства по эксплуатации Вашего автомобиля

Перед эксплуатацией автомобиля внимательно ознакомьтесь с настоящим руководством. Соблюдение изложенных в нем правил эксплуатации обеспечит Вашу безопасность и продлит срок службы Вашего автомобиля. Несоблюдение этих правил может привести к серьезным травмам и повреждениям Вашего автомобиля.

Настоящее руководство содержит 14 глав. Каждая глава начинается с краткого оглавления, что позволит Вам быстро определить, содержится ли в ней необходимая Вам информация.

Глава 1. Сиденья, ремни и подушки безопасности

В данной главе содержатся правила пользования сиденьями и ремнями безопасности, а также меры предосторожности при обращении с подушками безопасности.

Глава 2. Ключи, замки и стеклоподъемники

В данной главе приводится порядок обращения с ключами, замками и окнами автомобиля.

Глава 3. Контрольно-измерительные приборы и органы управления автомобилем

В данной главе содержится информация о показаниях индикаторов, указателей и контрольно-измерительных приборов, а также порядок использования органов управления и других переключателей.

Глава 4. Система климат-контроля

В данной главе приводится информация по работе с системой климат-контроля.

Глава 5. Аудиосистема

В данной главе приводится информация по работе с аудиосистемой Вашего автомобиля.

Глава 6. Оборудование салона

В данной главе описывается порядок использования оборудования, установленного в салоне Вашего автомобиля.

Глава 7. Запуск двигателя и управление автомобилем

В данной главе приводится информация по запуску двигателя и управлению Вашим автомобилем.

Глава 8. Советы по вождению

В данной главе содержится информация об особенностях управления Вашим автомобилем в различных условиях, а также даются некоторые советы по безопасному вождению.

Глава 9. Порядок действий в экстренных ситуациях

В данной главе описывается порядок действий при различных неисправностях, возникших при движении, например при проколе шины, перегреве двигателя и т. д.

Глава 10. Уход за внешним видом автомобиля

В данной главе даются рекомендации о том, как поддерживать прекрасный внешний вид Вашего автомобиля.

Глава 11. Техническое обслуживание и ремонт

В данной главе содержится информация о сроках проведения планового технического обслуживания Вашего автомобиля у официального дилера SUBARU, а также даются рекомендации по поддержанию автомобиля в исправном состоянии.

Глава 12. Технические характеристики

В данной главе приводятся размеры, справочные емкости и другие технические характеристики Вашего автомобиля.

Глава 13. Дополнительная информация

В данной главе приводится дополнительная информация, предоставление которой является обязательным в некоторых странах.

Глава 14. Алфавитный указатель

Он представляет собой алфавитный перечень того, что содержится в настоящем руководстве. Указатель поможет Вам быстро отыскать необходимую информацию.

■ Предупреждающие надписи

В настоящем руководстве неоднократно встречаются надписи ВНИМАНИЕ, ОСТОРОЖНО и ПРИМЕЧАНИЕ.

Эти надписи предупреждают Вас о потенциально опасных ситуациях, при которых Вы или другие лица можете получить травмы.

Просим Вас уделять информации, приведенной под предупреждающими надписями, такое же внимание, как и остальным частям настоящего руководства. Это поможет Вам лучше усвоить принципы безопасной эксплуатации Вашего автомобиля.

▲ ВНИМАНИЕ

Предупреждающая надпись **ВНИМАНИЕ** обращает Ваше внимание на ситуацию, игнорирование которой может привести к серьезным травмам или даже смертельному исходу.

▲ ОСТОРОЖНО

Предупреждающая надпись **ОСТОРОЖНО** указывает на ситуацию, игнорирование которой может повлечь за собой травму или повреждение автомобиля, или совокупность перечисленного.

ПРИМЕЧАНИЕ

В **ПРИМЕЧАНИЯХ** содержится информация или советы о том, как сделать эксплуатацию Вашего автомобиля оптимальной.

■ Предупреждающий знак

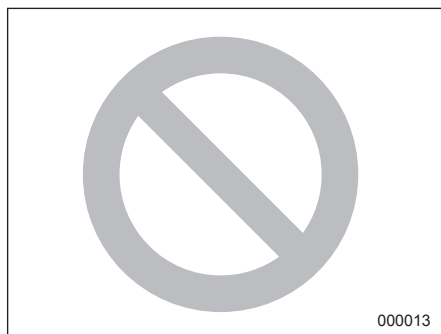

В руководстве будет встречаться круг, перечеркнутый наклонной чертой. В зависимости от контекста этот знак означает “Запрещается” или “Не допускается”.

■ Перечень сокращений

В настоящем руководстве Вы можете обнаружить некоторые сокращения. Значение этих сокращений содержится в приведенной ниже таблице.

Сокращение	Значение
A/C	Кондиционер воздуха
A/ELR	Автоматическая/аварийная блокировка натяжителя ремня безопасности
ABS	Антиблокировочная система тормозов
ALR	Автоматическая блокировка натяжителя ремня безопасности
AWD	Полный привод
C.DIFF/DCCD	Активный межосевой дифференциал
CVT	Бесступенчатая трансмиссия
CVTF	Жидкость для бесступенчатой трансмиссии
EBD	Электронное распределение тормозного усилия
ELR	Аварийная блокировка натяжителя ремня безопасности

Сокращение	Значение
GPS	Глобальная система определения местоположения
INT	Прерывистый
LED	Светодиод
LHD	Левостороннее управление
LSD	Самоблокирующийся дифференциал
MPW	Максимально допустимая масса
MT	Механическая трансмиссия
OBD	Система бортовой диагностики
Rear MPAW	Максимально допустимая нагрузка на заднюю ось
RON	Октановое число, определенное по исследовательскому методу
SI-DRIVE	SUBARU Intelligent Drive (Интеллектуальный привод SUBARU)
SRS	Дополнительная удерживающая система

– ПРОДОЛЖЕНИЕ –

Знаки, применяющиеся в Вашем автомобиле

Ниже приведено разъяснение значения знаков, применяющихся в Вашем автомобиле.

За информацией о предупреждающих и контрольных лампах обратитесь к разделу "Предупреждающие и контрольные лампы" 23.

Знак	Значение
	ВНИМАНИЕ
	ОСТОРОЖНО
	Внимательно ознакомьтесь с данными инструкциями
	Наденьте защитные очки
	Электролит содержит серную кислоту
	Беречь от детей!
	Беречь от огня!
	Взрывоопасно!

Меры предосторожности и обеспечения безопасности при управлении автомобилем

■ Ремни и подушки безопасности

ВНИМАНИЕ

- Все люди, находящиеся в автомобиле, должны пристегнуться ремнями безопасности ДО начала движения автомобиля. В противном случае возрастает риск получения серьезных травм при резком торможении или аварии.

- Для обеспечения максимальной защиты в аварийной ситуации водитель и все пассажиры, находящиеся в салоне автомобиля, во время движения автомобиля должны всегда быть пристегнуты ремнями безопасности. Наличие подушек безопасности не отменяет необходимость пристегиваться ремнями безопасности. Подушки безопасности обеспечивают наиболее оптимальную защиту водителя и пассажиров при серьезной аварии только в сочетании с ремнями безопасности.

Игнорирование требования пристегиваться ремнями безопасности повышает риск получения серьезных травм или смертельного исхода при аварии, даже если Ваш автомобиль оборудован подушками безопасности.

- Подушка безопасности раскрывается с очень большой скоростью и силой. Неправильное положение водителя или пассажира может привести к серьезным травмам при срабатывании подушки безопасности. Для раскрытия подушки безопасности требуется достаточное пространство, поэтому водитель должен всегда сидеть прямо, плотно прижавшись к спинке сиденья, как можно дальше от рулевого колеса, но сохраняя при этом полный контроль над автомобилем. Пассажиру переднего сиденья рекомендуется отодвинуть свое сиденье как можно дальше назад и также сидеть прямо, плотно прижавшись к спинке сиденья.

Касательно инструкций и мер предосторожности внимательно прочтите следующие разделы:

- Касательно системы ремней безопасности обратитесь к разделу “Ремни безопасности” ☞ 1-13.
- Касательно системы подушек безопасности обратитесь к разделу “Подушки безопасности SRS* (подушки безопасности дополнительной удерживающей системы)” ☞ 1-41.

■ Обеспечение безопасности детей

▲ ВНИМАНИЕ

- Во время движения автомобиля нельзя держать ребенка на коленях или на руках. При аварии пассажир не сможет защитить ребенка от травм, так как ребенок будет зажат между пассажиром и другими предметами, находящимися в салоне автомобиля.

- Грудные и маленькие дети должны перевозиться только в детских удерживающих устройствах, закрепленных на ЗАДНЕМ сиденье. Детское удерживающее устройство должно соответствовать возрасту, росту и весу ребенка. Если ребенок слишком большой для специального детского удерживающего устройства, то фиксация его положения на ЗАДНЕМ сиденье при движении должна осуществляться ремнями безопасности. Согласно статистике автотранспортных происшествий, детский травматизм значительно ниже при размещении ребенка не на переднем, а на заднем сиденье. Не позволяйте ребенку вставать на сиденье или находиться на нем на коленях.

– ПРОДОЛЖЕНИЕ –

- Всегда закрепляйте ребенка на **ЗАДНЕМ** сиденье либо в детском удерживающем устройстве, либо штатными ремнями безопасности. Подушки безопасности срабатывают очень быстро и раскрываются с большой силой, и если положение ребенка при перевозке не зафиксировано либо зафиксировано плохо, это может привести к травмам ребенка и даже его смерти. Дети — легче и физически слабее взрослых, поэтому они подвержены большему риску получения травм при раскрытии подушки безопасности.



А) ПОДУШКА БЕЗОПАСНОСТИ.

⚠ ВНИМАНИЕ

- **НИКОГДА** не устанавливайте детское удерживающее устройство, предназначенное для перевозки детей лицом назад, на сиденье, перед которым установлена **АКТИВНАЯ ПОДУШКА БЕЗОПАСНОСТИ**, это может привести к **ГИБЕЛИ** или **СЕРЬЕЗНОЙ ТРАВМЕ РЕБЕНКА**.
- Когда ребенок находится на заднем сиденье, обязательно переведите механизм блокировки дверей от детей в положение "LOCK". Если ребенок случайно откроет дверь и выпадет из автомобиля, он может получить серьезные травмы. См. раздел "Механизм блокировки дверей от детей" ¶2-26.
- При перевозке детей стеклоподъемники пассажирских дверей должны быть заблокированы. В противном случае ребенок может привести в действие электростеклоподъемник и получить травму. См. раздел "Окна" ¶2-27.

- **Никогда не оставляйте детей, взрослых или животных в автомобиле без присмотра. Их случайные действия могут привести автомобиль в движение, в результате чего и они сами, и окружающие могут получить травмы. Следует также помнить, что в жаркие или солнечные дни температура в закрытом автомобиле может быстро повыситься и вызвать у них тепловой удар или даже привести к смертельному исходу.**
- **Покидая автомобиль, закройте все окна и закройте все двери.**

Касательно инструкций и мер предосторожности внимательно прочтите следующие разделы:

- Касательно системы ремней безопасности, обратитесь к разделу “Ремни безопасности” ¶ 1-13.
- Касательно системы детских удерживающих устройств обратитесь к разделу “Детские удерживающие устройства” ¶ 1-23.
- Касательно системы подушек безопасности обратитесь к разделу “Подушки безопасности SRS* (подушки безопасности дополнительной удерживающей системы)” ¶ 1-41.

■ Отработавшие газы двигателя (угарный газ)

▲ ВНИМАНИЕ

- **Избегайте вдыхания отработавших газов двигателя. Отработавшие газы двигателя содержат окись углерода — угарный газ, не имеющий цвета и запаха, вдыхание которого является опасным и даже может вызвать летальный исход.**
- **Поддерживая выпускную систему двигателя в исправном состоянии, Вы предотвратите попадание отработавших газов внутрь автомобиля.**
- **Не допускайте работы двигателя в закрытом помещении, например в гараже, за исключением кратковременных периодов во время въезда и выезда.**
- **Избегайте длительного нахождения в припаркованном автомобиле с работающим двигателем. Если такая ситуация неизбежна, обеспечьте подачу в автомобиль наружного воздуха, включив вентилятор.**

- **Для обеспечения нормальной работы системы вентиляции следите за тем, чтобы передняя решетка воздухозаборника системы вентиляции всегда была очищена от снега, листьев и других предметов, препятствующих поступлению воздуха.**
- **При любом подозрении на то, что отработавшие газы попадают в салон автомобиля, примите срочные меры по выявлению и устранению проблемы. Если Вам все же необходимо совершить поездку, полностью откройте все окна автомобиля.**
- **Для предотвращения попадания в салон автомобиля отработавших газов следите за тем, чтобы при движении крышка багажника была закрытой.**

■ Управление автомобилем и алкоголь

ВНИМАНИЕ

Управление автомобилем после приема алкоголя — очень опасно. Алкоголь в крови замедляет Вашу реакцию, ухудшает восприятие и оценку обстановки, ослабляет внимание. Если Вы управляете автомобилем после употребления даже незначительного количества алкоголя, то вероятность аварии, в результате которой Вы, пассажиры Вашего автомобиля или окружающие могут получить травмы или даже погибнуть, возрастает. Кроме того, алкоголь может увеличить степень тяжести травмы, полученной Вами в результате аварии.

Воздержитесь от управления автомобилем после употребления спиртных напитков.

Вождение автомобиля в нетрезвом состоянии — это одна из наиболее частых причин дорожно-транспортных происшествий. Так как алкоголь действует на людей по-разному, возможно, что после его употребления Вы утрати-

те навыки безопасного вождения, даже если уровень алкоголя в Вашей крови не превышает допустимого законом уровня. Самое безопасное для Вас — это никогда не садиться за руль после приема спиртных напитков.

■ Управление автомобилем и лекарственные препараты

ВНИМАНИЕ

Существуют некоторые виды лекарственных препаратов (продающиеся как по рецепту, так и без него), которые могут замедлить Вашу реакцию, ухудшить восприятие и оценку окружающей обстановки и ослабить внимание. Управляя автомобилем после принятия подобных лекарственных препаратов, Вы увеличиваете вероятность аварии, в результате которой Вы, пассажиры Вашего автомобиля или окружающие могут получить серьезные травмы или погибнуть.

Если Вы принимаете какие-либо лекарственные препараты, обязательно проконсультируйтесь с лечащим врачом или фармацевтом или выясните из инструкции, прилагаемой к лекарству, не скажется ли его прием на Вашей способности управлять автомобилем. Не садитесь за руль после принятия каких-либо лекарственных препаратов, вызывающих сонливость или оказывающих иное негативное влияние на Ваши навыки безопасного вождения. Если прием каких-либо лекарственных препаратов обусловлен состоянием Вашего здоровья, проконсультируйтесь с лечащим врачом по поводу их возможного воздействия.

Никогда не садитесь за руль автомобиля, если находитесь под действием каких-либо запрещенных препаратов, влияющих на деятельность головного мозга. Для Вашего же здоровья и благополучия мы настоятельно рекомендуем Вам не принимать таких препаратов, а при сформировавшейся наркотической зависимости — пройти соответствующий курс лечения.

■ Управление автомобилем в состоянии усталости или сонливости

ВНИМАНИЕ

Когда Вы устали или находитесь в состоянии сонливости, Ваша реакция замедляется, восприятие и оценка окружающей обстановки ухудшаются, внимание ослаблено. При управлении автомобилем в этом состоянии может увеличиться вероятность того, что Вы, пассажиры Вашего автомобиля или окружающие могут попасть в серьезную аварию.

Если Вы устали или Вам хочется спать, прервите поездку, найдите безопасное место и хорошо отдохните. Во время длительных поездок Вам время от времени следует делать остановки для отдыха. По возможности управляйте автомобилем поочередно с кем-либо еще.

■ Переоборудование автомобиля

ОСТОРОЖНО

Запрещается вносить изменения в конструкцию Вашего автомобиля. Конструктивные изменения могут негативным образом сказаться на его эксплуатационных характеристиках, безопасности и сроке службы, а также повлечь за собой нарушение установленных государством нормативов. Кроме того, на повреждения или проблемы в работе, явившиеся следствием конструктивных изменений Вашего автомобиля, гарантия может не распространяться.

ПРИМЕЧАНИЕ

Данный автомобиль оснащен функцией, записывающей определенные данные в случае, если эксплуатация или обслуживание автомобиля выходят за пределы или отличаются от обычной практики эксплуатации. Эти данные могут быть использованы для определения допустимости ремонта автомобиля в рамках гарантийных обязательств.

■ Управление автомобилем и мобильный телефон

ОСТОРОЖНО

Не ведите телефонных разговоров во время управления автомобилем. Это может отвлечь Ваше внимание и привести к аварии. Для разговора по мобильному телефону Вам следует съехать с дороги и припарковаться в безопасном месте. Законы некоторых стран разрешают использовать при управлении автомобилем только телефоны с системой громкой связи.

■ Управление автомобилем, оборудованным системой навигации

ВНИМАНИЕ

Во время поездок с использованием системы навигации основное внимание водителя должно быть сосредоточено на управлении автомобилем, не следует пользоваться органами управления системы навигации. Снижение внимания к управлению автомобилем может привести к аварии. Если Вам необходимо воспользоваться органами управления системы навигации, то следует съехать с дороги и припарковаться в безопасном месте.

■ Перевозка животных

При перевозке животных необходимо позаботиться о том, чтобы они не отвлекали Ваше внимание и не мешали Вам управлять автомобилем. В случае столкновения или резкой остановки автомобиля перемещение животных или клеток с животными по его салону может нанести травмы и Вам, и пассажирам Вашего автомобиля. Кроме того, при таких обстоятельствах могут пострадать и сами животные. Поэтому их положение в салоне автомобиля при перевозке должно быть зафиксировано. Зафиксируйте Вашего питомца с помощью специального ошейника для перевозок, который можно закрепить на заднем сиденье, используя ремень безопасности. Или используйте контейнер для перевозки животных, закрепив его на заднем сиденье, пропустив ремень безопасности через ручку для переноски контейнера. Никогда не перевозите животных или контейнеры с ними на переднем пассажирском сиденье Вашего автомобиля, даже если их положение зафиксировано. За дополнительной информацией обращайтесь к ветеринару, наблюдающему Ваших питомцев, в местное общество защиты животных или в зоомагазин.

■ Давление в шинах

Не реже одного раза в месяц, а также перед каждой дальней поездкой, проверяйте и при необходимости регулируйте давление воздуха в каждой шине (включая шину запасного колеса).

Давление следует проверять только в холодных шинах. Используя для измерений манометр, отрегулируйте давление в шинах в соответствии с нормативными величинами, приведенными в специальной табличке.

За более подробной информацией обратитесь к разделу “Шины и диски” ☞ 11-39.

▲ ВНИМАНИЕ

Движение на высоких скоростях при очень низком давлении в шинах может привести к сильной деформации и быстрому нагреву шин. Резкое повышение температуры может привести к расслоению протектора и разрушению шины. Возникшая в результате этого потеря контроля над автомобилем может стать причиной аварии.

Директива ЕС по аккумуляторным батареям и элементам питания 2006/66/ЕС

Ниже приведен символ из Директивы ЕС по аккумуляторным батареям и элементам питания 2006/66/ЕС.

Данная Директива распространяется на сбор элементов питания, переработку утилизированных элементов питания и аккумуляторных батарей, а также запрещает утилизацию элементов питания путем их захоронения, так как они представляют опасность для окружающей среды.

На некоторых элементах питания, используемых в Вашем автомобиле, отсутствует символ из Директивы ЕС аккумуляторным батареям и элементам питания 2006/66/ЕС.

При утилизации элементов питания и аккумуляторных батарей, пожалуйста, изучите все местные законы и нормативные акты и строго следуйте им.

Следующие устройства, в которых используются элементы питания, не имеют приведенного ниже символа.



- Ключи (если предусмотрены): CR1620.
- Ключи дистанционного доступа (если предусмотрены): CR1632.

**Уровень шумов внутри
автомобиля
(законодательство
Российской Федерации)**

Постановление Правительства №720
от 2009 года
(ТЕХНИЧЕСКИЙ РЕГЛАМЕНТ
О БЕЗОПАСНОСТИ КОЛЕСНЫХ
ТРАНСПОРТНЫХ СРЕДСТВ)
Приложение №3. Часть 2
(Требования к транспортным
средствам в отношении
их внутреннего шума)
Таблица 2.1. Примечание №3
Уровень шума, измеренный при уско-
рении, может достигать максимального
значения 81 дБ А.
Данный автомобиль не может быть ис-
пользован для общественных целей
(например, в качестве такси).

Оглавление

<i>Сиденья, ремни и подушки безопасности</i>	1
<i>Ключи, замки и стеклоподъемники</i>	2
<i>Контрольно-измерительные приборы и органы управления автомобилем</i>	3
<i>Система климат-контроля</i>	4
<i>Аудиосистема</i>	5
<i>Оборудование салона</i>	6
<i>Запуск двигателя и управление автомобилем</i>	7
<i>Советы по вождению</i>	8
<i>Порядок действий в экстренных ситуациях</i>	9
<i>Уход за внешним видом автомобиля</i>	10
<i>Техническое обслуживание и ремонт</i>	11
<i>Технические характеристики</i>	12
<i>Дополнительная информация</i>	13
<i>Алфавитный указатель</i>	14

Иллюстрированные указатели

■ Наружные элементы автомобиля

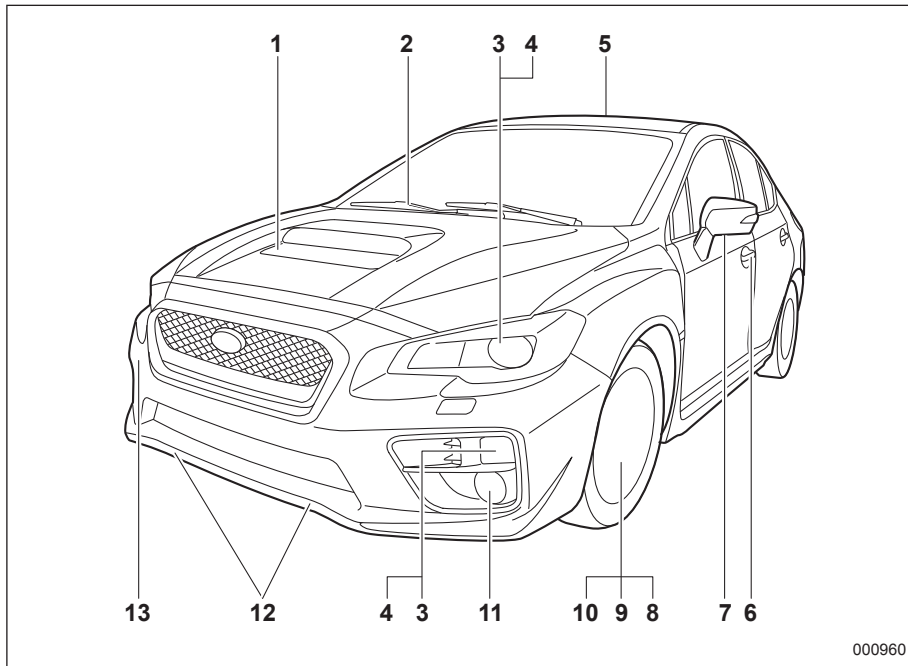

- 1) Капот двигателя (с. 11-14).
- 2) Переключатель стеклоочистителя (с. 3-115).
- 3) Переключатель света фар (с. 3-104).
- 4) Замена ламп (с. 11-55).
- 5) Люк в крыше (с. 2-34).
- 6) Дверные замки (с. 2-5).
- 7) Наружное зеркало (с. 3-118).
- 8) Давление в шинах (с. 11-40).
- 9) Спущенные шины (с. 9-5).
- 10) Цепи противоскольжения (с. 8-12).
- 11) Переключатель противотуманных фар (с. 3-110).
- 12) Крепежные крюки (с. 9-14).
- 13) Буксировочный крюк (с. 9-14).

000960

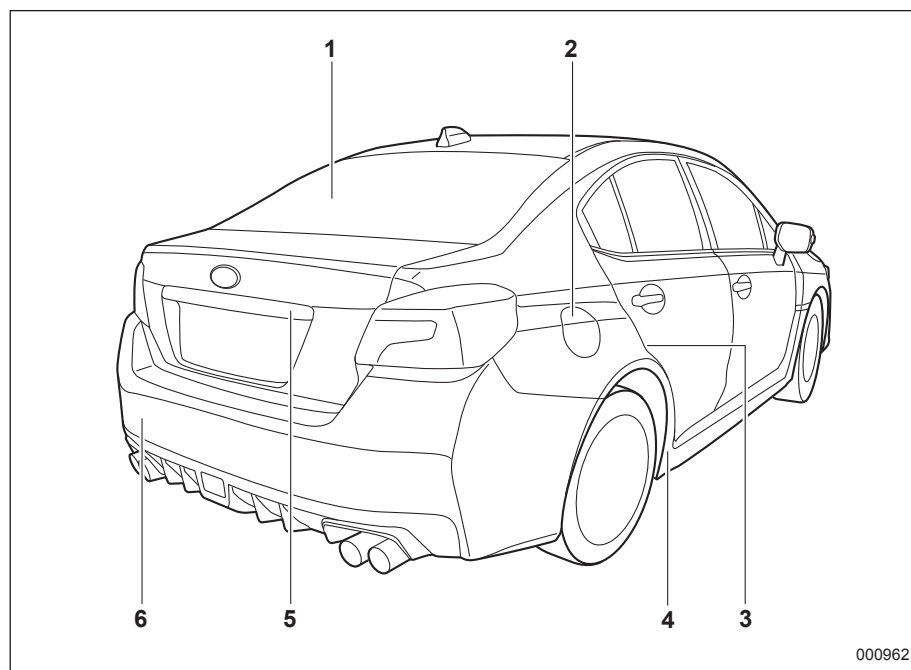

- 1) Обогреватель заднего стекла (с. 3-120).
- 2) Лючок и крышка топливозаправочной горловины (с. 7-4).
- 3) Механизмы блокировки дверей от детей (с. 2-26).
- 4) Крепежное отверстие (с. 9-14).
- 5) Крышка багажника (с. 2-31).
- 6) Буксировочный крюк (с. 9-14).

000962

– ПРОДОЛЖЕНИЕ –

■ Салон автомобиля

▼ Пассажирский салон

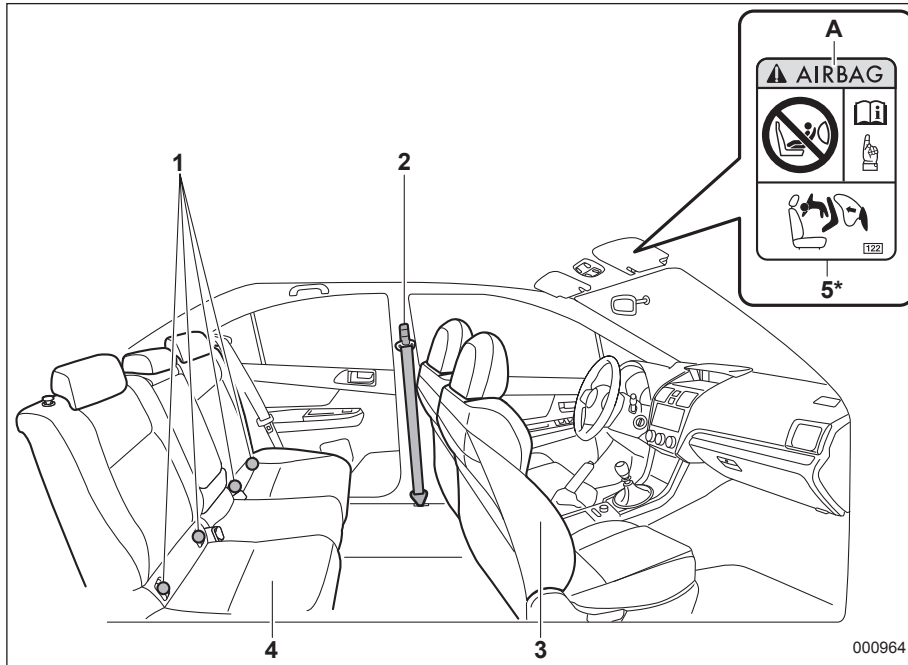

- 1) Крепежные скобы для крепления детских удерживающих устройств системы ISOFIX (с. 1-37).
 - 2) Ремень безопасности (с. 1-13).
 - 3) Переднее сиденье (с. 1-2).
 - 4) Заднее сиденье (с. 1-8).
 - 5) Предупреждающие наклейки для детских удерживающих устройств (с. 1-26).
- А) ПОДУШКА БЕЗОПАСНОСТИ.

* НИКОГДА не устанавливайте детское удерживающее устройство, предназначенное для перевозки детей лицом назад, на сиденье, перед которым установлена АКТИВНАЯ ПОДУШКА БЕЗОПАСНОСТИ, это может привести к ГИБЕЛИ или СЕРЬЕЗНОЙ ТРАВМЕ РЕБЕНКА.

(Модели STI)

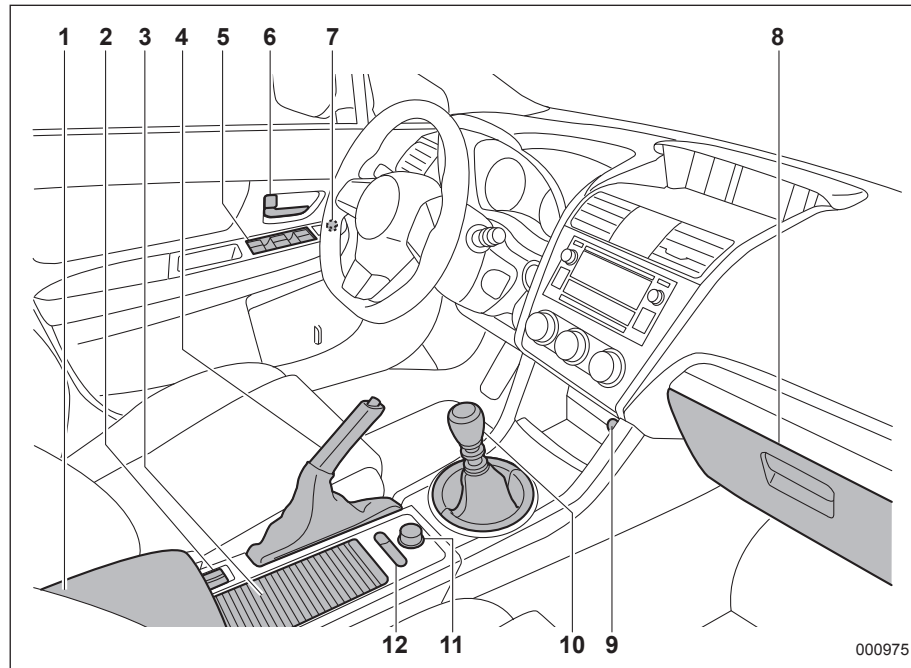

- 1) Центральная консоль (с. 6-5).
- 2) Подогрев сидений (с. 1-7).
- 3) Подстаканник (с. 6-6).
- 4) Рычаг стояночного тормоза (с. 7-46).
- 5) Электростеклоподъемники (с. 2-27).
- 6) Дверные замки (с. 2-5).
- 7) Переключатель привода регулировки наружных зеркал (с. 3-118).
- 8) Отделение для перчаток (с. 6-5).
- 9) Передняя розетка для подключения дополнительного электрооборудования (с. 6-8).
- 10) Рычаг переключения передач (с. 7-15).
- 11) Система SI-DRIVE (с. 7-30).
- 12) Активный межосевой дифференциал (DCCD) (с. 7-18).

000975

(Модели, отличные от моделей STI)

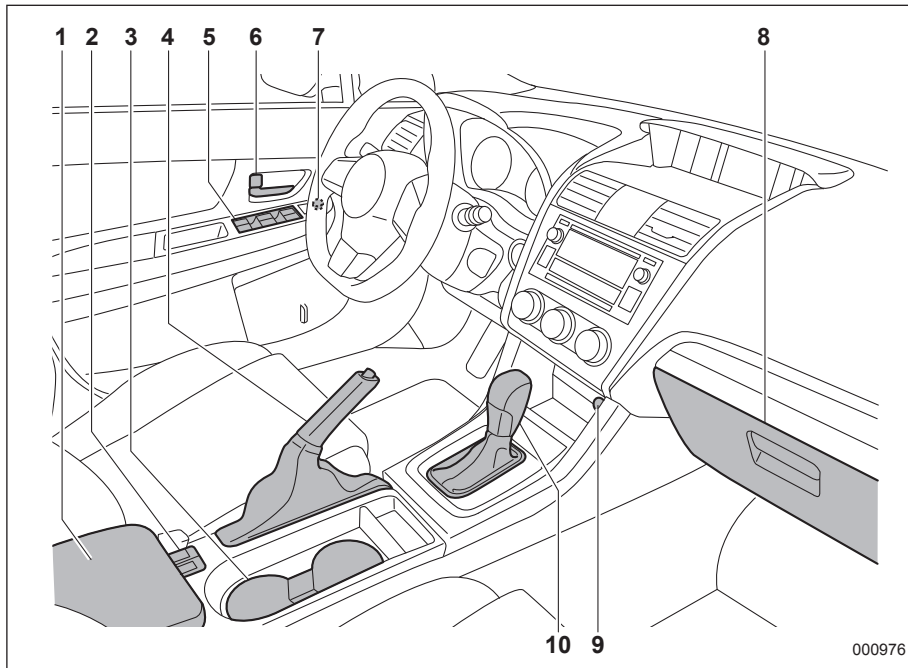

- 1) Центральная консоль (с. 6-5).
- 2) Подогрев сидений (с. 1-7).
- 3) Подстаканник (с. 6-6).
- 4) Рычаг стояночного тормоза (с. 7-46).
- 5) Электростеклоподъемники (с. 2-27).
- 6) Дверные замки (с. 2-5).
- 7) Переключатель привода регулировки наружных зеркал (с. 3-118).
- 8) Отделение для перчаток (с. 6-5).
- 9) Передняя розетка для подключения дополнительного электрооборудования (с. 6-8).
- 10) Рычаг переключения передач (MT) (с. 7-15)/Рычаг селектора (CVT) (с. 7-24).

000976

■ Панель приборов

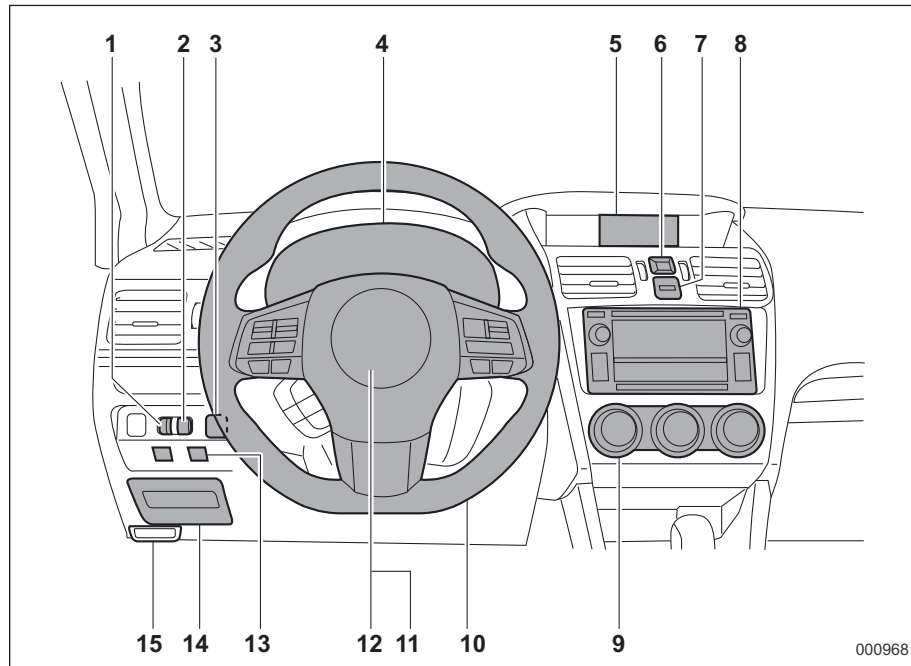

- 1) Регулятор яркости подсветки панели приборов (с. 3-107).
- 2) Регулятор уровня светового пучка фар (с. 3-108).
- 3) Кнопка открывания крышки багажника (с. 2-31).
- 4) Комбинация приборов (с. 3-10).
- 5) Многофункциональный дисплей (с. 3-53).
- 6) Выключатель аварийной световой сигнализации (с. 3-9).
- 7) Кнопки управления многофункциональным дисплеем (с. 3-53).
- 8) Аудиосистема (с. 5-1).
- 9) Система климат-контроля (с. 4-1).
- 10) Рычаг регулировки угла наклона/вылета рулевого колеса (с. 3-122).
- 11) Звуковой сигнал (с. 3-122).
- 12) Подушка безопасности (с. 1-41).
- 13) Выключатель системы VDC (с. 7-45).
- 14) Блок предохранителей (с. 11-53).
- 15) Рычаг отпирания капота (с. 11-14).

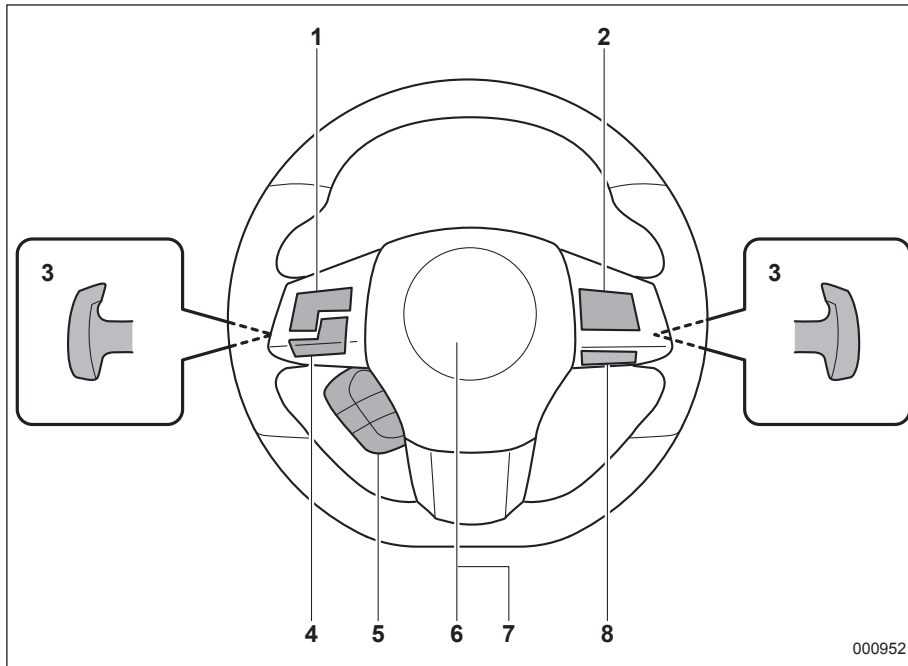
■ Рулевое колесо

- 1) Кнопки управления аудиосистемой на рулевом колесе (с. 5-32).
- 2) Система круиз-контроля (с. 7-52).
- 3) Подрулевые переключатели передач (с. 7-26).
- 4) Кнопки системы громкой связи (с. 5-37).
- 5) Переключатели управления мультимедийным дисплеем (с. 3-43).
- 6) Подушка безопасности (с. 1-41).
- 7) Звуковой сигнал (с. 3-122).
- 8) Переключатели системы SI-DRIVE (кроме модели STI) (с. 7-35).

■ Рычаги/переключатели управления освещением и стеклоочистителями

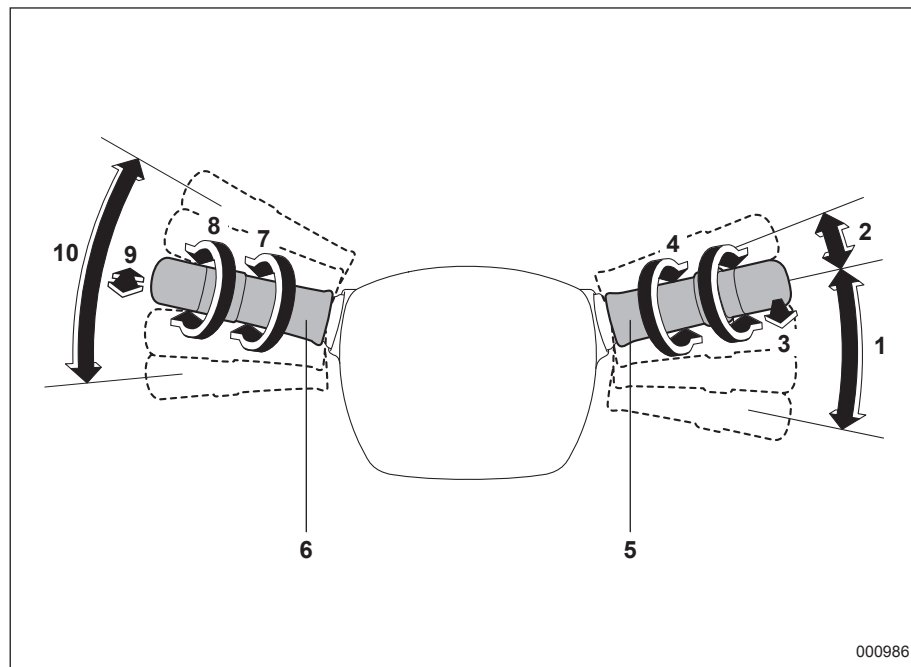

- 1) Стеклоочиститель ветрового стекла (с. 3-115).
- 2) Одноразовое срабатывание стеклоочистителя (с. 3-115).
- 3) Омыватель ветрового стекла (с. 3-116).
- 4) Регулятор интервала срабатывания стеклоочистителей при прерывистом режиме работы (с. 3-116)/Регулировка чувствительности датчика (с. 3-115).
- 5) Рычаг управления стеклоочистителями (с. 3-112).
- 6) Переключатель освещения (с. 3-104).
- 7) Переключатель противотуманных фар (с. 3-110).
- 8) Включение/выключение/автоматическое включение света фар (с. 3-104).
- 9) Переключатель "мигания" фарами и ближнего/дальнего света фар (с. 3-105).
- 10) Указатель поворота (с. 3-107).

– ПРОДОЛЖЕНИЕ –

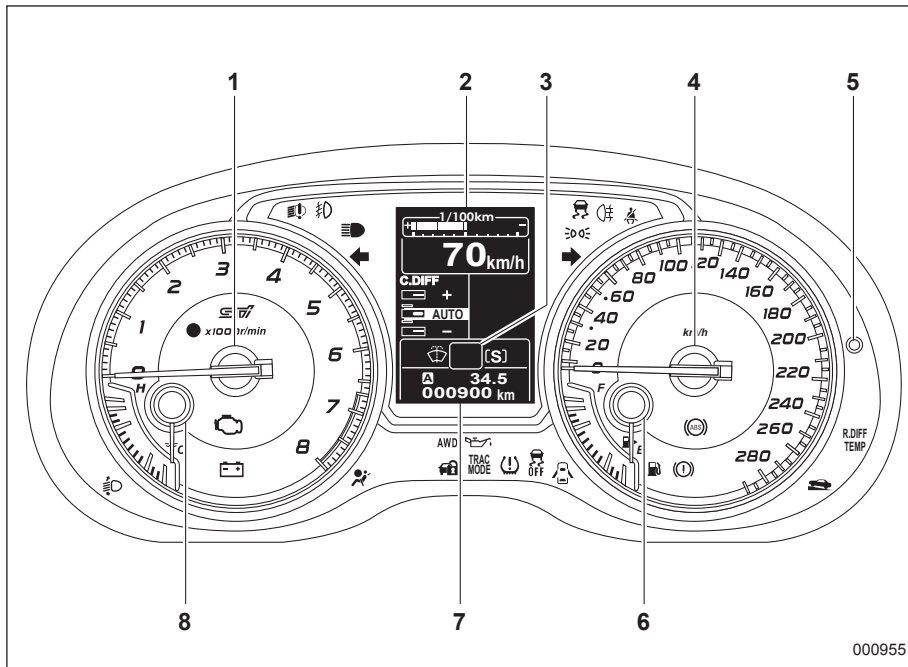

■ Комбинация приборов









- 1) Тахометр (с. 3-12).
- 2) Мультиинформационный дисплей (с. 3-43).
- 3) Индикатор положения рычага селектора/включенной передачи (с. 3-39).
- 4) Спидометр (с. 3-10).
- 5) Кнопка выбора режимов A/B счетчика пройденного пути и кнопка сброса их показаний (с. 3-11).
- 6) Указатель уровня топлива (с. 3-12).
- 7) Счетчик пройденного пути и одометр (с. 3-10).
- 8) Указатель температуры (с. 3-13).

На приведенной выше иллюстрации показан типичный пример. На некоторых моделях комбинация приборов может немного отличаться.

■ Предупреждающие и контрольные лампы

Знак	Значение	Страница
	Предупреждающая лампа непристегнутого ремня безопасности	3-16
	Предупреждающая лампа системы подушек безопасности	3-18
	Контрольная лампа включения передней подушки безопасности пассажира переднего сиденья (если установлена)	3-19
	Контрольная лампа выключения передней подушки безопасности пассажира переднего сиденья (если установлена)	3-19
	Контрольная лампа обнаружения неисправности (контрольная лампа "Check Engine")	3-20
	Предупреждающая лампа разрядки аккумуляторной батареи	3-21





Знак	Значение	Страница
	Предупреждающая лампа низкого давления масла	3-21
	Предупреждающая лампа низкого уровня моторного масла (кроме модели STI)	3-22
	Предупреждающая лампа температуры ATF (модели с CVT)	3-22
	Предупреждающая лампа температуры масла для заднего дифференциала (модель STI)	3-22
	Предупреждающая лампа системы ABS	3-23
	Предупреждающая лампа тормозной системы	3-27
	Предупреждающая лампа системы вакуумного насоса (кроме модели STI)	3-28
	Предупреждающая лампа открытой двери	3-29
	Предупреждающая лампа полного привода (если установлена)	3-30

Знак	Значение	Страница
	Предупреждающая лампа усилителя рулевого управления (кроме модели STI)	3-30
	Предупреждающая лампа системы помощи при трогании с места на уклоне / контрольная лампа отключения системы помощи при трогании с места на уклоне	3-29
	Предупреждающая лампа системы VDC / контрольная лампа работы системы VDC	3-24
	Контрольная лампа отключения системы VDC	3-26
	Контрольные лампы указателей поворота	3-40
	Предупреждающая лампа светодиодных фар (если установлены)	3-31
	Контрольная лампа дальнего света фар	3-40

– ПРОДОЛЖЕНИЕ –

Знак	Значение	Страница
	Предупреждающая лампа автоматического регулятора уровня светового пучка фар (модели со светодиодными фарами)	3-31
	Контрольная лампа противотуманных фар (если установлены)	3-41
	Контрольная лампа заднего противотуманного фонаря (если установлен)	3-41
	Предупреждающая лампа ключа дистанционного доступа (если установлена)	3-31
	Контрольная лампа иммобилайзера	3-38
	Контрольная лампа света фар	3-41
	Контрольная лампа системы круиз-контроля	3-40
	Контрольная лампа установки круиз-контроля	3-41

Знак	Значение	Страница
	Контрольная лампа режима антипробуксовочной системы	3-26
	Предупреждающая лампа низкого уровня топлива	3-29
	Предупреждающая лампа низкого уровня стеклоомывающей жидкости	3-29
	Контрольная лампа режима "Sport" (S) (если установлена)	3-39
	Контрольная лампа режима "Intelligent" (I) (если установлена)	3-39
	Контрольная лампа режима "Sport Sharp" (S#) (если установлена)	3-39
	Контрольная лампа повышения передачи (модели ST1 без индикатора переключения передачи)	3-39
	Индикатор автоматического режима активного межосевого дифференциала (модель ST1)	3-41

Знак	Значение	Страница
	Индикатор режима "Auto [+]" (модель ST1)	3-41
	Индикатор режима "Auto [-]" (модель ST1)	3-41
	Индикатор активного межосевого дифференциала (модель ST1)	3-42
	Контрольная лампа превышения частоты вращения коленчатого вала двигателя (модель ST1)	3-42

Установки функций

Дилер SUBARU может изменить установки функций, указанных в приведенной ниже таблице, в соответствии с Вашими персональными требованиями. За более подробной информацией мы рекомендуем Вам обратиться к ближайшему дилеру SUBARU. За более подробной информацией обратитесь к разделу “Многофункциональный дисплей” 3-53.

Позиция	Функция	Возможные установки	Стандартная установка
Функции дистанционного доступа* ¹	Автоматическое запирание* ²	Включено/Выключено	Включено
	Время задержки автоматического запирания* ²	Может быть установлено в интервале от 20 до 60 секунд	30 секунд
	Функция выборочного отпирания дверей (отпирание двери водителя)	Только дверь водителя/Все двери	Все двери* ² /Только дверь водителя* ³
	Аварийная световая сигнализация* ⁴	Включено/Выключено	Включено
	Уровень громкости звукового сигнала	5–7	5
Система дистанционного управления замками дверей	Автоматическое запирание* ²	Включено/Выключено	Включено
	Время задержки автоматического запирания* ²	Может быть установлено в интервале от 20 до 60 секунд	30 секунд
	Функция выборочного отпирания дверей (включая модели с функцией дистанционного доступа)* ²	Включено/Выключено	Выключено
	Аварийная световая сигнализация* ⁴	Включено/Выключено	Включено
Предотвращение запирания ключей* ²	Предотвращение запирания ключей	Включено/Выключено	Включено
Обогрев заднего стекла, наружных зеркал и антиобледенителя щеток стеклоочистителя ветрового стекла* ⁴	Обогреватель заднего стекла, обогреватель наружных зеркал, антиобледенитель щеток стеклоочистителя ветрового стекла	Работа в течение 15 минут/ Непрерывная работа	Работа в течение 15 минут

– ПРОДОЛЖЕНИЕ –

Позиция	Функция	Возможные установки	Стандартная установка
Плафон освещения салона Точечные светильники (модели с люком в крыше)	Интервал срабатывания таймера задержки выключения плафона освещения салона/точечных светильников	ВЫКЛ./10/20/30 секунд	30 секунд
Функция предотвращения разрядки аккумуляторной батареи			
Автоматическое включение/выключение света фар ^{*1}	Функция предотвращения разрядки аккумуляторной батареи	Включено/Выключено	Включено
Стеклоочиститель ветрового стекла с датчиком дождя ^{*1}	Чувствительность срабатывания автоматического включения/выключения света фар	Низкая/Средняя/Высокая/Максимальная	Нормальная
Указатель смены полосы движения одним касанием	Режим автоматической регулировки интервала срабатывания стеклоочистителя	Режим работы по датчику дождя/ Режим работы в зависимости от скорости автомобиля	Режим работы по датчику дождя
Настройка задержки выключения фар	Включение указателя смены полосы движения одним касанием	Включено/Выключено	Включено
	Включение таймера	ВЫКЛ./30/60/90 секунд	30 секунд

*1 Если предусмотрено.

*2 Не применимо для моделей с системой двойного запираения.

*3 Не применимо для моделей без системы двойного запираения.

*4 Настройки могут быть изменены пользователем при помощи многофункционального дисплея.

Сиденья, ремни и подушки безопасности

Передние сиденья	1-2	Детские удерживающие устройства	1-23
Сиденье с ручной регулировкой (если установлено).....	1-4	Меры предосторожности.....	1-23
Сиденье с электрическим приводом регулировок (сиденье водителя — если установлено)	1-5	Места установки детских удерживающих устройств.....	1-24
Регулировка подголовника	1-6	Подбор детского удерживающего устройства	1-27
Подогрев сидений (если установлен)	1-7	Установка детских удерживающих устройств при помощи ремня безопасности.....	1-29
Задние сиденья	1-8	Установка дополнительного детского сиденья....	1-36
Регулировка подголовника	1-9	Установка детского удерживающего устройства при помощи крепежных скоб ISOFIX.....	1-37
Складывание спинок задних сидений	1-11	Узлы верхнего крепления детских удерживающих устройств.....	1-40
Ремни безопасности	1-13	Подушки безопасности SRS* (подушки безопасности дополнительной удерживающей системы)	1-41
Рекомендации по безопасному использованию ремней безопасности.....	1-13	Подушки безопасности и плечевые лямки ремней безопасности для водителя, пассажиров переднего и задних боковых сидений.....	1-41
Натяжители ремней безопасности с аварийной блокировкой (ELR).....	1-15	Компоненты.....	1-45
Натяжители ремней безопасности с автоматической/аварийной блокировкой (A/ELR) (если установлены).....	1-15	Передние подушки безопасности	1-47
Предупреждающая световая и звуковая сигнализация о пристегнутых ремнях безопасности.....	1-15	Боковые подушки безопасности и подушки-шторки безопасности.....	1-59
Как пристегнуть ремень безопасности	1-16	Контроль состояния системы подушек безопасности.....	1-66
Техническое обслуживание ремней безопасности.....	1-19	Техническое обслуживание системы подушек безопасности.....	1-68
Преднатяжители передних ремней безопасности	1-20	Меры предосторожности при переоборудовании автомобиля.....	1-69
Контроль за состоянием системы	1-21		
Техническое обслуживание системы.....	1-22		
Меры предосторожности при переоборудовании автомобиля.....	1-22		

Передние сиденья

ВНИМАНИЕ

- Запрещается производить регулировку сиденья во время движения, чтобы не потерять управление автомобилем и не получить травмы.
- Перед регулировкой переднего сиденья убедитесь в том, что багаж, а также руки и ноги находящихся сзади пассажиров не препятствуют работе механизмов регулировки.
- После регулировки сиденья слегка надавите на него, чтобы убедиться в надежности фиксации сиденья. Если сиденье не зафиксировано, оно может сместиться из своего положения. Кроме того, это может привести к неправильной работе ремня безопасности.
- Не кладите никаких предметов под передние сиденья. Они могут попасть в механизмы блокировки передних сидений, что может привести к аварии.

- Максимальное натяжение ремней безопасности достигается в случае, когда спина сидящего на сиденье человека плотно прижата к спинке сиденья, установленной строго вертикально. Чтобы снизить риск соскальзывания под ремень безопасности при столкновении, во время движения спинки передних сидений должны всегда находиться в вертикальном положении. Если спинки передних сидений отклонены, то в случае столкновения увеличивается риск соскальзывания тела под ремень безопасности либо перемещения поясной лямки ремня безопасности вверх на область брюшной полости. В обоих случаях возникает опасность получения серьезных повреждений внутренних органов или смертельного исхода.

- Подушка безопасности раскрывается с очень большой скоростью и силой. Неправильное положение водителя или пассажира может привести к серьезным травмам при срабатывании подушки безопасности. Для раскрытия подушки безопасности требуется достаточное пространство, поэтому водитель должен всегда сидеть прямо, плотно прижавшись к спинке сиденья, как можно дальше от рулевого колеса, но сохраняя при этом полный контроль над автомобилем. Пассажиру переднего сиденья рекомендуется отодвинуть свое сиденье как можно дальше назад и также сидеть прямо, плотно прижавшись к спинке сиденья.

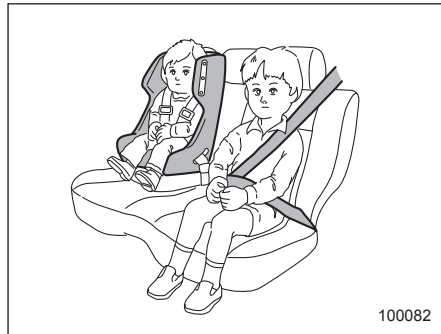

⚠ ВНИМАНИЕ

Дети должны перевозиться только на **ЗАДНЕМ** сиденье. Причем их положение должно быть зафиксировано либо в специальном детском удерживающем устройстве, либо штатными ремнями безопасности, в зависимости от их возраста, роста и веса. Подушки безопасности срабатывают очень быстро и раскрываются с большой силой, и если положение ребенка при перевозке не зафиксировано либо зафиксировано плохо, это может привести к травмам ребенка и даже его смерти. Дети — легче и физически слабее взрослых, поэтому они подвержены большему риску получения травм при раскрытии подушки безопасности.

ВСЕ типы специальных детских удерживающих устройств (включая кресла, предназначенные для перевозки детей лицом вперед) должны всегда надежно фиксироваться на **ЗАДНЕМ** сиденье.

НИКОГДА НЕ ПЕРЕВОЗИТЕ ДЕТЕЙ НА ПЕРЕДНЕМ СИДЕНЬЕ В ДЕТСКИХ КРЕСЛАХ БЕЗОПАСНОСТИ, ПРЕДНАЗНАЧЕННЫХ ДЛЯ ПЕРЕВОЗКИ ДЕТЕЙ ЛИЦОМ НАЗАД. ПРИ ЭТОМ ПОЛОЖЕНИИ ГОЛОВА РЕБЕНКА РАСПОЛОЖЕНА СЛИШКОМ БЛИЗКО К ПОДУШКЕ БЕЗОПАСНОСТИ, ЧТО ПОВЫШАЕТ РИСК ПОЛУЧЕНИЯ ТРАВМ И ДАЖЕ СМЕРТЕЛЬНОГО ИСХОДА.

Согласно статистике автотранспортных происшествий, детский травматизм значительно ниже при размещении ребенка не на переднем, а на заднем сиденье. Инструкции и меры предосторожности, касающиеся детских удерживающих устройств, приведены в разделе “Детские удерживающие устройства” ¶1-23.

1-4 Сиденья, ремни и подушки безопасности

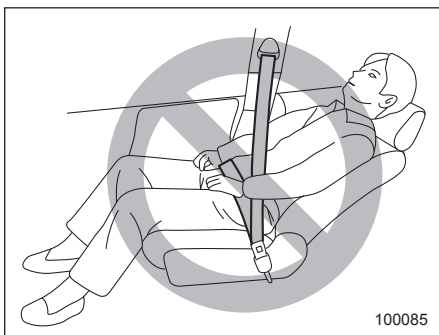

⚠ ВНИМАНИЕ

Чтобы предотвратить соскальзывание пассажира под ремень безопасности при столкновении, во время движения автомобиля спинка сиденья должна всегда находиться в вертикальном положении. Кроме того, никогда не подкладывайте под спину пассажира подушки или другие подобные предметы. В этом случае увеличивается риск соскальзывания тела под поясную лямку ремня безопасности или ее смещения вверх на область брюшной полости. В обоих случаях возникает опасность получения серьезных повреждений внутренних органов или смертельного исхода.

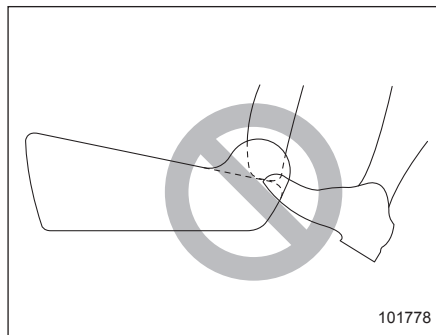

⚠ ВНИМАНИЕ

Не позволяйте пассажирам заднего сиденья располагать ноги между спинкой и подушкой переднего сиденья. Это может привести к неправильной работе перечисленных ниже систем, а также стать причиной серьезной травмы.

- Система определения посадки пассажира (если установлена).
- Боковая подушка безопасности.
- Подогрев сидений (если установлен).
- Сиденье с электрическим приводом регулировок (если установлено).

■ Сиденье с ручной регулировкой (если установлено)

▼ Регулировка продольного положения сиденья

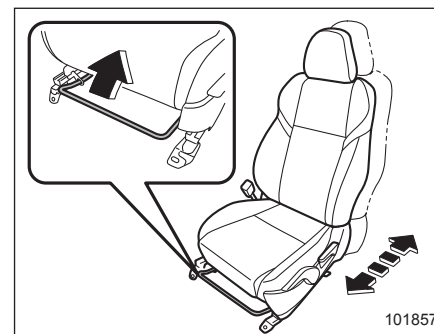

Потяните рычаг вверх и установите сиденье в удобное для Вас положение. Затем отпустите рычаг и попробуйте подвигать сиденье вперед и назад, чтобы убедиться, что сиденье надежно зафиксировано в новом положении.

▼ Регулировка угла наклона спинки сиденья

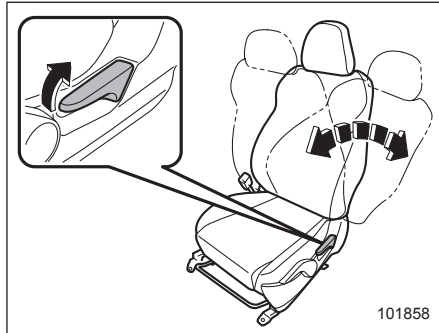

Потяните рычаг, фиксирующий угол наклона спинки сиденья, вверх и установите спинку в удобное для Вас положение. Затем отпустите рычаг и убедитесь в том, что положение спинки надежно зафиксировано.

Если спинка сиденья находится в наклоненном положении, то когда Вы потянете рычаг, она может с силой спружинить назад, возвращаясь в вертикальное положение. Если Вы хотите вернуть спинку в вертикальное положение, приводя в действие рычаг, слегка придерживайте спинку, чтобы обеспечить плавность ее перемещения.

▼ Регулировка высоты подушки сиденья водителя

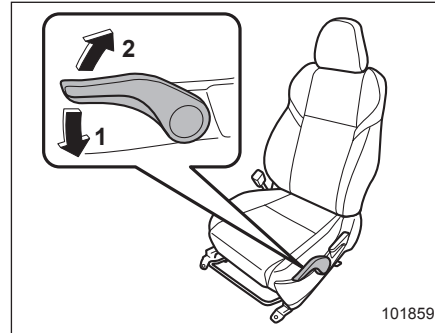

- 1) При нажатии на рычаг сиденье опускается.
- 2) При поднятии рычага сиденье поднимается.

Высота сиденья регулируется путем перемещения вверх и вниз рычага регулировки подушки сиденья.

■ Сиденье с электрическим приводом регулировок (сиденье водителя — если установлено)

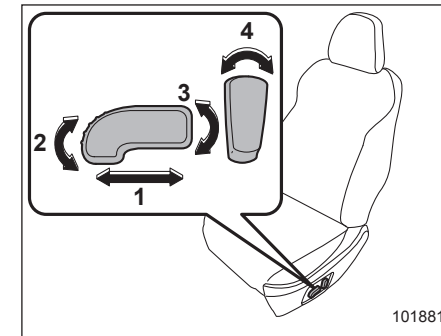

- 1) **Переключатель регулировки продольного положения сиденья**
Для регулировки продольного положения сиденья передвиньте переключатель регулировки вперед или назад. Во время регулировки продольного положения сиденья Вы не можете регулировать угол наклона подушки или высоту подушки сиденья.
- 2) **Переключатель регулировки угла наклона подушки сиденья**
Для регулировки угла наклона подушки сиденья потяните вверх или нажмите на переднюю часть переключателя регулировки.

– ПРОДОЛЖЕНИЕ –

1-6 Сиденья, ремни и подушки безопасности

- 3) **Переключатель регулировки высоты сиденья**
Для регулировки высоты сиденья потяните вверх или нажмите на заднюю часть переключателя регулировки.
- 4) **Переключатель регулировки угла наклона спинки сиденья**
Для регулировки угла наклона спинки сиденья передвиньте переключатель регулировки.

■ Регулировка подголовника

▲ ВНИМАНИЕ

- **Никогда не управляйте автомобилем со снятыми подголовниками. Они предназначены для снижения риска получения серьезных травм шеи в тех случаях, когда автомобиль получает удар сзади. Кроме того, никогда не устанавливайте подголовники в обратном направлении. Это может не дать подголовникам сработать так, как это ожидается. В связи с этим, если Вы сняли подголовники, Вы должны правильно установить все подголовники на место для защиты находящихся в автомобиле пассажиров.**

- **Все пассажиры, включая водителя, не должны управлять автомобилем или сидеть на сиденье автомобиля до тех пор, пока подголовники не будут установлены в надлежащее положение, с целью минимизировать риск повреждения шеи при аварии.**

Подголовники сиденья водителя и сиденья переднего пассажира регулируются в следующих направлениях.

▼ Регулировка подголовника по высоте

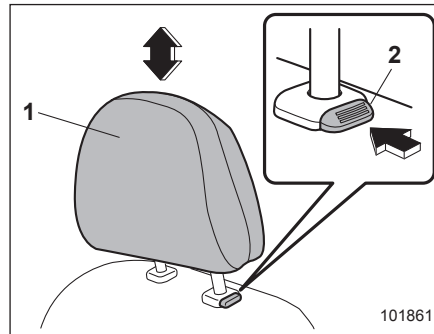

- 1) Подголовник.
- 2) Кнопка фиксатора.

Высота каждого подголовника должна быть отрегулирована таким образом, чтобы его середина располагалась на уровне верхней части ушей сидящего на сиденье человека.

Чтобы поднять подголовник:

Потяните подголовник вверх.

Чтобы опустить подголовник:

Нажмите на подголовник вниз, одновременно удерживая в нажатом положении кнопку фиксатора, расположенную в верхней части спинки сиденья.

Чтобы снять подголовник:

Нажимая на кнопку фиксатора, извлеките подголовник.

Чтобы установить подголовник:

Вставьте подголовник в отверстия, расположенные в верхней части спинки сиденья до тех пор, пока подголовник не будет зафиксирован. Нажмите и удерживайте кнопку фиксатора, чтобы опустить подголовник.

▼ Регулировка подголовника по углу наклона

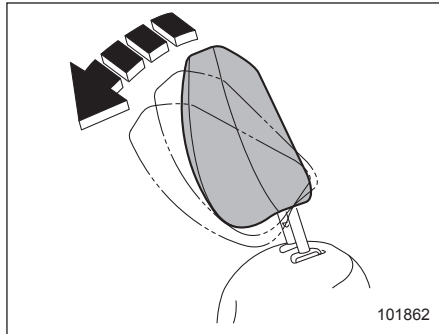

Угол наклона подголовника можно отрегулировать в несколько шагов. Сохраняя нужную посадку для вождения, отрегулируйте подголовник до такого положения, в котором задняя часть Вашей головы как можно ближе прилегает к подголовнику.

Чтобы наклонить подголовник:

Наклоните подголовник рукой до желаемого положения. При фиксации подголовника слышен щелчок.

Чтобы вернуть подголовник в вертикальное положение:

Наклоните подголовник еще до максимально возможного положения. Подголовник автоматически вернется в вертикальное положение. Затем снова отрегулируйте подголовник до желаемого угла.

Подогрев сидений (если установлен)

Подогрев устанавливается только для передних сидений.

Подогрев сидений работает только в том случае, когда замок зажигания находится в положении "ACC" или "ON".

▲ ОСТОРОЖНО

- При длительном использовании подогрева сидений, даже при низких температурах окружающей среды, люди с чувствительной кожей могут получить легкие ожоги. Предупредите об этом пассажиров, в случае если они захотят воспользоваться подогревом сидений.
- Не следует класть на сиденья одеяла, подушки и другие теплоизолирующие предметы. Это может привести к перегреву нагревательного элемента подогрева сидений.

ПРИМЕЧАНИЕ

Следует учитывать, что при длительном включении подогрева сидений аккумуляторная батарея может разрядиться.

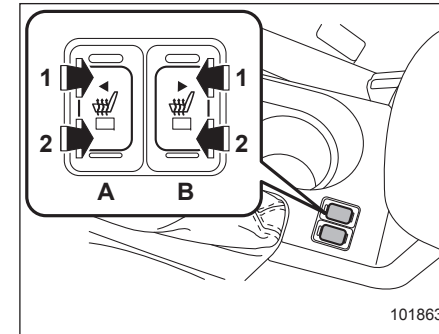

Тип "А"

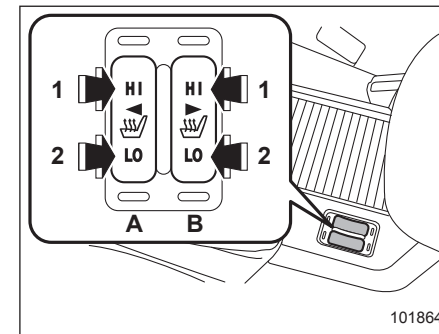

Тип "В"

1-8 Сиденья, ремни и подушки безопасности

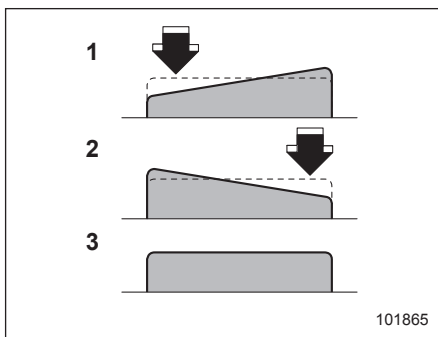

- 1) **HIGH**(**HI**) — Режим быстрого подогрева сиденья.
 - 2) **LOW**(**LO**) — Режим нормального подогрева сиденья.
 - 3) Выключено.
- А) Левая сторона.
В) Правая сторона.

Для включения подогрева сиденья нажмите переключатель в положение “LOW” (“LO”) или “HIGH” (“HI”), в зависимости от требуемой температуры подогрева.

Выбор положения “HIGH” (“HI”) приведет к более быстрому прогреву сиденья.

Для выключения подогрева сиденья слегка нажмите на сторону переключателя, противоположную текущему положению.

При включении подогрева загорается индикатор, расположенный на его переключателе. После того как салон автомобиля достаточно прогреется, или покидая автомобиль, убедитесь в том, что переключатель подогрева сидений выключен.

Задние сиденья



⚠ ВНИМАНИЕ

Максимальное натяжение ремней безопасности достигается в случае, когда спина сидящего на сиденье человека плотно прижата к спинке сиденья, установленной строго вертикально. Не подкладывайте подушки или другие предметы между пассажиром и спинкой сиденья или подушкой сиденья. В этом случае увеличивается риск соскальзывания тела под поясную лямку ремня безопасности или ее смещения вверх на область брюшной полости. В обоих случаях возникает опасность получения серьезных повреждений внутренних органов или смертельного исхода.

■ Регулировка подголовника

Боковые задние сиденья и центральное заднее сиденье оборудованы подголовниками.

⚠ ВНИМАНИЕ

- Никогда не управляйте автомобилем со снятыми подголовниками. Они предназначены для снижения риска получения серьезных травм шеи в тех случаях, когда автомобиль получает удар сзади. В связи с этим, если Вы сняли подголовники, Вы должны установить все подголовники на место для защиты находящихся в автомобиле пассажиров.
- Все пассажиры, включая водителя, не должны управлять автомобилем или сидеть на сиденье автомобиля до тех пор, пока подголовники не будут установлены в надлежащее положение, с целью минимизировать риск повреждения шеи при аварии.

▼ Боковые задние сиденья**⚠ ОСТОРОЖНО**

Конструкция подголовника не предусматривает его использования в крайнем нижнем положении. Перед посадкой на сиденье поднимите подголовник в верхнее положение.

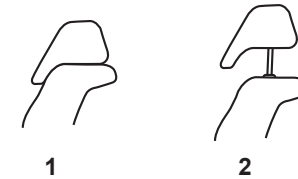

101630

- 1) Не рабочее положение подголовника (подголовник в крайнем нижнем положении).
- 2) Подголовник приведен в рабочее положение (поднят в верхнее положение).

1-10 Сиденья, ремни и подушки безопасности

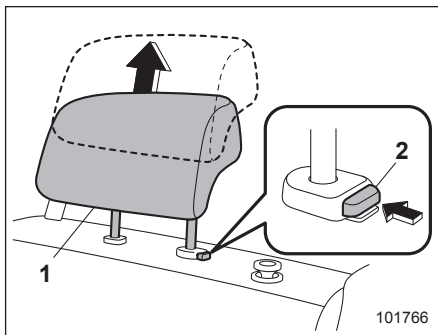

- 1) Подголовник.
- 2) Кнопка фиксатора.

Чтобы поднять подголовник:
Потяните подголовник вверх.

Чтобы опустить подголовник:
Нажмите на подголовник вниз, одновременно удерживая в нажатом положении кнопку фиксатора, расположенную в верхней части спинки сиденья.

Чтобы снять подголовник:
Нажимая на кнопку фиксатора, извлеките подголовник.

Чтобы установить подголовник:
Вставьте подголовник в отверстия, расположенные в верхней части спинки сиденья до тех пор, пока подголовник не будет зафиксирован. Нажмите и удерживайте кнопку фиксатора, чтобы опустить подголовник, чтобы увеличить задний обзор.

живайте кнопку фиксатора, чтобы опустить подголовник.

Когда сиденья не заняты, опустите подголовники, чтобы увеличить задний обзор.

▼ Центральное заднее сиденье

▲ ОСТОРОЖНО

Конструкция подголовника не предусматривает его использования в крайнем нижнем положении. Перед посадкой на сиденье поднимите подголовник в верхнее положение.

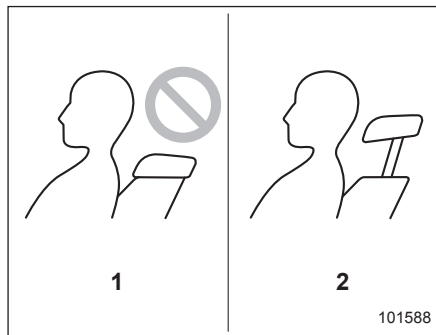

- 1) Неверно (втянутое положение).
- 2) Верно (выдвинутое положение).

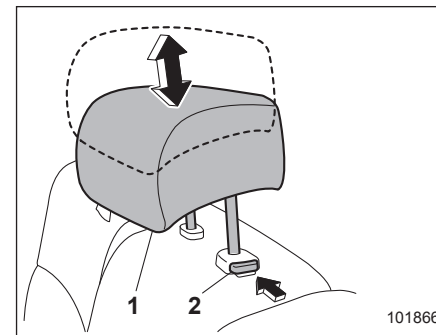

- 1) Подголовник.
- 2) Кнопка фиксатора.

Чтобы поднять подголовник:
Потяните подголовник вверх.

Чтобы опустить подголовник:
Нажмите на подголовник вниз, одновременно удерживая в нажатом положении кнопку фиксатора, расположенную в верхней части спинки сиденья.

Чтобы снять подголовник:
Нажимая на кнопку фиксатора, извлеките подголовник.

Чтобы установить подголовник:
Вставьте подголовник в отверстия, расположенные в верхней части спинки сиденья до тех пор, пока подголовник не будет зафиксирован. Нажмите и удерживайте кнопку фиксатора, чтобы опустить подголовник, чтобы увеличить задний обзор.

живайте кнопку фиксатора, чтобы опустить подголовник.

Когда центральное заднее сиденье не занято, опустите подголовник, чтобы увеличить задний обзор.

■ Складывание спинок задних сидений

⚠ ВНИМАНИЕ

- При складывании спинок задних сидений убедитесь в том, что на заднем сиденье нет пассажиров или предметов. Если этого не сделать, возникает риск получения травмы или повреждения имущества при неожиданном складывании спинки сиденья.
- Не перевозите пассажиров на сложенной спинке заднего сиденья или в багажнике. Это может привести к серьезным травмам или смертельному исходу.

- При перевозке грузов и особенно длинномерных предметов они должны быть надежно зафиксированы. В противном случае при резком торможении, резком повороте рулевого колеса или при быстром ускорении они могут быть отброшены внутрь салона и причинить серьезные травмы.

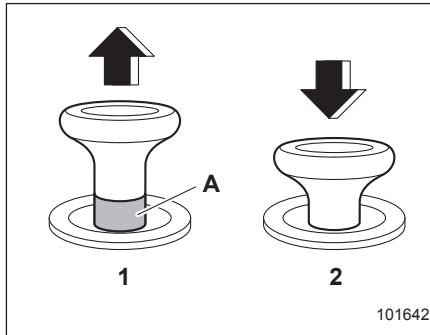

Кнопка фиксатора

- 1) Не зафиксировано.
 - 2) Зафиксировано.
- A) Красная отметка незафиксированного положения.

⚠ ВНИМАНИЕ

Когда Вы возвращаете спинку сиденья в изначальное положение, убедитесь в том, что отметка незафиксированного положения на кнопке фиксатора не видна. Кроме того, встряхните спинку сиденья, чтобы убедиться в ее надежной фиксации. Если спинка сиденья не закреплена надежно, она может неожиданно сложиться в случае резкого торможения или перемещения предметов в багажнике, что может привести к серьезным травмам или смертельному исходу.

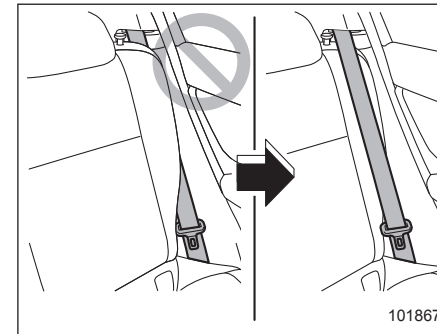

– ПРОДОЛЖЕНИЕ –

1-12 Сиденья, ремни и подушки безопасности

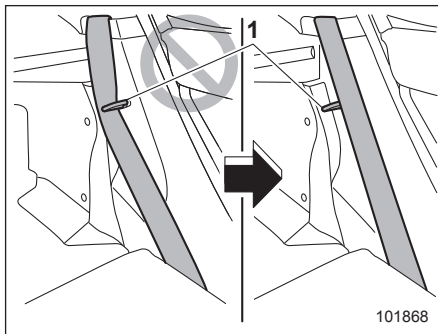

1) Крепежный крюк.

ВНИМАНИЕ

При возвращении спинки сиденья в изначальное положение соблюдайте следующие меры предосторожности. Их несоблюдение может привести к серьезной травме или аварии, поскольку эффективное использование ремня безопасности будет невозможным.

- Ремень безопасности не должен зажиматься спинкой сиденья и должен быть полностью видим.
- Ремень безопасности не должен проходить за крепежным крючком спинки сиденья.

ОСТОРОЖНО

Не вешайте на крепежный крюк багаж и т.п. Существует вероятность того, что спинка сиденья не сможет быть надежно зафиксирована на месте. Это может привести к аварии.

1. Опустите подголовники.

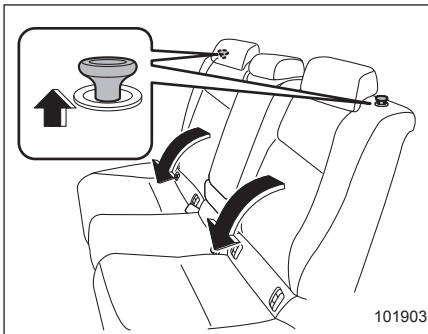

Кнопка фиксатора

2. Для складывания спинки заднего сиденья разблокируйте механизм ее блокировки, подняв кнопку фиксатора, а затем опустите спинку.

Для возврата спинки сиденья в изначальное положение поднимите спинку сиденья до ее фиксации на месте и

убедитесь в том, что отметка незафиксированного положения на кнопке фиксатора более не видна.

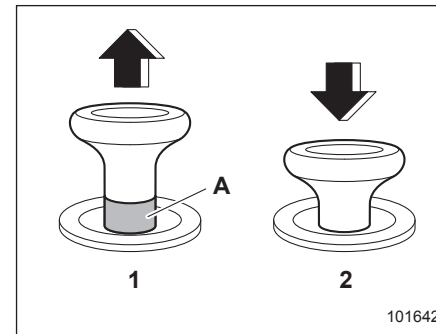

Кнопка фиксатора

- 1) Не зафиксировано.
 - 2) Зафиксировано.
- A) Красная отметка незафиксированного положения.

Ремни безопасности

■ Рекомендации по безопасному использованию ремней безопасности

ВНИМАНИЕ

- Все люди, находящиеся в автомобиле, должны пристегнуться ремнями безопасности ДО начала движения автомобиля. В противном случае возрастает риск получения серьезных травм при резком торможении или аварии.
- Все ремни безопасности должны плотно прилегать к телу, обеспечивая тем самым максимальную степень фиксации его положения. Слабо натянутые ремни безопасности не так эффективно предотвращают травмы или снижают степень их тяжести.

- Каждый ремень безопасности предназначен для фиксации положения только одного человека. Никогда не используйте один ремень безопасности для фиксации двух или более человек — даже детей. В противном случае это может привести к серьезным травмам или смертельному исходу при аварии.
- Замените все узлы ремней безопасности, включая их натяжители и узлы крепления, которые были установлены на сиденьях водителя и пассажиров в автомобиле, попавшем в серьезную аварию. Все ремни безопасности должны быть заменены даже в том случае, если на них нет очевидных следов повреждения.
- Пристегивая ремень безопасности, вставляйте язычок в нужную пряжку. В противном случае это может привести к серьезным травмам или смертельному исходу при аварии.

- Не пристегивайте ремнем безопасности ребенка на своих коленях. В противном случае это может привести к серьезным травмам или смертельному исходу при аварии.
- Дети должны перевозиться только на ЗАДНЕМ сиденье. Причем их положение должно быть зафиксировано либо в специальном детском удерживающем устройстве, либо штатными ремнями безопасности, в зависимости от их возраста, роста и веса. Подушки безопасности срабатывают очень быстро и раскрываются с большой силой, и если положение ребенка при перевозке не зафиксировано либо зафиксировано плохо, это может привести к травмам ребенка и даже его смерти. Дети — легче и физически слабее взрослых, поэтому они подвержены большему риску получения травм при раскрытии подушки безопасности.

ВСЕ типы специальных детских удерживающих устройств (включая кресла, предназначенные для перевозки детей лицом вперед) должны всегда надежно фиксироваться на **ЗАДНЕМ** сиденье.

НИКОГДА НЕ ПЕРЕВОЗИТЕ ДЕТЕЙ НА ПЕРЕДНЕМ СИДЕНЬЕ В ДЕТСКИХ КРЕСЛАХ БЕЗОПАСНОСТИ, ПРЕДНАЗНАЧЕННЫХ ДЛЯ ПЕРЕВОЗКИ ДЕТЕЙ ЛИЦОМ НАЗАД. ПРИ ЭТОМ ПОЛОЖЕНИИ ГОЛОВА РЕБЕНКА РАСПОЛОЖЕНА СЛИШКОМ БЛИЗКО К ПОДУШКЕ БЕЗОПАСНОСТИ, ЧТО ПОВЫШАЕТ РИСК ПОЛУЧЕНИЯ ТРАВМ И ДАЖЕ СМЕРТЕЛЬНОГО ИСХОДА.

Согласно статистике автотранспортных происшествий, детский травматизм значительно ниже при размещении ребенка не на переднем, а на заднем сиденье. Инструкции и меры предосторожности, касающиеся детских удерживающих устройств, приведены в разделе “Детские удерживающие устройства” 1-23.

▼ Перевозка младенцев или маленьких детей

Перевозка детей должна осуществляться только в таких детских удерживающих устройствах, которые конструктивно совместимы с Вашим автомобилем. См. раздел “Детские удерживающие устройства” 1-23.

▼ Перевозка детей

Если ребенок слишком большой для специального детского удерживающего устройства, то фиксация его положения на заднем сиденье при движении должна осуществляться ремнями безопасности. Согласно статистике автотранспортных происшествий, детский травматизм значительно ниже при размещении ребенка не на переднем, а на заднем сиденье. Не позволяйте ребенку вставать на сиденье или находиться на нем на коленях.

Ремни безопасности сконструированы в расчете на использование взрослыми пассажирами. Если плечевая лямка ремня безопасности расположена на уровне лица или шеи ребенка, передвиньте его ближе к пряжке ремня, чтобы обеспечить правильное положение плечевой лямки ремня безопасности. Также следует обратить внимание на то, чтобы поясная лямка ремня безо-

пасности была расположена как можно ниже, фиксируя бедра ребенка, а не его талию. Если плечевая лямка ремня безопасности не охватывает ребенка должным образом, необходимо использовать детское удерживающее устройство. Никогда не пропускайте плечевую лямку ремня безопасности под рукой или за спиной ребенка.

▼ Перевозка беременных женщин

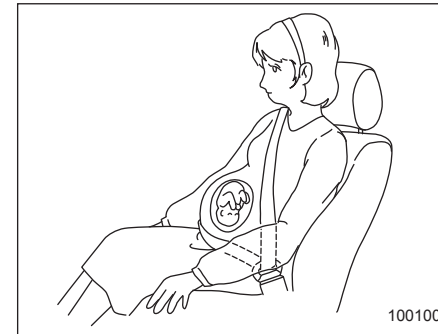

Беременные женщины также должны пристегиваться ремнями безопасности. Им следует обратиться к своему врачу и получить конкретные рекомендации. Поясная лямка ремня безопасности должна располагаться как можно ниже, охватывая бедра, а не область талии.

■ Натяжители ремней безопасности с аварийной блокировкой (ELR)

Все ремни безопасности автомобиля оборудованы натяжителями с аварийной блокировкой (ELR).

Режим аварийной блокировки натяжителя ремня безопасности позволяет телу свободно двигаться в нормальных условиях, но при неожиданной остановке, ударе или резком вытягивании ремня безопасности автоматически блокирует его.

■ Натяжители ремней безопасности с автоматической/аварийной блокировкой (A/ELR) (если установлены)

В некоторых моделях ремни безопасности каждого из задних пассажирских сидений оснащены натяжителями с функцией автоматической/аварийной блокировки. Это устройство в обычных условиях работает в режиме аварийной блокировки натяжителя ремня безопасности. Однако натяжитель ремня безопасности с автоматической/аварийной блокировкой имеет дополнительный режим блокировки — “Автоматическая блокировка натяжителя”, предназначенный для фиксации детского удерживающего устройства.

Вначале проверьте, оборудованы ли ремни безопасности автомобиля режимом автоматической блокировки натяжителя. При наличии режима автоматической блокировки натяжителя ремни безопасности действуют следующим образом.

Если полностью вытянуть ремень безопасности, то даже после незначительного втягивания натяжитель блокирует ремень безопасности в этом положении и не позволяет вновь его вытянуть. При втягивании ремня безопасности будут слышны щелчки, указывающие на то, что натяжитель работает в режиме автоматической блокировки. Если ремень безопасности полностью втянут, режим автоматической/аварийной блокировки сбрасывается и восстанавливается режим аварийной блокировки.

В моделях с ремнями безопасности с автоматической/аварийной блокировкой натяжителей, при креплении детского удерживающего устройства на заднем сиденье лицом вперед при помощи ремня безопасности, натяжитель ремня безопасности необходимо переключить в режим автоматической бло-

кировки. Инструкции по установке детских удерживающих устройств при помощи ремня безопасности приведены в разделе “Установка детских удерживающих устройств при помощи ремня безопасности” ¶ 1-29.

Когда детское удерживающее устройство снято, убедитесь в том, что натяжитель вновь переведен в режим аварийной блокировки, позволив ремню полностью втянуться в натяжитель.

■ Предупреждающая световая и звуковая сигнализация о непристегнутых ремнях безопасности

См. раздел “Предупреждающая световая и звуковая сигнализация о непристегнутых ремнях безопасности” ¶ 3-16.

■ Как пристегнуть ремень безопасности

▲ ВНИМАНИЕ

- Ремень безопасности не должен быть перекручен или вывернут. В противном случае при аварии повышается риск получения травм или степень их серьезности.
- Поясная ляжка ремня безопасности должна находиться как можно ниже на бедрах. В этом случае при столкновении сила удара будет передаваться через поясную ляжку ремня безопасности на бедренные кости, которые гораздо устойчивей к нагрузкам, чем область брюшной полости.
- Максимальное натяжение ремней безопасности достигается в случае, когда спина сидящего на сиденье человека плотно прижата к спинке сиденья, установленной строго вертикально. Чтобы снизить риск соскальзывания под ремень безопасности при столкновении, во время движения спинки передних сидений должны всегда находиться в вертикальном положении.

Если спинки передних сидений отклонены, то в случае столкновения увеличивается риск соскальзывания тела под ремень безопасности либо перемещения поясной ляжки ремня безопасности вверх на область брюшной полости. В обоих случаях возникает опасность получения серьезных повреждений внутренних органов или смертельного исхода.

- Не подкладывайте подушки или другие предметы между пассажиром и спинкой сиденья или подушкой сиденья. В этом случае увеличивается риск соскальзывания тела под поясную ляжку ремня безопасности или ее смещения вверх на область брюшной полости. В обоих случаях возникает опасность получения серьезных повреждений внутренних органов или смертельного исхода.

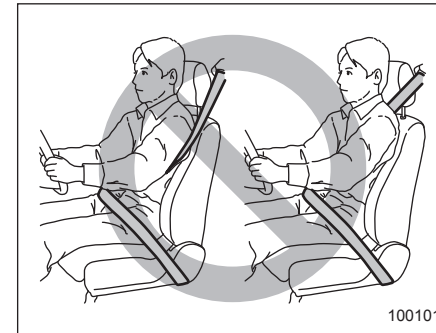

▲ ВНИМАНИЕ

Никогда не пропускайте плечевую ляжку ремня безопасности под рукой или за спиной. В противном случае при аварии повышается риск получения травм или степень их серьезности.

▲ ОСТОРОЖНО

В солнечную погоду в закрытом автомобиле металлические части ремней безопасности могут сильно нагреться и нанести ожог водителю или пассажирам. Не притрагивайтесь к ним, пока они не остынут.

▼ **Ремни безопасности передних сидений**

1. Отрегулируйте положение сиденья в соответствии с приведенной ниже процедурой.

Сиденье водителя: Установите спинку сиденья в вертикальное положение. Отодвиньте спинку сиденья как можно дальше от рулевого колеса, сохраняя при этом полный контроль над автомобилем.

Переднее пассажирское сиденье: Установите спинку сиденья в вертикальное положение. Отодвиньте сиденье как можно дальше назад.

2. Сядьте на сиденье, плотно прижавшись к его спинке.
3. Плавно потяните ремень безопасности за язычок. Не допускайте перекручивания ремня. Если ремень застопорился до того, как язычок дотянулся до пряжки, слегка отпустите ремень, а затем вновь потяните его, но медленнее. Если ремень все же не вытягивается, резко дерните за него и слегка отпустите, а затем снова начните медленно его вытягивать.

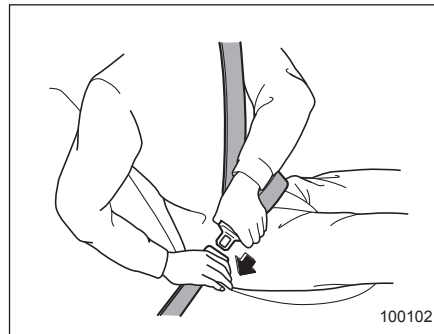

4. Вставьте язычок ремня безопасности в пряжку до щелчка фиксатора.

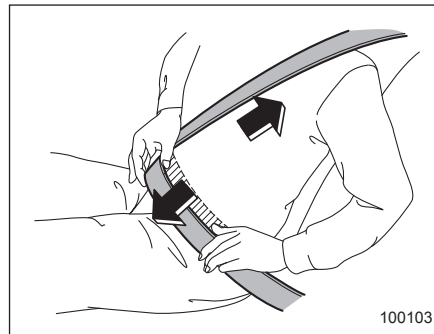

5. Для натяжения поясной лямки ремня безопасности потяните вверх плечевую лямку ремня безопасности.

6. Поясная лячка ремня безопасности должна быть расположена как можно ниже, фиксируя бедра, а не область талии.

▼ **Регулировка положения верхней точки крепления плечевой лямки ремня безопасности переднего сиденья**

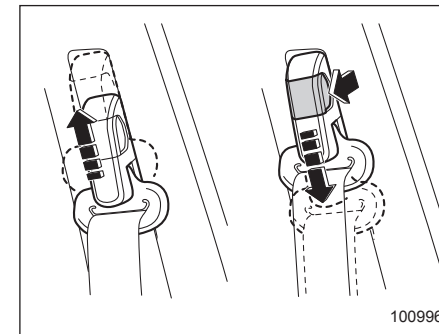

Положение верхнего узла крепления плечевой лямки ремня безопасности должно регулироваться в соответствии с ростом водителя или пассажира переднего сиденья. Положение верхнего узла крепления плечевой лямки ремня безопасности должно быть отрегулировано таким образом, чтобы лячка проходила через середину плеча и не касалась шеи.

– ПРОДОЛЖЕНИЕ –

1-18 Сиденья, ремни и подушки безопасности

Чтобы поднять узел крепления:
Сдвиньте узел крепления вверх.

Чтобы опустить узел крепления:
Нажмите на кнопку фиксатора и сдвиньте узел крепления вниз.

Потяните узел крепления плечевой лямки ремня безопасности вниз, чтобы убедиться в надежности фиксации узла крепления в новом положении.

⚠ ВНИМАНИЕ

Пристегнув ремень безопасности, убедитесь в том, что его плечевая лямка не проходит через область шеи. В противном случае переместите узел ее крепления вниз. Если плечевая лямка ремня безопасности проходит через область шеи, то при резком торможении или столкновении это может привести к серьезным травмам шейного отдела позвоночника.

▽ Как отстегнуть ремень безопасности

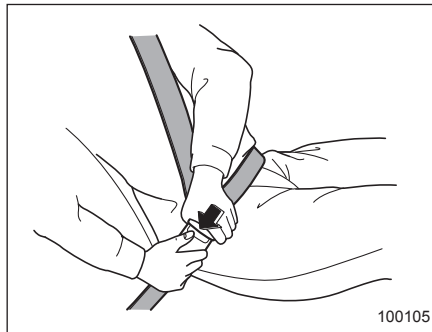

Нажмите на кнопку фиксатора на пряжке. Прежде чем закрыть дверь, убедитесь в том, что ремни безопасности полностью втянуты, чтобы их не защемило дверью.

▼ Ремни безопасности задних сидений

1. Сядьте на сиденье, плотно прижавшись к его спинке.
2. Плавно потяните ремень безопасности за язычок. Не допускайте перекручивания ремня. Если ремень застыл до того, как язычок дотянулся до пряжки, слегка отпустите ремень, а затем вновь потяните его, но медленнее. Если ремень все же

не вытягивается, резко дерните за него и слегка отпустите, а затем снова начните медленно его вытягивать.

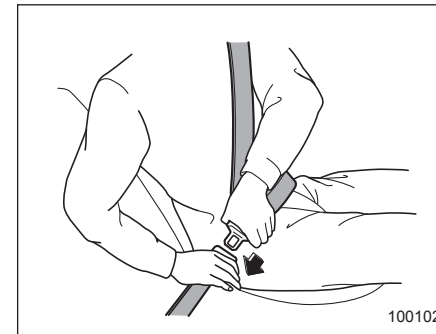

3. Вставьте язычок ремня безопасности в пряжку до щелчка фиксатора.

ПРИМЕЧАНИЕ

Пряжка ремня безопасности переднего сиденья отмечена надписью "CENTER".

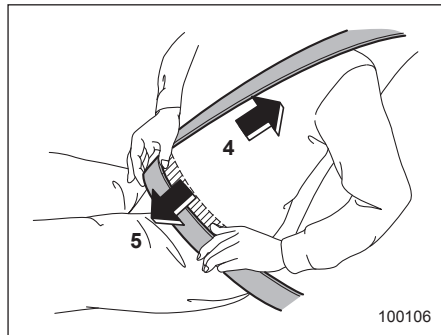

4. Для натяжения поясной ляжки ремня безопасности потяните вверх плечевую ляжку ремня безопасности.
5. Поясная ляжка ремня безопасности должна быть расположена как можно ниже, фиксируя бедра, а не область талии.

▽ Как отстегнуть ремень безопасности

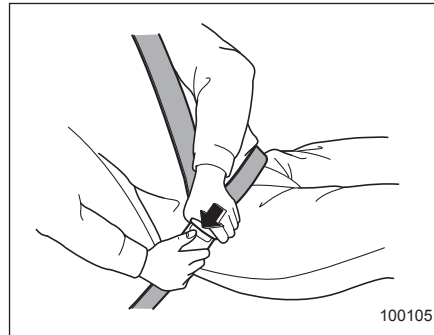

Нажмите на кнопку фиксатора на пряжке.

Прежде чем закрыть дверь, убедитесь в том, что ремни безопасности полностью втянуты, чтобы их не защемило дверью.

■ Техническое обслуживание ремней безопасности

Чистка ремней безопасности производится теплой водой с мягким мылом. Не используйте их, пока они полностью не высохнут. Запрещается отбеливать или красить ремни, поскольку это может значительно снизить их прочность.

Периодически производите осмотр ремней безопасности, включая тканую ленту и все металлические детали, на предмет наличия трещин, порезов, потертостей, износа и ослабленных болтовых соединений. При обнаружении самых незначительных повреждений ремни безопасности подлежат замене.

▲ ОСТОРОЖНО

- Не допускайте попадания на ремни безопасности различного рода лаков, масел, химических реагентов и, особенно, электролита аккумуляторной батареи.
- Запрещается предпринимать попытки по модификации ремней безопасности или изменению их конструкции, которые могут препятствовать их нормальной работе.

Преднатяжители передних ремней безопасности

Ремни безопасности водителя и пассажира переднего сиденья снабжены преднатяжителями. Конструкция преднатяжителей ремней безопасности предусматривает их срабатывание при среднем или сильном лобовом столкновении.

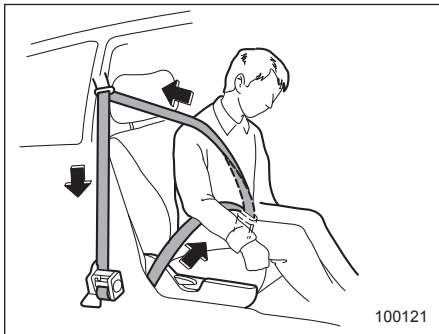

Преднатяжитель одновременно выступает в следующей роли:

- Датчик передней подушки безопасности.

Если датчики передней подушки безопасности определяют некоторый предварительно заданный уровень усилия при лобовом столкновении, все ремни

безопасности, оснащенные преднатяжителями, быстро втягиваются преднатяжителем, выбирая слабинку, чтобы ремень мог более эффективно ограничить движения пассажира.

При срабатывании преднатяжителя переднего ремня безопасности выделяется некоторое количество дыма, а также слышен рабочий шум. Эти явления являются нормальными и не представляют опасности. Такой дым не является следствием какого-либо возгорания в автомобиле.

После срабатывания преднатяжителя натяжитель ремня безопасности остается заблокированным. Вследствие этого ремень безопасности уже невозможно вытянуть, блокируется и его втягивание. Поэтому он подлежит замене.

ПРИМЕЧАНИЕ

- Конструкция преднатяжителя не предусматривает его срабатывания при слабых лобовых ударах, при ударах сбоку или сзади, а также при опрокидывании автомобиля.
- Преднатяжители ремней безопасности и передние подушки безопасности срабатывают одновременно. На моделях с системой оптимизации посадки переднего пас-

сажира, даже если передняя подушка безопасности пассажира переднего сиденья не сработает, так как сиденье переднего пассажира не занято, преднатяжитель ремня безопасности сиденья переднего пассажира сработает вместе с передней подушкой безопасности/преднатяжителем ремня безопасности сиденья водителя.

- Конструкция преднатяжителей предусматривает только их одноразовое срабатывание. После срабатывания преднатяжителей ремней безопасности мы рекомендуем Вам заменить узлы натяжителей ремней безопасности, оснащенных преднатяжителями, у официальных дилеров SUBARU, которые используют оригинальные запасные части SUBARU.
- Если ремень безопасности одного из передних сидений не втягивается или не вытягивается из-за неисправности или после срабатывания преднатяжителя, мы рекомендуем Вам при первой возможности обратиться к Вашему дилеру SUBARU.
- При повреждении натяжителя ремня безопасности переднего сиденья или зоны рядом с ним, мы ре-

комендуем Вам при первой возможности обратиться к Вашему дилеру SUBARU.

- При продаже Вашего автомобиля мы настоятельно просим Вас обратить внимание нового владельца на то, что автомобиль оборудован преднатяжителями ремней безопасности, и попросить, чтобы он внимательно ознакомился с содержанием данного раздела руководства по эксплуатации.

ВНИМАНИЕ

- Для обеспечения максимальной защиты водителя и пассажира переднего сиденья они должны сидеть так, чтобы спинки их сидений были в строго вертикальном положении, а также правильно пристегнуть ремни безопасности. См. раздел “Ремни безопасности” ☞ 1-13.

- Запрещается модифицировать, снимать или наносить удары по натяжителям ремней безопасности, оснащенным преднатяжителями, или по участкам, расположенным рядом с ними. Это может привести к случайному срабатыванию преднатяжителей или вывести их из строя, что может стать причиной серьезных травм. Конструкция преднатяжителей ремней безопасности не предполагает проведение владельцем автомобиля работ по их техническому обслуживанию. При необходимости проведения технического обслуживания натяжителей ремней безопасности, в которых предусмотрены преднатяжители ремней безопасности, мы рекомендуем Вам обратиться за консультацией к ближайшему дилеру SUBARU.

- При утилизации узлов натяжителей ремней безопасности, оснащенных преднатяжителями, или всего автомобиля, пострадавшего при аварии, мы рекомендуем Вам обратиться за консультацией к Вашему дилеру SUBARU.

■ Контроль за состоянием системы

При движении автомобиля постоянный контроль готовности преднатяжителей ремней безопасности обеспечивается системой диагностического контроля. Преднатяжители ремней безопасности управляются тем же блоком управления, что и система подушек безопасности. Поэтому при возникновении какой-либо неисправности преднатяжителей ремней безопасности загорается предупреждающая лампа системы подушек безопасности. За более подробной информацией обратитесь к разделу “Контроль состояния системы подушек безопасности” ☞ 1-66.

■ Техническое обслуживание системы

▲ ВНИМАНИЕ

- При утилизации натяжителей ремней безопасности или всего автомобиля, пострадавшего при аварии, мы рекомендуем Вам обратиться за консультацией к Вашему дилеру SUBARU.
- Изменение конфигурации или отключение электропроводки системы может привести к случайному срабатыванию преднатяжителей и/или подушек безопасности или вывести всю систему из строя, что, в свою очередь, может привести к серьезным травмам. Запрещается использование электрических тестеров на любых электрических цепях систем преднатяжителей ремней безопасности и подушек безопасности. При необходимости проведения технического обслуживания преднатяжителей ремней безопасности мы рекомендуем Вам обратиться за консультацией к ближайшему дилеру SUBARU.

▲ ОСТОРОЖНО

Датчики и блок управления системы подушек безопасности располагаются в следующих местах.

- Датчики лобового удара: с обеих сторон, правой и левой, в передней части автомобиля.
- Датчик защиты от случайного срабатывания: под центральным задним сиденьем.
- Блок управления системы подушек безопасности (включая датчики удара): под центральной частью панели приборов.

При необходимости проведения работ по техническому обслуживанию или ремонту в указанных выше местах либо возле натяжителей ремней безопасности передних сидений обратитесь к Вашему официальному дилеру SUBARU.

ПРИМЕЧАНИЕ

Если передняя часть вашего автомобиля повреждена при аварии, в результате чего преднатяжители ремней безопасности находятся в нерабочем состоянии, мы рекомендуем Вам как можно скорее обратиться к Вашему дилеру SUBARU.

■ Меры предосторожности при переоборудовании автомобиля

Перед установкой любого дополнительного оборудования на Ваш автомобиль мы настоятельно рекомендуем Вам проконсультироваться у Вашего дилера SUBARU.

▲ ОСТОРОЖНО

Не допускайте внесение перечисленных ниже изменений в конструкцию автомобиля. Подобные изменения могут привести к нарушению нормальной работы преднатяжителей ремней безопасности.

- Внесение изменений в систему подвески автомобиля или в конструкцию передней части автомобиля.
- Установка шины, размер и конструкция которой отличаются от указанной в табличке, расположенной на средней стойке со стороны водителя, или указанной в настоящем руководстве для конкретных моделей автомобилей.

Детские удерживающие устройства

■ Меры предосторожности

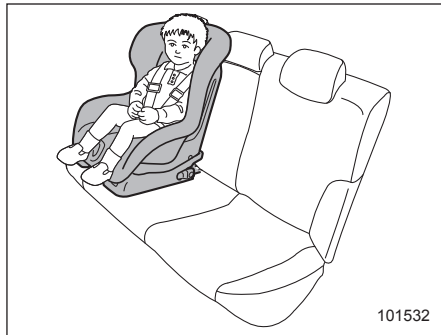

Младенцы и маленькие дети всегда должны перевозиться только в специальных детских удерживающих устройствах на заднем сиденье. Детское удерживающее устройство должно соответствовать возрасту, росту и весу ребенка. Конструкция всех детских удерживающих устройств предусматривает их фиксацию на сиденьях автомобиля.

Если детское удерживающее устройство не зафиксировано на сиденье достаточно надежно, это может привести к серьезным травмам или даже смерти

ребенка. При установке детского удерживающего устройства строго следуйте инструкциям завода-изготовителя.

Согласно статистике автотранспортных происшествий, детский травматизм значительно ниже при размещении ребенка не на переднем, а на заднем сиденье.

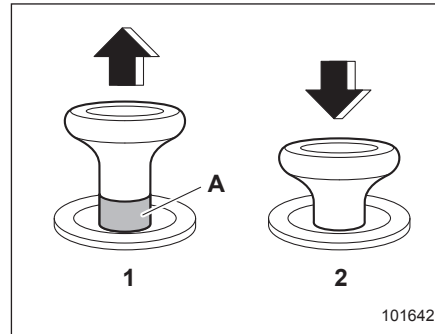

Кнопка фиксатора

- 1) Не зафиксировано.
 - 2) Зафиксировано.
- A) Красная отметка незафиксированного положения.

⚠ ВНИМАНИЕ

Перед установкой детского удерживающего устройства убедитесь в том, что отметка незафиксированного положения на кнопке фиксатора спинки сиденья не видна, и спинка заднего сиденья надежно зафиксирована на месте. Если спинка заднего сиденья не зафиксирована надежно на месте, это может привести к серьезной травме.



▲ ВНИМАНИЕ

Не разрешайте пассажирам держать детей на коленях или на руках во время движения автомобиля. При аварии пассажир не сможет защитить ребенка от травм, так как ребенок будет зажат между пассажиром и другими предметами, находящимися в салоне автомобиля.

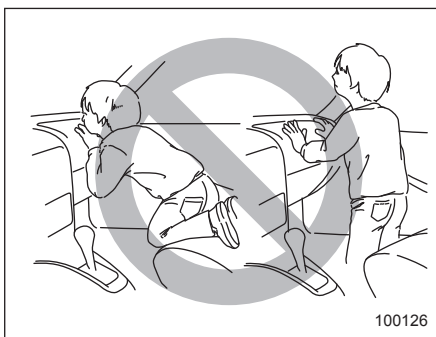

▲ ВНИМАНИЕ

- Положение детей при перевозке в автомобиле всегда должно быть надежно зафиксировано. Не позволяйте ребенку вставать на сиденье или находиться на нем на коленях. Если положение ребенка не зафиксировано, то при резком торможении или аварии его может отбросить вперед, что может привести к серьезным травмам.
- Не позволяйте ребенку вставать на переднее пассажирское сиденье или находиться на нем на коленях. Никогда не держите ребенка на коленях или на руках. Подушка безопасности раскрывается с большой силой, что может привести к травмам ребенка или даже его смерти.

■ Места установки детских удерживающих устройств

Ниже приведены рекомендации SUBARU относительно мест установки детских удерживающих устройств в Вашем автомобиле.

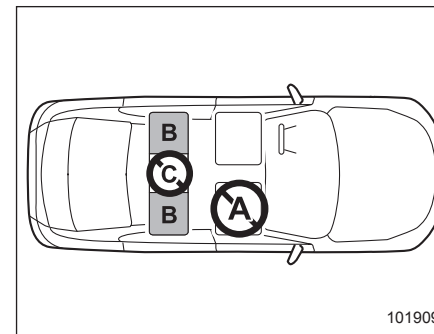

А: Переднее пассажирское сиденье
Не устанавливайте детское удерживающее устройство (включая дополнительное детское сиденье) на переднее пассажирское сиденье из-за опасности получения травм при срабатывании подушки безопасности.

В: Задние боковые сиденья
Рекомендуемые места установки всех типов детских удерживающих устройств. В этих местах установлено следующее оснащение, специально предназначенные для крепления детских удерживающих устройств:

- Ремни безопасности с натяжителями с аварийной блокировкой (ELR).

- Ремни безопасности с натяжителями с автоматической/аварийной блокировкой (A/ELR) (если установлены).
- Крепежные скобы ISOFIX.
- Узлы верхнего крепления детских удерживающих устройств.

Некоторые типы детских удерживающих устройств невозможно надежно зафиксировать из-за выступающей формы подушки сиденья.

На этом сиденье Вы должны использовать только такое детское удерживающее устройство, которое имеет нижнее основание, соответствующее контуру подушки сиденья. Такое удерживающее устройство следует надежно закреплять при помощи ремня безопасности.

С: Центральное заднее сиденье

Не устанавливайте на это сиденье детское удерживающее устройство (включая дополнительное детское сиденье).

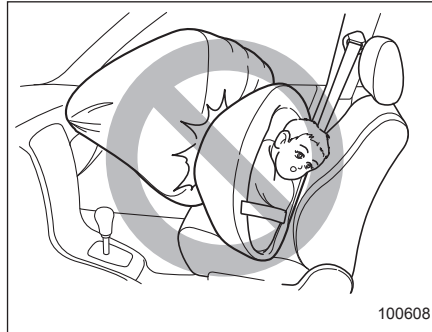

▲ ВНИМАНИЕ

- **ВСЕ** типы специальных детских удерживающих устройств (включая кресла, предназначенные для перевозки детей лицом вперед) должны всегда надежно фиксироваться на **ЗАДНЕМ** сиденье. Подушки безопасности срабатывают очень быстро и раскрываются с большой силой, и если положение ребенка при перевозке не зафиксировано либо зафиксировано плохо, это может привести к травмам ребенка и даже его смерти. Дети — легче и физически слабее взрослых, поэтому они подвержены большему риску получения травм при раскрытии подушки безопасности. Согласно статистике автотранспортных происшествий, детский травматизм значительно ниже при размещении ребенка не на переднем, а на заднем сиденье.

- НИКОГДА НЕ ПЕРЕВОЗИТЕ ДЕТЕЙ НА ПЕРЕДНЕМ ПАССАЖИРСКОМ СИДЕНЬЕ В ДЕТСКИХ КРЕСЛАХ БЕЗОПАСНОСТИ, ПРЕДНАЗНАЧЕННЫХ ДЛЯ ПЕРЕВОЗКИ ДЕТЕЙ ЛИЦОМ НАЗАД. ПРИ ЭТОМ ПОЛОЖЕНИИ ГОЛОВА РЕБЕНКА РАСПОЛОЖЕНА СЛИШКОМ БЛИЗКО К ПОДУШКЕ БЕЗОПАСНОСТИ, ЧТО ПОВЫШАЕТ РИСК ПОЛУЧЕНИЯ ТРАВМ И ДАЖЕ СМЕРТЕЛЬНОГО ИСХОДА.
- Никогда не устанавливайте детскую удерживающую систему на сиденье переднего пассажира. Сила, с которой быстро раскрывается передняя подушка безопасности пассажирского сиденья, может привести к гибели или серьезной травме ребенка при аварии.

▼ Предупреждающая наклейка

▲ ВНИМАНИЕ

- Предупреждающие наклейки расположены с обеих сторон солнцезащитного козырька сиденья переднего пассажира. На предупреждающей наклейке указано, что установка детской удерживающей системы, предназначенной для перевозки детей лицом назад, на сиденье переднего пассажира запрещена.
- НИКОГДА не устанавливайте детское удерживающее устройство, предназначенное для перевозки детей лицом назад, на сиденье, перед которым установлена АКТИВНАЯ ПОДУШКА БЕЗОПАСНОСТИ, это может привести к ГИБЕЛИ или СЕРЬЕЗНОЙ ТРАВМЕ РЕБЕНКА.



101809

А) ПОДУШКА БЕЗОПАСНОСТИ.

■ Подбор детского удерживающего устройства

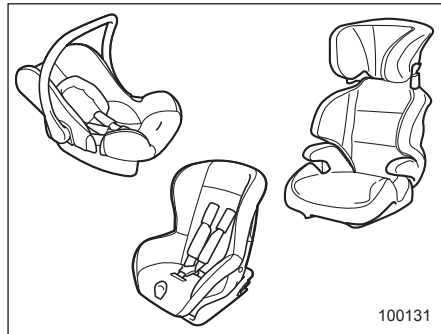

Для обеспечения оптимальной защиты детское удерживающее устройство должно подбираться в соответствии с возрастом, ростом и весом ребенка. Кроме того, важно, чтобы детское удерживающее устройство соответствовало нормам безопасности, действующим в Вашей стране. В большинстве европейских стран детские удерживающие устройства должны соответствовать требованиям стандарта ECE №44. Об этом может свидетельствовать наличие соответствующей наклейки об одобрении или декларации соответствия товара, размещен-

ной предприятием-изготовителем на упаковке и на самом детском удерживающем устройстве.

В соответствии со стандартом ECE №44 детские удерживающие устройства подразделяются на пять групп в зависимости от веса ребенка.

Группа 0: для детей весом менее 10 кг.

Группа 0⁺: для детей весом менее 13 кг.

Группа I: для детей весом от 9 до 18 кг.

Группа II: для детей весом от 15 до 25 кг.

Группа III: для детей весом от 22 до 36 кг.

Ниже приведены рекомендации по подбору детских удерживающих устройств для стран Европы.

1-28 Сиденья, ремни и подушки безопасности

Группы детских удерживающих устройств и возможность их установки на сиденьях автомобиля (для стран Европы)

Передние сиденья:

Весовая группа	Применимость
0 – до 10 кг	×
0+ – до 13 кг	×
I – от 9 до 18 кг	×
II – от 15 до 25 кг	×
III – от 22 до 36 кг	×

×: Не подходит для установки детских удерживающих устройств.

Группы детских удерживающих устройств и возможность их установки на сиденьях автомобиля (для стран Европы)

Задние сиденья:

Весовая группа	Применимость	
	Боковое сиденье	Центральное сиденье
0 – до 10 кг	L ₁ или U	×
0+ – до 13 кг	L ₁ или U	×
I – от 9 до 18 кг	L ₂ или UF	×
II – от 15 до 25 кг	L ₃ , L ₄ или UF	×
III – от 22 до 36 кг	L ₃ , L ₄ или UF	×

U: Подходит для универсальной категории детских удерживающих систем.

UF: Подходит для "универсальной категории" удерживающих систем, одобренных для использования в данной весовой группе.

×: Не подходит для установки детских удерживающих устройств.

L₁: Детское сиденье SUBARU Baby Safe Plus.

L₂: Детское сиденье SUBARU Duo plus.

L₃: Детское сиденье SUBARU Kid Plus.

L₄: Детское сиденье SUBARU Kidfix.

Группы детских удерживающих устройств и возможность их установки на сиденьях автомобиля (для стран Европы)

Весовая группа	Класс размера	Способ фиксации	Расположение креплений системы ISOFIX		
			Переднее пассажирское сиденье	Заднее боковое сиденье	Центральное заднее сиденье
Переносная детская кроватка	F	ISO/L1	Отсутствует	×	Отсутствует
	G	ISO/L2	Отсутствует	×	Отсутствует
0 – до 10 кг	E	ISO/R1	Отсутствует	IL1	Отсутствует
0+ – до 13 кг	E	ISO/R1	Отсутствует	IL1	Отсутствует
	D	ISO/R2	Отсутствует	IL1	Отсутствует
	C	ISO/R3	Отсутствует	IL1	Отсутствует
I – от 9 до 18 кг	D	ISO/R2	Отсутствует	IL1	Отсутствует
	C	ISO/R3	Отсутствует	IL1	Отсутствует
	B	ISO/F2	Отсутствует	IL2 или IUF	Отсутствует
	B1	ISO/F2X	Отсутствует	IL2 или IUF	Отсутствует
	A	ISO/F3	Отсутствует	IUF	Отсутствует
II – от 15 до 25 кг			Отсутствует	IL3	Отсутствует
III – от 22 до 36 кг			Отсутствует	IL3	Отсутствует

IUF: Возможна установка универсальных детских удерживающих устройств системы ISOFIX, предназначенных для перевозки детей лицом вперед, которые разрешены для применения в данной весовой группе.

×: Расположение креплений системы ISOFIX не подходит для крепления детских удерживающих устройств системы ISOFIX для данной весовой группы и/или класса размера.

Отсутствует: Крепежная система ISOFIX отсутствует.

IL1: Детское сиденье G 0/1S ISOFIX и детское сиденье G 0/1S ISOFIX base.

IL2: Детское сиденье SUBARU Duo plus.

IL3: Детское сиденье SUBARU Kidfix.

■ Установка детских удерживающих устройств при помощи ремня безопасности

▲ ВНИМАНИЕ

- В солнечную погоду в закрытом автомобиле детские удерживающие устройства, как и ремни безопасности, могут сильно нагреться, и маленький ребенок может получить ожог. Перед тем как посадить ребенка в детское удерживающее устройство, проверьте его температуру.
- Не допускайте, чтобы детское удерживающее устройство было не зафиксировано в автомобиле. Незафиксированное детское удерживающее устройство может быть резко отброшено в салон при резких торможениях или аварии, и может нанести травму не только водителю или пассажирам, но и ребенку, находящемуся в удерживающем устройстве. Кроме того, это может повлечь за собой смерть ребенка.

• При установке детского удерживающего устройства следуйте поставляемой вместе с ним инструкции завода-изготовителя. После установки детского удерживающего устройства убедитесь в том, что оно надежно зафиксировано. В противном случае возрастает риск получения ребенком или другими пассажирами травм при аварии.

▼ Подготовка к установке детского удерживающего устройства

Вначале проверьте, оснащены ли ремни безопасности автомобиля натяжителями с автоматической блокировкой (ALR) при помощи следующих действий.

1. Полностью вытяните ремень безопасности.
2. Немного втяните ремень безопасности и попробуйте снова вытянуть его.
3. Если ремень безопасности блокируется в этом положении и не вытягивается, это означает, что ремни безопасности оснащены натяжителями с автоматической/аварийной блокировкой.

Если ремень безопасности полностью втянут, режим автоматической/аварийной блокировки сбрасывается и восста-

навливается режим аварийной блокировки.

Если ремни безопасности не оснащены натяжителями с автоматической/аварийной блокировкой, обратитесь к разделу “Модели без натяжителей ремней безопасности с автоматической/аварийной блокировкой” ☞ 1-32.

Если ремни безопасности оснащены натяжителями с автоматической/аварийной блокировкой, обратитесь к разделу “Модели с натяжителями ремней безопасности с автоматической/аварийной блокировкой” ☞ 1-33.

ПРИМЕЧАНИЕ

- За более подробной информацией о натяжителях ремней безопасности с аварийной блокировкой обратитесь к разделу “Натяжители ремней безопасности с аварийной блокировкой (ELR)” ☞ 1-15.
- За более подробной информацией о натяжителях ремней безопасности с автоматической/аварийной блокировкой обратитесь к разделу “Натяжители ремней безопасности с автоматической/аварийной блокировкой (A/ELR)” ☞ 1-15.

▼ Установка детского удерживающего устройства, предназначенного для перевозки детей лицом назад

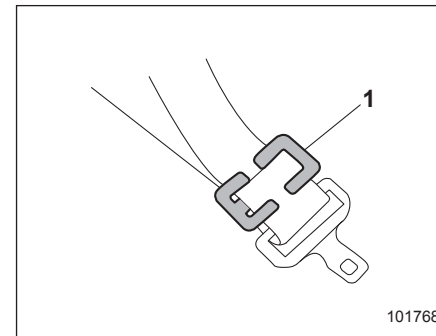

1) Фиксатор.

ПРИМЕЧАНИЕ

- Если инструкцией производителя, прилагаемой к детскому удерживающему устройству, рекомендуется использование фиксирующего рычага или фиксатора, используйте для закрепления детской удерживающей системы фиксирующий рычаг или фиксатор.
- Для моделей с натяжителями ремней безопасности с автоматической/аварийной блокировкой: Если использование режима автомати-

ческой/аварийной блокировки не рекомендовано инструкцией производителя, прилагаемой к детскому удерживающему устройству, не используйте режим автоматической/аварийной блокировки.

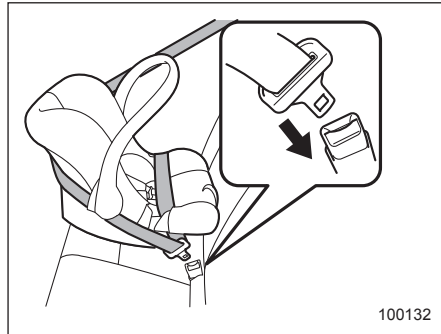

1. Установите детское удерживающее устройство на заднее сиденье.
2. В соответствии с инструкциями завода-изготовителя пропустите поясную и плечевую лямку ремня безопасности через детское удерживающее устройство или вокруг него.
3. Вставьте язычок ремня безопасности в пряжку до щелчка фиксатора.

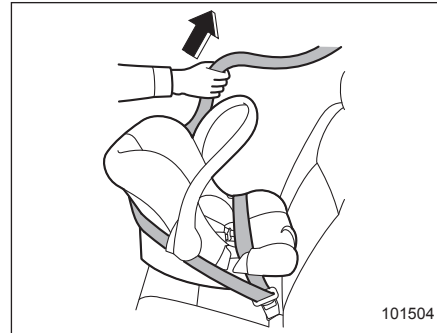

4. Выберите провисание поясной лямки ремня безопасности.

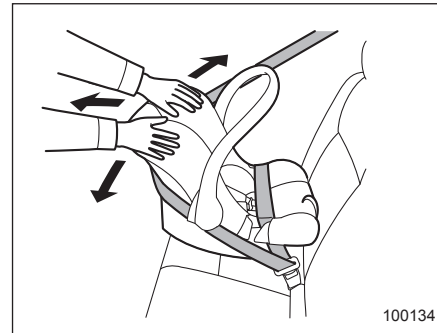

5. Проверьте надежность фиксации детского удерживающего устройства, подвигав его вперед и назад, и из стороны в сторону.

6. Чтобы снять детское удерживающее устройство, нажмите кнопку фиксатора на пряжке ремня безопасности.

⚠ ВНИМАНИЕ

НИКОГДА НЕ ПЕРЕВОЗИТЕ ДЕТЕЙ НА ПЕРЕДНЕМ ПАССАЖИРСКОМ СИДЕНЬЕ В ДЕТСКИХ КРЕСЛАХ БЕЗОПАСНОСТИ, ПРЕДНАЗНАЧЕННЫХ ДЛЯ ПЕРЕВОЗКИ ДЕТЕЙ ЛИЦОМ НАЗАД. ПРИ ЭТОМ ПОЛОЖЕНИИ ГОЛОВА РЕБЕНКА РАСПОЛОЖЕНА СЛИШКОМ БЛИЗКО К ПОДУШКЕ БЕЗОПАСНОСТИ, ЧТО ПОВЫШАЕТ РИСК ПОЛУЧЕНИЯ ТРАВМ И ДАЖЕ СМЕРТЕЛЬНОГО ИСХОДА.

1-32 Сиденья, ремни и подушки безопасности

▼ Установка детского удерживающего устройства, предназначенного для перевозки детей лицом вперед

▽ Модели без натяжителей ремней безопасности с автоматической/аварийной блокировкой

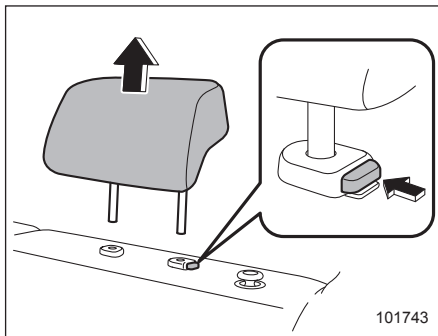

1. Снимите подголовник того заднего сиденья, на котором будет установлено детское удерживающее устройство.
2. Поместите детское удерживающее устройство на сиденье.

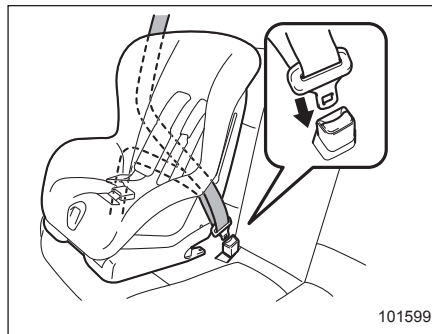

3. В соответствии с инструкциями завода-изготовителя пропустите поясную и плечевую лямку ремня безопасности через детское удерживающее устройство или вокруг него.
4. Вставьте язычок ремня безопасности в пряжку до щелчка фиксатора.

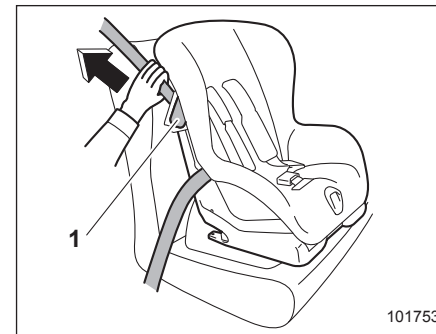

- 1) Фиксирующий рычаг.
5. Освободите фиксирующий рычаг детского удерживающего устройства и пропустите плечевую лямку ремня безопасности через фиксирующий рычаг.
6. Выберите провисание поясной лямки ремня безопасности. Одновременно, чтобы более плотно закрепить детское удерживающее устройство, прижмите его своим весом к подушке сиденья, затягивая ремень безопасности.

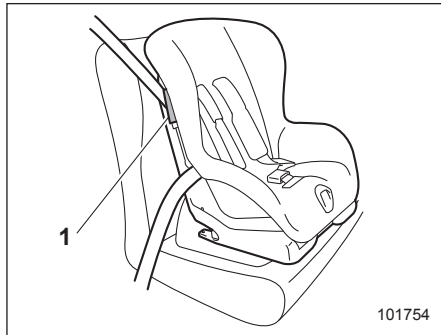

1) Фиксирующий рычаг.

7. Заблокируйте фиксирующий рычаг детского удерживающего устройства, фиксируя плечевую лямку ремня безопасности.

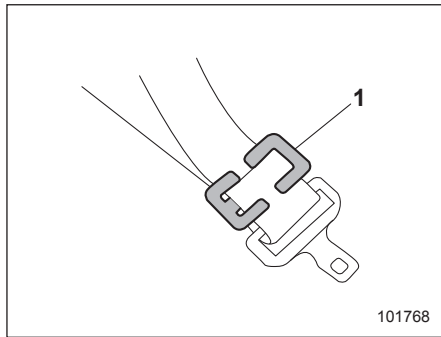

1) Фиксатор.

8. Если Ваше детское удерживающее устройство не оборудовано фиксирующими рычагами (для крепления ремня безопасности), закрепите детское удерживающее устройство при помощи фиксаторов.

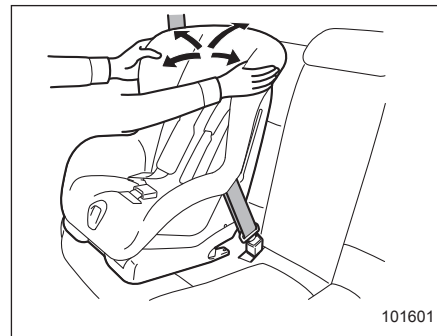

101601

9. Перед тем как посадить ребенка в детское удерживающее устройство, проверьте надежность его фиксации, попробовав подвигать устройство вперед и назад, и из стороны в сторону. Иногда можно обеспечить более прочную фиксацию детского удерживающего устройства, надавливая им на подушку сиденья и подтягивая ремень безопасности.

▽ Модели с натяжителями ремней безопасности с автоматической/ аварийной блокировкой

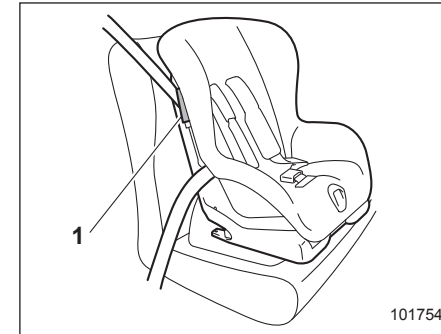

1) Фиксирующий рычаг.

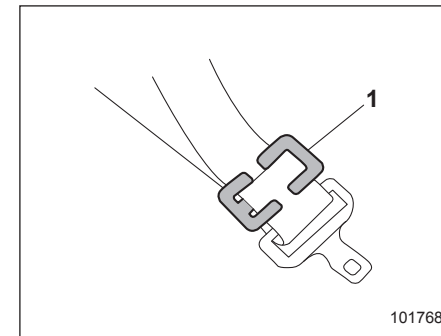

1) Фиксатор.

– ПРОДОЛЖЕНИЕ –

ПРИМЕЧАНИЕ

Если использование режима автоматической/аварийной блокировки не рекомендовано инструкцией производителя, прилагаемой к детскому удерживающему устройству, используйте вместо этого фиксирующий рычаг или фиксатор.

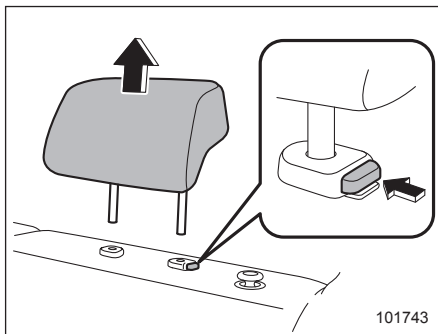

1. Снимите подголовник того заднего сиденья, на котором будет установлено детское удерживающее устройство.
2. Поместите детское удерживающее устройство на сиденье.

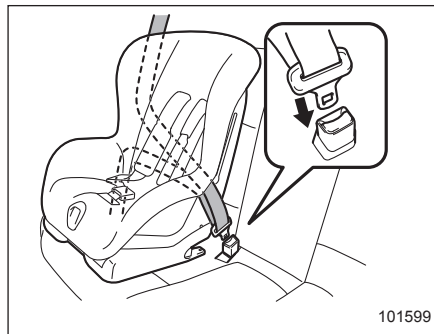

3. В соответствии с инструкциями завода-изготовителя пропустите поясную и плечевую лямку ремня безопасности через детское удерживающее устройство или вокруг него.
4. Вставьте язычок ремня безопасности в пряжку до щелчка фиксатора.

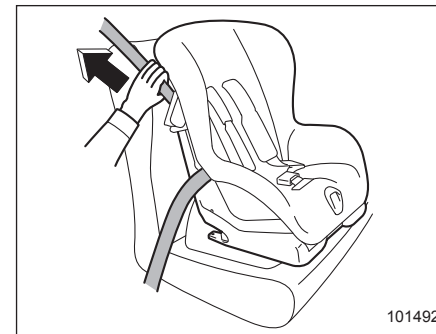

5. Выберите провисание поясной лямки ремня безопасности.
6. Полностью вытяните ремень безопасности из натяжителя, чтобы перевести его из режима аварийной блокировки в режим автоматической блокировки. После этого отпустите ремень, чтобы он втянулся обратно в натяжитель. При втягивании ремня безопасности будут слышны щелчки, указывающие на то, что натяжитель работает в режиме автоматической блокировки.

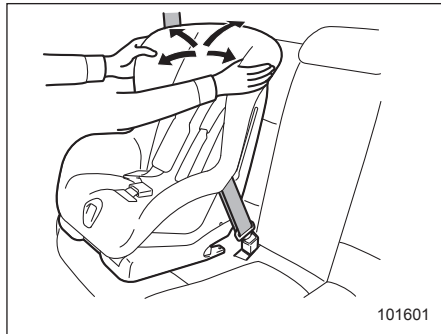

101601

7. Перед тем как посадить ребенка в детское удерживающее устройство, проверьте надежность его фиксации, попробовав подвигать устройство вперед и назад, и из стороны в сторону. Иногда можно обеспечить более прочную фиксацию детского удерживающего устройства, надавливая им на подушку сиденья и подтягивая ремень безопасности.
8. Потяните за плечевую лямку ремня безопасности и убедитесь в том, что она не вытягивается. Это свидетельствует о нормальной работе натяжителя в режиме автоматической блокировки.

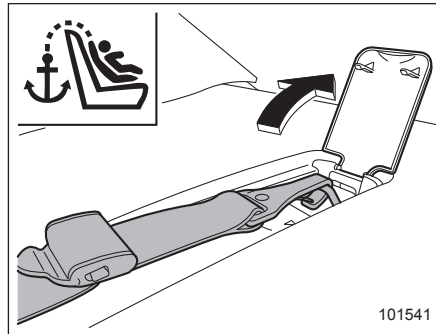

101541

9. Если детское удерживающее устройство необходимо крепить при помощи ремня верхнего крепления, зацепите крючок ремня верхнего крепления детского удерживающего устройства за узел верхнего крепления детских удерживающих устройств и натяните ремень верхнего крепления. За дополнительной информацией обратитесь к разделу "Узлы верхнего крепления детских удерживающих устройств" 1-40.

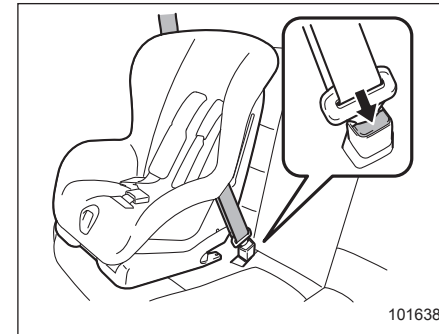

101638

10. Чтобы снять детское удерживающее устройство, нажмите кнопку фиксатора на пряжке ремня безопасности и дайте ремню полностью втянуться. После этого натяжитель ремня безопасности будет переведен обратно в режим аварийной блокировки.

ПРИМЕЧАНИЕ

Когда детское удерживающее устройство не используется, снимите его и переведите натяжитель ремня безопасности в режим аварийной блокировки. Перевод натяжителя ремня безопасности в режим аварийной блокировки осуществляется путем полного втягивания ремня безопасности в натяжитель.

– ПРОДОЛЖЕНИЕ –

■ Установка дополнительного детского сиденья

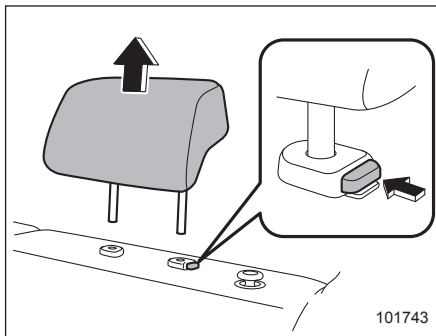

1. Снимите подголовник того заднего сиденья, на котором будет установлено детское удерживающее устройство.

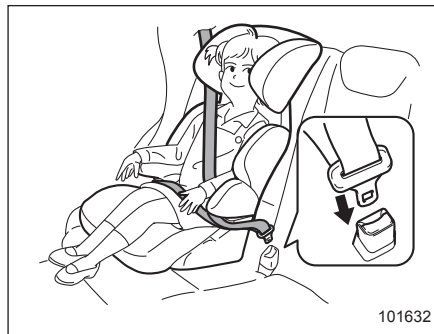

2. Установите дополнительное детское сиденье на заднем сиденье автомобиля и посадите на него ребенка. При этом спина ребенка должна быть прижата к спинке дополнительного детского сиденья.
3. В соответствии с инструкциями завода-изготовителя пропустите поясную и плечевую лямку ремня безопасности через дополнительное детское сиденье с сидящим на нем ребенком или вокруг него.
4. Вставьте язычок ремня безопасности в пряжку до щелчка фиксатора. Убедитесь в том, что ремень безопасности не перекручен. Убедитесь в том, что плечевая лямка ремня безопасности проходит через середину плеча ребенка, а пояс-

ная лямка ремня безопасности расположена как можно ниже на бедрах ребенка.

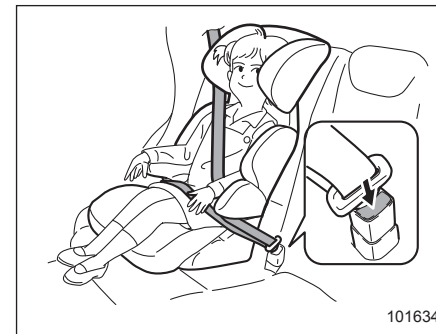

5. Для снятия дополнительного детского сиденья нажмите на кнопку фиксатора на пряжке ремня безопасности и дайте ремню втянуться.

▲ ВНИМАНИЕ

- Ремень безопасности не должен быть перекручен или вывернут. В противном случае при аварии повышается риск получения ребенком травм или степень их серьезности.

- **Никогда не пропускайте плечевую лямку ремня безопасности под рукой или за спиной ребенка. В противном случае при аварии повышается риск получения ребенком травм или степень их серьезности.**
- **Ремень безопасности должен плотно прилегать к телу, обеспечивая тем самым максимальную степень фиксации его положения. Слабо натянутые ремни безопасности не так эффективно предотвращают травмы или снижают степень их тяжести.**
- **Поясная лямка ремня безопасности должна быть закреплена как можно ниже на бедрах ребенка. Если поясная лямка ремня безопасности расположена высоко, увеличивается риск соскальзывания тела под поясную лямку ремня безопасности или ее смещения вверх на область брюшной полости. В обоих случаях возникает опасность получения серьезных повреждений внутренних органов или смертельного исхода.**

- **Убедитесь в том, что плечевая лямка ремня безопасности проходит через центр плеча ребенка. Если плечевая лямка ремня безопасности проходит через область шеи, то при резком торможении или столкновении это может привести к серьезным травмам шейного отдела позвоночника.**

■ Установка детского удерживающего устройства при помощи крепежных скоб ISOFIX

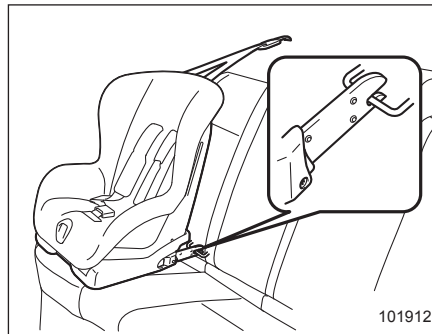

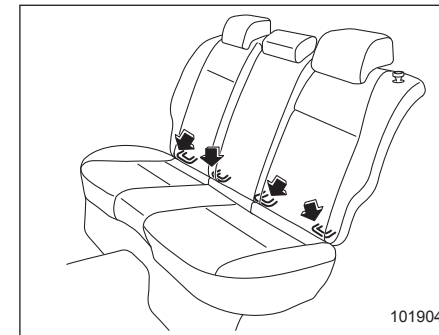

На Вашем автомобиле установлены крепежные скобы ISOFIX, которые предназначены для установки на заднем сиденье рекомендованных к применению детских удерживающих устройств системы ISOFIX без использования ремня безопасности.

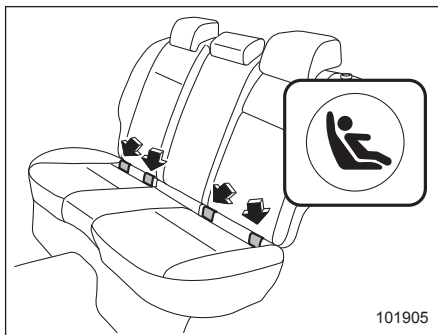

Расположение крепежных скоб ISOFIX позволяет устанавливать детские удерживающие устройства только на задних боковых сиденьях. Для каждого заднего бокового сиденья предусмотрено по две крепежные скобы.

1-38 Сиденья, ремни и подушки безопасности



В нижней части спинок задних сидений Вы можете обнаружить значки “”. Эти значки указывают положение крепежных скоб ISOFIX.

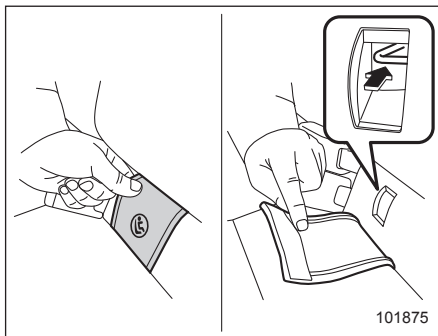

Тип “А”

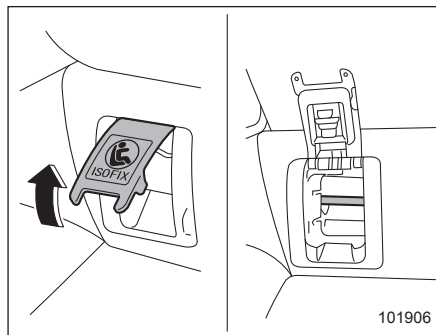

Тип “В”

1. Откройте заглушки.

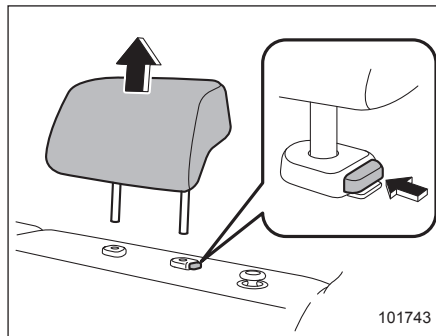

2. Снимите подголовник того заднего сиденья, на котором будет установлено детское удерживающее устройство.

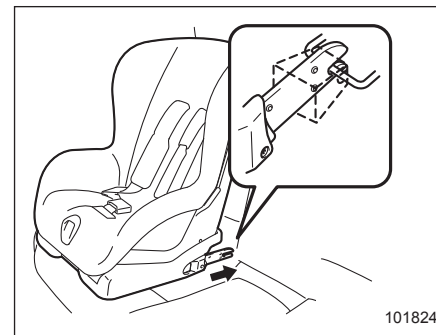

3. Следуя инструкциям завода-изготовителя детского удерживающего устройства, закрепите узлы крепления детского удерживающего устройства в крепежных скобах ISOFIX. Убедитесь в том, что когда узлы крепления зафиксированы, расположенные рядом ремни безопасности не зажаты.

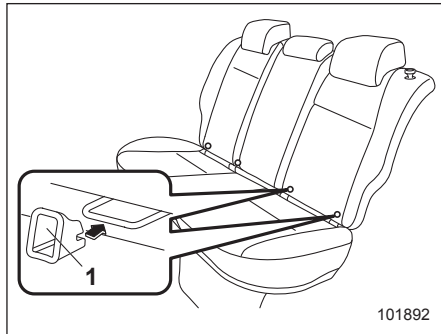

1) Приспособление для установки.

ПРИМЕЧАНИЕ

Если для крепления приобретенного Вами детского удерживающего устройства предусмотрены приспособления для установки, то перед установкой детского удерживающего устройства закрепите их на двух соответствующих крепежных скобах ISOFIX (или разместите их между подушкой и спинкой сиденья в местах расположения креплений ISOFIX). Установите узлы крепления детского удерживающего устройства напротив соответствующих приспособлений для установки. Затем вставьте узлы крепления в приспособления для установки, обеспечив

их фиксацию в крепежных скобах ISOFIX. Приспособления для установки облегчают установку детских удерживающих устройств системы ISOFIX и помогают избежать повреждения сидений.

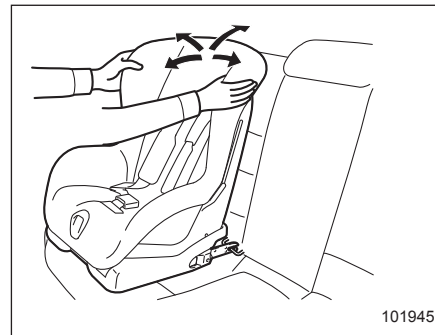

4. Перед тем как посадить ребенка в детское удерживающее устройство, проверьте надежность его фиксации, попробовав подвигать устройство вперед и назад, и из стороны в сторону.
5. Если детское удерживающее устройство необходимо крепить при помощи ремня верхнего крепления, зацепите крючок ремня верхнего крепления детского удерживающего устройства за узел верхнего крепления

детских удерживающих устройств и натяните ремень верхнего крепления. За дополнительной информацией обратитесь к разделу "Узлы верхнего крепления детских удерживающих устройств" 1-40.

За дополнительной информацией обратитесь к инструкции по эксплуатации, прилагаемой к детскому удерживающему устройству предприятием-изготовителем.

▲ ОСТОРОЖНО

При установке детского удерживающего устройства следуйте поставляемой вместе с ним инструкции завода-изготовителя. После установки детского удерживающего устройства убедитесь в том, что оно надежно зафиксировано. В случае, если оно не установлено плотно и надежно, возрастает риск получения ребенком травм при аварии.

ПРИМЕЧАНИЕ

Перед установкой детского удерживающего устройства запросите у предприятия-изготовителя подтверждение того, что оно разрешено для установки на Вашем автомобиле.

– ПРОДОЛЖЕНИЕ –

■ Узлы верхнего крепления детских удерживающих устройств

Ваш автомобиль оснащен двумя или тремя узлами верхнего крепления детских удерживающих устройств, предназначенных для фиксации на заднем сиденье детских удерживающих устройств, имеющих ремень верхнего крепления. При установке детского удерживающего устройства с ремнем верхнего крепления следуйте приведенным ниже инструкциям, соблюдая при этом инструкции предприятия-изготовителя детского удерживающего устройства.

Поскольку ремень верхнего крепления повышает надежность фиксации детского удерживающего устройства в салоне автомобиля, мы рекомендуем Вам использовать ремень верхнего крепления не только в тех случаях, когда это предусмотрено конструкцией, но и в тех случаях, когда это возможно.

▼ Расположение узлов верхнего крепления детских удерживающих устройств

Места установки узлов крепления показаны на следующей иллюстрации.

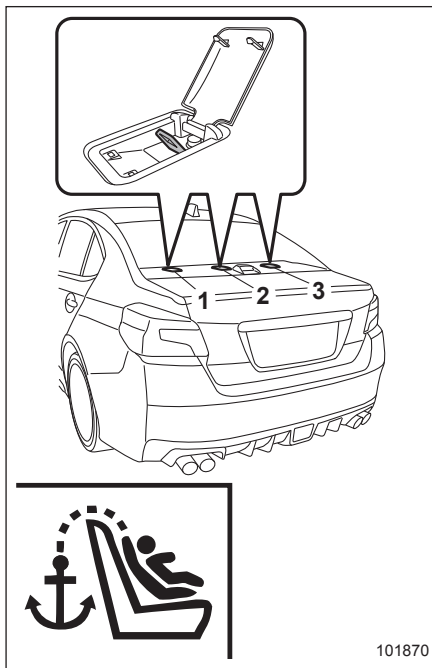

- 1) Для левого сиденья.
- 2) Для центрального сиденья.
- 3) Для правого сиденья.

▼ Фиксация ремня верхнего крепления детского удерживающего устройства

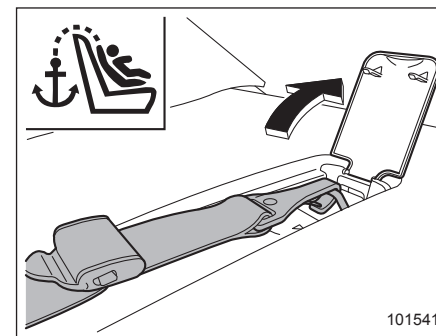

1. Откройте заглушку и зацепите крючок ремня верхнего крепления за соответствующий узел верхнего крепления.
2. Крепко натяните ремень верхнего крепления.

Если у Вас есть какие-либо вопросы, касающиеся установки детских удерживающих устройств, мы рекомендуем Вам обратиться к Вашему дилеру SUBARU.

Подушки безопасности SRS* (подушки безопасности дополнительной удерживающей системы)

*SRS: Сокращение, означающее “Дополнительная удерживающая система” (“Supplemental Restraint System”). Это название связано с тем, что подушки безопасности являются дополнением к ремням безопасности автомобиля.

■ Подушки безопасности и плечевые лямки ремней безопасности для водителя, пассажиров переднего и задних боковых сидений

Ваш автомобиль оснащен дополнительной удерживающей системой, дополняющей ремни безопасности передних и задних боковых сидений.

Дополнительная удерживающая система включает от двух до семи подушек безопасности. Имеются следующие конфигурации системы:

- **Передние подушки безопасности** для водителя и пассажира переднего сиденья.

- **Подушка безопасности для колени** водителя.
- **Боковые подушки безопасности** для водителя и пассажира переднего сиденья.
- **Подушки-шторки** для водителя, пассажиров переднего и задних боковых сидений.

Эти подушки безопасности сконструированы только как дополнение к основной защите, обеспечиваемой ремнями безопасности.

Данная система также управляет работой преднатяжителей передних ремней безопасности. Инструкции по эксплуатации преднатяжителей ремней безопасности, а также необходимые меры предосторожности приведены в разделе “Преднатяжители передних ремней безопасности” 1-20.

▲ ВНИМАНИЕ

- Для обеспечения максимальной защиты в аварийной ситуации водитель и все пассажиры, находящиеся в салоне автомобиля, во время движения автомобиля должны всегда быть пристегнуты ремнями безопасности. Подушки безопасности сконструированы только как дополнение к основной защите, обеспечиваемой ремнями безопасности. Наличие подушек безопасности не освобождает Вас от необходимости пристегиваться ремнями безопасности. Подушки безопасности обеспечивают наиболее оптимальную защиту водителя и пассажиров при серьезной аварии только в сочетании с ремнями безопасности.

Игнорирование требования пристегиваться ремнями безопасности повышает риск получения серьезных травм или смертельного исхода при аварии, даже если Ваш автомобиль оборудован подушками безопасности.

Инструкции и меры предосторожности, касающиеся системы ремней безопасности, приведены в разделе “Ремни безопасности” ¶1-13.

- Не сидите и без необходимости не наклоняйтесь слишком близко к подушкам безопасности. Обеспечивая защиту при столкновениях на высоких скоростях, они срабатывают очень быстро — быстрее, чем человек успеваает моргнуть глазом — и с большой силой. При этом водитель или пассажир, находящийся слишком близко к подушкам безопасности, может получить травму.

Кроме того, пристегнутый ремень безопасности поможет избежать травм от воздействия подушки безопасности при неправильном положении человека, находящегося в автомобиле. Например, при резком торможении перед столкновением его может резко отбросить вперед.

Возможность получения незначительных травм (синяки или ссадины на лице или руках) при срабатывании подушек безопасности существует даже тогда, когда водитель или пассажир занимают правильное положение.

- Подушка безопасности раскрывается с очень большой скоростью и силой. Неправильное положение водителя или пассажира может привести к серьезным травмам при срабатывании подушки безопасности. Для раскрытия подушки безопасности требуется достаточное пространство, поэтому водитель должен всегда сидеть прямо, плотно прижавшись к спинке сиденья, как можно дальше от рулевого колеса, но сохраняя при этом полный контроль над автомобилем. Пассажиру переднего сиденья рекомендуется отодвинуть свое сиденье как можно дальше назад и также сидеть прямо, плотно прижавшись к спинке сиденья.

- Запрещается класть какие-либо предметы на крышку или рядом с крышкой подушки безопасности, а также размещать их между Вами и подушкой безопасности. При срабатывании подушки безопасности эти предметы могут помешать ее нормальной работе или их может отбросить в глубь салона автомобиля, что может привести к травмам.



100082

⚠ ВНИМАНИЕ

- Дети должны перевозиться только на **ЗАДНЕМ** сиденье. Причем их положение должно быть зафиксировано либо в специальном детском удерживающем устройстве, либо штатными ремнями безопасности, в зависимости от их возраста, роста и веса. Подушки безопасности срабатывают очень быстро и раскрываются с большой силой, и если положение ребенка при перевозке не зафиксировано либо зафиксировано плохо, это может привести к травмам ребенка и даже его смерти.

Дети — легче и физически слабее взрослых, поэтому они подвержены большему риску получения травм при раскрытии подушки безопасности.

ВСЕ типы специальных детских удерживающих устройств (включая кресла, предназначенные для перевозки детей лицом вперед) должны всегда надежно фиксироваться на **ЗАДНЕМ** сиденье.

Согласно статистике автотранспортных происшествий, детский травматизм значительно ниже при размещении ребенка не на переднем, а на заднем сиденье.

Инструкции и меры предосторожности, касающиеся детских удерживающих устройств, приведены в разделе “Детские удерживающие устройства” ¶1-23.

- **НИКОГДА НЕ ПЕРЕВОЗИТЕ ДЕТЕЙ НА ПЕРЕДНЕМ СИДЕНЬЕ В ДЕТСКИХ КРЕСЛАХ БЕЗОПАСНОСТИ, ПРЕДНАЗНАЧЕННЫХ ДЛЯ ПЕРЕВОЗКИ ДЕТЕЙ ЛИЦОМ НАЗАД. ПРИ ЭТОМ ПОЛОЖЕНИИ ГОЛОВА РЕБЕНКА РАСПОЛОЖЕНА СЛИШКОМ БЛИЗКО К ПОДУШКЕ БЕЗОПАСНОСТИ, ЧТО ПОВЫШАЕТ РИСК ПОЛУЧЕНИЯ ТРАВМ И ДАЖЕ СМЕРТЕЛЬНОГО ИСХОДА.**
- Не позволяйте ребенку вставать на переднее пассажирское сиденье или находиться на нем на коленях. Никогда не держите ребенка на коленях или на руках. Подушка безопасности раскрывается с большой силой, что может привести к травмам ребенка или даже его смерти.

▲ ОСТОРОЖНО

- При срабатывании подушки безопасности выделяется некоторое количество дыма. Этот дым может затруднить дыхание у людей, страдающих астмой и другими заболеваниями дыхательных путей. Если у Вас или у пассажиров Вашего автомобиля после срабатывания подушки безопасности имеются проблемы с дыханием, немедленно обеспечьте доступ свежего воздуха.
- При срабатывании подушки безопасности выделяются горячие газы. При непосредственном контакте с этими горячими газами водитель или пассажиры могут получить ожоги.

ПРИМЕЧАНИЕ

При перепродаже Вашего автомобиля мы настоятельно просим Вас обратить внимание покупателя на то, что автомобиль оборудован подушками безопасности, и попросить, чтобы он внимательно ознакомился с соответствующим разделом руководства по эксплуатации.

■ Компоненты

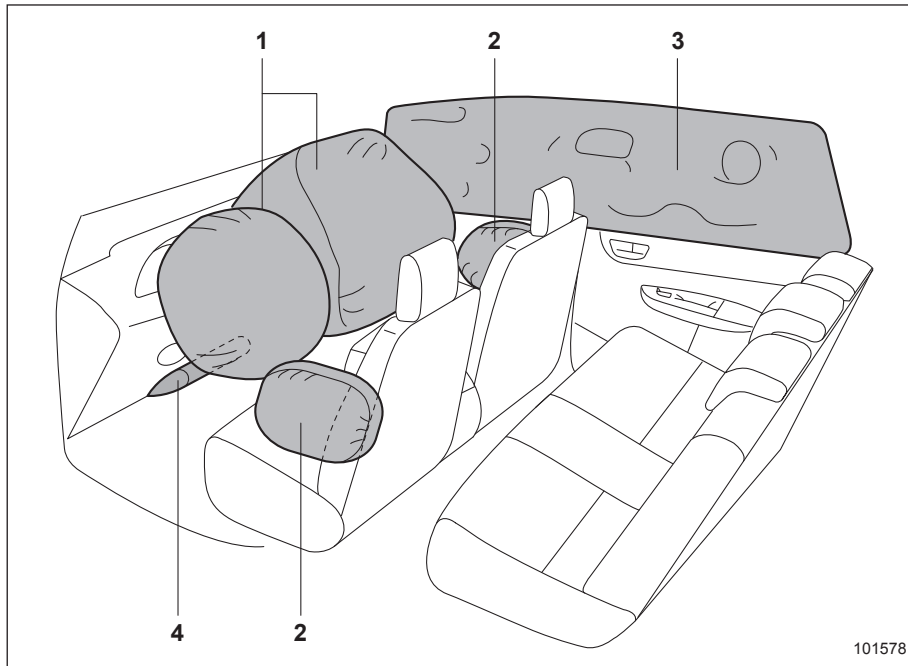

- 1) Передняя подушка безопасности.
- 2) Боковая подушка безопасности.
- 3) Подушка-шторка безопасности.
- 4) Подушка безопасности для коленей.

Подушки безопасности располагаются в следующих местах.

Передняя подушка безопасности водителя: в центральной части рулевого колеса.

Передняя подушка безопасности пассажира переднего сиденья: в верхней части панели приборов под знаком "SRS AIRBAG".

Боковая подушка безопасности: в спинке каждого переднего сиденья со стороны двери, где имеется наклейка "SRS AIRBAG".

Подушка-шторка безопасности: в боковой части крыши (между передней стойкой и отметкой над задним сиденьем).

На верхней части каждой средней и задней стойки расположен знак "SRS AIRBAG".

Подушка безопасности для коленей: под рулевой колонкой.

1-46 Сиденья, ремни и подушки безопасности

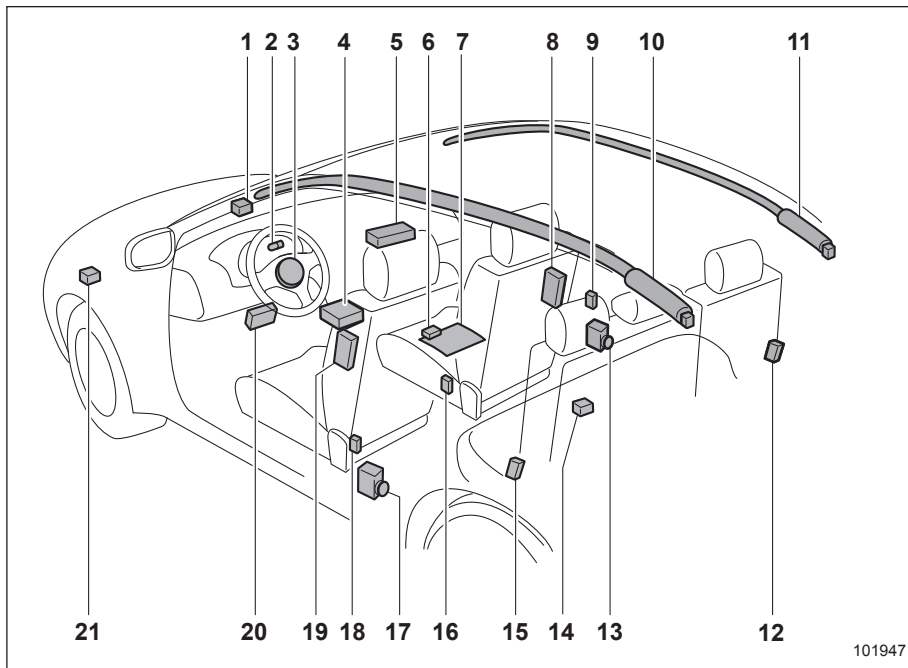

101947

- 1) Датчик лобового удара с правой стороны.
- 2) Предупреждающая лампа системы подушек безопасности.
- 3) Модуль передней подушки безопасности водителя.
- 4) Блок управления системы подушек безопасности (включая датчики удара).
- 5) Модуль передней подушки безопасности пассажира переднего сиденья.
- 6) Блок управления системой определения посадки переднего пассажира*.
- 7) Датчик определения посадки переднего пассажира*.

- 8) Модуль боковой подушки безопасности пассажира переднего сиденья.
- 9) Датчик боковой подушки безопасности в правой средней стойке.
- 10) Модуль подушки-шторки безопасности с левой стороны.
- 11) Модуль подушки-шторки безопасности с правой стороны.
- 12) Датчик подушки-шторки безопасности, расположенный в районе арки заднего правого колеса.
- 13) Преднатяжитель ремня безопасности пассажира переднего сиденья.
- 14) Датчик защиты от случайного срабатывания, расположенный под задним центральным сиденьем.
- 15) Датчик подушки-шторки безопасности, расположенный в районе арки заднего левого колеса.
- 16) Датчик замка ремня безопасности сиденья переднего пассажира*.
- 17) Преднатяжитель ремня безопасности водителя.
- 18) Датчик боковой подушки безопасности в левой средней стойке.
- 19) Модуль боковой подушки безопасности водителя.
- 20) Модуль подушки безопасности для коленей водителя.
- 21) Датчик лобового удара с левой стороны.

* Если предусмотрено.

■ Передние подушки безопасности

▲ ВНИМАНИЕ

Предупреждающие наклейки расположены с обеих сторон солнцезащитного козырька сиденья переднего пассажира. Внимательно прочтите описание в разделе “Предупреждающая наклейка” 1-26.

Передняя подушка безопасности водителя размещена в центральной части рулевого колеса. Подушка безопасности для коленей водителя находится под рулевой колонкой. Передняя подушка безопасности пассажира переднего сиденья размещена в верхней части панели приборов под знаком “SRS AIRBAG”.

При средних и сильных лобовых ударах срабатывают следующие компоненты.

- Передняя подушка безопасности для водителя.
- Передняя подушка безопасности для переднего пассажира.
- Подушка безопасности для коленей водителя.

Данные компоненты дополняют действие ремней безопасности по снижению уровня удара по голове пассажиров, грудной клетке и коленям.

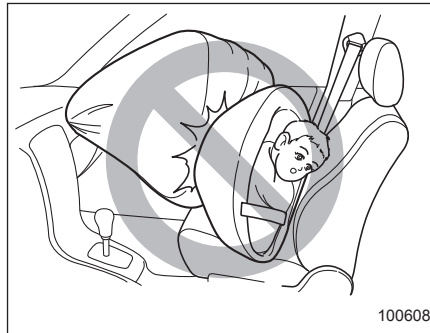

100608

▲ ВНИМАНИЕ

НИКОГДА НЕ ПЕРЕВОЗИТЕ ДЕТЕЙ НА ПЕРЕДНЕМ СИДЕНЬЕ В ДЕТСКИХ КРЕСЛАХ БЕЗОПАСНОСТИ, ПРЕДНАЗНАЧЕННЫХ ДЛЯ ПЕРЕВОЗКИ ДЕТЕЙ ЛИЦОМ НАЗАД. ПРИ ЭТОМ ПОЛОЖЕНИИ ГОЛОВА РЕБЕНКА РАСПОЛОЖЕНА СЛИШКОМ БЛИЗКО К ПОДУШКЕ БЕЗОПАСНОСТИ, ЧТО ПОВЫШАЕТ РИСК ПОЛУЧЕНИЯ ТРАВМ И ДАЖЕ СМЕРТЕЛЬНОГО ИСХОДА.



101809

А) ПОДУШКА БЕЗОПАСНОСТИ.

Приведенная выше предупреждающая наклейка прикреплена к солнцезащитному козырьку.

1-48 Сиденья, ремни и подушки безопасности

Предупреждающий знак на наклейке означает: "⚠️ Чрезвычайно опасно! Установка детского удерживающего устройства, предназначенного для перевозки детей лицом назад, на сиденье, перед которым установлена подушка безопасности, запрещается!"

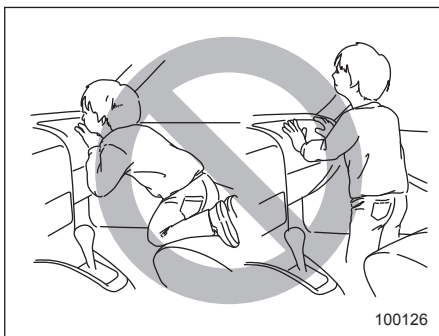

⚠️ ВНИМАНИЕ

Не позволяйте ребенку вставать на переднее пассажирское сиденье или находиться на нем на коленях. Подушка безопасности раскрывается с большой силой, что может привести к травмам ребенка или даже его смерти.

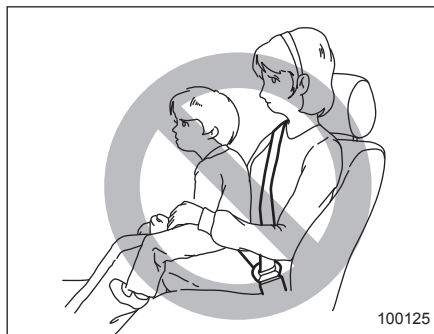

⚠️ ВНИМАНИЕ

Никогда не держите ребенка на коленях или на руках. Подушка безопасности раскрывается с большой силой, что может привести к травмам ребенка или даже его смерти.



⚠️ ВНИМАНИЕ

Подушка безопасности раскрывается с очень большой скоростью и силой. Неправильное положение водителя или пассажира может привести к серьезным травмам при срабатывании подушки безопасности. Для раскрытия подушки безопасности требуется достаточное пространство, поэтому водитель должен всегда сидеть прямо, плотно прижавшись к спинке сиденья, как можно дальше от рулевого колеса, но сохраняя при этом полный контроль над автомобилем.

Пассажиру переднего сиденья рекомендуется отодвинуть свое сиденье как можно дальше назад и также сидеть прямо, плотно прижавшись к спинке сиденья.

Кроме того, пристегнутый ремень безопасности поможет избежать травм от воздействия подушки безопасности при неправильном положении человека, находящегося в автомобиле. Например, при резком торможении перед столкновением его может резко отбросить вперед.

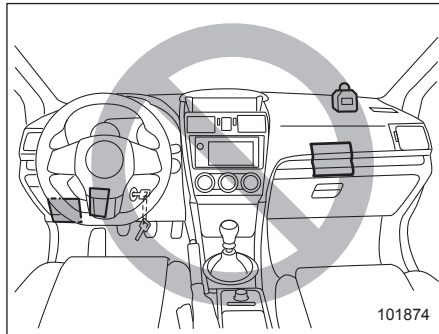

101874

⚠ ВНИМАНИЕ

- Не кладите никаких предметов на подушку рулевого колеса и панель приборов. При срабатывании передней подушки безопасности эти предметы могут помешать ее нормальной работе или их может отбросить в глубь салона автомобиля, что может привести к травмам.
- Запрещается прикреплять ключ к тяжелым, острым или твердым аксессуарам или к другому ключу. При срабатывании подушки безопасности для коленей эти предметы могут помешать ее нормальной работе или их может отбросить в глубь салона автомобиля, что может привести к травмам.
- Не помещайте никаких предметов под панель приборов со стороны водителя. При срабатывании подушки безопасности для коленей эти предметы могут помешать ее нормальной работе или их может отбросить в глубь салона автомобиля, что может привести к травмам.

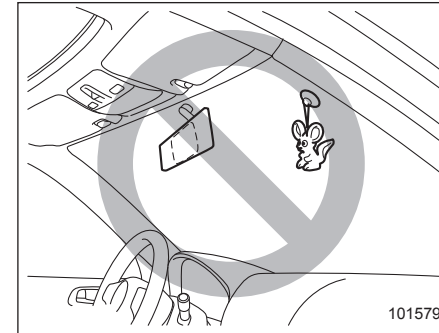

101579

⚠ ВНИМАНИЕ

Не закрепляйте никаких аксессуаров на ветровое стекло и не устанавливайте широкообзорное зеркало поверх штатного зеркала заднего вида. При срабатывании подушек безопасности эти предметы могут быть отброшены в салон и нанести травмы лицам, находящимся в автомобиле.

▼ Система определения посадки пассажира (если установлена)

Датчик определения посадки пассажира установлен под обивкой сиденья и отслеживает физические данные и посадку переднего пассажира. По физическим данным и посадке переднего

– ПРОДОЛЖЕНИЕ –

1-50 Сиденья, ремни и подушки безопасности

пассажира система определения посадки пассажира устанавливает, нужно ли раскрывать переднюю подушку безопасности пассажира.

Система определения посадки пассажира может не раскрыть переднюю подушку безопасности пассажира, даже если передняя подушка безопасности водителя раскрылась. Это нормальное явление.

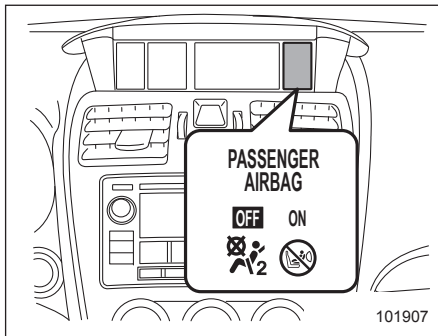

: Контрольная лампа включения передней подушки безопасности пассажира переднего сиденья.

: Контрольная лампа выключения передней подушки безопасности пассажира переднего сиденья.

Если подушка сиденья переднего пассажира влажная, это может отрицательно повлиять на возможности системы оп-

ределения посадки пассажира. Если подушка сиденья влажная, не используйте сиденье переднего пассажира. Немедленно сотрите жидкость с сиденья, дайте сиденью высохнуть естественным образом, а затем проверьте предупреждающую лампу системы подушек безопасности следующим образом.

- Если предупреждающая лампа системы подушек безопасности горит, продолжайте сушить сиденье, пока предупреждающая лампа не выключится. Если предупреждающая лампа системы подушек безопасности остается включенной, даже после высыхания сиденья, не позволяйте никому садиться на сиденье переднего пассажира. Для проверки системы мы рекомендуем Вам обратиться к Вашему дилеру SUBARU.
- Если предупреждающая лампа системы подушек безопасности не горит, проверьте правильность работы контрольных ламп включения и выключения передней подушки безопасности пассажира. За более подробной информацией о контрольных лампах обратитесь к разделу “Контрольные лампы включения и выключения передней подушки безопасности переднего пассажира” 3-19. Если контрольные лампы не работа-

ют должным образом, не позволяйте никому садиться на сиденье переднего пассажира. Для проверки системы мы рекомендуем Вам обратиться к Вашему дилеру SUBARU.

Кроме того, если на сиденье переднего пассажира помещается багаж или электронные устройства, это может отрицательно повлиять на возможности системы определения посадки пассажира. Это может не позволить контрольным лампам включения и выключения передней подушки безопасности пассажира сработать надлежащим образом. Убедитесь в правильности работы контрольных ламп. Если контрольная лампа выключения гаснет, а контрольная лампа включения загорается, передняя подушка безопасности пассажира может сработать при столкновении. Уберите багаж и электронные устройства с сиденья переднего пассажира.

▲ ОСТОРОЖНО

Электрические устройства, такие, как сотовые телефоны, ноутбуки, портативные музыкальные плееры или электронные игры, особенно подключенные к розетке для подключения дополнительного электрооборудования и помещенные на сиденье переднего пассажира или используемые человеком, сидящим на сиденье переднего пассажира, могут повлиять на работу системы определения посадки пассажира. Если при использовании в автомобиле электронного устройства включается предупреждающая лампа системы определения посадки пассажира или она работает с перебоями, сначала переместите устройство, чтобы избежать помех от него. Если устройство продолжает создавать помехи, его использование необходимо прекратить.

- ▼ Передняя подушка безопасности сиденья пассажира для моделей с системой определения посадки пассажира

▲ ОСТОРОЖНО

Соблюдайте следующие меры предосторожности. Их несоблюдение может не позволить модернизированной системе передних подушек безопасности SUBARU сработать должным образом или вызвать отказ системы.

- Не наносите сильных ударов по сиденью переднего пассажира, в частности ногой.
- Не позволяйте пассажирам заднего сиденья располагать ноги между спинкой и подушкой переднего сиденья.
- Не проливайте жидкости на сиденье переднего пассажира. В случае разлива жидкости немедленно вытрите ее.
- Не снимайте и не разбирайте сиденье переднего пассажира.

- Не устанавливайте никаких аксессуаров (например, аудиоусилителей), кроме оригинальных аксессуаров SUBARU, под сиденьем переднего пассажира.
- Не кладите ничего (обувь, зонты и т.д.) под сиденье переднего пассажира.
- Не используйте сиденье переднего пассажира со снятым подголовником.
- Выходя из автомобиля, не оставляйте никакие предметы на сиденье переднего пассажира, а также не оставляйте язычок ремня безопасности вставленным в пряжку.
- Не кладите острые предметы на сиденье, не прокалывайте обивку сиденья.
- Не размещайте магниты вблизи пряжки и натяжителя ремня безопасности.

- Не используйте передние сиденья, если их продольное положение и наклон спинки сиденья не зафиксированы надежно. Если любое из этих положений не фиксируется надежно, повторите регулировку. Процедура регулировки приведена в разделе “Сиденье с ручной регулировкой” 1-4 (только модели, оборудованные сиденьями с ручной регулировкой положения).

В случае неисправности датчика пряжки ремня безопасности и/или системы определения посадки пассажира включается предупреждающая лампа системы подушек безопасности. В случае включения данной лампы мы рекомендуем Вам немедленно проверить систему у дилера SUBARU.

Если Ваш автомобиль подвергся удару, это может повлиять на правильность работы системы передней подушки безопасности пассажира. В таких случаях мы рекомендуем Вам обратиться к Вашему дилеру SUBARU для проверки автомобиля. Не используйте сиденье переднего пассажира во время поездки к Вашему дилеру SUBARU или в иной сервисный центр.

ПРИМЕЧАНИЕ

Боковая подушка безопасности переднего пассажира и подушка-шторка безопасности не контролируются системой передней подушки безопасности пассажира.

- ▼ Контрольные лампы включения и выключения передней подушки безопасности пассажира (если установлены)

См. раздел “Контрольные лампы включения и выключения передней подушки безопасности переднего пассажира” 3-19.

- ▼ Условия, при которых передняя подушка безопасности пассажира не срабатывает (модели с системой определения посадки пассажира)

Передняя подушка безопасности пассажира не сработает, если выполняется любое из следующих условий применительно к сиденью переднего пассажира:

- Сиденье не занято.
- Сиденье оборудовано соответствующим детским удерживающим устройством, на котором находится ребенок. (См. ПРЕДУПРЕЖДЕНИЕ ниже.)
- Система проверяется после перевода выключателя зажигания в положение “ON”.

- Система определения посадки переднего пассажира неисправна.

ВНИМАНИЕ

НИКОГДА НЕ ПЕРЕВОЗИТЕ ДЕТЕЙ НА ПЕРЕДНЕМ ПАССАЖИРСКОМ СИДЕНЬЕ В ДЕТСКИХ КРЕСЛАХ БЕЗОПАСНОСТИ, ПРЕДНАЗНАЧЕННЫХ ДЛЯ ПЕРЕВОЗКИ ДЕТЕЙ ЛИЦОМ НАЗАД, ДАЖЕ ЕСЛИ ПЕРЕДНЯЯ ПОДУШКА БЕЗОПАСНОСТИ ПАССАЖИРА ОТКЛЮЧЕНА. Обязательно устанавливайте его на ЗАДНЕМ сиденье надлежащим образом. Кроме того, настоятельно рекомендуется устанавливать любые детские сиденья, предназначенные для перевозки детей лицом вперед, или дополнительные детские сиденья на ЗАДНЕМ сиденье, и даже если ребенок вырос из детского удерживающего устройства, он также должен сидеть на ЗАДНЕМ сиденье. Это связано с тем, что ребенок, сидящий на сиденье переднего пассажира, может погибнуть или получить серьезную травму при раскрытии передней подушки безопасности пассажира. ЗАДНИЕ сиденья являются наиболее безопасным местом для детей.

▲ ОСТОРОЖНО

Если сиденье переднего пассажира занято младенцем в соответствующем детском удерживающем устройстве, соблюдайте следующие меры предосторожности. Их несоблюдение может не позволить системе определения посадки пассажира сработать должным образом, в результате чего передняя подушка безопасности пассажира сработает, даже если сиденье занято младенцем в детском удерживающем устройстве.

- Не помещайте на сиденье никаких предметов (включая электронные устройства), кроме детского удерживающего устройства с младенцем.
- Не помещайте более одного младенца в детское удерживающее устройство.

▽ Если загорается контрольная лампа включения передней подушки безопасности пассажира, а контрольная лампа выключения передней подушки безопасности пассажира гаснет, даже если в детском удерживающем устройстве (включая дополнительное детское сиденье) находится младенец или маленький ребенок

1. Переведите замок зажигания в положение "LOCK"/"OFF".
2. Снимите детское удерживающее устройство с сиденья.
3. В соответствии с рекомендациями производителя детского удерживающего устройства, а также с процедурой установки детского удерживающего устройства в "Детские удерживающие устройства" 1-23, надлежащим образом установите детское удерживающее устройство.
4. Переведите выключатель зажигания в положение "ON" и убедитесь в том, что контрольная лампа включения передней подушки безопасности пассажира гаснет, а контрольная лампа выключения загорается.

Если контрольная лампа включения продолжает гореть, а контрольная лампа выключения гаснет, предпримите следующие действия.

- Убедитесь в том, что на сиденье отсутствуют какие-либо предметы, кроме детского удерживающего устройства и ребенка в нем.
- Убедитесь в том, что продольное положение и положение спинки сиденья переднего пассажира надежно зафиксированы, подвигав сиденье вперед и назад (только модели с ручной регулировкой положения сиденья).

Если контрольная лампа включения продолжает гореть, а контрольная лампа выключения гаснет после выполнения описанных выше действий, переместите детское удерживающее устройство на заднее сиденье. В таких случаях мы рекомендуем Вам немедленно обратиться к Вашему дилеру SUBARU для проведения работ по диагностике.

ПРИМЕЧАНИЕ

Если на сиденье переднего пассажира сидит ребенок, выросший из детского удерживающего устройства, или небольшой взрослый человек, современная система передней по-

– ПРОДОЛЖЕНИЕ –

душки безопасности SUBARU может активировать, а может и не активировать переднюю подушку безопасности пассажира, в зависимости от позы пассажира. Дети должны обязательно пристегиваться ремнем безопасности, независимо от того, включена ли подушка безопасности. Если передняя подушка безопасности пассажира включается (контрольная лампа включения горит, а контрольная лампа выключения гаснет), предпримите следующие действия.

- Убедитесь в том, что, помимо пассажира, на сиденье отсутствуют другие предметы.

Если контрольная лампа включения продолжает гореть, а контрольная лампа выключения гаснет, несмотря на выполнение описанных выше действий, пересадите ребенка/небольшого взрослого человека на заднее сиденье. В таких случаях мы рекомендуем Вам немедленно обратиться к Вашему дилеру SUBARU для проведения работ по диагностике. Даже если система прошла дилерскую проверку, рекомендуется при последующих поездках всегда сажать ребенка/небольшого взрослого человека на заднее сиденье.

Дети, выросшие из детского удерживающего устройства, должны обязательно пристегиваться ремнем безопасности, независимо от того, включена ли подушка безопасности.

▼ Условия, при которых передняя подушка безопасности пассажира срабатывает (модели с системой определения посадки пассажира)

Передняя подушка безопасности пассажира сработает при ударе, если выполняется любое из следующих условий применительно к сиденью переднего пассажира:

- Сиденье занято взрослым человеком.
- Если на сиденье помещаются определенные предметы (например, емкость с водой).

▲ ОСТОРОЖНО

Если сиденье переднего пассажира занято взрослым человеком, не помещайте ничего (обувь, зонты и т.д.) под сиденье переднего пассажира. Это может привести к отключению передней подушки безопасности пассажира, несмотря на то, что сиденье занято взрослым человеком. Результатом может стать травма.

▽ Если загорается контрольная лампа выключения передней подушки безопасности пассажира, а контрольная лампа включения передней подушки безопасности пассажира гаснет, хотя сиденье переднего пассажира занято взрослым человеком

Это может быть вызвано неправильной посадкой взрослого человека на сиденье переднего пассажира.

1. Переведите замок зажигания в положение "LOCK"/"OFF".
2. Попросите переднего пассажира сесть вертикально, прямо по центру подушки сиденья, правильно пристегнуть ремень безопасности, вытянуть ноги вперед и отрегулировать сиденье в крайнее заднее положение.
3. Переведите замок зажигания в положение "ON".

Если контрольная лампа выключения продолжает гореть, а контрольная лампа включения гаснет, предпримите следующие действия.

1. Переведите замок зажигания в положение "LOCK"/"OFF".
2. Убедитесь в том, что пассажир переднего сиденья не использует оде-

- яло, подушку, чехол сиденья, подогреватель или массажер и т.д.
- Если на пассажире переднего сиденья надето большое число слоев одежды, перед посадкой на сиденье необходимо снять лишние предметы одежды или сесть на заднее сиденье.
 - Переведите замок зажигания в положение "ON" и подождите 6 секунд, позволяя системе выполнить самодиагностику. При проведении проверки системы обе контрольные лампы гаснут на 2 секунды. После этого контрольная лампа включения должна загореться, а контрольная лампа выключения — остаться погасшей.

Если контрольная лампа выключения остается гореть, а контрольная лампа включения остается погасшей, попросите пассажира пересесть на заднее сиденье. В таких случаях мы рекомендуем Вам немедленно обратиться к Вашему дилеру SUBARU для проведения работ по диагностике.

▼ Описание работы

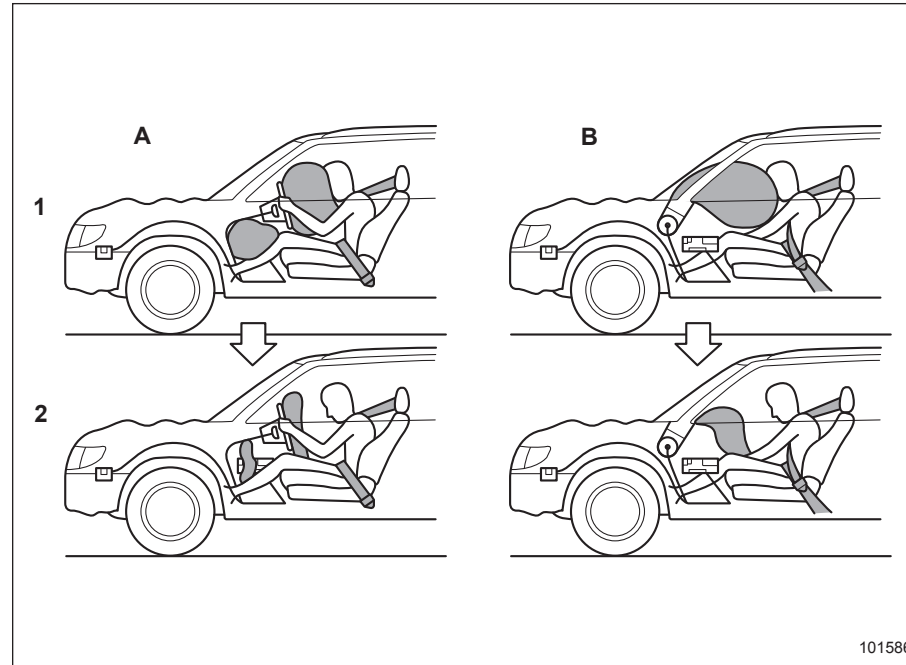

101586

- А) Сторона водителя.
 В) Сторона пассажира переднего сиденья.
 1) Подушки безопасности раскрываются, как только происходит столкновение.
 2) После раскрытия подушки сразу начинают сдуваться, обеспечивая обзор водителю.

– ПРОДОЛЖЕНИЕ –

1-56 Сиденья, ремни и подушки безопасности

Подушка безопасности может сработать только в том случае, когда замок зажигания находится в положении "ON".

Если при лобовом столкновении датчики лобового удара, расположенные с обеих сторон в передней части автомобиля, и датчик удара в блоке управления системы подушек безопасности фиксируют силу удара, превышающую заданную величину, то блок управления подает в модули передних подушек безопасности команду наполнить газом передние подушки безопасности. Оба модуля передних подушек безопасности вырабатывают газ, который мгновенно наполняет передние подушки безопасности водителя и пассажира переднего сиденья. Подушка безопасности для коленей водителя также наполняется вместе с передними подушками безопасности.

После раскрытия подушки сразу начинают сдуваться, обеспечивая обзор водителю. Все операции, начиная с момента определения столкновения и заканчивая выпуском воздуха из подушек безопасности после их срабатывания, осуществляются быстрее, чем человек успевает моргнуть глазом.

Если автомобиль оборудован системой определения посадки пассажира переднего сиденья, система подушек безопасности определяет, занимает ли пассажир переднее сиденье. Если сиденье не занято, система не наполняет переднюю подушку безопасности пассажира.

Если столкновения не было, то вероятность срабатывания подушек безопасности крайне мала. Если это все же произойдет, то выпуск воздуха из подушек безопасности будет осуществляться так быстро, что это практически не повлияет на обзорность и не приведет к утрате контроля над автомобилем.

При раскрытии подушки безопасности будет слышен резкий и довольно громкий шум нагнетаемого газа, а также выделится некоторое количество дыма. Это — нормальные явления при раскрытии подушки безопасности. Такой дым не является следствием какого-либо возгорания в автомобиле.

ОСТОРОЖНО

Не прикасайтесь незащищенными руками к компонентам системы подушек безопасности, расположенным в зоне рулевого колеса и на панели приборов, сразу же после их срабатывания. В противном случае это может привести к ожогам, так как при срабатывании подушек безопасности эти компоненты могут сильно нагреться.

Конструкция передних подушек безопасности (а также подушки безопасности для коленей) предусматривает их срабатывание только при средних и сильных лобовых столкновениях. Их конструкция не предусматривает срабатывания подушек при большинстве слабых лобовых столкновений, потому что в этих случаях достаточная степень защиты обеспечивается одними ремнями безопасности. Кроме того, конструкция передних подушек безопасности не предусматривает их срабатывания при большинстве ударов сбоку или сзади, а также при большинстве случаев опрокидывания автомобиля, поскольку в этих ситуациях их срабатывание не обеспечит защиту водителя и пассажиров. Конструкция подушек бе-

зопасности предусматривает только однократное их срабатывание.

Раскрытие подушек безопасности зависит от силы удара в области салона автомобиля при столкновении. Величина этой силы зависит от типа столкновения, но при этом не находится в прямой зависимости от величины видимых повреждений автомобиля.

▽ **В каких случаях срабатывание передних подушек безопасности наиболее вероятно?**

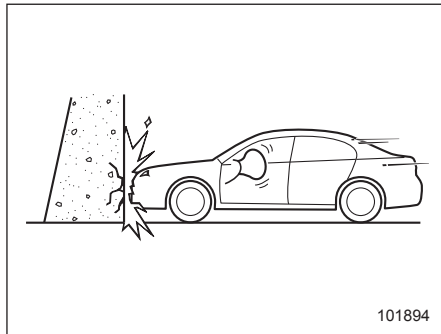

Передние подушки безопасности срабатывают при лобовом столкновении с толстой бетонной стеной при скорости автомобиля 20–30 км/ч (12–19 миль/ч) или выше. Передние подушки безопас-

ности будут срабатывать и при других лобовых столкновениях, характеризующихся аналогичными количественными и качественными показателями.

▽ **Возможно ли срабатывание передних подушек безопасности в других случаях?**

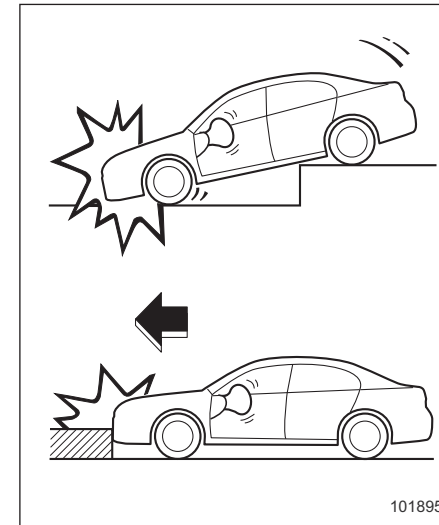

Передние подушки безопасности могут сработать при сильных ударах о поверхность дорожного покрытия, воспринимаемых ходовой частью автомобиля (попадание автомобиля в глубокий кювет или сильный удар о какое-либо препятствие на дороге, например о бордюрный камень).

– ПРОДОЛЖЕНИЕ –

1-58 Сиденья, ремни и подушки безопасности

▽ В каких случаях вероятность срабатывания передних подушек безопасности очень мала?

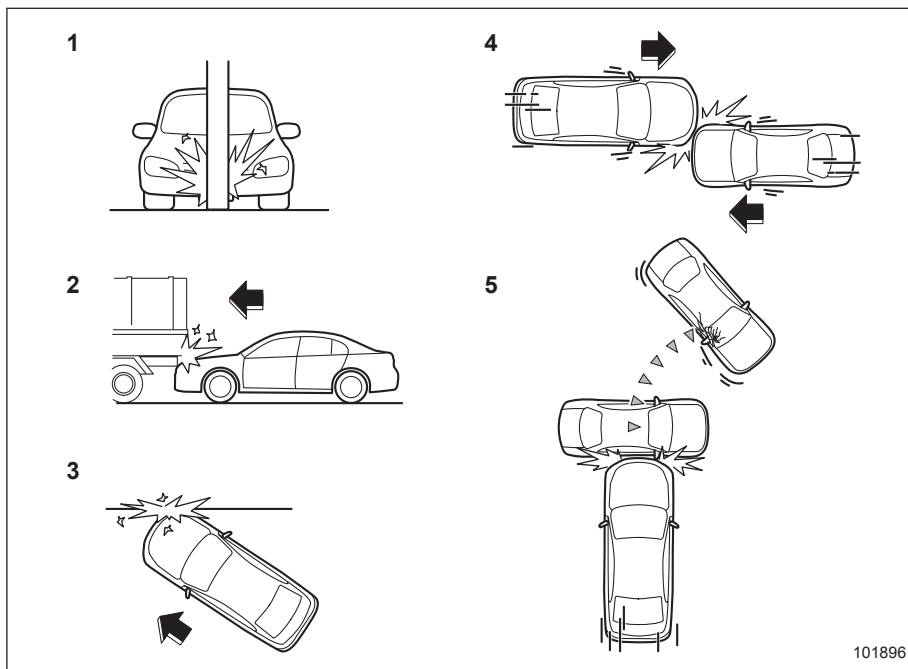

- 1) Столкновение автомобиля с таким объектом, как телеграфный столб или столб дорожного знака.
- 2) Попадание автомобиля под грузовую платформу грузовика.
- 3) Автомобиль подвергся косому лобовому столкновению со смещением относительно центра.
- 4) Автомобиль подвергся лобовому столкновению со смещением относительно центра.
- 5) Автомобиль столкнулся с объектом, который может двигаться или деформироваться, например с припаркованным автомобилем.

Существует множество типов столкновений, при которых передние подушки безопасности могут не сработать. При авариях, схожих с показанными на приведенном рисунке, передние подушки безопасности могут не сработать, в зависимости от силы удара при аварии.

▽ В каких случаях передние подушки безопасности не сработают?

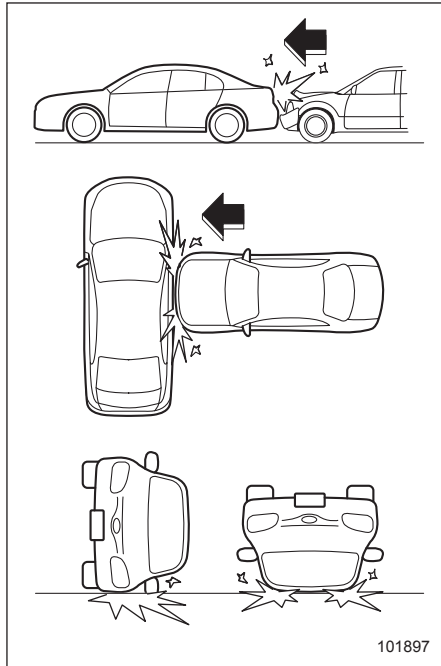

Конструкция передних подушек безопасности не предусматривает их срабатывание в большинстве случаев при

ударах сбоку или сзади, при переворачивании автомобиля набок или на крышу, а также при лобовых столкновениях на малой скорости.

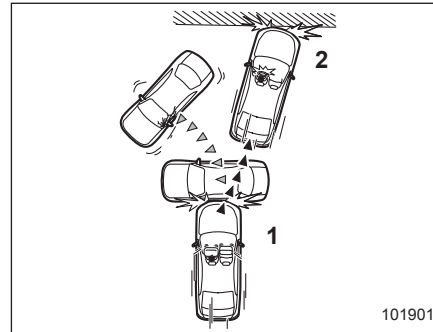

- 1) Первый удар.
- 2) Второй удар.

При аварии, в которой автомобиль получает больше одного удара, передние подушки безопасности срабатывают только один раз — после первого удара.

Пример: В случае последовательного двойного столкновения, сначала с другим автомобилем, а затем — с бетонной стеной, передние подушки безопасности сработают после первого удара, но не сработают после второго.

■ Боковые подушки безопасности и подушки-шторки безопасности

Боковая подушка безопасности находится в спинке каждого переднего сиденья со стороны двери.

При средних или сильных боковых ударах срабатывает боковая подушка безопасности, расположенная на той стороне автомобиля, на которую пришелся удар. При срабатывании она заполняет пространство между водителем или пассажиром переднего сиденья и передней дверью автомобиля и вместе с ремнем безопасности уменьшает ударное воздействие на область грудной клетки водителя или пассажира.

Подушки-шторки расположены в боковой части крыши с каждой стороны салона (между передней стойкой и отметкой над задним сиденьем).

При средних или сильных боковых ударах срабатывает подушка-шторка безопасности, расположенная на той стороне автомобиля, на которую пришелся удар. При срабатывании она заполняет пространство между водителем или пассажиром переднего сиденья и боковым окном и вместе с ремнем безопасности уменьшает ударное воз-

– ПРОДОЛЖЕНИЕ –

1-60 Сиденья, ремни и подушки безопасности

действие на голову водителя или пассажира.

▲ ВНИМАНИЕ

Боковые подушки безопасности и подушки-шторки безопасности сконструированы только как дополнение к основной защите, обеспечиваемой ремнями безопасности. Наличие подушек безопасности не освобождает Вас от необходимости пристегиваться ремнями безопасности. Кроме того, пристегнутые ремни безопасности помогут избежать травм, которые могут быть получены из-за неправильной посадки водителя или пассажира переднего сиденья, в частности, когда они не сидят прямо.



▲ ВНИМАНИЕ

- Не сидите слишком близко к передним дверям и не наклоняйтесь к ним без необходимости. Боковые подушки безопасности расположены в спинках обоих передних сидений со стороны дверей. Они обеспечивают защиту путем мгновенного (быстрее, чем человек успевает моргнуть глазом) срабатывания при боковых ударах. Тем не менее сила, с которой раскрывается боковая подушка безопасности, может стать причиной травм головы и других частей тела, если они расположены слишком близко от нее.

- Так как Ваш автомобиль оборудован подушками-шторками, не садитесь слишком близко к дверям и не наклоняйтесь к ним без необходимости. Подушки-шторки расположены в боковой части крыши с каждой стороны салона (между передней стойкой и отметкой над задним сиденьем) и обеспечивают защиту благодаря их мгновенному раскрытию (быстрее, чем человек успевает моргнуть глазом) в случае бокового столкновения. Тем не менее сила, с которой раскрывается подушка-шторка, может стать причиной травм головы, если голова находится слишком близко от нее.



100165

⚠ ВНИМАНИЕ

Не кладите руку на переднюю дверь или ее внутреннюю обивку. Вы можете получить травму при срабатывании боковой подушки безопасности.

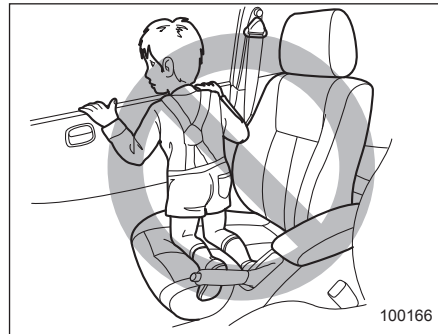

100166

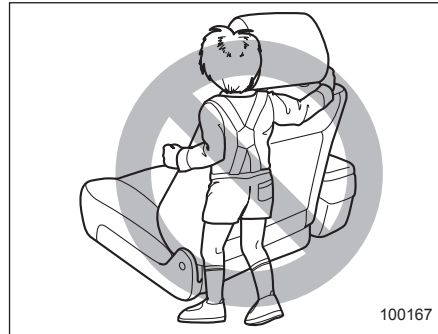

100167

⚠ ВНИМАНИЕ

- Не позволяйте ребенку смотреть в боковое окно, стоя на коленях на переднем пассажирском сиденье, или обхватывать спинку переднего сиденья. При аварии сила, с которой раскрывается боковая подушка безопасности, может причинить ребенку серьезные травмы, так как его голова и руки, а также другие части тела находятся слишком близко от боковой подушки безопасности.
- Не позволяйте ребенку смотреть в боковое окно, стоя на коленях на переднем пассажирском сиденье. При аварии сила, с которой раскрывается подушка-шторка, может причинить ребенку серьезные травмы, так как его голова находится слишком близко от подушки-шторки.

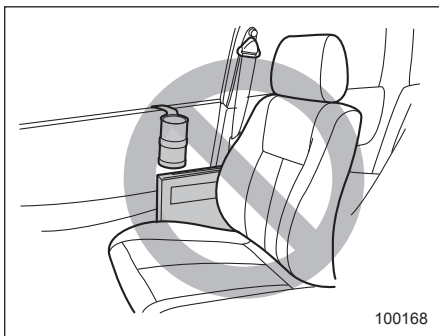

⚠ ВНИМАНИЕ

- Не закрепляйте никаких аксессуаров на обивке двери или возле боковых подушек безопасности, а также не размещайте возле них никаких предметов. При срабатывании боковой подушки безопасности они могут быть отброшены в сторону водителя или пассажиров и причинить им травмы.

- Не прикрепляйте микрофон системы громкой связи или другие аксессуары к передней, средней и задней стойкам, к ветровому стеклу, боковым окнам, верхним ручкам и другим поверхностям салона, где они могут оказаться в зоне раскрытия подушек-шторок. Микрофон системы громкой связи или другие аксессуары, находящиеся в зоне раскрытия подушек-шторок, либо будут с большой силой отброшены назад, либо могут помешать правильному раскрытию подушек-шторок. В обоих случаях результатом могут стать серьезные травмы.
- Не вешайте плечики для одежды или иные предметы с заостренными краями на крючки для одежды. Такие предметы, висящие на крючках для одежды, в момент раскрытия подушек-шторок могут слететь с крючков и быть отброшены в салон, что может стать причиной серьезных травм. Они также могут помешать правильной работе подушек-шторок безопасности.

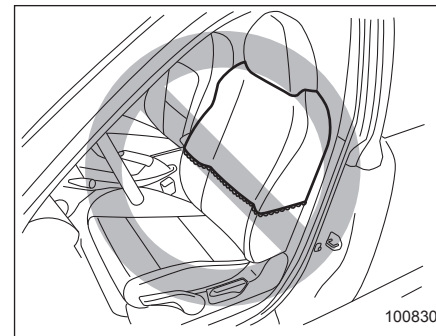

⚠ ВНИМАНИЕ

- Не накрывайте спинки передних сидений никакими чехлами, одеждой или другими предметами, а также не прикрепляйте никаких этикеток или наклеек на поверхность переднего сиденья или рядом с боковой подушкой безопасности. Они могут препятствовать правильному раскрытию боковых подушек безопасности, тем самым уменьшая защиту водителя или пассажира переднего сиденья.

▼ Описание работы



Боковые подушки безопасности и подушки-шторки безопасности могут сработать только в том случае, когда замок зажигания находится в положении "ON".

Боковые подушки безопасности и подушки-шторки безопасности водителя и пассажира переднего сиденья имеют отдельные датчики удара, поэтому они срабатывают независимо друг от друга. В связи с этим, при аварии они могут сработать не вместе. Кроме того, срабатывание боковых подушек безопасности и подушек-шторок безопасности происходит независимо от срабатывания передних подушек безопасности водителя и пассажира переднего сиде-

нья, расположенных в рулевом колесе и в панели приборов автомобиля.

Датчики удара, определяющие силу удара, расположены в левой и правой средних стойках, а также в арках задних колес. Еще один датчик удара, который также определяет силу удара, расположен под задним центральным сиденьем (датчик защиты от случайного срабатывания).

Если один из датчиков удара, расположенных в средних стойках, вместе с датчиком защиты от случайного срабатывания, расположенным под задним центральным сиденьем, зарегистрируют удар, сила которого превышает заданную величину, независимо от того, имеется ли такой же сигнал об ударе на соответствующем датчике удара арки заднего колеса, блок управления обеспечит раскрытие боковых подушек безопасности и подушек-шторок, находящихся на той стороне автомобиля, которая подверглась удару.

Если один из датчиков удара, расположенных в арках задних колес, вместе с датчиком защиты от случайного срабатывания, расположенным под задним центральным сиденьем, зарегистрируют удар, сила которого превышает заданную величину, блок управления

обеспечит раскрытие только подушки-шторки на той стороне автомобиля, которая подверглась удару.

После раскрытия боковые подушки безопасности сразу начинают сдуваться. Все операции, начиная с момента определения столкновения и заканчивая выпуском воздуха из боковой подушки безопасности после ее срабатывания, осуществляются быстрее, чем человек успевает моргнуть глазом. Подушка-шторка остается в надутом состоянии некоторое время после раскрытия, а затем медленно сдувается.

Боковая подушка безопасности и подушка-шторка безопасности срабатывают даже в том случае, когда сиденье, расположенное со стороны полученного удара, не занято.

При срабатывании боковой подушки безопасности и подушки-шторки безопасности будет слышен резкий и довольно громкий шум нагнетаемого газа, а также выделится некоторое количество дыма. Это — нормальные явления при раскрытии подушки безопасности. Такой дым не является следствием какого-либо возгорания в автомобиле.

▲ ОСТОРОЖНО

Не прикасайтесь незащищенными руками к компонентам системы боковых подушек безопасности, расположенным в зоне спинок передних сидений, сразу же после их срабатывания. В противном случае это может привести к ожогам, так как при срабатывании подушек безопасности эти компоненты могут сильно нагреться.

После срабатывания не прикасайтесь ни к каким деталям системы подушек-шторок безопасности (начиная от передней стойки до боковой части крыши над задними сиденьями). В противном случае это может привести к ожогам, так как при срабатывании подушек безопасности эти компоненты могут сильно нагреться.

Конструкция боковой подушки безопасности и подушки-шторки безопасности предусматривает их срабатывание только при средних и сильных боковых ударах. Их конструкция не предусматривает срабатывания при большинстве слабых боковых ударов. Кроме того, их конструкция не предусматривает сра-

батывание при большинстве ударов сзади или лобовых столкновений, поскольку в этих ситуациях срабатывание боковой подушки безопасности и подушки-шторки безопасности не обеспечит защиту водителя или пассажиров. Конструкция боковых подушек безопасности и подушек-шторок безопасности предусматривает только одноразовое их срабатывание.

Раскрытие боковой подушки безопасности и подушки-шторки безопасности зависит от силы удара в область салона автомобиля при боковом столкновении. Величина этой силы зависит от типа столкновения, но при этом не находится в прямой зависимости от величины видимых повреждений автомобиля.

▽ В каких случаях срабатывание боковой подушки безопасности и подушки-шторки безопасности наиболее вероятно?

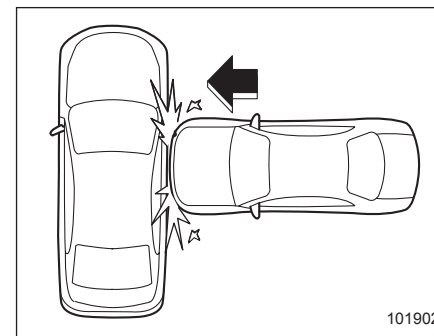

Боковая подушка безопасности и подушка-шторка безопасности срабатывают при сильном боковом ударе в область одного из передних сидений.

▽ В каких случаях вероятность срабатывания боковой подушки безопасности и подушки-шторки безопасности очень мала?

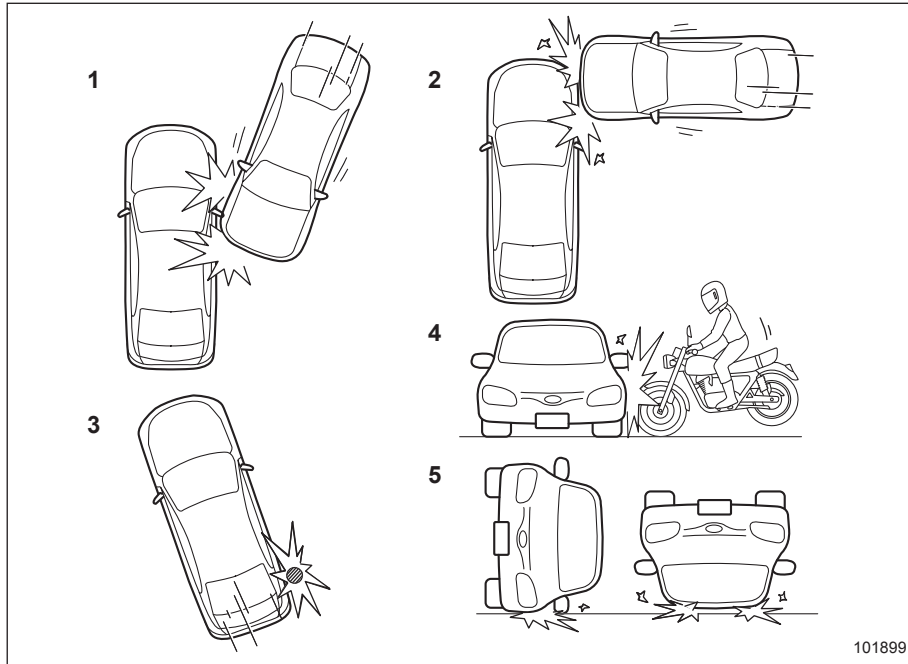

- 1) Автомобиль получил скользящий удар сбоку.
- 2) Автомобиль получил удар сбоку в область, находящуюся за пределами салона автомобиля.
- 3) Автомобиль столкнулся с телеграфным столбом или другим подобным объектом.
- 4) Автомобиль получил боковой удар от мотоцикла.
- 5) Автомобиль перевернулся на бок или на крышу.

Существует множество типов столкновений, при которых боковая подушка безопасности и подушка-шторка безопасности могут не сработать. При авариях, схожих с показанными на приведенном рисунке, боковая подушка безопасности и подушка-шторка безопасности могут не сработать, в зависимости от силы удара при аварии.

1-66 Сиденья, ремни и подушки безопасности

▽ В каких случаях боковая подушка безопасности и подушка-шторка безопасности не сработают?

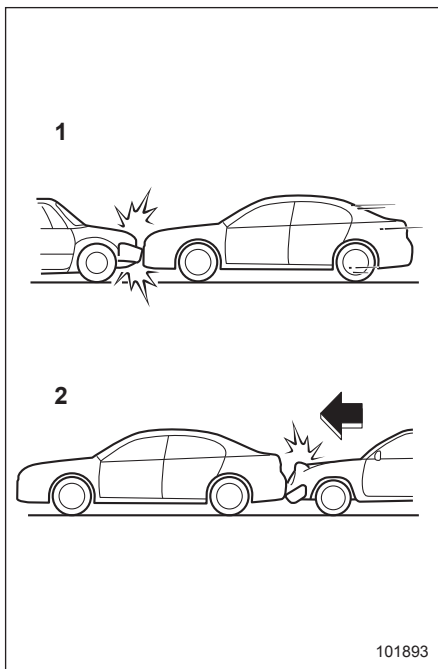

- 1) Лобовое столкновение Вашего автомобиля с другим автомобилем (как с движущимся, так и с неподвижным).
- 2) Автомобиль получил удар сзади.

В большинстве случаев конструкция боковой подушки безопасности и подушки-шторки безопасности не предусматривает их срабатывания при лобовых столкновениях, а также в тех случаях, когда Ваш автомобиль получил удар сзади. Примеры таких столкновений показаны на рисунке.

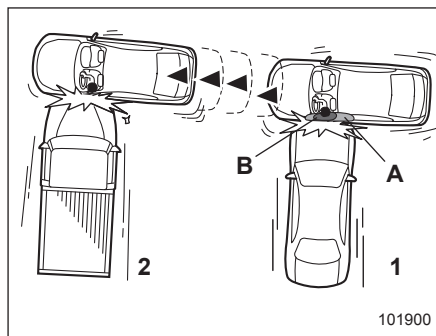

- 1) Первый удар.
 - 2) Второй удар.
- A) Подушка-шторка безопасности.
B) Боковая подушка безопасности.

При аварии, в которой автомобиль получил два и более боковых удара, боковая подушка безопасности и подушка-шторка безопасности сработают только один раз — после первого удара.

Пример: Авария, в которой автомобиль получил два боковых удара, сначала от одного автомобиля, а затем сразу же от другого и в ту же самую сторону. При этом боковая подушка безопасности и подушка-шторка безопасности сработают только после первого удара, а после второго — не сработают.

■ Контроль состояния системы подушек безопасности

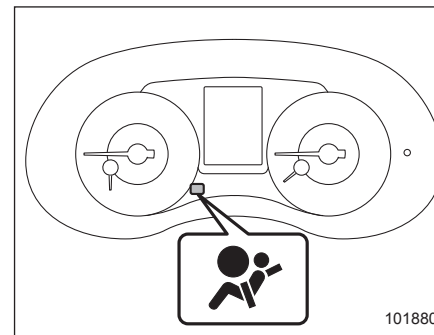

Предупреждающая лампа системы подушек безопасности

При движении автомобиля постоянный контроль готовности системы подушек безопасности (в том числе преднатяжителей передних ремней безопасности)

обеспечивается системой диагностического контроля. О нормальной работе системы свидетельствует включение предупреждающей лампы системы подушек безопасности примерно на 6 секунд после перевода замка зажигания в положение "ON".

Индикатор контролирует работу следующих компонентов.

- Датчик лобового удара.
 - Правая сторона.
 - Левая сторона.
- Блок управления системы подушек безопасности (включая датчик удара).
- Модуль передней подушки безопасности.
 - Сторона водителя.
 - Сторона пассажира переднего сиденья.
- Модуль подушки безопасности для коленей водителя.
- Датчик боковой подушки безопасности.
 - Правая средняя стойка.
 - Левая средняя стойка.
- Модуль боковой подушки безопасности.
 - Сторона водителя.
 - Сторона пассажира переднего сиденья.
- Датчик определения посадки переднего пассажира (если установлен).

- Блок управления системой определения посадки переднего пассажира (если установлен).
- Датчик пряжки ремня безопасности (сторона переднего пассажира, если установлена система определения посадки пассажира).
- Датчик подушки-шторки безопасности.
 - Арка правого заднего колеса.
 - Арка левого заднего колеса.
- Модуль подушки-шторки безопасности.
 - Правая сторона.
 - Левая сторона.
- Датчик защиты от случайного срабатывания, расположенный под задним центральным сиденьем.
- Преднатяжитель ремня безопасности.
 - Сторона водителя.
 - Сторона пассажира переднего сиденья.
- Вся соответствующая электропроводка.

ВНИМАНИЕ

Если характер работы предупреждающей лампы системы подушек безопасности соответствует любому из перечисленных ниже пунктов, это может свидетельствовать о неисправности системы преднатяжителей и/или подушек безопасности. В таких случаях мы рекомендуем Вам немедленно обратиться к ближайшему дилеру SUBARU для проведения проверки системы. Если не провести проверку и необходимый ремонт, это может привести к неправильной работе преднатяжителей ремней безопасности или подушек безопасности, что, в свою очередь, сопряжено с повышенным риском получения травм. Например, подушки безопасности могут сработать при слабом лобовом столкновении или не сработать при сильном лобовом ударе.

- Предупреждающая лампа мигает или мерцает.
- При переводе замка зажигания в положение "ON" предупреждающая лампа не загорается.

- Предупреждающая лампа горит постоянно.
- Предупреждающая лампа горит при движении автомобиля.

■ Техническое обслуживание системы подушек безопасности

ВНИМАНИЕ

- Перед утилизацией модулей подушек безопасности или всего автомобиля, пострадавшего при аварии, мы рекомендуем Вам обратиться за консультацией к Вашему дилеру SUBARU.

- Конструкция подушек безопасности не предполагает проведение владельцем автомобиля работ по их техническому обслуживанию. Запрещается использование электрических цепей системы подушек безопасности. При необходимости проведения технического обслуживания подушек безопасности мы рекомендуем Вам обратиться за консультацией к ближайшему дилеру SUBARU. Изменение конфигурации или отключение электропроводки системы может привести к случайному срабатыванию подушек безопасности или вывести систему из строя, что, в свою очередь, может привести к серьезным травмам.

ОСТОРОЖНО

При необходимости проведения работ по техническому обслуживанию или ремонту в перечисленных ниже зонах Вам рекомендуется обратиться к официальному дилеру SUBARU. В указанных ниже зонах расположен блок управления системы подушек безопасности, датчики удара и модули подушек безопасности.

- Под центральной консолью.
- С обеих сторон в передней части автомобиля.
- Рулевое колесо, рулевая колонка и прилегающие участки.
- Нижняя часть рулевой колонки и прилегающие участки.
- Верхняя часть панели приборов перед пассажиром переднего сиденья и прилегающие участки.
- Оба передних сиденья и прилегающие зоны.
- В каждой средней стойке.
- В боковой части крыши (от передней стойки до точки над задним сиденьем).

- Между подушкой заднего сиденья и аркой заднего колеса с каждой стороны.
- Под центральным задним сиденьем.

В случае срабатывания подушек безопасности мы рекомендуем Вам заменить элементы системы оригинальными запасными частями SUBARU, обратившись к официальному дилеру SUBARU.

ПРИМЕЧАНИЕ

В перечисленных ниже случаях мы рекомендуем Вам как можно скорее обратиться к Вашему дилеру SUBARU.

- Передняя часть автомобиля была повреждена в аварии, причем передние подушки безопасности не сработали.
- На подушке рулевого колеса, на крышке передней подушки безопасности пассажира переднего сиденья или на любой из боковых сторон крыши (на участке от передней стойки до соответствующих меток над задними сиденьями) имеются царапины, трещины или иные повреждения.
- После бокового удара в среднюю стойку, арку заднего колеса, за-

- дний подрамник или соседние с ними участки боковая подушка безопасности и подушка-шторка безопасности не сработали.
- Ткань или кожа на любой из спинок переднего сиденья порезана, протерта или имеет другие повреждения.
- Задняя часть автомобиля была повреждена в аварии.

■ Меры предосторожности при переоборудовании автомобиля

ВНИМАНИЕ

Во избежание серьезных травм, которые могут быть причинены в результате случайного срабатывания системы подушек безопасности или выходе ее из строя, запрещается вносить изменения в конструкцию компонентов системы подушек безопасности или ее электропроводку.

Это включает в себя следующие модификации:

- Установка нештатного рулевого колеса.

- Установка дополнительных элементов отделки панели приборов.
- Установка нештатных сидений.
- Замена тканевой или кожаной обивки сиденья.
- Натягивание дополнительной тканевой или кожаной обивки переднего сиденья.
- Установка микрофона системы громкой связи или других аксессуаров на передней, средней и задней стойках, ветровом стекле, боковых окнах, верхних ручках и других поверхностях салона, где они могут оказаться в зоне раскрытия подушек-шторок.
- Не рекомендуется устанавливать на какие-либо компоненты системы подушек безопасности, включая ее электропроводку, а также возле них, дополнительное электрическое или электронное оборудование, например мобильные приемопередатчики. Это может нарушить нормальную работу системы подушек безопасности.

▲ ОСТОРОЖНО

Не допускайте внесение перечисленных ниже изменений в конструкцию автомобиля. Подобные изменения могут нарушить нормальную работу системы подушек безопасности.

- Монтаж в передней части автомобиля какого-либо оборудования (различного рода защитные решетки, лебедки, снегоочистительные устройства, трелевочные щиты и т. д.), которое не входит в число оригинального дополнительного оборудования SUBARU или не соответствует оригинальному дополнительному оборудованию SUBARU по качеству.
- Внесение изменений в систему подвески автомобиля или в конструкцию передней части автомобиля.

- Установка шины, размер и конструкция которой отличаются от указанной в табличке, расположенной на средней стойке со стороны водителя, или указанной в настоящем руководстве для конкретных моделей автомобилей.
- Монтаж любого оборудования (боковых подножек, защиты порогов и т. д.) на боковые детали кузова автомобиля, кроме оригинального дополнительного оборудования SUBARU, специально предназначенного для использования с боковыми подушками безопасности, а также дополнительного оборудования других заводов-изготовителей, соответствующего по качеству оригинальному дополнительному оборудованию SUBARU и также предназначенного для использования в автомобилях с боковыми подушками безопасности (только для моделей, оснащенных боковыми подушками безопасности).

Перед установкой любого дополнительного оборудования на Ваш автомобиль мы настоятельно рекомендуем Вам всегда консультироваться у Вашего дилера SUBARU.

Ключи, замки и стеклоподъемники

Ключи	2-3	Предупреждающие звуковые	
Пластика с номером ключа	2-3	сигналы и лампы	2-18
Техническая информация по законодательству		Отключение функций	
в сфере радиоволновой техники		дистанционного доступа	2-18
для иммобилайзера и системы дистанционного		Действия при сбоях в работе ключа	
доступа с функцией запуска/остановки		дистанционного доступа	2-19
двигателя при помощи кнопки	2-3	Замена элемента питания ключа	
Иммобилайзер	2-4	дистанционного доступа	2-19
Контрольная лампа иммобилайзера	2-4	Техническая информация для моделей,	
Изготовление нового ключа	2-4	предназначенных для Европы.....	2-19
Дверные замки	2-5	Система дистанционного управления	
Запирание и отпирание дверей ключом снаружи	2-5	замками дверей	2-19
Запирание дверей снаружи без ключа.....	2-6	Запирание и отпирание дверей.....	2-20
Запирание и отпирание дверей изнутри	2-6	Открывание крышки багажника	2-22
Функция предотвращения разрядки		Настройка задержки выключения фар	
аккумуляторной батареи	2-7	(если предусмотрено)	2-23
Переключатель блокировки дверей	2-8	Техническая информация.....	2-23
Функция предотвращения запираения ключей		Система двойного запираения	
(кроме моделей с системой		(если установлена)	2-24
двойного запираения).....	2-8	Включение системы двойного запираения	2-24
Система дистанционного доступа		Отключение системы двойного запираения	2-25
с функцией запуска/остановки		Действия в экстренных случаях	2-25
двигателя при помощи кнопки		Действия в случае разрядки аккумуляторной	
(если установлена)	2-9	батареи или элемента питания	2-25
Меры предосторожности.....	2-10	Переустановка системы двойного запираения.....	2-26
Запирание и отпирание дверей		Механизм блокировки дверей от детей	2-26
автомобиля при помощи функции			
дистанционного доступа	2-14		

Ключи, замки и стеклоподъемники

Окна	2-27	Открытие крышки багажника из салона	2-32
Электростеклоподъемники, приводимые в действие водителем.....	2-27	Внутренняя рукоятка открывания крышки багажника	2-32
Электростеклоподъемники, приводимые в действие пассажирами	2-30	Люк в крыше (если установлен)	2-34
Инициализация системы электростеклоподъемников	2-31	Переключатели люка	2-35
Крышка багажника	2-31	Солнцезащитная шторка	2-36
Открытие и закрытие крышки багажника снаружи	2-32		

Ключи

ПРИМЕЧАНИЕ

Для моделей с системой дистанционного доступа с функцией запуска/остановки двигателя при помощи кнопки обратитесь к разделу “Система дистанционного доступа с функцией запуска/остановки двигателя при помощи кнопки” 2-9.

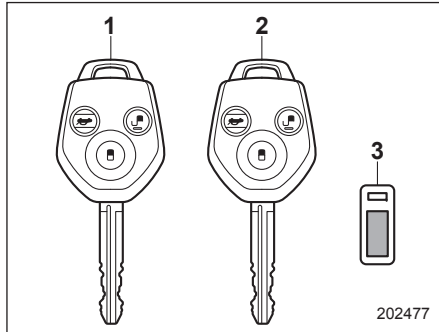

- 1) Ключ (основной).
- 2) Ключ (дополнительный).
- 3) Пластинка с номером ключа.

С Вашим автомобилем поставляются два или три ключа и пластинка с номером ключа.

Все ключи, поставляемые с Вашим автомобилем, подходят ко всем замкам Вашего автомобиля.

- Замок зажигания.
- Дверь водителя.
- Замок отделения для перчаток (если установлен).

▲ ОСТОРОЖНО

Не прикрепляйте ключ к большому брелку или к связке с другими ключами. Если во время движения они будут биться о Ваши колеса, то это может привести к повороту замка зажигания из положения “ON” в положение “ACC” или “LOCK”, а следовательно, к остановке двигателя.

■ Пластинка с номером ключа

Номер ключа выштампован на пластинке, крепящейся на связке ключей Вашего автомобиля. Вам следует переписать номер ключа и хранить эту запись в надежном месте вне автомобиля. Этот номер потребуется Вам для изготовления нового ключа при утрате оригинала или в том случае, когда ключ будет случайно заперт в автомобиле.

За более подробной информацией об изготовлении новых ключей обратитесь к разделу “Изготовление нового ключа” 2-4.

■ Техническая информация по законодательству в сфере радиоволновой техники для иммобилайзера и системы дистанционного доступа с функцией запуска/остановки двигателя при помощи кнопки

Данные устройства соответствуют основным требованиям и положениям, таким, как Директива 1999/5/ЕС, предъявляемым к окончательному оборудованию радио- и телекоммуникационных устройств.

Требования и положения различаются, в зависимости от страны. Информация, соответствующая каждой стране, приведена в главе 13 (в частности, копия оригинальной Декларации о соответствии и маркировка CE, необходимые для ЕС).

Иммобилайзер

Иммобилайзер предназначен для предотвращения запуска двигателя Вашего автомобиля посторонними лицами. Для запуска Вашего автомобиля могут использоваться только ключи, зарегистрированные в системе иммобилайзера. Данная система, однако, не дает 100% гарантии от угона.

В моделях с системой дистанционного доступа с функцией запуска/остановки двигателя при помощи кнопки

Если Вы нажмете кнопку запуска/остановки двигателя, имея при себе незарегистрированный ключ дистанционного доступа, режим электропитания "ON" не включится, а двигатель не запустится.

В моделях без системы дистанционного доступа с функцией запуска/остановки двигателя при помощи кнопки

Даже если незарегистрированный ключ подойдет к замку зажигания и замок будет переведен в положение "START", через несколько секунд работы иммобилайзер автоматически заглушит двигатель.

Если двигатель не запускается, выполните одно из следующих действий:

- Выполните процедуру, описанную в разделе "Запуск двигателя" ☞9-20 (модели с системой дистанционного доступа с функцией запуска/остановки двигателя при помощи кнопки).
- Перед повторной попыткой извлеките ключ из замка зажигания (модели без системы дистанционного доступа с функцией запуска/остановки двигателя при помощи кнопки). См. раздел "Замок зажигания (модели без системы запуска/остановки двигателя при помощи кнопки)" ☞3-4.

▲ ОСТОРОЖНО

- Не кладите ключ в места воздействия прямого солнечного света, а также в другие места, где он может нагреться.
- Не допускайте попадания на ключ влаги. При попадании на ключ влаги следует немедленно вытереть его тканью.
- Не допускайте изменения конструкции или демонтажа системы. В случае изменения конструкции или демонтажа нельзя гарантировать корректную работу системы.

ПРИМЕЧАНИЕ

- Для защиты Вашего автомобиля от угона, пожалуйста, внимательно изучите приведенные ниже меры предосторожности.
 - Выходя из автомобиля, не оставляйте ключи в его салоне.
 - Выходя из автомобиля, закройте все окна и люк в крыше и запирайте двери.
 - Не храните в Вашем автомобиле запасной комплект ключей, а также записи с номером ключа Вашего автомобиля.
- Автомобиль оснащен системой иммобилайзера, не требующей технического обслуживания.

■ Контрольная лампа иммобилайзера



См. раздел "Контрольная лампа иммобилайзера" ☞3-38.

■ Изготовление нового ключа

Всякий раз, когда возникнет необходимость в изготовлении дубликата ключа, потребуется пластинка с номером ключа. Новый ключ Вы сможете использовать только после его регистрации в системе иммобилайзера Вашего автомобиля. Максимальное число ключей,

которое может быть зарегистрировано для использования на одном автомобиле, следующее.

- Четыре (модели без системы дистанционного доступа с функцией запуска/остановки двигателя при помощи кнопки).
- Семь (модели с системой дистанционного доступа с функцией запуска/остановки двигателя при помощи кнопки).

Для регистрации нового ключа требуется один уже зарегистрированный ключ.

В случае утери ключа, идентификационный код утерянного ключа сохраняется в памяти системы иммобилайзера автомобиля. По соображениям безопасности идентификационный код утерянного ключа необходимо удалить из памяти. Для удаления идентификационного кода утерянного ключа потребуются все используемые ключи.

За более подробной информацией о регистрации нового ключа и удалении идентификационного кода утерянного ключа мы рекомендуем Вам обратиться к Вашему дилеру SUBARU.

Дверные замки

■ Запирание и отпирание дверей ключом снаружи

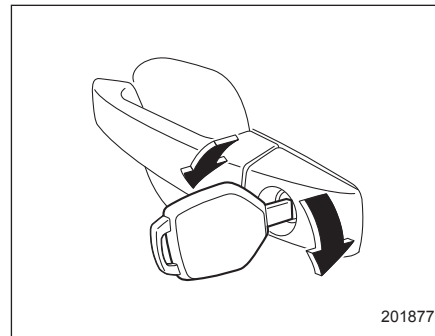

201877

▼ Модели без системы двойного запирания

Для запирания двери водителя ключом снаружи поверните его вперед. Для отпирания двери поверните ключ назад. Чтобы открыть незапертую дверь, потяните за наружную ручку этой двери.

ПРИМЕЧАНИЕ

Снаружи при помощи ключа запирается только дверь водителя. Для запирания всех дверей выполните следующие процедуры:

1. Извлеките ключ из замка зажигания (модели без системы дистанционного доступа с функцией запуска/остановки двигателя при помощи кнопки) или установите кнопкой запуска/остановки двигателя режим электропитания "OFF" (модели с системой дистанционного доступа с функцией запуска/остановки двигателя при помощи кнопки).
2. Закройте все двери, кроме двери водителя.

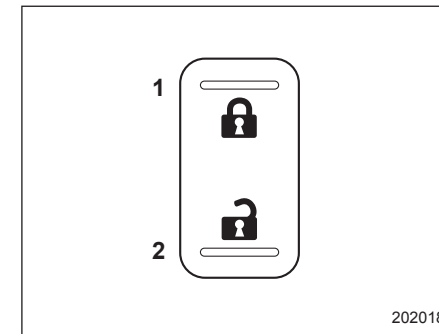

202018

- 1) Запирание.
- 2) Отпирание.

3. Нажмите на сторону запирания переключателя блокировки дверей, расположенного на двери водителя.

– ПРОДОЛЖЕНИЕ –

2-6 Ключи, замки и стеклоподъемники

4. Закройте дверь водителя и вставьте ключ в замок двери. Поверните ключ вперед, чтобы запереть дверь водителя.

▼ Модели с системой двойного запираения

Для запираения дверей ключом снаружи поверните его вперед. Для отпирания дверей поверните ключ назад. Чтобы открыть незапертую дверь, потяните за наружную ручку этой двери.

■ Запирание дверей снаружи без ключа

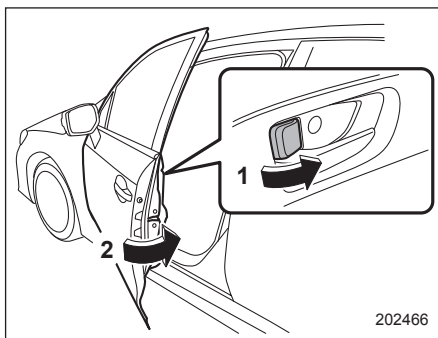

- 1) Поверните рычажок блокировки замка вперед.
- 2) Закройте дверь, одновременно оттягивая ее ручку.

Для запираения передней двери снаружи без ключа поверните рычажок блокировки замка вперед и закройте дверь, одновременно оттягивая ее ручку.

Перед тем как покинуть автомобиль, убедитесь в том, что все двери заперты.

ПРИМЕЧАНИЕ

При запираении дверей автомобиля снаружи без ключа убедитесь в том, что Вы не забыли ключ внутри автомобиля.

▼ Модели с системой двойного запираения

Рычажок блокировки замка двери водителя невозможно перевести в положение блокировки, когда дверь водителя открыта. Рычажки блокировки замков дверей автомобиля обеспечивают запираение этих замков только в тех случаях, когда на автомобиле не установлена система двойного запираения, а дверь водителя плотно закрыта.

■ Запирание и отпирание дверей изнутри

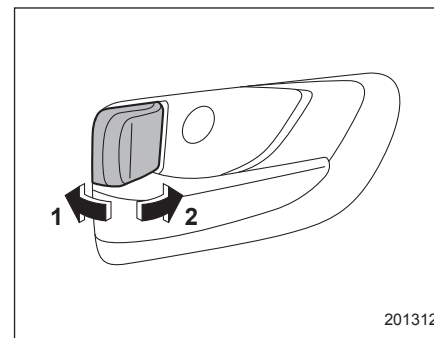

- 1) Отпирание.
- 2) Запирание.

Для запираения двери изнутри поверните рычажок блокировки замка вперед. Для отпирания двери изнутри поверните рычажок блокировки замка назад.

После отпирания двери на рычажке блокировки замка становится видна красная метка.

Чтобы открыть незапертую дверь автомобиля, потяните за внутреннюю ручку этой двери.

Перед началом движения убедитесь в том, что все двери автомобиля закрыты.

▼ **Модели с системой двойного запираения**

Если система двойного запираения находится в рабочем режиме, двери невозможно отпереть, даже если повернуть рычажки блокировки замков назад.

■ **Функция предотвращения разрядки аккумуляторной батареи**

Если дверь не закрыта полностью, то продолжают гореть лампы освещения салона. Однако для предотвращения разрядки аккумуляторной батареи срабатывает функция предотвращения разрядки аккумуляторной батареи, которая автоматически выключит некоторые лампы. Ниже приведены лампы, которые отключаются при срабатывании данной функции.

Позиция	Положение переключателя	Автоматическое выключение
Точечные светильники*	OFF*	Примерно через 20 минут
Плафон освещения салона	DOOR	Примерно через 20 минут
Подсветка замка зажигания	—	Примерно через 20 минут
Плафон освещения багажника	—	Примерно через 20 минут

* Функция предотвращения разрядки аккумуляторной батареи затрагивает только лампы точечных светильников на моделях, оборудованных люком в крыше и только в том случае, когда выключатели точечных светильников находятся в выключенном положении. В моделях, не оборудованных люком в крыше, лампы точечных светильников не выключаются автоматически. В связи с этим, для их выключения необходимо вручную нажимать на выключатели точечных светильников.

Установку включения/выключения данной функции можно изменить у дилера SUBARU. Для изменения установки мы рекомендуем Вам обратиться к Вашему дилеру SUBARU.

ПРИМЕЧАНИЕ

- Заводской установкой (установкой по умолчанию) для данной функции является установка “включено”.
- Покидая автомобиль, пожалуйста, убедитесь в том, что все двери полностью закрыты.
- В моделях с кнопкой запуска/остановки двигателя, когда установлен режим электропитания “АСС” или “ON”, функция предотвращения разрядки аккумуляторной батареи не работает.
- В моделях без кнопки запуска/остановки двигателя, когда ключ находится в замке зажигания, функция предотвращения разрядки аккумуляторной батареи не работает.

Переключатель блокировки дверей

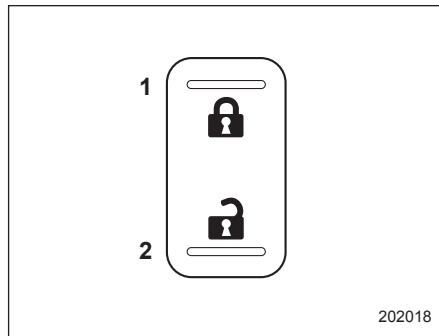

- 1) Заблокировано.
- 2) Разблокировано.

Все двери могут быть заперты и отперты при помощи переключателя блокировки дверей, расположенного на двери водителя.

Для запираения дверей нажмите на переднюю часть переключателя.
Для отпираения дверей нажмите на заднюю часть переключателя.

ПРИМЕЧАНИЕ

В автомобилях, на которых установлена система двойного запираения,

если эта система находится в рабочем режиме, нажатие переключателя блокировки дверей в сторону разблокировки не приводит к отпираению замков дверей.

■ Функция предотвращения запираения ключей (кроме моделей с системой двойного запираения)

Данная функция предотвращает запираение дверей при следующих условиях.

- Ключ остается в замке зажигания (модели без системы дистанционного доступа с функцией запуска/остановки двигателя при помощи кнопки).
- Замок зажигания находится в положении "ON" (модели с системой дистанционного доступа с функцией запуска/остановки двигателя при помощи кнопки).

Установку включения/выключения данной функции можно изменить у дилера SUBARU. За более подробной информацией мы рекомендуем Вам обратиться к дилеру SUBARU.

ПРИМЕЧАНИЕ

Покидая автомобиль, перед тем, как запереть двери, убедитесь в том, что ключ находится у Вас.

▼ Режим работы при включенной функции предотвращения запираения ключей

При открытой двери водителя двери автоматически будут оставаться в незапертом состоянии, даже если нажать на переднюю сторону переключателя блокировки дверей.

▼ Режим работы при выключенной функции предотвращения запираения ключей

- Если при открытой двери водителя повернуть рычажок блокировки замка вперед (в положение запираения), а затем закрыть дверь водителя, дверь водителя будет заперта.
- Если для запираения двери водителя снаружи воспользоваться запасным ключом, дверь также будет заперта.

Система дистанционного доступа с функцией запуска/остановки двигателя при помощи кнопки (если установлена)

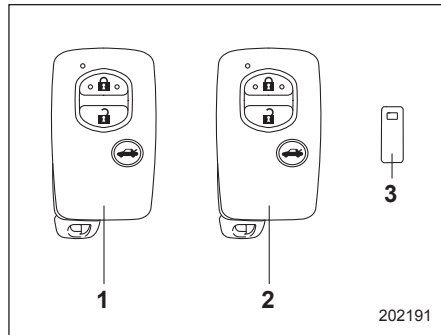

- 1) Ключ дистанционного доступа (основной).
- 2) Ключ дистанционного доступа (дополнительный).
- 3) Пластинка с номером ключа.

С автомобилем поставляются два или три ключа дистанционного доступа и пластинка с номером ключа. Информация о пластинке с номером ключа приведена в разделе “Пластинка с номером ключа” 2-3.

Система дистанционного доступа с функцией запуска/остановки двигателя при помощи кнопки позволяет Вам осуществлять следующие действия, имея при себе ключ дистанционного доступа.

- Запирать и отпирать двери, отпирать багажник.
- Запускать и останавливать двигатель.

Кроме того, отпирание и запирание замков может осуществляться посредством системы дистанционного управления замками дверей при помощи кнопок на ключе дистанционного доступа. За информацией о процедуре запуска двигателя обратитесь к разделу “Запуск и остановка двигателя (модели с системой запуска/остановки двигателя при помощи кнопки)” 7-11.

В каждом ключе дистанционного доступа закреплен механический ключ. Механический ключ используется для следующих операций.

- Запирание и отпирание двери водителя.
- Запирание и отпирание отделения для перчаток (для некоторых моделей).

Вы не можете отпереть отделение для перчаток, не используя механический ключ. Оставляя автомобиль с ключом дистанционного доступа (извлеченным

механическим ключом) на парковке, Вы можете запереть отделение для перчаток.

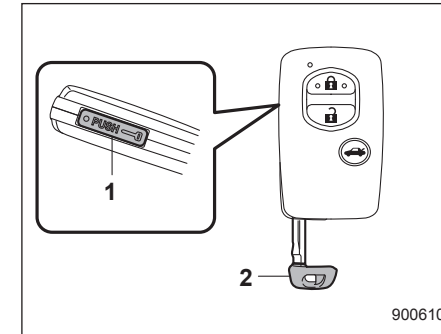

- 1) Кнопка фиксатора.
- 2) Механический ключ.

Нажав кнопку фиксатора ключа дистанционного доступа, извлеките механический ключ.

■ Меры предосторожности

ВНИМАНИЕ

Если Вам имплантирован кардиостимулятор или дефибриллятор, не подходите к установленным на автомобиле передающим антеннам ближе, чем на 22 см (8,7 дюйма).

Радиоволны, излучаемые передающими антеннами автомобиля, могут негативным образом сказаться на работе имплантированных кардиостимуляторов и дефибрилляторов.

Если Вам имплантировано какое-либо другое медицинское оборудование, не являющееся кардиостимулятором или дефибриллятором, то перед использованием системы дистанционного доступа с функцией запуска/остановки двигателя при помощи кнопки ознакомьтесь с приведенным ниже пунктом “Радиоволны, используемые в системе дистанционного доступа с функцией запуска/остановки двигателя при помощи кнопки”, а также проконсультируйтесь с производителем конкретного электрического медицинского оборудования для получения более подробной информации. Радиоволны, излучаемые передающими антеннами автомобиля, могут негативным образом сказаться на работе электрического медицинского оборудования.

“Радиоволны, используемые в системе дистанционного доступа с функцией запуска/остановки двигателя при помощи кнопки”

- Помимо радиоволн, используемых в системе дистанционного управления замками дверей, в системе дистанционного доступа с функцией запуска/остановки двигателя при помощи кнопки используются радиоволны следующей частоты*. Радиоволны периодически излучаются антеннами, установленными на автомобиле в местах, показанных на приведенных ниже рисунках.

* Частота радиоволн: 134,2 кГц.

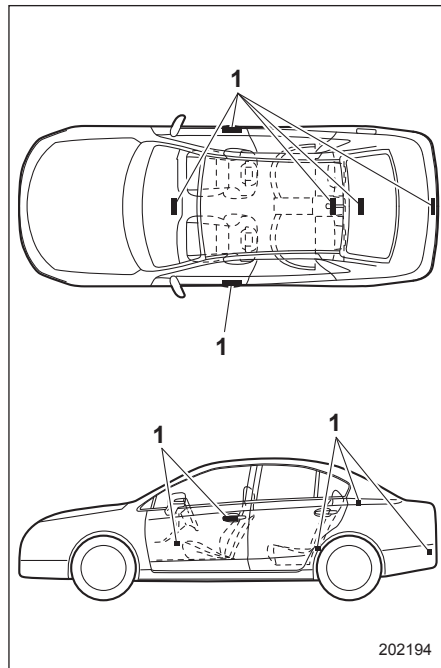

1) Антенна.

▲ ОСТОРОЖНО

- Никогда не оставляйте и не храните ключ дистанционного доступа в салоне автомобиля (например, на панели приборов, в отделении для перчаток, на сиденье, в карманах дверей или на задней полке), а также на расстоянии 2 метров (6,6 фута) от автомобиля (например, в гараже). Ключ дистанционного доступа может быть заперт внутри автомобиля либо может произойти быстрая разрядка элемента питания ключа. Обратите внимание на то, что в некоторых случаях, в зависимости от местонахождения ключа дистанционного доступа, включение электропитания автомобиля при помощи кнопки запуска/остановки двигателя может стать невозможным.
- Ключ дистанционного доступа содержит электронные компоненты. Во избежание неисправностей соблюдайте следующие меры предосторожности.

- Несмотря на то что Вы можете самостоятельно осуществить замену элемента питания ключа дистанционного доступа, мы рекомендуем Вам во избежание риска повреждения ключа дистанционного доступа осуществлять замену элемента питания у дилера SUBARU.
- Не допускайте попадания на ключ дистанционного доступа влаги. Если на ключ дистанционного доступа попала влага, немедленно вытрите и просушите его.
- Не допускайте сильных ударов по ключу дистанционного доступа.
- Избегайте попадания ключа дистанционного доступа в зону воздействия источников магнитного поля.

- Не оставляйте ключ дистанционного доступа под воздействием прямых солнечных лучей или в других местах, где он может нагреться, например на панели приборов. В противном случае это может привести к повреждению элемента питания или вызвать неисправность электрических цепей.
- Не пытайтесь очистить ключ дистанционного доступа с помощью ультразвуковой стиральной машины.
- Не оставляйте ключ дистанционного доступа в местах с повышенным уровнем влажности или запыленности. В противном случае это может стать причиной неисправности.
- Не оставляйте ключ дистанционного доступа возле персональных компьютеров или бытовых электрических приборов. В противном случае это может вызвать неисправность ключа дистанционного доступа и последующую разрядку элемента питания.

- Если уронить ключ дистанционного доступа, то может отсоединиться встроенный механический ключ. Будьте осторожны, чтобы не потерять механический ключ.
- Когда Вы берете ключ дистанционного доступа с собой в самолет, не нажимайте на нем кнопки, пока Вы находитесь в самолете. При нажатии какой-либо кнопки на ключе дистанционного доступа будут излучаться радиоволны, которые могут негативно сказаться на работе систем самолета. Если Вы перевозите в самолете ключ дистанционного доступа, положив его в сумку, примите необходимые меры для предотвращения случайного нажатия кнопок ключа дистанционного доступа.

ПРИМЕЧАНИЕ

- Установка включения/отключения функции дистанционного доступа может быть изменена. Более подробно процедура установки параметров описана в разделе “Отключение функций дистанционного доступа” ¶2-18. Данную установку

можно также изменить у дилера SUBARU. За более подробной информацией мы рекомендуем Вам обратиться к дилеру SUBARU.

- За более подробной информацией по порядку использования кнопки запуска/остановки двигателя при отключенной функции дистанционного доступа обратитесь к разделу “Ключ дистанционного доступа — действия при сбое в работе ключа дистанционного доступа” ¶9-19.
- В системе дистанционного доступа с функцией запуска/остановки двигателя при помощи кнопки используются радиоволны малой мощности. Состояние ключа дистанционного доступа и условия окружающей среды могут негативно влиять на обмен данными между ключом дистанционного доступа и автомобилем при описанных ниже обстоятельствах. В таких случаях отпирание и запираание замков дверей автомобиля, а также запуск двигателя могут стать невозможными.
- Когда система используется вблизи устройства, излучающего сильные радиоволны, например вблизи радиовещательной станции или линии электропередач.

- При использовании приборов, излучающих радиоволны, например ключа дистанционного доступа или ключа с передатчиком дистанционного управления замками от другого автомобиля.
- Если ключ дистанционного доступа находится рядом с оборудованием беспроводной связи, например рядом с сотовым телефоном.
- Если ключ дистанционного доступа находится рядом с металлическим предметом.
- Если к ключу дистанционного доступа прикреплены металлические аксессуары.
- Если Вы носите ключ дистанционного доступа вместе с электронными приборами, например с ноутбуком.
- При разрядке элемента питания ключа дистанционного доступа.
- Ключ дистанционного доступа постоянно обменивается данными с автомобилем, и элемент питания ключа используется непрерывно. Срок службы элемента питания зависит от условий работы. Обычно он составляет 1–2 года. Если элемент питания полностью разрядился, замените его новым.
- При потере ключа дистанционного доступа рекомендуется произвести перерегистрацию ключа дистанционного доступа. Для перерегистрации ключа дистанционного доступа мы рекомендуем Вам обратиться к дилеру SUBARU.
- Для получения запасного ключа дистанционного доступа мы рекомендуем Вам обратиться к дилеру SUBARU.
- Для одного автомобиля может быть зарегистрировано до 7 ключей дистанционного доступа.
- Храните пластинку с номером ключа, прилагаемую к ключу дистанционного доступа, в надежном месте. Она необходима при проведении ремонта автомобиля, а также при регистрации дополнительных ключей дистанционного доступа.
- Не оставляйте ключ дистанционного доступа в таких местах салона автомобиля, как карманы дверей, панель приборов или на задней полке. Вибрация может привести к повреждению ключа дистанционного доступа или самопроизвольному включению переключателей, что может привести к блокировке замков дверей автомобиля.
- Если аккумуляторная батарея автомобиля была разряжена или заменена, то для запуска двигателя может потребоваться инициализация системы замка блокировки рулевой колонки. В этом случае выполните следующую процедуру инициализации замка блокировки рулевой колонки.
 - (1) Установите режим электропитания “OFF” при помощи кнопки запуска/остановки двигателя. За более подробной информацией обратитесь к разделу “Переключение режимов электропитания” 3-7.
 - (2) Откройте и закройте дверь водителя.
 - (3) Подождите примерно 10 секунд.

Когда рулевая колонка заблокируется, это будет свидетельствовать о завершении инициализации.

■ Запирание и отпирание дверей автомобиля при помощи функции дистанционного доступа

▼ Зоны действия

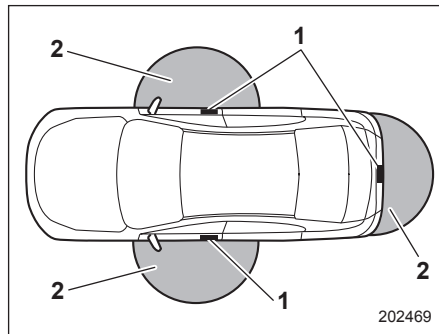

- 1) Антенна.
- 2) Зона действия.

Зона действия функции запирания/отпирания дверей и функции открывания крышки багажника составляет примерно 40–80 см (16–32 дюйма) от ручки соответствующей двери автомобиля и декоративной облицовки багажника.

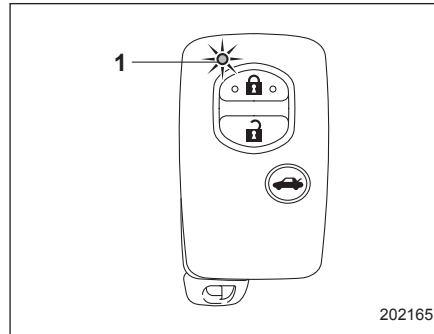

- 1) Светодиодный индикатор.

Когда ключ дистанционного доступа находится в зоне действия функции запирания/отпирания одной из передних дверей, светодиодный индикатор ключа дистанционного доступа мигает. Когда функция дистанционного доступа отключена, то светодиодный индикатор не мигает, пока не нажата какая-либо из кнопок на ключе дистанционного доступа.

▼ Советы по зоне действия

- Запирание при помощи функции дистанционного доступа возможно только при помощи датчика запирания дверей, если в зоне действия определяется ключ дистанционного доступа.

- Отпирание при помощи функции дистанционного доступа возможно только при помощи ручки двери, если в зоне действия определяется ключ дистанционного доступа.
- Если ключ дистанционного доступа подносится слишком близко к кузову автомобиля, то функция дистанционного доступа может работать неправильно. Если наблюдается подобная неправильная работа, отойдите дальше от автомобиля и вновь повторите операцию.
- Неправильная работа функции дистанционного доступа возможна также в том случае, когда ключ дистанционного доступа находится в зоне действия функции дистанционного доступа, но либо у самой поверхности земли, либо слишком высоко над ее поверхностью.
- Когда ключ дистанционного доступа находится в зоне действия функции дистанционного доступа, то воспользоваться этой функцией может не только тот, у кого находится ключ дистанционного доступа, но и любой человек. Обратите внимание на то, что запирание и отпирание замков дверей возможно лишь при помощи той ручки двери, датчика запирания дверей или кнопки открывания крыш-

ки багажника, в зоне действия которой находится ключ дистанционного доступа.

- Если ключ дистанционного доступа находится внутри автомобиля, то запирание дверей при помощи функции дистанционного доступа невозможно. Вместе с тем, в зависимости от состояния ключа дистанционного доступа и условий окружающей среды, запирание ключом дистанционного доступа внутри автомобиля все же возможно. Перед запиранием замков убедитесь в том, что ключ дистанционного доступа у Вас при себе.
- Когда элемент питания ключа дистанционного доступа разрядился или когда ключ дистанционного доступа работает в зоне сильных помех или сильных радиоволн (например, возле антенной мачты, электростанции, радиовещательной или телевизионной станции или в зоне использования беспроводного оборудования), а также при разговоре по сотовому телефону, зоны действия функции дистанционного доступа могут сокращаться, или функция может перестать работать. В таких случаях выполните процедуру, описанную в разделе “Отпирание и запирание дверей” 9-19.

- Когда ключ дистанционного доступа находится в зоне действия функции дистанционного доступа, то, если ручка двери стала мокрой под действием значительного объема воды во время мойки автомобиля или во время сильного дождя, двери могут запереться или отпереться.
- Неправильная работа системы дистанционного доступа может быть обусловлена состоянием ключа дистанционного доступа, а также условиями распространения радиоволн вокруг автомобиля. В таких случаях выполните процедуру, описанную в разделе “Отпирание и запирание дверей” 9-19.

▼ Порядок использования функций дистанционного доступа

▽ Советы по функции дистанционного доступа

- Когда Вы запираете двери при помощи функции дистанционного доступа, установите кнопкой запуска/остановки двигателя режим электропитания “OFF”. Запереть двери при помощи функции дистанционного доступа невозможно, если кнопкой запуска/остановки двигателя установлен режим зажигания “ACC” или “ON”. См. раздел “Переключение режимов электропитания” 3-7.

- Если взяться за ручку двери или коснуться сенсорного датчика замка двери в перчатках, то замок двери может не сработать.
- Если выполнить процедуру запирания слишком быстро, запирание может быть неполным. После запирания дверей мы рекомендуем потянуть за ручку ЗАДНЕЙ двери, чтобы убедиться в том, что двери заперты.
- Если одна из дверей автомобиля не закрыта, то запирание замков дверей невозможно. Закройте все двери автомобиля и запирайте двери.
- После запирания дверей при помощи функции дистанционного доступа в течение 3 секунд невозможно отпереть двери при помощи функции дистанционного доступа.
- При запирании дверей автомобиля убедитесь в том, что ключ дистанционного доступа находится при Вас, чтобы не допустить его запирания внутри автомобиля.
- Настройки работы аварийной световой сигнализации и уровень громкости звукового сигнала можно изменить у дилера SUBARU. За более подробной информацией мы рекомендуем Вам обратиться к Вашему дилеру SUBARU.

2-16 Ключи, замки и стеклоподъемники

- Настройки работы аварийной световой сигнализации также можно изменить при помощи многофункционального дисплея. За более подробной информацией обратитесь к разделу “Настройки аварийной световой сигнализации” ☎ 3-91.

▽ Отпирание

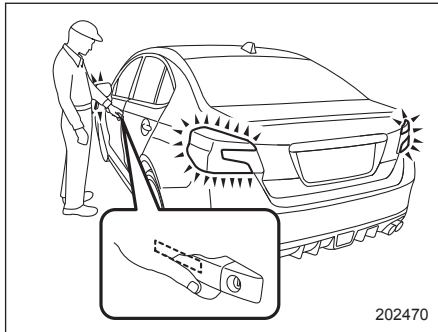

Имея при себе ключ дистанционного доступа, возьмитесь за ручку двери.

Модели без системы двойного запираения

Отпрутятся все двери. При этом дважды мигнут лампы аварийной световой сигнализации.

Модели с системой двойного запираения

- Если взяться за ручку двери водителя: Отпрется только дверь водителя.
- Если взяться за ручку двери переднего пассажира: Отпрутятся все двери.

При этом дважды мигнут лампы аварийной световой сигнализации.

▽ Открывание крышки багажника

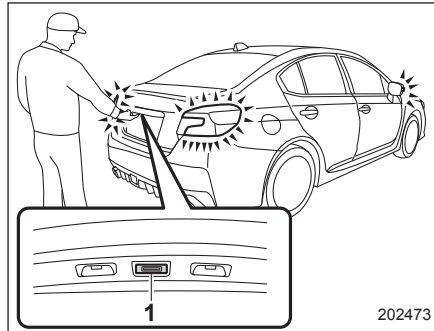

- 1) Кнопка открывания крышки багажника.

Имея при себе ключ дистанционного доступа, нажмите кнопку открывания крышки багажника. Отпрется и откроется только крышка багажника. При этом дважды мигнут лампы аварийной световой сигнализации.

▽ Запирание

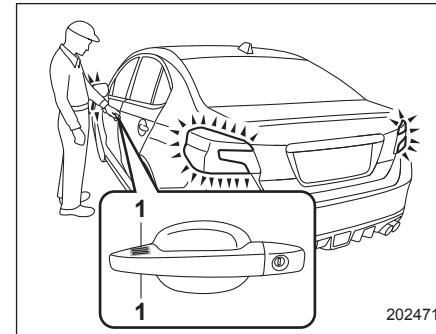

- 1) Датчик запираения двери.

Имея при себе ключ дистанционного доступа, закройте все двери и крышку багажника и коснитесь датчика запираения дверей, расположенного на наружной ручке двери. Запрутся все двери. При этом лампы аварийной световой сигнализации мигнут один раз.

ПРИМЕЧАНИЕ

После касания датчика запираения дверей, чтобы запереть все двери, если Вы коснетесь датчика запираения дверей еще раз в попытке запираения дверей без того, чтобы сначала отпереть их, ничего не произойдет, даже при касании датчика запираения

дверей. В этом случае сначала выполните операцию отпирания. Затем Вы можете коснуться датчика запира-ния дверей, чтобы запереть двери.

▼ **Функция выборочного отпирания дверей**

Функция выборочного отпирания д-верей дает возможность отпирать дверь водителя без отпирания всех остальных дверей.

Установку включения/выключения данной функции можно изменить у дилера SUBARU.

Включено: Отопрется только дверь водителя.

Выключено: Отопрутся все двери.

Информация о заводских установках (установках по умолчанию) приведена в разделе “Установки функций” 25. За более подробной информацией мы рекомендуем Вам обратиться к дилеру SUBARU.

▼ **Функция энергосбережения**

В целях предотвращения разрядки элемента питания ключа дистанционного доступа и аккумуляторной батареи автомобиля функция дистанционного доступа отключаются в следующих случаях.

Случай 1. Если все двери автомобиля заперты, а функция дистанционного доступа и система дистанционного управления замками дверей не использовались в течение 2 недель и более.

Случай 2. Если все двери автомобиля заперты, а ключ дистанционного доступа находится в зоне действия системы дистанционного доступа в течение 10 минут и более.

▽ **Выход из режима энергосбережения**

Функция дистанционного доступа вновь включится после выполнения одной из перечисленных ниже операций.

Случай 1

- Отоприте двери любым способом, кроме касания ручки двери переднего пассажира.
- Заприте или отоприте двери.
- Откройте дверь, а затем закройте ее.

Случай 2

- Отоприте двери, взявшись за ручку двери.
- Заприте двери, коснувшись датчика запираения дверей.
- Заприте или отоприте двери при помощи системы дистанционного управления замками дверей.

- Заприте или отоприте двери при помощи переключателя блокировки дверей.
- Откройте одну из передних дверей.

▼ **Автоматическое запираение замков дверей (кроме моделей с системой двойного запираения)**

Если ни одна из дверей автомобиля не открывается в течение 30 секунд после отпирания, они снова автоматически запираются.

Установку включения/отключения данной функции, а также время до срабатывания функции автоматического запираения замков дверей можно изменить у дилера SUBARU. За более подробной информацией мы рекомендуем Вам обратиться к дилеру SUBARU.

Настройки и временные параметры также можно изменить при помощи многофункционального дисплея. За более подробной информацией обратитесь к разделу “Повторное запираение дверей в целях безопасности” 3-93.

■ Предупреждающие звуковые сигналы и лампы

В целях снижения числа ошибочных действий, а также для защиты автомобиля от угона в системе дистанционного доступа с функцией запуска/остановки двигателя при помощи кнопки предусмотрена подача предупреждающих звуковых сигналов, а также мигание предупреждающей лампы ключа дистанционного доступа на комбинации приборов.

За более подробной информацией обратитесь к разделу “Предупреждающие звуковые сигналы и предупреждающая лампа системы дистанционного доступа с функцией запуска/остановки двигателя при помощи кнопки (если установлена)” 3-31.

■ Отключение функций дистанционного доступа

Если предполагается, что автомобиль не будет использоваться в течение длительного периода времени, а также в тех случаях, когда Вы предпочитаете не пользоваться функцией дистанционного доступа, то функции дистанционного доступа могут быть отключены.

ПРИМЕЧАНИЕ

- Функции запирания и отпирания при помощи системы дистанционного управления замками дверей не отключаются.
- Данные настройки можно изменить у дилера SUBARU. За более подробной информацией мы рекомендуем Вам обратиться к дилеру SUBARU.
- Для запуска двигателя после отключения функций дистанционного доступа выполните процедуру, описанную в разделе “Запуск двигателя” 9-20.
- Мы рекомендуем Вам отключить функцию дистанционного доступа в следующих ситуациях.
 - Когда использование автомобиля в течение длительного периода времени не предполагается.
 - Когда не планируется использование функции дистанционного доступа.
 - Когда ключ дистанционного доступа необходимо оставить внутри автомобиля или рядом с ним.

▼ Отключение функций

1. Сядьте на сиденье водителя и закройте дверь.

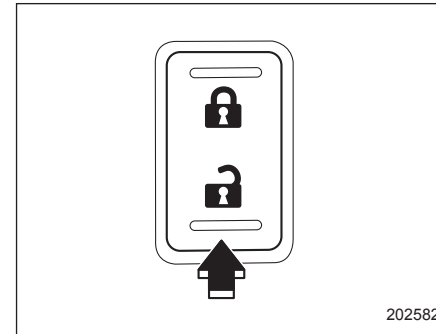

2. Нажмите на заднюю сторону (сторону отпирания) переключателя блокировки дверей.
3. В течение 5 секунд после выполнения операции №2 откройте дверь водителя.
4. В течение 5 секунд после выполнения операции №3 при открытой двери дважды нажмите на заднюю сторону (сторону отпирания) переключателя блокировки дверей.
5. В течение 30 секунд после выполнения операции №4 дважды закройте и откройте дверь водителя.
6. В течение 30 секунд после выполнения операции №5 при открытой двери дважды нажмите на заднюю сторону (сторону отпирания) переключателя блокировки дверей.

7. В течение 30 секунд после выполнения операции №6 один раз закройте и откройте дверь водителя.
8. В течение 5 секунд после выполнения операции №7 закройте дверь. В течение 2 секунд звучит звуковой сигнал и функции отключаются.

ПРИМЕЧАНИЕ

При выполнении операций №4 и №6 нажатие переключателя блокировки дверей следует осуществлять медленно. Если нажатие на переключатель осуществляется быстро, то отключение функций может не произойти.

▼ Включение функций

При повторном выполнении процедуры отключения функций — функции будут включены.

Прозвучит однократный звуковой сигнал.

■ Действия при сбоях в работе ключа дистанционного доступа

См. раздел “Ключ дистанционного доступа — действия при сбоях в работе ключа дистанционного доступа” ☞9-19.

■ Замена элемента питания ключа дистанционного доступа

См. раздел “Замена элемента питания ключа дистанционного доступа” ☞11-66.

■ Техническая информация для моделей, предназначенных для Европы

- Данное устройство соответствует основным требованиям Директивы 1999/5/ЕС, предъявляемым к окончательному оборудованию радио- и телекоммуникационных устройств. Копия оригинала Декларации о соответствии и маркировка CE приведены в главе 13.
- Настоящим КОРПОРАЦИЯ DENSO заявляет о том, что устройство 13CZY/14AER соответствует основным требованиям и другим соответствующим положениям Директивы 1999/5/ЕС.

Система дистанционного управления замками дверей

Передатчик дистанционного управления может использоваться с расстояния приблизительно 1,0 м (3,2 фута) от автомобиля. Он может использоваться для запираания и отпираания дверей и для открывания крышки багажника.

Дальность действия системы уменьшается возле источников излучения сильных радиоволн, например электростанций, радиовещательных и телевизионных станций, телевизионных башен, а также пультов дистанционного управления бытовых электронных устройств.

▲ ОСТОРОЖНО

- Когда Вы берете передатчик дистанционного управления с собой в самолет, не нажимайте на нем кнопки, пока Вы находитесь в самолете. При нажатии какой-либо кнопки на передатчике дистанционного управления будут излучаться радиоволны, которые могут негативно сказаться на работе систем самолета. Если Вы перевозите в самолете передатчик дистанционного управления, положив его в сумку, примите необходимые меры для предотвращения случайного нажатия кнопок передатчика дистанционного управления.
- Не подвергайте передатчик ударам.
- Не разбирайте передатчик.
- Не допускайте попадания на передатчик влаги. При попадании влаги немедленно вытрите его тканью.

ПРИМЕЧАНИЕ

- Перед тем как покинуть автомобиль убедитесь в том, что все его двери заперты.
- Если любая из дверей автомобиля будет открыта, то данная функция не сработает.
- Если в моделях с системой дистанционного доступа с функцией запуска/остановки двигателя при помощи кнопки ключ дистанционного доступа находится слишком близко к кузову автомобиля, то нажатие кнопки запираения на ключе дистанционного доступа может не привести к отпиранию дверей при помощи функции дистанционного доступа. В таких случаях восстановление работы данной функции осуществляется посредством отпирания дверей при помощи системы дистанционного управления замками дверей.

■ Запирание и отпирание дверей

ПРИМЕЧАНИЕ

Настройки работы аварийной световой сигнализации можно изменить у дилера SUBARU. За более подробной информацией мы рекомендуем Вам обратиться к Вашему дилеру SUBARU. Кроме того, настройки работы аварийной световой сигнализации можно изменить при помощи многофункционального дисплея. За более подробной информацией обратитесь к разделу “Настройки аварийной световой сигнализации” 3-91.

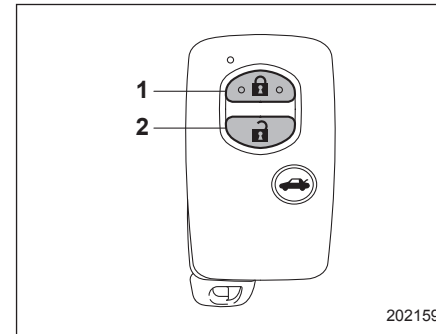

Ключ дистанционного доступа

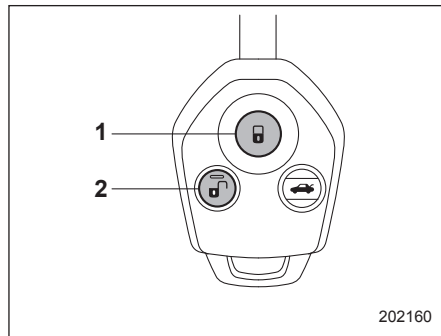

Передачик дистанционного управления

- 1) Кнопка запирания.
- 2) Кнопка отпирания.

▼ Отпирание

Находясь рядом с автомобилем, нажмите на ключе дистанционного доступа/передатчике дистанционного управления кнопку отпирания.

▽ Модели без функции выборочного отпирания дверей

Модели без системы двойного запирания

Отпрутятся все двери. При этом дважды мигнут лампы аварийной световой сигнализации.

Модели с системой двойного запирания

1. Отпретется только дверь водителя. При этом дважды мигнут лампы аварийной световой сигнализации.
2. Если в течение 5 секунд после отпирания двери водителя Вы повторно нажмете кнопку отпирания, то отпрутятся все остальные двери.

▽ Модели с функцией выборочного отпирания дверей

ПРИМЕЧАНИЕ

- В целях безопасности проверьте, какое значение установлено для функции — “включено” или “выключено”.
- В моделях с системой дистанционного доступа с функцией запуска/остановки двигателя при помощи кнопки функция выборочного отпирания дверей может настраиваться как для функции дистанционного доступа, так и для системы дистанционного управления замками дверей. Метод настройки функции выборочного отпирания дверей для функции дистанционного доступа приведен в разделе “Функция выборочного отпирания дверей” 2-17.

Функция выборочного отпирания дверей дает возможность отпирания двери водителя без отпирания всех остальных дверей. Установку включения/выключения данной функции можно изменить у дилера SUBARU.

Включено: Отпретется только дверь водителя. Если в течение 5 секунд после отпирания двери водителя Вы повторно нажмете кнопку отпирания, то отпрутятся все остальные двери.

Выключено: Отпрутятся все двери.

За более подробной информацией мы рекомендуем Вам обратиться к дилеру SUBARU.

▼ Запирание

При нажатии кнопки запирания на ключе дистанционного доступа/передатчике дистанционного управления все двери будут заперты. Покинув автомобиль, потяните за наружную ручку ЗАДНЕЙ двери, чтобы убедиться в том, что двери Вашего автомобиля заперты.

ПРИМЕЧАНИЕ

- Система дистанционного управления замками дверей не будет работать, если ключ находится в замке зажигания, а также в том случае, если одна из дверей автомобиля не закрыта полностью.
- Если любая из дверей закрыта не до конца, лампы аварийной световой сигнализации мигнут пять раз (для моделей с системой дистанционного доступа с функцией запуска/остановки двигателя при помощи кнопки также пять раз прозвучит внешняя предупреждающая звуковая сигнализация), предупреждая Вас, что двери не закрыты должным образом.
- В моделях с системой дистанционного доступа с функцией запуска/остановки двигателя при помощи кнопки можно отпереть переднюю дверь, взявшись за ручку передней двери, когда ключ дистанционного доступа находится в зоне действия. Потяните за ручку ЗАДНЕЙ двери, чтобы убедиться, что двери заперты.

▼ Автоматическое запираение замков дверей (кроме моделей с системой двойного запираения)

При нажатии кнопки отпирания все двери будут заперты через 30 секунд, если в течение этого времени ни одна из четырех дверей не будет открыта.

Установка включения/выключения функции автоматического запираения, а также время задержки автоматического запираения (период времени, по истечении которого происходит запираение) можно изменить у дилера SUBARU. За более подробной информацией мы рекомендуем Вам обратиться к ближайшему дилеру SUBARU.

Настройки и временные параметры также можно изменить при помощи многофункционального дисплея. За более подробной информацией обратитесь к разделу “Повторное запираение дверей в целях безопасности” ☎ 3-93.

■ Открывание крышки багажника

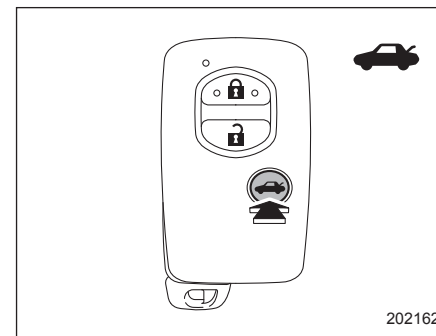

Ключ дистанционного доступа

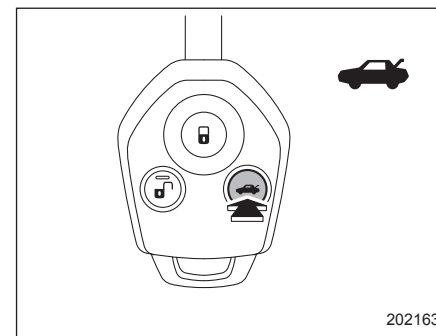

Передатчик дистанционного управления

Нажмите “”, чтобы открыть крышку багажника. При этом дважды мигнут лампы аварийной световой сигнализации.

■ Настройка задержки выключения фар (если предусмотрено)

Настройка задержки выключения фар позволяет оставить включенными фары и т.д. для комфортного выхода из автомобиля ночью или в темном месте.

ПРИМЕЧАНИЕ

Заводская настройка (по умолчанию) для длительности работы фар и наружного освещения составляет 30 секунд. Эту настройку можно изменить на **ВЫКЛ.** (функция отключена), 30 секунд, 60 секунд или 90 секунд у дилера SUBARU. За более подробной информацией мы рекомендуем Вам обратиться к дилеру SUBARU.

Если замок зажигания выключен, а переключатель освещения находится в положении “AUTO” или “OFF”, то при установке переключателя “мигания” фарами и ближнего/дальнего света фар в положение “ON”, включается

ближний свет фар и некоторые наружные осветительные приборы.

Фары и наружные осветительные приборы включаются после закрывания двери водителя на 30 секунд, или пока не будет дважды успешно выполнена операция запирания дверей при помощи кнопки запирания на пульте дистанционного управления или датчика запирания на ручке двери.

ПРИМЕЧАНИЕ

- Если замок зажигания установлен в положение “ON”, переключатель “мигания” фарами и ближнего/дальнего света фар установлен в положение “OFF”, или переключатель освещения установлен в положение, отличное от “AUTO” и “OFF”, фары и наружные осветительные приборы выключаются.
- Если дверь водителя не открывается и не закрывается, эти осветительные приборы выключаются через 3 минуты.

■ Техническая информация

Ниже приведены наименования изготовителя, модели и поставщика данного устройства.

Модели с системой мониторинга давления воздуха в шинах:

- Наименование изготовителя оборудования: SUBARU.
- Наименование модели оборудования: TWB1G762.
- Наименование поставщика: ALPS ELECTRIC.

Модели без системы мониторинга давления воздуха в шинах:

- Наименование изготовителя оборудования: SUBARU.
- Наименование модели оборудования: TF001.
- Наименование поставщика: Calsonic Kansei.

Для стран Европы

Данное устройство соответствует основным требованиям Директивы 1999/5/ЕС, предъявляемым к окончательному оборудованию радио- и телекоммуникационных устройств. Копия оригинала Декларации о соответствии и маркировка CE приведены в главе 13.

Система двойного запираения (если установлена)

Система двойного запираения является противоугонной системой. Она обеспечивает дополнительную защиту автомобиля после того, как его двери были открыты при помощи ключа или передатчика дистанционного управления. Когда эта система включена, замки дверей не могут быть открыты переключателем блокировки дверей или рычажками блокировки замков дверей из салона автомобиля.

▲ ВНИМАНИЕ

Не включайте систему двойного запираения, если в салоне автомобиля находятся пассажиры. При включенной системе двойного запираения люди, находящиеся в салоне автомобиля, не смогут открыть двери изнутри. Это может привести к получению серьезных травм или даже смертельному исходу.

■ Включение системы двойного запираения

▼ Включение системы двойного запираения при помощи ключа

1. Извлеките ключ из замка зажигания (модели без системы дистанционного доступа с функцией запуска/остановки двигателя при помощи кнопки), переключите электропитание кнопкой запуска/остановки двигателя в режим "OFF" (модели с системой дистанционного доступа с функцией запуска/остановки двигателя при помощи кнопки) и высадите всех пассажиров из автомобиля.
2. Плотно закройте все двери автомобиля.

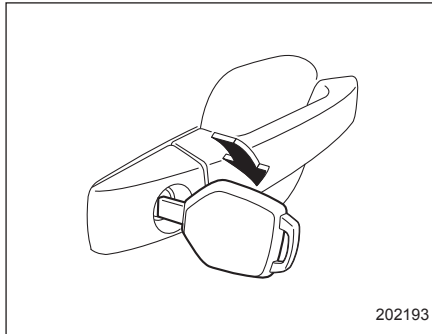

3. Для включения системы двойного запираения вставьте ключ в цилиндр замка двери водителя и закройте дверь. Запрутся все двери.

▼ Включение системы двойного запираения при помощи передатчика дистанционного управления

1. Извлеките ключ из замка зажигания (модели без системы дистанционного доступа с функцией запуска/остановки двигателя при помощи кнопки), переключите электропитание кнопкой запуска/остановки двигателя в режим "OFF" (модели с системой дистанционного доступа с функцией запуска/остановки двигателя при помощи кнопки) и высадите всех пассажиров из автомобиля.
2. Плотно закройте все двери автомобиля.
3. Нажмите кнопку "🔒" на ключе дистанционного доступа или кнопку "🔒" на передатчике дистанционного управления. Однократное мигание ламп аварийной световой сигнализации будет свидетельствовать о том, что система двойного запираения включена. Запрутся все двери.

ПРИМЕЧАНИЕ

В моделях с системой дистанционного доступа включение системы двойного запираения возможно путем касания датчика запираения дверей.

■ Отключение системы двойного запираения

▼ Отключение системы двойного запираения при помощи ключа

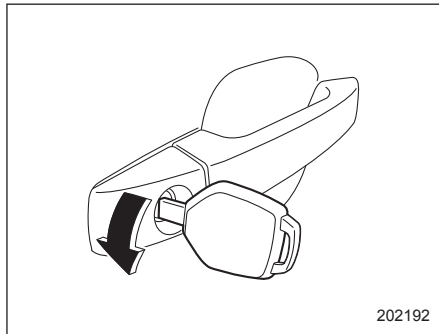

Для отключения системы двойного запираения вставьте ключ в цилиндр замка двери водителя и отпирите дверь. Отпрутятся все двери.

▼ Отключение системы двойного запираения при помощи передатчика дистанционного управления

Нажмите кнопку “” на ключе дистанционного доступа или кнопку “” на передатчике дистанционного управления. Двукратное мигание ламп аварийной световой сигнализации будет свидетельствовать о том, что система двойного запираения отключена. Дверь водителя будет отперта.

ПРИМЕЧАНИЕ

В моделях с системой дистанционного доступа отключение системы двойного запираения можно осуществить, взявшись за ручку двери.

■ Действия в экстренных случаях

Если Вы оказались запертыми в автомобиле в результате аварии или при других непредвиденных обстоятельствах, то для отпирания дверей воспользуйтесь одним из перечисленных ниже способов.



- Извлеките ключ из замка зажигания, а затем нажмите кнопку “” передатчика (модели без функции дистанционного доступа).

- Установите кнопкой запуска/остановки двигателя режим электропитания “OFF”, а затем нажмите кнопку “” на ключе дистанционного доступа (модели с функцией дистанционного доступа).
- Переведите замок зажигания в положение “ON” и откройте окно водителя. Вставьте ключ в цилиндр замка двери водителя и поверните его в направлении отпирания.
- Разбейте одно из окон Вашего автомобиля и покиньте автомобиль через него.

■ Действия в случае разрядки аккумуляторной батареи или элемента питания

Если систему двойного запираения невозможно отключить из-за разрядки аккумуляторной батареи автомобиля или элемента питания передатчика, из-за перегоревшего предохранителя или других неисправностей электрооборудования, вставьте ключ в цилиндр замка двери водителя и отпирите эту дверь.

■ Переустановка системы двойного запираения

После отключения аккумуляторной батареи автомобиля для ее замены или подзарядки необходимо переустановить систему двойного запираения. Это достигается однократным отпиранием замка двери водителя ключом или нажатием кнопки “” на ключе дистанционного доступа или кнопки “” на передатчике дистанционного управления. Эти операции обеспечат нормальную работу системы двойного запираения.

ПРИМЕЧАНИЕ

В моделях с системой дистанционного доступа систему двойного запираения можно переустановить, взявшись за ручку двери.

Механизм блокировки дверей от детей

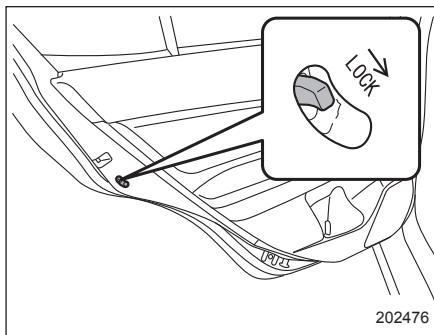

Каждая задняя дверь снабжена механизмом блокировки от детей. Если рычажок механизма блокировки дверей от детей переведен в положение “LOCK”, то дверь нельзя открыть изнутри. Эту дверь можно открыть только снаружи.

⚠ ВНИМАНИЕ

Когда ребенок находится на заднем сиденье, обязательно переведите механизм блокировки дверей от детей в положение “LOCK”. Если ребенок случайно откроет дверь и выпадет из автомобиля, он может получить серьезные травмы.

Окна

⚠ ВНИМАНИЕ

Во избежание серьезных травм, которые могут быть вызваны случайным срабатыванием, действиями ребенка или неправильным срабатыванием, водитель обязан соблюдать следующие инструкции без исключения.

- Соблюдайте особую осторожность при открывании или закрывании окон при помощи электростеклоподъемников, чтобы не защемить пальцы, руки, шею, голову или другие части тела или предметы стеклом окна.
- При перевозке детей стеклоподъемники пассажирских дверей должны быть заблокированы.

- В целях безопасности, перед тем как покинуть автомобиль, не забудьте вынуть ключ из замка зажигания (модели без системы дистанционного доступа с функцией запуска/остановки двигателя при помощи кнопки) и никогда не оставляйте ребенка в автомобиле без присмотра. В противном случае ребенок может привести в действие электростеклоподъемник и получить травму.

Электростеклоподъемники работают только в том случае, когда замок зажигания находится в положении "ON".

■ Электростеклоподъемники, приводимые в действие водителем

- ▼ Переключатели электростеклоподъемников, расположенные на двери водителя

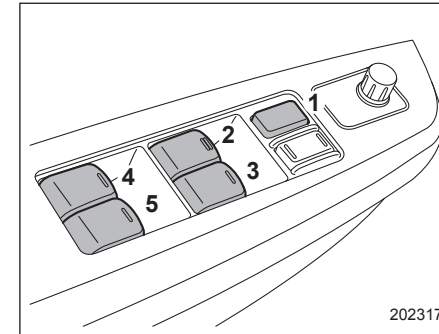

- 1) Переключатель блокировки стеклоподъемников.
- 2) Переключатель стеклоподъемника окна водителя (с функцией автоматического поднятия и опускания стекла одним нажатием).
- 3) Переключатель стеклоподъемника окна пассажира переднего сиденья.
- 4) Переключатель стеклоподъемника заднего левого окна.
- 5) Переключатель стеклоподъемника заднего правого окна.

– ПРОДОЛЖЕНИЕ –

Управление стеклоподъемниками всех окон дверей автомобиля может осуществляться при помощи блока переключателей, установленного в двери водителя.

▼ **Управление стеклоподъемником окна двери водителя**

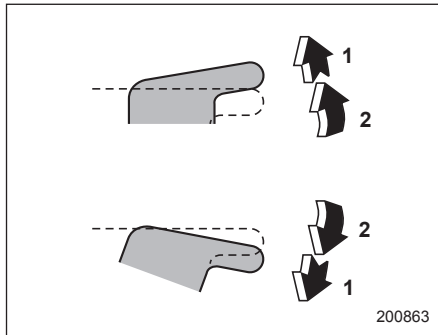

- 1) Автоматическое открывание/закрывание.
- 2) Открывание/закрывание.

Открывание окна

Слегка нажмите на переключатель и удерживайте его в этом положении. Окно будет открываться до тех пор, пока Вы не отпустите переключатель. Этот переключатель снабжен функцией автоматического опускания стекла одним нажатием, которая позволяет

полностью открыть окно без постоянного удержания переключателя. Окно полностью откроется, если нажать на переключатель до щелчка и отпустить его. Чтобы остановить открывание окна, слегка потяните переключатель вверх.

Закрывание окна

Слегка потяните переключатель вверх и удерживайте его в этом положении. Окно будет закрываться до тех пор, пока Вы не отпустите переключатель. Этот переключатель снабжен функцией автоматического поднятия стекла одним нажатием, которая позволяет полностью закрыть окно без постоянного удержания переключателя. Окно полностью закроется, если потянуть переключатель вверх до щелчка и отпустить его. Чтобы остановить закрывание окна, слегка нажмите на переключатель.

ПРИМЕЧАНИЕ

- Если аккумуляторная батарея автомобиля отключена в случае, например, замены аккумуляторной батареи или предохранителя, то функция автоматического поднятия/опускания стекла одним нажатием будет отключена. Для повторного включения функции авто-

матического поднятия/опускания стекла одним нажатием проведите инициализацию системы электростеклоподъемников. См. раздел “Инициализация системы электростеклоподъемников” ¶2-31.

- При выполнении следующих операций срабатывает автоматический выключатель электростеклоподъемника, и открытие или закрытие окна становится невозможным.
 - После полного закрытия или полного открытия окна со стороны водителя продолжается нажатие на переключатель в том же направлении в течение нескольких секунд.
 - После того как три или более окна полностью закрыты или полностью открыты, продолжается нажатие на каждый переключатель в том же направлении одновременно в течение нескольких секунд.

В этом случае, после восстановления автоматического выключателя, обязательно инициализируйте электростеклоподъемники. Если они не будут инициализированы, функция автоматического поднятия/опускания стекла одним нажатием работать не будет.

См. раздел “Инициализация системы электростеклоподъемников” ¶2-31.

▼ Функция предотвращения заземления

▲ ОСТОРОЖНО

- Не предпринимайте попыток проверки работы данной функции при помощи пальцев, рук или других частей тела.
- Функция предотвращения заземления может не сработать надлежащим образом, если какой-либо предмет был заземлен непосредственно перед тем, как окно было полностью закрыто.

ПРИМЕЧАНИЕ

- Функция предотвращения заземления может не сработать в определенных ситуациях во время движения, если окно определит удар, похожий на тот, который возникает при заземлении предмета (например, если автомобиль попадет в выбоину на дороге).
- Электростеклоподъемник может не работать в течение нескольких секунд после срабатывания функции предотвращения заземления.

- Если аккумуляторная батарея автомобиля отключена в случае, например, замены аккумуляторной батареи или предохранителя, то функция предотвращения заземления будет отключена. Для повторного включения функции предотвращения заземления проведите инициализацию системы электростеклоподъемников. См. раздел “Инициализация системы электростеклоподъемников” ¶2-31.

Если при автоматическом закрытии окна водителя оно натолкнется на достаточно твердый предмет, попавший между окном и рамой окна, то окно автоматически немного опустится и остановится.

▼ Управление стеклоподъемниками пассажирских дверей

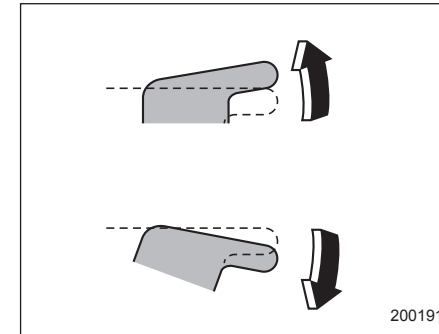

Открывание окна

Нажмите на соответствующий переключатель и удерживайте его в этом положении до тех пор, пока стекло не опустится до нужного положения.

Закрывание окна

Потяните переключатель вверх и удерживайте его в этом положении до тех пор, пока стекло не поднимется до нужного положения.

▼ Блокировка стеклоподъемников пассажирских дверей

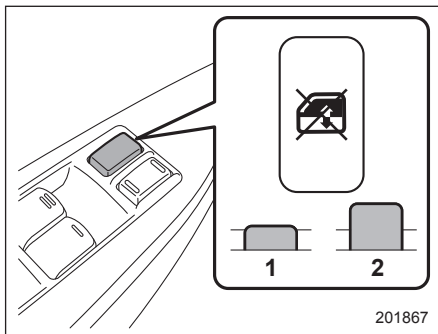

- 1) Заблокировано.
- 2) Разблокировано.

Блокировка

Нажмите на переключатель блокировки. Если переключатель блокировки находится в положении блокировки, то открыть или закрыть окна пассажирских дверей невозможно.

Разблокировка

Снова нажмите на переключатель блокировки.

■ Электростеклоподъемники, приводимые в действие пассажирами

▼ Переключатели, расположенные на дверях пассажиров

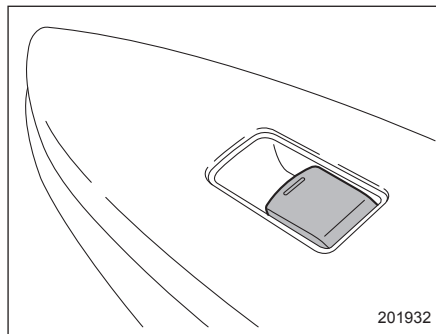

Управление стеклоподъемником каждого из окон пассажирских дверей может осуществляться при помощи переключателя электростеклоподъемника, расположенного на двери.

▼ Управление стеклоподъемниками

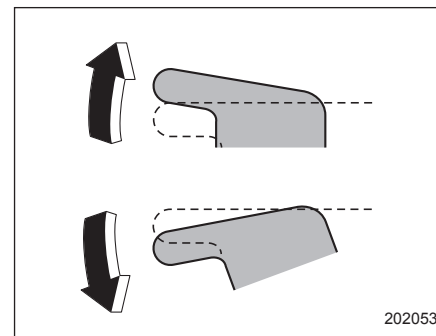

Открытие окна

Нажмите на переключатель и удерживайте его в этом положении до тех пор, пока стекло не опустится до нужного положения.

Закрывание окна

Потяните переключатель вверх и удерживайте его в этом положении до тех пор, пока стекло не поднимется до нужного положения.

Если переключатель блокировки стеклоподъемников пассажирских дверей, расположенный на блоке переключателей электростеклоподъемников, находится в положении блокировки, то управление стеклоподъемниками пасса-

жирских дверей не может осуществляться переключателями, расположенными в этих дверях.

■ Инициализация системы электростеклоподъемников

Если аккумуляторная батарея автомобиля отключена в случае, например, замены аккумуляторной батареи или предохранителя, то следующие функции будут отключены.

- Функция автоматического поднятия/опускания стекла одним нажатием.
- Функция предотвращения защемления.

Для повторного включения этих функций проведите инициализацию системы электростеклоподъемников, следуя приведенной ниже процедуре.

1. Закройте дверь водителя.
2. Переведите замок зажигания в положение "ON".
3. Нажав на переключатель электростеклоподъемника, откройте наполовину окно двери водителя.
4. Потяните переключатель электростеклоподъемника вверх и полностью закройте окно. После того как окно будет полностью закрыто, в течение, примерно, 1 секунды продолжайте тянуть переключатель электростеклоподъемника вверх.

5. Нажав на переключатель электростеклоподъемника до упора, полностью откройте окно двери водителя.

Крышка багажника

ВНИМАНИЕ

- При движении автомобиля крышка багажника должна быть всегда закрытой, чтобы избежать попадания в автомобиль вредных отработавших газов.
- Примите необходимые меры, чтобы маленькие дети, взрослые или животные не смогли запереться в багажнике. В жаркие или солнечные дни температура в закрытом багажнике может быстро повыситься. Это может привести к смерти запертого внутри человека или животного или вызвать у него серьезные тепловые травмы, в том числе повреждение головного мозга, что особенно опасно для маленьких детей.
- Покидая автомобиль, закройте все окна и запирайте все двери. Убедитесь также в том, что багажник закрыт.

■ Открывание и закрывание крышки багажника снаружи

Крышку багажника можно открыть при помощи функции дистанционного доступа или системы дистанционного управления замками дверей. За более подробной информацией обратитесь к следующим разделам:

- Для моделей с системой дистанционного доступа с функцией запуска/остановки двигателя при помощи кнопки обратитесь к разделу “Открывание крышки багажника” 2-16 или “Открывание крышки багажника” 2-22.
- Для моделей без системы дистанционного доступа с функцией запуска/остановки двигателя при помощи кнопки обратитесь к разделу “Открывание крышки багажника” 2-22.

Чтобы закрыть крышку багажника, слегка нажмите на крышку багажника до срабатывания защелки.

ПРИМЕЧАНИЕ

Покидая автомобиль, не оставляйте в багажнике ценные вещи.

■ Открывание крышки багажника из салона

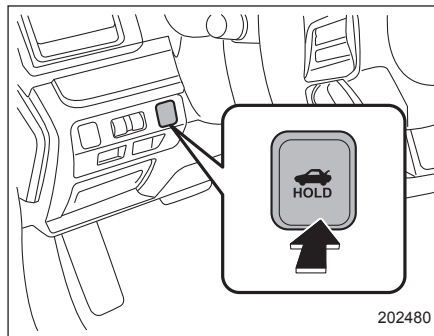

Нажмите кнопку открывания крышки багажника и удерживайте ее более 1 секунды.

ПРИМЕЧАНИЕ

Крышка багажника не откроется, если рычаг селектора находится в положении, отличном от положения “Р” (модели с CVT) или если автомобиль движется.

■ Внутренняя рукоятка открывания крышки багажника

Внутренняя рукоятка открывания крышки багажника предназначена для открывания крышки багажника изнутри самого багажника. В случае, если ребенок или взрослый будет заперт в багажнике, рукоятка позволит ему открыть крышку. Рукоятка расположена с внутренней стороны крышки багажника.

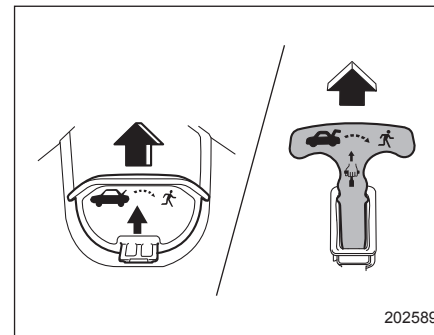

Типы рукояток различаются в зависимости от модели

Чтобы открыть крышку багажника изнутри самого багажника, потяните желтую рукоятку в направлении, обозначенном стрелкой на рукоятке. Это дейс-

твие отпирает крышку багажника. Затем толкните крышку.

Рукоятка выполнена из материала, который продолжает люминесцировать в темном пространстве багажника примерно в течение часа после того, как был оставлен на ярком свете в течение короткого времени.

▲ ВНИМАНИЕ

Никогда не позволяйте детям залезать в багажник и играть с рукояткой открывания. Если водитель начнет движение, не зная, что ребенок находится внутри багажника, а ребенок откроет крышку при помощи рукоятки, он может выпасть и погибнуть, или получить серьезные травмы.

▲ ОСТОРОЖНО

- Не закрывайте крышку, удерживая рукоятку открытия. Возможно повреждение рукоятки.
- Не используйте рукоятку в качестве крючка для закрепления ремней или веревок при креплении груза в багажнике. Это может привести к повреждению рукоятки.

- **Загружайте багажник таким образом, чтобы багаж не мог ударить по рукоятке открывания. В случае, если во время движения автомобиля багаж ударит по рукоятке, она может вытянуться, а крышка багажника открыться. Это может привести к выпадению багажа из багажника и к созданию угрозы для безопасности дорожного движения.**

▼ Проверка

Выполняйте следующую процедуру не менее двух раз в год, чтобы проверить правильность работы рукоятки открывания крышки багажника.

1. Откройте крышку багажника.

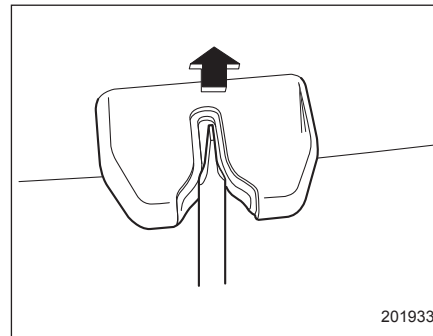

2. Возьмите плоскую отвертку с тонким жалом. Сдвиньте жало тонкой плоской отвертки от щели в замке до упора, пока не услышите щелчок.

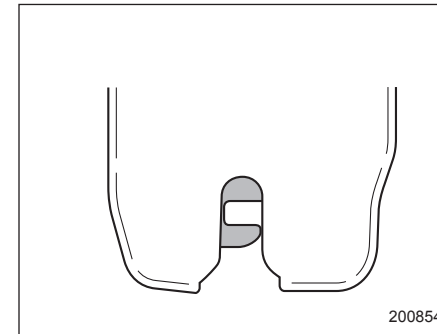

Этим защелка замка переводится в запертое положение.

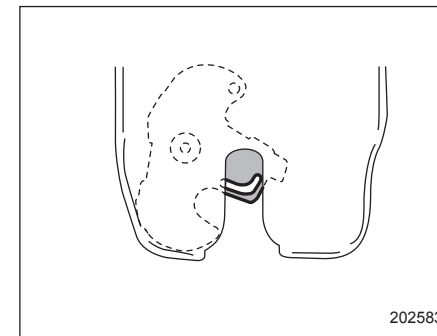

– ПРОДОЛЖЕНИЕ –

3. Сдвиньте рукоятку открывания крышки багажника снаружи автомобиля в направлении стрелки и убедитесь в том, что замок отперт.

Если замок не отпирается, обратитесь к Вашему дилеру SUBARU.

В этом случае отоприте замок при помощи ключа, а затем закройте крышку багажника.

Кроме того, если ощущается помеха движению рукоятки открывания крышки багажника, она работает недостаточно плавно или при наличии трещин в рукоятке и/или основании рукоятки, обратитесь к Вашему дилеру SUBARU.

Люк в крыше (если установлен)

ВНИМАНИЕ

Не позволяйте никому высовывать руки, голову или какие-либо предметы из люка. В случае возникновения одной из следующих ситуаций возможна серьезная травма.

- Резкая остановка автомобиля.
- Крутой поворот автомобиля.
- Попадание автомобиля в аварию.
- Удар по выступающим наружу частям тела со стороны находящихся снаружи предметов.

Во избежание серьезных травм, которые могут быть вызваны случайным срабатыванием, действиями ребенка или неправильным срабатыванием, водитель обязан соблюдать следующие инструкции без исключения.

- Перед закрытием люка убедитесь в том, что это не приведет к защемлению головы, рук или каких-либо предметов.

- В целях безопасности, перед тем как покинуть автомобиль, не забудьте вынуть ключ из замка зажигания (модели без системы дистанционного доступа с функцией запуска/остановки двигателя при помощи кнопки) и никогда не оставляйте ребенка в автомобиле без присмотра. В противном случае при открывании или закрытии люка ребенок может причинить себе травму.
- Никогда не проверяйте исправность устройства предотвращения защемления, специально подставляя в отверстие части своего тела.

ОСТОРОЖНО

- Запрещается сидеть на краю открытого люка.
- Не пытайтесь воспользоваться люком, если он примерз к крыше после снегопада или в морозную погоду.
- При работе люка в крыше не касайтесь его движущихся деталей.

Люк можно сдвинуть или установить под углом.

Люк работает только в том случае, когда замок зажигания находится в положении "ON".

■ Переключатели люка

▼ Установка люка под углом

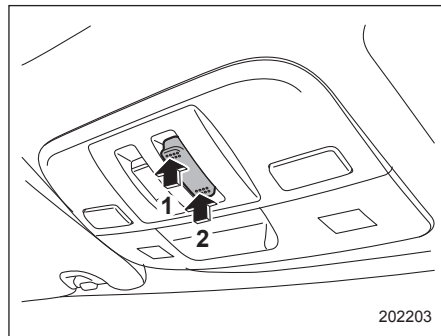

- 1) Поднять.
- 2) Опустить.

Функция установки люка под углом работает только при полностью закрытом люке.

Чтобы поднять люк

Нажмите и удерживайте заднюю сторону переключателя поднятия/опускания. Люк в крыше поднимается полностью.

Чтобы опустить люк

Нажмите и удерживайте переднюю сторону переключателя поднятия/опускания до достижения желаемого положения.

После того как люк будет полностью поднят или опущен, отпустите переключатель. Более продолжительное нажатие на переключатель может привести к повреждению люка.

▼ Сдвигание люка

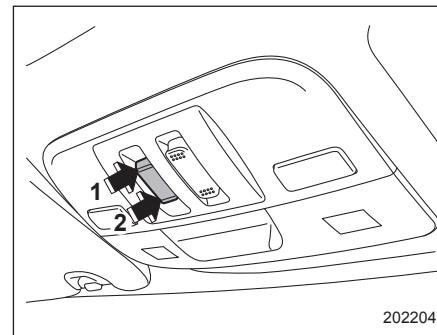

- 1) Открыть.
- 2) Закрыть.

Перед сдвиганием люка в крыше полностью опустите его.

Чтобы открыть люк

Нажмите заднюю сторону переключателя открывания/закрывания. При этом вместе с люком откроется и солнцезащитная шторка. Люк остановится в промежуточном положении. Для полного открытия люка нажмите заднюю сторону переключателя открывания/закрывания еще раз.

Чтобы закрыть люк

Нажмите переднюю сторону переключателя открывания/закрывания. Чтобы при открытии или закрытии люка остановить его в выбранном промежуточном положении, кратковременно нажмите на переднюю или заднюю сторону переключателя.

Прежде чем открыть люк после мойки автомобиля или дождя, насухо вытрите крышу, чтобы предотвратить попадание воды в салон автомобиля.

ПРИМЕЧАНИЕ

При движении на высокой скорости с полностью открытым люком может появиться раздражающий звук. Если это происходит, установите люк в промежуточное положение.

▼ **Функция предотвращения защемления**

Если во время закрывания люк натолкнется на достаточно твердый предмет, попавший между ним и крышей автомобиля, то люк автоматически отодвинется назад в полностью открытое положение и остановится. Сильный удар по поверхности люка вызовет аналогичную реакцию даже в том случае, если между люком и крышей автомобиля не будет находиться никаких предметов.

▲ ОСТОРОЖНО

Не предпринимайте попыток проверки работы данной функции при помощи пальцев, рук или других частей тела.

ПРИМЕЧАНИЕ

В целях безопасности не рекомендуется ездить с полностью открытым люком.

■ **Солнцезащитная шторка**

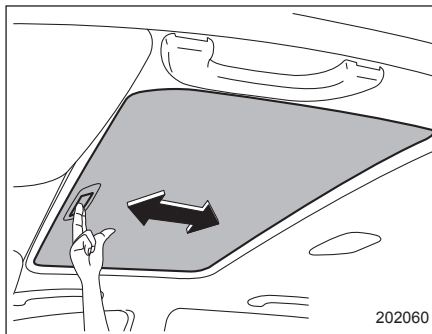

Когда люк закрыт, Вы можете передвигать солнцезащитную шторку вперед или назад вручную. При открывании люка солнцезащитная шторка сдвигается назад.

Контрольно-измерительные приборы и органы управления автомобилем

Замок зажигания (модели без системы запуска/остановки двигателя при помощи кнопки)	3-4	Указатель уровня топлива	3-12
Положение "LOCK"	3-5	Указатель температуры	3-13
Положение "ACC"	3-5	Эконометр.....	3-13
Положение "ON"	3-5	Контрольная лампа и звуковая сигнализация превышения частоты вращения коленчатого вала двигателя (модели STI)	3-14
Положение "START"	3-5	Предупреждающие и контрольные лампы	3-15
Звуковая сигнализация напоминания о ключе (если установлена).....	3-6	Стартовое включение ламп для проверки системы	3-15
Подсветка замка зажигания	3-6	Предупреждающая световая и звуковая сигнализация о непристегнутых ремнях безопасности.....	3-16
Кнопка запуска/остановки двигателя (модели с системой запуска/остановки двигателя при помощи кнопки)	3-6	Контрольная лампа и звуковая сигнализация ремня безопасности заднего сиденья (если установлена)	3-18
Меры предосторожности.....	3-6	Предупреждающая лампа системы подушек безопасности.....	3-18
Зона действия системы запуска/остановки двигателя при помощи кнопки	3-6	Контрольные лампы включения и выключения передней подушки безопасности переднего пассажира (если установлены)	3-19
Расположение кнопки.....	3-7	Контрольная лампа обнаружения неисправности (контрольная лампа "Check Engine")	3-20
Переключение режимов электропитания.....	3-7	Предупреждающая лампа разрядки аккумуляторной батареи	3-21
Действия при сбоях в работе ключа дистанционного доступа	3-9	Предупреждающая лампа низкого давления масла.....	3-21
Аварийная световая сигнализация	3-9	Предупреждающая лампа низкого уровня моторного масла (кроме модели STI)	3-22
Контрольно-измерительные приборы	3-10		
Подсветка комбинации приборов.....	3-10		
Отключение функции перемещения стрелок приборов и указателей при включении зажигания.....	3-10		
Спидометр	3-10		
Одометр	3-10		
Двойной счетчик пройденного пути	3-11		
Тахометр	3-12		

Предупреждающая лампа температуры ATF (модели с CVT).....	3-22	Предупреждающие звуковые сигналы и предупреждающая лампа системы дистанционного доступа с функцией запуска/остановки двигателя при помощи кнопки (если установлена)	3-31
Предупреждающая лампа температуры масла заднего дифференциала (модель STI).....	3-22	Контрольная лампа иммобилайзера	3-38
Предупреждающая лампа системы ABS.....	3-23	Индикатор системы SI-DRIVE (если предусмотрен).....	3-39
Предупреждающая лампа системы VDC / контрольная лампа работы системы VDC	3-24	Индикатор повышения передачи (модели STI без индикатора переключения передачи)	3-39
Контрольная лампа отключения системы VDC/ Контрольная лампа режима антипробуксовочной системы	3-26	Индикатор положения рычага селектора/включенной передачи (если предусмотрен).....	3-39
Предупреждающая лампа тормозной системы (красная)	3-27	Контрольные лампы указателей поворота	3-40
Предупреждающая лампа системы вакуумного насоса (желтая) (кроме модели STI)	3-28	Контрольная лампа дальнего света фар	3-40
Предупреждающая лампа низкого уровня топлива	3-29	Контрольная лампа системы круиз-контроля	3-40
Предупреждающая лампа низкого уровня стеклоомывающей жидкости.....	3-29	Контрольная лампа установки круиз-контроля	3-41
Предупреждающая лампа системы помощи при трогании с места на уклоне / контрольная лампа отключения системы помощи при трогании с места на уклоне	3-29	Контрольная лампа света фар.....	3-41
Предупреждающая лампа открытой двери.....	3-29	Контрольная лампа противотуманных фар (если установлены)	3-41
Предупреждающая лампа полного привода (если установлена)	3-30	Контрольная лампа заднего противотуманного фонаря (если установлен).....	3-41
Предупреждающая лампа усилителя рулевого управления (кроме модели STI).....	3-30	Индикатор автоматического режима активного межосевого дифференциала (модель STI)	3-41
Предупреждающая лампа автоматического регулятора уровня светового пучка фар (модели со светодиодными фарами)	3-31	Индикатор и предупреждающий сигнал активного межосевого дифференциала (модель STI).....	3-42
Предупреждающая лампа светодиодных фар (если установлены)	3-31	Контрольная лампа превышения частоты вращения коленчатого вала двигателя (модель STI).....	3-42
		Мультиинформационный дисплей	3-43
		Основные операции.....	3-43

Экран приветствия.....	3-44	Регулировка яркости подсветки приборов	3-107
Экран прощания	3-44	Регулятор уровня светового пучка фар	
Экран предупреждения	3-45	(если установлен)	3-108
Основные экраны	3-50	Автоматический регулятор уровня	
Экраны меню	3-51	светового пучка фар	
Многофункциональный дисплей	3-53	(модели со светодиодными фарами)	3-108
Основные операции	3-54	Регулятор уровня светового пучка фар	
Экран приветствия.....	3-54	с ручным управлением	
Экран даты	3-55	(модели без светодиодных фар)	3-108
Экран завершения.....	3-55	Переключатель противотуманных фар	
Экран самодиагностики	3-55	(фонарей)	3-110
Экран прерывания	3-57	Переключатель противотуманных фар	
Основные экраны	3-57	(если установлены)	3-110
Экран выбора	3-64	Переключатель заднего противотуманного	
Настройки даты и времени	3-68	фонаря (если установлен)	3-110
Настройки качества изображения		Стеклоочистители и стеклоомыватели	3-112
и уровня громкости	3-75	Переключатели стеклоочистителя	
Настройки экрана	3-77	и омывателя ветрового стекла	3-115
Настройки технического обслуживания	3-86	Омыватели фар (если установлены)	3-117
Регистрация истории поездки	3-90	Зеркала	3-118
Настройки автомобиля	3-91	Внутреннее зеркало	3-118
Initialize (Установка в исходное состояние)	3-97	Наружные зеркала.....	3-118
Настройки аудиосистемы		Обогреватель заднего стекла, наружных	
(если предусмотрены)	3-99	зеркал и антиобледенитель щеток	
Настройки звучания (если предусмотрены)	3-103	стеклоочистителя ветрового стекла	3-120
Переключатель освещения	3-104	Рулевое колесо с регулируемым	
Фары.....	3-104	углом наклона/вылетом	3-122
Переключатель ближнего/дальнего света фар	3-105	Звуковой сигнал	3-122
“Мигание” фарами	3-106		
Дневные ходовые огни (если установлены)	3-106		
Рычаг указателей поворота	3-107		
Указатель смены полосы движения			
одним касанием	3-107		

Замок зажигания (модели без системы запуска/остановки двигателя при помощи кнопки)

⚠ ВНИМАНИЕ

- Никогда не переводите замок зажигания в положение “LOCK” во время движения автомобиля, а также при его буксировке, так как при этом рулевое колесо будет заблокировано и поворот рулевого колеса станет невозможным. Кроме того, следует отметить, что поворот рулевого колеса при выключенном двигателе требует гораздо большего усилия.

- В целях безопасности, перед тем как покинуть автомобиль, не забудьте вынуть ключ из замка зажигания. Никогда не оставляйте ребенка в автомобиле без присмотра. В противном случае это может привести к травмам как самого ребенка, так и других лиц. Ребенок может привести в действие электростеклоподъемники или другие механизмы, и даже привести в движение автомобиль.

⚠ ОСТОРОЖНО

Не прикрепляйте ключ к большому брелку или к связке с другими ключами. Если во время движения они будут биться о Ваши колени, то это может привести к повороту замка зажигания из положения “ON” в положение “ACC” или “LOCK”, а следовательно, к остановке двигателя. Кроме того, если ключ прикреплен к брелку или большой связке других ключей, на него во время движения автомобиля может воздействовать центробежная сила, приводящая к нежелательному повороту замка зажигания.

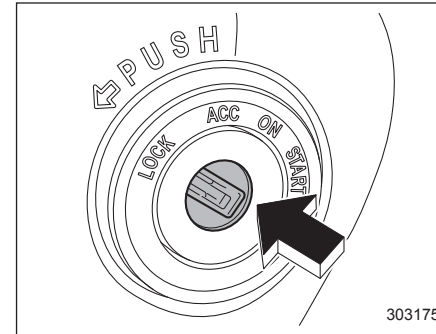

Замок зажигания имеет четыре положения: “LOCK”, “ACC”, “ON” и “START”.

ПРИМЕЧАНИЕ

- При неработающем двигателе автомобиля замок зажигания должен находиться в положении “LOCK”.
- Когда замок зажигания находится в положении “ON” или “ACC”, то при длительном использовании вспомогательного электрооборудования автомобиля аккумуляторная батарея может разрядиться.
- Если Вы не можете перевести замок зажигания из положения “LOCK” в положение “ACC”, то попробуйте добиться этого, одновременно слегка поворачивая рулевое колесо влево и вправо.

■ Положение “LOCK”

Это единственное положение замка зажигания, позволяющее вставлять и извлекать из него ключ. При извлечении ключа замок зажигания блокирует рулевое колесо.

При возникновении трудностей с поворотом ключа попробуйте повернуть ключ, одновременно слегка поворачивая рулевое колесо влево и вправо.

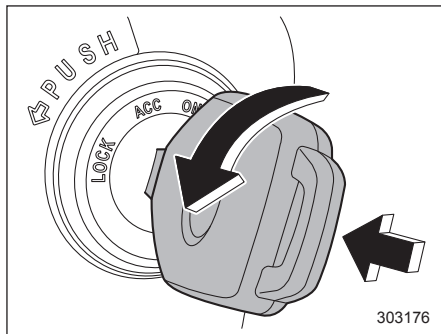

Повернуть ключ в замке зажигания из положения “ACC” в положение “LOCK” можно только в том случае, когда рычаг селектора находится в положении “Р” (модели с CVT) и одновременно с поворотом ключа Вы нажимаете на него (все модели).

■ Положение “ACC”

Это положение замка зажигания позволяет пользоваться вспомогательным электрооборудованием Вашего автомобиля (аудиосистемой, розетками для подключения дополнительного электрооборудования и т. п.).

■ Положение “ON”

Это нормальное рабочее положение замка зажигания после запуска двигателя.

■ Положение “START”

В этом положении замка зажигания производится запуск двигателя. Стартер прокручивает коленчатый вал двигателя, производя его запуск. При отпуске ключа после запуска двигателя ключ автоматически возвращается в положение “ON”.

▲ ОСТОРОЖНО

Не поворачивайте замок зажигания в положение “START” во время работы двигателя.

Поскольку Ваш автомобиль оборудован системой иммобилайзера, то если Вам не удастся запустить двигатель с

помощью ключа, зарегистрированного в системе иммобилайзера Вашего автомобиля, извлеките ключ из замка зажигания (в это время контрольная лампа иммобилайзера мигает), а затем вставьте его обратно и снова попытайтесь завести двигатель, повернув ключ в положение “START”.

ПРИМЕЧАНИЕ

В следующих случаях двигатель может не запуститься.

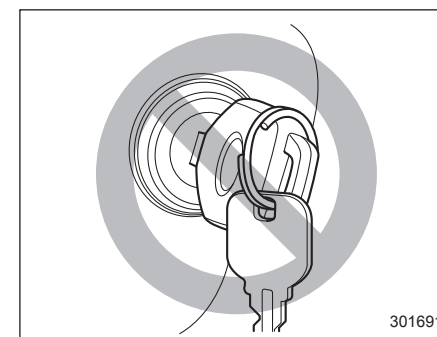

- Ручка ключа касается другого ключа или металлического брелка.

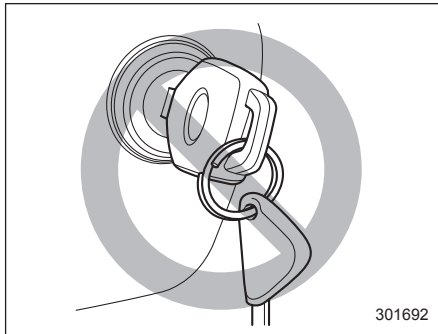

- Рядом с ключом находится другой ключ, имеющий транспондер иммобилайзера.
- Ключ находится рядом или касается другого передатчика.

■ Звуковая сигнализация напоминания о ключе (если установлена)

Звуковой сигнал начинает звучать в том случае, если при открывании двери водителя замок зажигания находится в положении "LOCK" или "ACC".

Подача звукового сигнала прекращается в следующих случаях:

- после перевода замка зажигания в положение "ON";

- после извлечения ключа из замка зажигания;
- после закрытия двери водителя.

■ Подсветка замка зажигания

Для удобства доступа к замку зажигания в темное время подсветка замка зажигания включается при открытии двери водителя или при отпирании двери водителя при помощи передатчика системы дистанционного управления замками дверей.

В приведенных ниже случаях лампа продолжает гореть в течение нескольких десятков секунд, а затем интенсивность ее свечения постепенно уменьшается, и лампа гаснет:

- после закрытия двери водителя;
- после отпирания дверей при помощи передатчика системы дистанционного управления замками дверей.

Лампа подсветки немедленно гаснет в следующих случаях:

- после перевода замка зажигания в положение "ON";
- после запираения всех дверей при помощи передатчика системы дистанционного управления замками дверей.

Кнопка запуска/остановки двигателя (модели с системой запуска/остановки двигателя при помощи кнопки)

■ Меры предосторожности

См. раздел "Меры предосторожности" 2-10.

■ Зона действия системы запуска/остановки двигателя при помощи кнопки

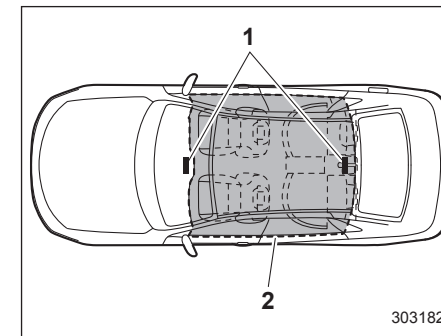

- 1) Антенна.
- 2) Зона действия.

ПРИМЕЧАНИЕ

- Если ключ дистанционного доступа не определяется в зоне действия антенн внутри автомобиля, то переключение режимов электропитания и запуск двигателя невозможны.
- Даже если ключ дистанционного доступа находится вне автомобиля, но слишком близко от его стекла, может быть включено электропитание или запущен двигатель.
- Не оставляйте ключ дистанционного доступа в перечисленных ниже местах. Это может стать причиной невозможности переключения режимов электропитания и запуска двигателя.
 - На панели приборов.
 - На полу автомобиля.
 - В отделении для перчаток.
 - В карманах дверей.
 - На заднем сиденье.
 - На задней полке.
 - В багажнике.
- Если при переключении режимов электропитания или запуска двигателя кнопкой запуска/остановки двигателя элемент питания ключа дистанционного доступа разрядился, обратитесь к разделу “Ключ дистанционного доступа — дейс-

твия при сбоях в работе ключа дистанционного доступа” 9-19. В этом случае следует незамедлительно заменить элемент питания. См. раздел “Замена элемента питания ключа дистанционного доступа” 11-66.

■ Расположение кнопки

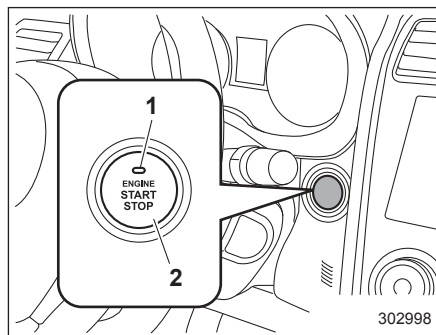

- 1) Индикатор режима работы.
- 2) Кнопка запуска/остановки двигателя.

■ Переключение режимов электропитания

При каждом нажатии кнопки запуска/остановки двигателя происходит переключение режимов электропитания автомобиля.

1. Сядьте на сиденье водителя, взяв с собой ключ дистанционного доступа.
2. Установите рычаг переключения передач в нейтральное положение (модели с МТ) или переведите рычаг селектора в положение “Р” (модели с CVT).
3. Нажмите на кнопку запуска/остановки двигателя без нажатия на педаль сцепления (модели с МТ) или на педаль тормоза (модели с CVT). При каждом нажатии кнопки запуска/остановки двигателя режим электропитания автомобиля будет изменяться в следующей последовательности: “OFF”, “ACC”, “ON” и “OFF”. В приведенной ниже таблице описана схема работы индикатора режима работы на кнопке запуска/остановки двигателя.

3-8 Контрольно-измерительные приборы и органы управления автомобилем

Режим электропитания автомобиля	Цвет свечения индикатора	Возможные операции
OFF	Индикатор выключен	Электропитание автомобиля отключено
ACC	Оранжевый	Возможно использование следующих систем: аудиосистема и розетка электропитания дополнительного электрического оборудования
ON	Оранжевый (когда двигатель остановлен)	Возможно включение всех электрических систем
	Индикатор выключен (во время работы двигателя)	

ОСТОРОЖНО

- Если в течение продолжительного времени электропитание автомобиля, установленное кнопкой запуска/остановки двигателя, остается в режиме “ON” или “ACC”, то это может привести к разрядке аккумуляторной батареи.
- Не проливайте на кнопку запуска/остановки двигателя напитки и другие жидкости. Это может привести к неисправности.
- Не касайтесь кнопки запуска/остановки двигателя, если Ваши руки в масле или испачканы. Это может привести к неисправности.
- Если при нажатии кнопки запуска/остановки двигателя отмечается ее неплавная работа, то следует прекратить работу с данной кнопкой. В таких случаях мы рекомендуем Вам немедленно обратиться к дилеру SUBARU.

- Если кнопка запуска/остановки двигателя не горит даже в том случае, когда включена подсветка панели приборов, мы рекомендуем Вам обратиться к дилеру SUBARU для проведения диагностики Вашего автомобиля.
- Если автомобиль долгое время находился под жарким солнцем, то поверхность кнопки запуска/остановки двигателя может сильно нагреться. Будьте осторожны, чтобы не обжечься.

ПРИМЕЧАНИЕ

- В моделях с бесступенчатой трансмиссией электропитание автомобиля не может переключиться в режим “OFF”, когда рычаг селектора находится в любом положении, отличном от положения “P”.
- При работе с кнопкой запуска/остановки двигателя следует нажать на нее до упора.
- Если нажимать на кнопку запуска/остановки двигателя быстро, переключения режимов электропитания может не произойти.
- Если при нажатии на кнопку запуска/остановки двигателя, индикатор

тор этой кнопки мигает зеленым цветом, рулевая колонка заблокирована. Если это произошло, нажмите кнопку запуска/остановки двигателя, поворачивая рулевое колесо влево и вправо.

▼ **Функция предотвращения разрядки аккумуляторной батареи**

Если в течение, примерно, 1 часа электропитание автомобиля, установленное кнопкой запуска/остановки двигателя, остается в режиме "ON" или "ACC", то в целях предотвращения разрядки аккумуляторной батареи электропитание автомобиля переключится в режим "OFF". (В моделях с бесступенчатой трансмиссией данная функция активируется в том случае, когда рычаг селектора установлен в положение "P".)

■ **Действия при сбоях в работе ключа дистанционного доступа**

См. раздел "Ключ дистанционного доступа — действия при сбоях в работе ключа дистанционного доступа" 9-19.

Аварийная световая сигнализация

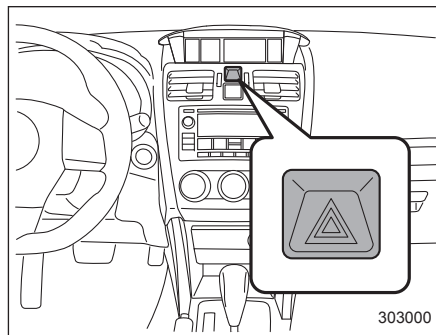

Аварийная световая сигнализация предназначена для извещения других водителей о том, что Вы вынуждены были сделать остановку в связи с возникновением экстренной ситуации. Аварийная световая сигнализация может быть включена при любом положении замка зажигания.

Для включения аварийной световой сигнализации нажмите соответствующую кнопку на панели приборов. Для выключения аварийной световой сигнализации повторно нажмите эту же кнопку.

ПРИМЕЧАНИЕ

При включенной аварийной световой сигнализации указатели поворота не работают.



Контрольно-измерительные приборы

ПРИМЕЧАНИЕ

В некоторых контрольно-измерительных приборах, расположенных на комбинации приборов, используются жидкокристаллические индикаторы. Если Вы носите поляризованные очки, то это может привести к трудностям при чтении их показаний.

■ Подсветка комбинации приборов

При повороте замка зажигания в положение "ON" различные элементы комбинации приборов высвечиваются в следующей последовательности.

1. Включаются предупреждающие и контрольные лампы, подсветка стрелок приборов и указателей.
2. Стрелки приборов и указателей перемещаются в положения максимальных значений.
3. Стрелки приборов и указателей перемещаются в положения минимальных значений.
4. Устанавливается стандартная подсветка для вождения.

■ Отключение функции перемещения стрелок приборов и указателей при включении зажигания

Предусмотрена возможность включения или отключения функции перемещения стрелок приборов и указателей при переводе замка зажигания в положение "ON". Для изменения настроек выполните процедуру, описанную в разделе "Начальное отклонение стрелок указателей" 3-52.

■ Спидометр

Спидометр предназначен для отображения скорости движения автомобиля. Цифровой спидометр также может отображаться на мультимедийном дисплее.

▼ Предупреждающая звуковая сигнализация превышения скорости (если установлена)

Если скорость автомобиля превышает примерно 120 км/ч (75 миль/ч), раздастся предупреждающий звуковой сигнал.

■ Одометр

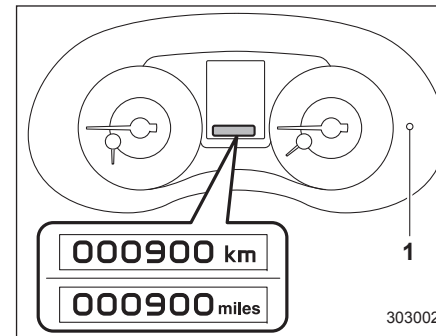

- 1) Кнопка счетчика пройденного пути.

Когда замок зажигания находится в положении "ON", то на этом дисплее отображаются показания одометра. Одометр показывает общее расстояние, пройденное Вашим автомобилем.

Если нажать на кнопку счетчика пройденного пути, когда замок зажигания находится в положении "LOCK"/"OFF" или "ACC", то загорится комбинированный дисплей одометра/счетчиков пройденного пути. Если кнопка счетчика пройденного пути не нажимается в течение 10 секунд после того, как загорелся комбинированный дисплей одо-

метра/счетчиков пройденного пути, то этот дисплей гаснет.

Кроме того, если в течение 10 секунд после того, как загорелся комбинированный дисплей одометра/счетчиков пройденного пути, Вы откроете и закроете дверь водителя, то этот дисплей гаснет.

■ Двойной счетчик пройденного пути

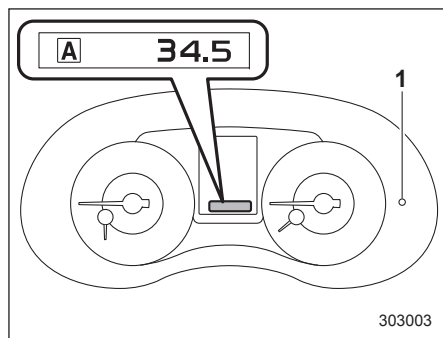

1) Кнопка счетчика пройденного пути.

Когда замок зажигания находится в положении "ON", то на дисплее отображаются показания двух счетчиков пройденного пути.

Счетчик пройденного пути показывает расстояние, пройденное автомобилем после последнего сброса его показаний.

Если нажать на кнопку счетчика пройденного пути, когда замок зажигания находится в положении "LOCK"/"OFF" или "ACC", то загорится комбинированный дисплей одометра/счетчиков пройденного пути. Когда этот дисплей горит, Вы можете переключаться между режимами индикации счетчика пройденного пути "A" и счетчика пройденного пути "B". Если кнопка счетчика пройденного пути не нажимается в течение 10 секунд после того, как загорелся комбинированный дисплей одометра/счетчиков пройденного пути, то этот дисплей гаснет.

Кроме того, если в течение 10 секунд после того, как загорелся комбинированный дисплей одометра/счетчиков пройденного пути, Вы откроете и закроете дверь водителя, то этот дисплей гаснет.

При нажатии кнопки счетчика пройденного пути показания дисплея будут изменяться в последовательности, показанной ниже.

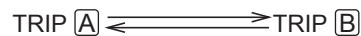

Для сброса показания одного из счетчиков пройденного пути вначале выберите режим его индикации, кратковременно нажав на кнопку счетчика пройденного пути, а затем повторно нажмите на эту кнопку и удерживайте ее в этом положении не менее 2 секунд.

▲ ОСТОРОЖНО

В целях безопасности не пытайтесь изменять режим индикации пройденного пути во время движения. Это может привести к аварии.

ПРИМЕЧАНИЕ

При разрыве электрического соединения между комбинацией приборов и аккумуляторной батареей, произошедшем, например, во время проведения работ по техническому обслуживанию автомобиля, при замене предохранителя или по другим причинам, данные, хранящиеся в памяти счетчиков пройденного пути, сотрутся.

3-12 Контрольно-измерительные приборы и органы управления автомобилем

■ Тахометр

Тахометр показывает частоту вращения коленчатого вала двигателя, выраженную в тысячах оборотов в минуту.

▲ ОСТОРОЖНО

Не допускайте, чтобы во время работы двигателя стрелка тахометра находилась в красной зоне. Это может привести к серьезным повреждениям двигателя.

■ Указатель уровня топлива

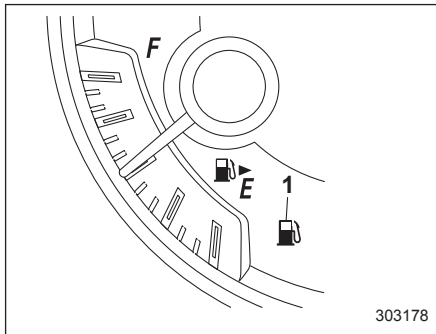

1) Предупреждающая лампа низкого уровня топлива.

Указатель уровня топлива показывает приблизительное количество топлива, оставшегося в топливном баке. Если замок зажигания находится в положении "LOCK"/"OFF" или "ACC", стрелка указателя уровня топлива показывает "E", даже если в топливном баке есть бензин.

При торможении, поворотах или ускорении автомобиля стрелка указателя может незначительно изменять показания из-за перемещения топлива в топливном баке.

Если Вы нажмете кнопку счетчика пройденного пути, когда замок зажигания будет находиться в положении "LOCK"/"OFF" или "ACC", включится подсветка шкалы указателя уровня топлива, а его стрелка покажет количество оставшегося топлива в баке. Если, когда стрелка указателя уровня топлива показывает количество оставшегося топлива в баке, Вы (а) в течение 10 секунд не будете нажимать кнопку счетчика пройденного пути или (б) откроете и закроете дверь водителя, то стрелка указателя уровня топлива опустится в положение "E", а подсветка шкалы и стрелки погаснет.

ПРИМЕЧАНИЕ



300310

- На шкале указателя уровня топлива Вы можете увидеть значок "🚰▶". Это означает, что дверца (лючок) топливозаправочной горловины расположен с правой стороны автомобиля.
- При заправке автомобиля указатель уровня топлива покажет количество топлива в баке после запуска двигателя. Кроме того, может потребоваться некоторое время для стабилизации показаний указателя уровня топлива.
- Указатель показывает только приблизительное количество топлива, оставшегося в топливном баке.

Используйте эти показания только в качестве рекомендации.

- Если Вы производите заправку, когда замок зажигания находится в положении "ON", указатель уровня топлива может не показывать корректное количество топлива в баке.
- Если объем залитого топлива составляет менее 15 литров (4,0 галлона США, 3,3 английского галлона), для стабилизации показаний указателя может потребоваться некоторое время.

■ Указатель температуры

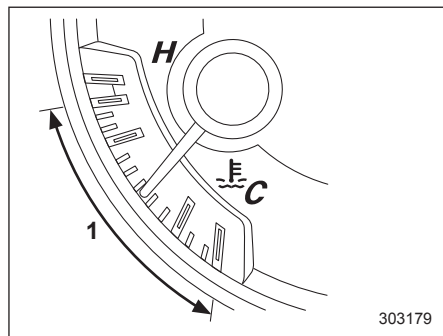

1) Нормальный рабочий диапазон.

Когда замок зажигания находится в положении "ON", то указатель температуры показывает температуру охлаждающей жидкости двигателя.

Температура охлаждающей жидкости двигателя изменяется в зависимости от температуры наружного воздуха и других условий эксплуатации автомобиля.

Пока стрелка указателя температуры не достигнет середины шкалы, мы рекомендуем Вам придерживаться умеренного стиля вождения. Такая температура охлаждающей жидкости является оптимальной для работы двигателя. Вам следует избегать чрезмерного повышения частоты вращения коленчатого вала двигателя до его прогрева.

▲ ОСТОРОЖНО

Если стрелка указателя температуры вышла за границу нормального рабочего диапазона, при первой возможности осторожно припаркуйте Ваш автомобиль в безопасном месте.

См. раздел "Перегрев двигателя" 9-13.

■ Эконометр

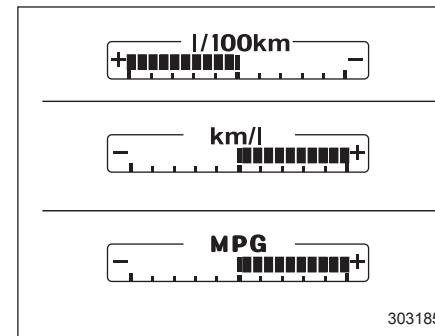

Единицы измерения, отображаемые на дисплее, зависят от модели

Эконометр показывает разницу между текущим расходом топлива и средним расходом топлива с момента последнего сброса показаний счетчика пройденного пути.

3-14 Контрольно-измерительные приборы и органы управления автомобилем

Эконометр показывает текущую экономичность в соответствии со следующей таблицей.

Единицы измерения	Положение стрелки	
	Сторона “+”	Сторона “-”
л/100 км	Хуже	Лучше
км/л	Лучше	Хуже
миль/галлон		

ПРИМЕЧАНИЕ

- Показания эконометра являются приблизительными.
- После сброса показаний счетчика пройденного пути средний расход топлива не отображается, пока автомобиль не проедет 1 км (0,6 мили). До этого момента эконометр не работает.

Контрольная лампа и звуковая сигнализация превышения частоты вращения коленчатого вала двигателя (модели STI)

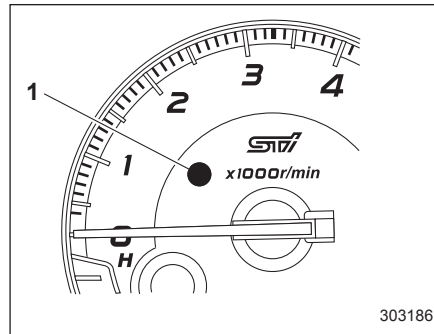

- 1) Контрольная лампа превышения частоты вращения коленчатого вала двигателя.

Система предупреждения о превышении частоты вращения коленчатого вала двигателя имеет следующие функции.

- Когда частота вращения коленчатого вала двигателя достигает предустановленного уровня, загорается контрольная лампа превышения частоты

вращения коленчатого вала двигателя. Если функция предупреждающего звукового сигнала включена, то он прозвучит одновременно.

- Как только частота вращения коленчатого вала двигателя входит в красную зону тахометра, контрольная лампа превышения частоты вращения коленчатого вала двигателя начинает мигать.

ПРИМЕЧАНИЕ

Даже если уровень срабатывания системы сигнализации превышения частоты вращения коленчатого вала двигателя не задан, контрольная лампа превышения частоты вращения коленчатого вала двигателя мигает при входе стрелки тахометра в красную зону.

Для изменения настроек контрольной лампы превышения частоты вращения коленчатого вала двигателя выполните процедуру, описанную в разделе “Настройка сигнализации превышения частоты вращения коленчатого вала двигателя (модели STI)” 3-52.

Предупреждающие и контрольные лампы

■ Стартовое включение ламп для проверки системы

При переводе замка зажигания в положение "ON" включается ряд предупреждающих и контрольных ламп. Этим обеспечивается проверка их работоспособности.

Установите автомобиль на стояночный тормоз и переведите замок зажигания в положение "ON". Для проверки системы следующие лампы включаются, а затем выключаются через несколько секунд или после запуска двигателя.

: Предупреждающая лампа непристегнутого ремня безопасности (Предупреждающая лампа непристегнутого ремня безопасности сиденья водителя и предупреждающая лампа непристегнутого ремня безопасности сиденья переднего пассажира выключаются только при пристегивании каждого ремня безопасности.)

: Предупреждающая лампа системы подушек безопасности

: Контрольная лампа ремня безопасности заднего сиденья (если установлена)

: Контрольная лампа включения передней подушки безопасности пассажира переднего сиденья (если установлена)

: Контрольная лампа выключения передней подушки безопасности пассажира переднего сиденья (если установлена)

: Контрольная лампа обнаружения неисправности (контрольная лампа "Check Engine")

: Предупреждающая лампа разрядки аккумуляторной батареи

: Предупреждающая лампа низкого давления масла

: Контрольная лампа превышения частоты вращения коленчатого вала двигателя (модель STI)

: Предупреждающая лампа температуры ATF (модели с CVT)

: Предупреждающая лампа температуры масла заднего дифференциала (модель STI)

: Предупреждающая лампа системы ABS

: Предупреждающая лампа тормозной системы

: Предупреждающая лампа низкого уровня топлива

: Предупреждающая лампа системы помощи при трогании с места на уклоне / контрольная лампа отключения системы помощи при трогании с места на уклоне

: Предупреждающая лампа открытой двери

: Предупреждающая лампа полного привода (если установлена)

: Предупреждающая лампа усилителя рулевого управления (кроме модели STI)

: Предупреждающая лампа системы VDC / контрольная лампа работы системы VDC

: Контрольная лампа отключения системы VDC

: Предупреждающая лампа светодиодных фар (если установлены)

: Предупреждающая лампа автоматического регулятора уровня светового пучка фар (модели со светодиодными фарами)

: Контрольная лампа режима антипробуксовочной системы

3-16 Контрольно-измерительные приборы и органы управления автомобилем

Если какая-либо предупреждающая или контрольная лампа не загорается, то это свидетельствует либо о том, что перегорела лампочка, либо о неисправности соответствующей системы. В таких случаях мы рекомендуем Вам обратиться к официальному дилеру SUBARU для проведения ремонта.

■ Предупреждающая световая и звуковая сигнализация о непристегнутых ремнях безопасности



ПРИМЕЧАНИЕ

Если устройство, предупреждающее о непристегнутых ремнях безопасности на Вашем автомобиле, не работает, как описано ниже, возможно, оно неисправно. В этом случае мы рекомендуем Вам проверить и при необходимости отремонтировать это устройство у ближайшего дилера SUBARU.

▼ Устройство, предупреждающее о непристегнутом ремне безопасности сиденья водителя

Ваш автомобиль оснащен устройством, предупреждающим о непристегнутом ремне безопасности водителя.

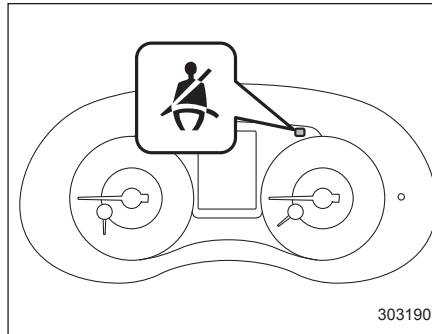

Предупреждающая лампа непристегнутого ремня безопасности водителя

При переводе замка зажигания в положение "ON" данное устройство включается на комбинации приборов предупреждающую лампу, напоминающую водителю о необходимости пристегнуть ремень безопасности.

Если автомобиль движется на скорости не более чем примерно 20 км/ч (12,5 миль/ч) и при этом ремень безопасности водителя не пристегнут, то загорится предупреждающая лампа, которая будет гореть постоянно.

Если далее автомобиль достигнет скорости примерно 20 км/ч (12,5 миль/ч) и при этом ремень безопасности водителя не будет пристегнут, то предупреж-

дающая лампа будет работать в циклическом режиме: мигание в течение 5 секунд, затем 1 секунда — постоянное свечение. Одновременно с этим в циклическом режиме будет звучать звуковой сигнал: звучание в течение 5 секунд, затем 1 секунда — пауза. Если в это время ремень безопасности будет пристегнут, предупреждающая лампа погаснет, а звуковой сигнал немедленно прекратит свою работу.

Такой режим работы будет продолжаться около 108 секунд. Если ремень безопасности водителя не будет пристегнут даже по прошествии 108-секундного периода, предупреждающая лампа перестанет мигать, а звуковой сигнал прекратит свою работу. Тем не менее предупреждающая лампа будет продолжать гореть до тех пор, пока не будет пристегнут ремень безопасности.

▼ Устройство, предупреждающее о непристегнутом ремне безопасности сиденья переднего пассажира (если установлено)

Ваш автомобиль оснащен устройством, предупреждающим о непристегнутом ремне безопасности переднего пассажира.

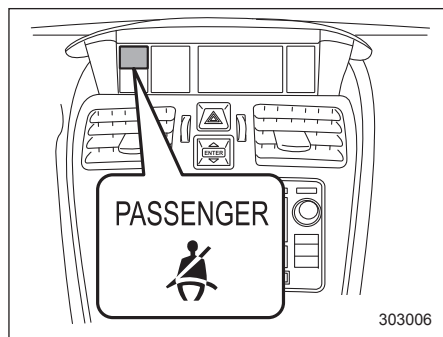

Предупреждающая лампа непристегнутого ремня безопасности переднего пассажира

При переводе замка зажигания в положение "ON" данное устройство напоминает пассажиру переднего сиденья о необходимости пристегнуть ремень безопасности с помощью предупреждающей лампы, показанной на иллюстрации.

Если автомобиль движется на скорости не более чем примерно 20 км/ч (12,5 миль/ч) и при этом не пристегнут ремень безопасности переднего пассажира, загорится предупреждающая лампа, соответствующая непристегнутому ремню безопасности, которая будет гореть постоянно.

Если далее автомобиль достигнет скорости примерно 20 км/ч (12,5 миль/ч) и при этом ремень безопасности переднего пассажира не будет пристегнут, то предупреждающая лампа (лампы) будет работать в циклическом режиме: мигание в течение 5 секунд, затем 1 секунда — постоянное свечение.

Одновременно с этим в циклическом режиме будет звучать звуковой сигнал: звучание в течение 5 секунд, затем 1 секунда — пауза. Если в это время будет пристегнут один из непристегнутых ремней безопасности, водителя или переднего пассажира, соответствующая ему предупреждающая лампа немедленно погаснет, но звуковой сигнал будет продолжать работу до тех пор, пока не будет пристегнут второй ремень безопасности.

ПРИМЕЧАНИЕ

- Если ремни безопасности водителя и переднего пассажира были пристегнуты не одновременно (если один из ремней был пристегнут значительно раньше или позже другого), звуковой сигнал может работать несколько дольше (максимум на 10 секунд).
- Система определения посадки пассажира устанавливает, занято

ли сиденье переднего пассажира. Однако, если на сиденье имеется какой-либо предмет, предупреждающая система ремней безопасности может включиться, даже если сиденье не занято.

- Если на переднем пассажирском сиденье Вы используете дополнительную подушку, то система определения посадки пассажира может не определить наличие пассажира на переднем сиденье.

Если ремни безопасности водителя и/или переднего пассажира не будут пристегнуты даже по прошествии 108-секундного периода, предупреждающая лампа перестанет мигать, а звуковой сигнал прекратит свою работу. Тем не менее предупреждающая лампа будет продолжать гореть до тех пор, пока не будет пристегнут соответствующий ей ремень безопасности.

■ **Контрольная лампа и звуковая сигнализация ремня безопасности заднего сиденья (если установлена)**

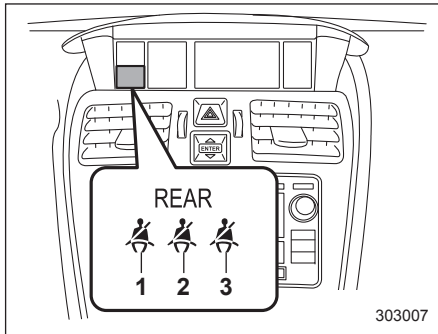

- 1) Заднее сиденье (левое).
- 2) Заднее сиденье (центральное).
- 3) Заднее сиденье (правое).

Расположение данной контрольной лампы показано на иллюстрации. Эта контрольная лампа включается, если замок зажигания находится в положении "ON" и не пристегнут ремень безопасности любого заднего сиденья. По прошествии 30 секунд после начала движения автомобиля или при пристегивании ремней безопасности заднего сиденья контрольная лампа гаснет.

Если пассажиры заднего сиденья отстегивают ремни безопасности во время движения, включается контрольная лампа и срабатывает предупреждающий звуковой сигнал. Предупреждающий звуковой сигнал продолжает работать в течение 30 секунд, пока не будут пристегнуты ремни безопасности заднего сиденья. Предупреждающий звуковой сигнал не работает в тех случаях, когда автомобиль не движется или его скорость составляет менее, приблизительно, 10 км/ч (6 миль/ч).

ПРИМЕЧАНИЕ

Контрольная лампа включается в следующих случаях, независимо от того, имеются ли пассажиры на заднем сиденье.

- Открыта или закрыта любая из задних дверей.
- Замок зажигания переведен в положение "ON" в течение 30 минут после открытия или закрытия любой из задних дверей.
- Замок зажигания переведен в положение "ON" в течение 30 минут после перевода замка зажигания в положение "LOCK"/"OFF" или "ACC".

Контрольная лампа выключится при выполнении любого из следующих действий.

- Пристегнуты ремни безопасности заднего сиденья (язычок соответствующего ремня безопасности вставлен в пряжку).
- Автомобиль движется со скоростью более 10 км/ч (6 миль/ч) в течение 30 секунд или дольше.

■ **Предупреждающая лампа системы подушек безопасности**



За более подробной информацией о предупреждающей лампе системы подушек безопасности обратитесь к разделу "Контроль состояния системы подушек безопасности" 1-66.

▲ ВНИМАНИЕ

Если характер работы предупреждающей лампы системы подушек безопасности соответствует любому из перечисленных ниже пунктов, это может свидетельствовать о неисправности системы преднатяжителей и/или подушек безопасности. В таких случаях мы рекомендуем Вам немедленно обратиться к ближайшему дилеру SUBARU для проведения проверки системы. Если не провести проверку и необходимый ремонт, это может привести к неправильной работе преднатяжителей ремней безопасности или подушек безопасности, что, в свою очередь, сопряжено с повышенным риском получения травм. Например, подушки безопасности могут сработать при слабом лобовом столкновении или не сработать при сильном лобовом ударе.

- Предупреждающая лампа мигает или мерцает.
- При переводе замка зажигания в положение "ON" предупреждающая лампа не загорается.

- Предупреждающая лампа горит постоянно.
- Предупреждающая лампа горит при движении автомобиля.

■ Контрольные лампы включения и выключения передней подушки безопасности переднего пассажира (если установлены)

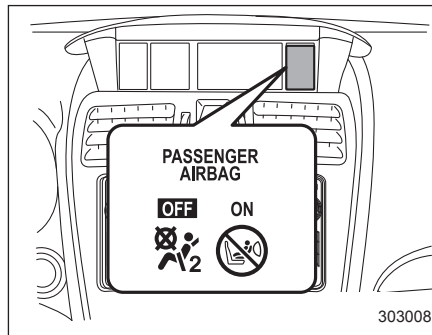

- ☹️: Контрольная лампа включения передней подушки безопасности пассажира переднего сиденья.
- ☹️: Контрольная лампа выключения передней подушки безопасности пассажира переднего сиденья.

Контрольные лампы включения и выключения передней подушки безопасности переднего пассажира показывают состояние передней подушки безопасности переднего пассажира.

После перевода замка зажигания в положение "ON" обе контрольные лампы, включения и выключения, включаются на 6 секунд в течение проверки системы. При проведении проверки системы обе контрольные лампы гаснут на 2 секунды. После этого включается одна из контрольных ламп, в зависимости от состояния передней подушки безопасности переднего пассажира, определенного при мониторинге системы передних подушек безопасности.

Если передняя подушка безопасности переднего пассажира включена, загорается контрольная лампа включения передней подушки безопасности пассажира, а контрольная лампа выключения остается погасшей.

Если передняя подушка безопасности переднего пассажира выключена, контрольная лампа включения передней подушки безопасности пассажира остается погасшей, а контрольная лампа выключения загорается.

При переводе замка зажигания в положение "ON", если обе контрольные лампы, включения и выключения, од-

– ПРОДОЛЖЕНИЕ –

3-20 Контрольно-измерительные приборы и органы управления автомобилем

новременно загораются или гаснут даже по окончании периода проверки, система неисправна. В таких случаях мы рекомендуем Вам немедленно обратиться к Вашему дилеру SUBARU для проведения работ по диагностике.

■ Контрольная лампа обнаружения неисправности (контрольная лампа “Check Engine”)



▼ Модели, оборудованные системой бортовой диагностики (OBD)

Автомобили, реализуемые в Европе, оснащены усовершенствованной системой бортовой диагностики (называемой системой OBD), контролирующей работу системы снижения токсичности отработавших газов автомобиля.

Автомобили, реализуемые в некоторых странах за пределами Европы, также могут оснащаться системой OBD. Мы рекомендуем Вам узнать у Вашего дилера SUBARU, оборудован ли Ваш автомобиль системой OBD.

Система OBD предназначена для защиты окружающей среды. Ее работа направлена на то, чтобы весь срок

службы автомобиля уровень его выбросов в атмосферу не превышал допустимых норм.

Если во время работы двигателя контрольная лампа обнаружения неисправности горит постоянно или мигает, то это может свидетельствовать о неисправности либо о потенциальной неисправности в системе снижения токсичности отработавших газов, а также о необходимости проведения соответствующих работ по диагностике и ремонту. Система OBD поможет работникам технического центра правильно определить причину неисправности.

▲ ОСТОРОЖНО

Если контрольная лампа обнаружения неисправности загорается во время движения автомобиля, мы рекомендуем Вам при первой возможности обратиться к Вашему дилеру SUBARU для проведения работ по диагностике/ремонту. В противном случае продолжение эксплуатации Вашего автомобиля может привести к другим серьезным неисправностям, на которые не будут распространяться гарантийные обязательства.

▼ Если контрольная лампа обнаружения неисправности горит постоянно

Если контрольная лампа загорается при движении автомобиля и горит постоянно, либо не гаснет после запуска двигателя, то это свидетельствует о неисправности системы снижения токсичности отработавших газов.

В таких случаях мы рекомендуем Вам немедленно обратиться к официальному дилеру SUBARU для проведения работ по диагностике Вашего автомобиля.

▼ Если контрольная лампа обнаружения неисправности мигает

Если контрольная лампа мигает во время движения автомобиля, то это свидетельствует об обнаружении пропусков зажигания в двигателе, что, в свою очередь, может привести к повреждению системы снижения токсичности отработавших газов.

Во избежание серьезного повреждения системы снижения токсичности отработавших газов Вам следует предпринять следующие меры:

- Снизьте скорость автомобиля.
- Избегайте резких ускорений.

- Избегайте движения по крутым подъемам.
- При возможности, уменьшите вес перевозимого груза.

После нескольких поездок контрольная лампа обнаружения неисправности может прекратить мигать и начать гореть постоянно. В таких случаях мы рекомендуем Вам немедленно обратиться к официальному дилеру SUBARU для проведения работ по диагностике Вашего автомобиля.

▼ **Модели, НЕ оборудованные системой бортовой диагностики (OBD)**

Если контрольная лампа обнаружения неисправности загорается во время работы двигателя, то это может свидетельствовать о неисправностях в системе управления двигателем.

Если контрольная лампа обнаружения неисправности загорается во время движения автомобиля или не гаснет после запуска двигателя, мы рекомендуем Вам немедленно обратиться к ближайшему дилеру SUBARU.

■ **Предупреждающая лампа разрядки аккумуляторной батареи**



Если эта лампа загорается во время работы двигателя, то это может свидетельствовать о неисправностях в системе зарядки аккумуляторной батареи.

Если эта лампа загорается при движении автомобиля либо не гаснет после запуска двигателя, при первой возможности заглушите двигатель, соблюдая при этом должные меры предосторожности, и проверьте состояние ремня генератора. Если ремень генератора слабо натянут или порван, а также в тех случаях, когда состояние ремня хорошее, а лампа не гаснет, мы рекомендуем Вам немедленно обратиться к ближайшему дилеру SUBARU.

■ **Предупреждающая лампа низкого давления масла**



Если эта лампа загорается во время работы двигателя, то это может свидетельствовать о низком давлении масла, а также о неисправностях в системе смазки.

Если эта лампа загорается при движении автомобиля либо не гаснет после запуска двигателя, при первой возможности заглушите двигатель, соблюдая при этом должные меры предосторожности, и проверьте уровень моторного масла. При низком уровне масла немедленно долийте масло в двигатель. Если уровень моторного масла находится в пределах нормы, а лампа не гаснет, мы рекомендуем Вам немедленно обратиться к ближайшему дилеру SUBARU.

За более подробной информацией о порядке проверки уровня масла и доливки моторного масла обратитесь к разделу “Моторное масло” 11-18.

▲ ОСТОРОЖНО

Не допускайте работы двигателя, если горит предупреждающая лампа низкого давления масла. В противном случае это может привести к серьезным поломкам двигателя.

■ **Предупреждающая лампа низкого уровня моторного масла (кроме модели STI)**



Данная контрольная лампа загорается в том случае, когда уровень моторного масла снизился до нижнего предела.

Если лампа загорелась во время движения автомобиля, остановите автомобиль в безопасном месте с горизонтальной поверхностью, а затем проверьте уровень моторного масла. Если уровень моторного масла не соответствует нормальному диапазону, как можно скорее долейте моторное масло. См. раздел "Моторное масло" 11-18.

Если после доливки моторного масла лампа не гаснет или включается даже при нормальном уровне моторного масла, мы рекомендуем проверить автомобиль у дилера SUBARU.

ПРИМЕЧАНИЕ

- Предупреждающая лампа низкого уровня моторного масла гаснет при переводе замка зажигания в положение "LOCK"/"OFF". Однако при следующем запуске двигателя, если уровень моторного масла снизился до нижнего предела, предупреждающая лампа включается

повторно при работающем двигателе.

- Когда автомобиль сильно наклонен или находится на крутом склоне, предупреждающая лампа может временно загореться из-за перемещения моторного масла в двигателе.

■ **Предупреждающая лампа температуры ATF (модели с CVT)**

AT OIL TEMP

Если эта лампа загорается во время работы двигателя, то это может свидетельствовать о том, что температура трансмиссионной жидкости выше нормы.

При включении этой лампы во время движения автомобиля немедленно остановитесь в ближайшем безопасном месте и дайте двигателю поработать в режиме холостого хода, пока предупреждающая лампа не погаснет.

▼ **Предупреждение о неисправности системы управления трансмиссией**

Если после запуска двигателя мигает предупреждающая лампа "AT OIL TEMP", то это может свидетельствовать о неисправной работе системы управления трансмиссией. Мы рекомен-

дуем Вам немедленно обратиться к ближайшему дилеру SUBARU для проведения работ по техническому обслуживанию Вашего автомобиля.

■ **Предупреждающая лампа температуры масла заднего дифференциала (модель STI)**

R.DIFF TEMP

▲ ОСТОРОЖНО

Если загорелась предупреждающая лампа температуры масла заднего дифференциала ("R.DIFF TEMP"), снизьте скорость движения, а затем при первой возможности остановите автомобиль в ближайшем безопасном месте. Продолжительное движение с данной включенной лампой может привести к повреждению заднего дифференциала и других деталей силовой передачи.

Если эта лампа загорается во время работы двигателя, то это может свидетельствовать о том, что температура масла для заднего дифференциала выше нормы.

В этот момент активный межосевой дифференциал автоматически отменит текущие установки коэффициента распределения крутящего момента и установит минимальный коэффициент.

Если эта предупреждающая лампа загорелась при движении автомобиля, снизьте скорость движения, а затем остановите автомобиль в ближайшем безопасном месте. Припаркуйте автомобиль на несколько минут. После того как лампа погаснет, Вы можете продолжать движение.

Если эта лампа не гаснет, мы рекомендуем Вам обратиться к ближайшему дилеру SUBARU для проведения осмотра и ремонта.

ПРИМЕЧАНИЕ

- При неправильном давлении в шинах и/или если не все шины имеют одинаковый размер и марку, то во время движения автомобиля задний дифференциал испытывает сильную нагрузку, в результате чего происходит чрезмерное повышение температуры масла.
- Если температура масла для заднего дифференциала возросла настолько, что загорелась предупреждающая лампа, то качество масла ухудшается. При первой

возможности целесообразно проинформировать о замене масла для заднего дифференциала.

■ Предупреждающая лампа системы ABS

ОСТОРОЖНО

- При возникновении любой из указанных ниже ситуаций, мы рекомендуем Вам при первой возможности произвести ремонт системы ABS у Вашего дилера SUBARU.
 - Предупреждающая лампа не загорается при переводе замка зажигания в положение “ON”.
 - Предупреждающая лампа загорается во время движения автомобиля.
- Если предупреждающая лампа системы ABS включена (предупреждающая лампа тормозной системы выключена), функции системы ABS отключаются. Однако традиционная тормозная система продолжает функционировать нормально.

Предупреждающая лампа системы ABS загорается вместе с предупреждающей лампой тормозной системы при неисправности системы EBD. За более подробной информацией об аварийной индикации системы EBD обратитесь к разделу “Предупреждающая лампа электронной системы распределения тормозного усилия (EBD)” 3-28.

ПРИМЕЧАНИЕ

Свидетельствами нормальной работы системы ABS могут являться приведенные ниже режимы работы предупреждающей лампы системы ABS.

- Предупреждающая лампа загорается при переводе замка зажигания в положение “ON” и гаснет примерно через 2 секунды после запуска двигателя.
- Предупреждающая лампа загорается сразу же после запуска двигателя, но сразу же гаснет и больше не загорается.
- Предупреждающая лампа остается включенной после запуска двигателя, но выключается при движении автомобиля.
- Предупреждающая лампа загорается во время движения автомобиля, но сразу же гаснет и больше не загорается.

– ПРОДОЛЖЕНИЕ –

Предупреждающая лампа системы ABS может загораться при движении с разряженной аккумуляторной батареей, например после запуска автомобиля от внешнего источника. Это является следствием низкой зарядки аккумуляторной батареи и не свидетельствует о неисправности. После полной зарядки аккумуляторной батареи предупреждающая лампа системы ABS погаснет.

■ **Предупреждающая лампа системы VDC / контрольная лампа работы системы VDC**



▼ **Предупреждающая лампа системы VDC**

▲ ОСТОРОЖНО

Система VDC осуществляет управление системой ABS через электрическую цепь системы ABS. Соответственно, если система ABS вышла из строя, то система VDC не может осуществлять ее управление. В результате система VDC выходит из строя, что вызывает включение предупреждающей лампы. Даже в случае, когда система ABS и система VDC не работают, традиционная тормозная система автомобиля сохраняет свою работоспособность. При этом сохраняется безопасность управления, но управлять автомобилем следует аккуратно. В таких случаях мы рекомендуем Вам при первой возможности обратиться к дилеру SUBARU для проведения работ по диагностике Вашего автомобиля.

ПРИМЕЧАНИЕ

- При выходе из строя или неисправности электрической цепи системы VDC загорается только предупреждающая лампа. При этом система ABS (антиблокировочная система тормозов) полностью сохраняет свою работоспособность.
- Предупреждающая лампа загорается при выходе из строя или неисправности электронной системы управления системы ABS/системы VDC.

Приведенные ниже режимы работы предупреждающей лампы системы VDC могут свидетельствовать о выходе системы из строя. В таких случаях мы рекомендуем Вам немедленно обратиться к дилеру SUBARU для проведения работ по диагностике Вашего автомобиля.

- Предупреждающая лампа не загорается при переводе замка зажигания в положение "ON".
- Предупреждающая лампа загорается во время движения автомобиля.

ПРИМЕЧАНИЕ

Свидетельствами нормальной работы системы VDC могут являться приведенные ниже примеры работы предупреждающей лампы системы VDC.

- Предупреждающая лампа загорается при переводе замка зажигания в положение “ON” и гаснет примерно через 2 секунды после запуска двигателя.
- Предупреждающая лампа загорается сразу же после запуска двигателя, но сразу же гаснет и больше не загорается.
- Предупреждающая лампа загорается после запуска двигателя и выключается после начала движения автомобиля.
- Предупреждающая лампа загорается во время движения автомобиля, но сразу же гаснет и больше не загорается.
- Предупреждающая лампа включается при глушении двигателя и продолжает гореть после его повторного запуска. Однако она гаснет, когда автомобиль начинает движение.

▼ Контрольная лампа работы системы VDC

Данная контрольная лампа мигает при активации функции предотвращения заноса и при активации функции регулировки тягового усилия.

ПРИМЕЧАНИЕ

- Контрольная лампа может гореть некоторое непродолжительное время после запуска двигателя, особенно в холодную погоду. Это не является свидетельством какой-либо неисправности. Контрольная лампа погаснет, как только двигатель прогреется.
- Эта контрольная лампа загорается при проявлении какой-либо неисправности двигателя, вызвавшей включение контрольной лампы обнаружения неисправности / предупреждающей лампы CHECK ENGINE (“ПРОВЕРЬТЕ ДВИГАТЕЛЬ”).

Приведенный ниже режим работы данной лампы свидетельствует о возможной неисправности системы VDC. Мы рекомендуем Вам при первой возможности обратиться к дилеру SUBARU для проведения работ по диагностике Вашего автомобиля.

- Контрольная лампа не гаснет даже через несколько минут после запуска двигателя (когда двигатель уже успел прогреться).

3-26 Контрольно-измерительные приборы и органы управления автомобилем

■ Контрольная лампа отключения системы VDC/Контрольная лампа режима антипробуксовочной системы

Включение/выключение контрольной лампы соответствует следующим условиям.

		Включение/выключение для каждой функции		
		Антипробуксовочная система	Система динамической стабилизации	Система ABS
Контрольная лампа	Выключена	Включено	Включено	Включено
	 	Выключено	Включено	Включено
		Выключено	Выключено	Включено

Подробная информация об антипробуксовочной системе и системе VDC приведена в разделе “Система VDC (система динамической стабилизации)” 7-43.

▼ Контрольная лампа отключения системы VDC

Эта лампа загорается при кратковременном нажатии переключателя режима работы системы VDC для выбора режима контроля тягового усилия. За более подробной информацией обратитесь к разделу “Система VDC (система динамической стабилизации)” 7-43.

ПРИМЕЧАНИЕ

- Контрольная лампа может гореть некоторое время после запуска двигателя, особенно в холодную погоду. Это не является свидетельством какой-либо неисправности. Контрольная лампа погаснет, как только двигатель прогреется.
- Контрольная лампа включается при возникновении проблем в двигателе и включении лампы CHECK ENGINE /контрольной лампы обнаружения неисправности.

Приведенный ниже режим работы данной лампы свидетельствует о возможной неисправности системы VDC. При первой возможности обратитесь к дилеру SUBARU для проведения работ по диагностике Вашего автомобиля.

- Лампа не загорается при переводе замка зажигания в положение “ON”.
- Контрольная лампа не гаснет даже через несколько минут после запуска двигателя (когда двигатель уже успел прогреться).

▼ **Контрольная лампа режима антипробуксовочной системы**

Эта лампа загорается при кратковременном нажатии выключателя системы VDC для выбора режима контроля тягового усилия. За более подробной информацией обратитесь к разделу “Режим работы антипробуксовочной системы” 7-45.

■ **Предупреждающая лампа тормозной системы (красная)**



▲ ВНИМАНИЕ

- **Движение на автомобиле при горячей предупреждающей лампе тормозной системы — опасно. Это свидетельствует о том, что тормозная система Вашего автомобиля может не работать надлежащим образом. Если предупреждающая лампа продолжает гореть, мы рекомендуем Вам немедленно обратиться к дилеру SUBARU для проведения диагностики тормозной системы Вашего автомобиля.**
- **Не следует управлять автомобилем, если у Вас возникли серьезные сомнения относительно работоспособности его тормозной системы. Для доставки Вашего автомобиля к официальному дилеру SUBARU для проведения ремонта мы рекомендуем Вам воспользоваться услугами эвакуатора.**

Эта предупреждающая лампа выполняет следующие функции.

▼ **Предупреждение об установленном стояночном тормозе**

Если замок зажигания переведен в положение “ON”, то данная предупреждающая лампа загорается при установке автомобиля на стояночный тормоз. При полном снятии автомобиля со стояночного тормоза предупреждающая лампа гаснет.

▼ **Предупреждение о низком уровне тормозной жидкости**

Если замок зажигания переведен в положение “ON”, а автомобиль полностью снят со стояночного тормоза, то данная предупреждающая лампа загорается в тех случаях, когда уровень тормозной жидкости в бачке для тормозной жидкости упал до отметки “MIN”.

Если лампа загорается во время движения автомобиля, когда замок зажигания находится в положении “ON”, а автомобиль полностью снят со стояночного тормоза, то это может свидетельствовать об утечке тормозной жидкости или изношенности тормозных колодок. В таких случаях немедленно остановите автомобиль в ближайшем безопасном месте и проверьте уровень тормозной жидкости. За более подробной информацией обратитесь к разделу “Тор-

– ПРОДОЛЖЕНИЕ –

мозная жидкость” ☞ 11-33. Если уровень тормозной жидкости ниже отметки “MIN” бачка для тормозной жидкости, то дальнейшее движение на автомобиле запрещено. В этом случае для доставки автомобиля к официальному дилеру SUBARU для проведения ремонта мы рекомендуем Вам воспользоваться услугами эвакуатора. За более подробной информацией обратитесь к разделу “Буксировка” ☞ 9-14.

▼ **Предупреждающая лампа электронной системы распределения тормозного усилия (EBD)**

Предупреждающая лампа тормозной системы загорается при неисправностях в системе EBD. В этом случае одновременно с предупреждающей лампой тормозной системы загорается предупреждающая лампа системы ABS. Если во время движения автомобиля одновременно загораются предупреждающие лампы тормозной системы и системы ABS, то это может свидетельствовать о неисправности системы EBD.

Традиционная тормозная система сохраняет свою работоспособность даже при неисправности системы EBD. Вместе с тем, при более сильном, чем обычно, нажатии на педаль тормоза

повысится вероятность блокировки задних колес. Это может затруднить управление автомобилем.

При одновременном включении предупреждающих ламп тормозной системы и системы ABS выполните следующие действия.

1. Остановите автомобиль в ближайшем безопасном месте с горизонтальной поверхностью.
2. Заглушите двигатель, установите автомобиль на стояночный тормоз, а затем вновь запустите двигатель.
3. Снимите автомобиль со стояночного тормоза. Если обе предупреждающие лампы погаснут, то это может свидетельствовать о неисправности системы EBD.

В этом случае мы рекомендуем Вам, соблюдая особую осторожность, доехать до ближайшего дилера SUBARU для проведения диагностики системы.

4. Если обе предупреждающие лампы вновь загорятся и продолжат гореть после повторного запуска двигателя, еще раз заглушите двигатель, установите автомобиль на стояночный тормоз и проверьте уровень тормозной жидкости. За более подробной информацией обратитесь к разделу “Тормозная жидкость” ☞ 11-33.

5. Если уровень тормозной жидкости не опустился ниже отметки “MIN”, то это может свидетельствовать о неисправности системы EBD. В этом случае мы рекомендуем Вам, соблюдая особую осторожность, доехать до ближайшего дилера SUBARU для проведения диагностики системы.
6. Если уровень тормозной жидкости опустился ниже отметки “MIN”, то дальнейшая эксплуатация автомобиля ЗАПРЕЩЕНА. В этом случае для доставки автомобиля к официальному дилеру SUBARU для проведения ремонта мы рекомендуем Вам воспользоваться услугами эвакуатора. За более подробной информацией обратитесь к разделу “Буксировка” ☞ 9-14.

■ **Предупреждающая лампа системы вакуумного насоса (желтая)**  **(кроме модели STI)**

Данная лампа включается в случае обнаружения неисправности в системе вакуумного насоса.

ПРИМЕЧАНИЕ

Система вакуумного насоса помогает поддерживать давление наддува при движении на большой высоте над уровнем моря с непрогретым двигателем.

■ **Предупреждающая лампа низкого уровня топлива**



Предупреждающая лампа низкого уровня топлива загорается в том случае, если топлива в топливном баке осталось порядка 9 л (2,3 галлона США; 1,9 английского галлона). Данная предупреждающая лампа работает только в том случае, если замок зажигания находится в положении "ON". При включении этой лампы немедленно заправьте автомобиль топливом.

ПРИМЕЧАНИЕ

Данная лампа погаснет только тогда, когда уровень топлива в топливном баке составит приблизительно 17 л (4,5 галлона США; 3,7 английского галлона).

▲ ОСТОРОЖНО

В случае если загорелась предупреждающая лампа низкого уровня топлива, срочно залейте топливо в топливный бак. Перебои в работе двигателя, вызванные отсутствием топлива в топливном баке, могут привести к повреждению двигателя.

■ **Предупреждающая лампа низкого уровня стеклоомывающей жидкости**



Данная лампа включается, когда уровень жидкости в бачке для омывателя ветрового стекла снижается до нижнего предела (примерно 1,1 кварта США, 1,0 л, 0,9 английской кварты).

■ **Предупреждающая лампа системы помощи при трогании с места на уклоне / контрольная лампа отключения системы помощи при трогании с места на уклоне**



▼ **Предупреждающая лампа системы помощи при трогании с места на уклоне**

Данная предупреждающая лампа загорается, если во время работы двигателя возникают какие-либо неисправности в системе помощи при трогании с места на уклоне.

▲ ВНИМАНИЕ

При включении предупреждающей лампы системы помощи при трогании с места на уклоне мы рекомендуем Вам обратиться к официальному дилеру SUBARU для проведения работ по диагностике автомобиля.

▼ **Контрольная лампа отключения системы помощи при трогании с места на уклоне**

Когда система помощи при трогании с места на уклоне отключена, контрольная лампа отключения системы помощи при трогании с места на уклоне горит постоянно, информируя водителя о том, что система помощи при трогании с места на уклоне не работает.

■ **Предупреждающая лампа открытой двери**



Предупреждающая лампа загорается в том случае, если одна из дверей автомобиля или крышка багажника не полностью закрыты. Данная функция работает даже в том случае, если замок зажигания находится в положении "LOCK"/"OFF" или "ACC" или если ключ извлечен из замка зажигания.

Перед началом поездки убедитесь в том, что эта лампа не горит.

■ Предупреждающая лампа полного привода (если установлена) AWD

▲ ОСТОРОЖНО

Продолжение поездки при мигающей предупреждающей лампе полного привода может привести к повреждению силовой передачи. Если предупреждающая лампа полного привода начала мигать, немедленно остановитесь в безопасном месте и проверьте шины на предмет их разного диаметра, а также слишком низкого давления в какой-либо из шин.

ПРИМЕЧАНИЕ

Если установлено временное запасное колесо, предупреждающая лампа полного привода может мигать. Соответственно время использования запасного колеса должно быть сокращено до минимально возможного. Как можно скорее замените временное запасное колесо обычным.

Данная лампа мигает, если автомобиль движется с установленными на нем шинами разного диаметра либо если давление воздуха в какой-либо из шин слишком низкое.

■ Предупреждающая лампа усилителя рулевого управления (кроме модели STI)



Если данная предупреждающая лампа загорается при работающем двигателе, это свидетельствует об обнаружении неисправности в системе электрического усилителя рулевого управления.

▲ ОСТОРОЖНО

Когда горит предупреждающая лампа усилителя рулевого управления, то при повороте рулевого колеса Вы можете почувствовать большее сопротивление. В этом случае мы рекомендуем Вам, соблюдая особую осторожность, незамедлительно доехать до ближайшего дилера SUBARU для проведения диагностики Вашего автомобиля.

ПРИМЕЧАНИЕ

При следующих действиях с рулевым колесом система усилителя рулевого управления может в целях предотвращения перегрева узлов системы, таких, как блок управления и приводящий электродвигатель, временно ограничить вспомогательное усилие.

- Частые и крутые повороты рулевого колеса, когда автомобиль осуществляет маневры с крайне низкой скоростью, например при частых поворотах рулевого колеса во время параллельной парковки.
- Рулевое колесо остается в полностью вывернутом положении в течение длительного периода времени.

В такой ситуации при повороте рулевого колеса Вы можете почувствовать большее сопротивление. Однако это не является свидетельством неисправности. Нормальное усилие рулевого управления будет восстановлено после того, как рулевое колесо не будет поворачиваться некоторое время и система усилителя рулевого управления получит возможность охладиться. Однако, если система усилителя рулевого управления эксплуатируется нестандартным

образом, приводящим к слишком частому срабатыванию ограничения вспомогательного усилия, это может привести к неисправности системы усилителя рулевого управления.

■ **Предупреждающая лампа автоматического регулятора уровня светового пучка фар (модели со светодиодными фарами)** 

Данная лампа загорается при неисправности автоматического регулятора уровня светового пучка фар.

Если данная лампа включилась во время движения автомобиля или не выключилась примерно через 3 секунды после перевода замка зажигания в положение "ON", мы рекомендуем Вам обратиться к Вашему дилеру SUBARU для проведения работ по диагностике Вашего автомобиля.

■ **Предупреждающая лампа светодиодных фар (если установлены)** 

Данная лампа загорается при неисправности светодиодных фар. Мы рекомендуем Вам при первой возможнос-

ти обратиться к дилеру SUBARU для проведения работ по диагностике Вашего автомобиля.

■ **Предупреждающие звуковые сигналы и предупреждающая лампа системы дистанционного доступа с функцией запуска/остановки двигателя при помощи кнопки (если установлена)**

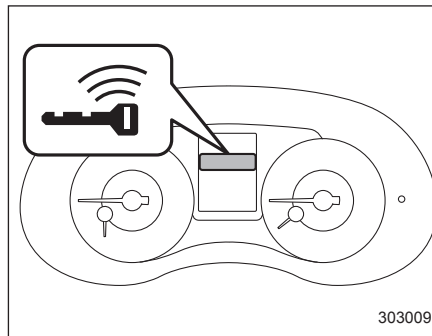

Предупреждающая лампа ключа дистанционного доступа

В целях снижения числа ошибочных действий, а также для защиты автомо-

биля от угона, в системе дистанционного доступа с функцией запуска/остановки двигателя при помощи кнопки предусмотрена подача предупреждающих звуковых сигналов, а также включение предупреждающей лампы ключа дистанционного доступа на комбинации приборов.

При звучании предупреждающих звуковых сигналов и/или включении предупреждающей лампы примите соответствующие меры.

▲ ВНИМАНИЕ

Запрещается двигаться на автомобиле, когда при запущенном двигателе индикатор режима работы на кнопке запуска/остановки двигателя мигает зеленым цветом. Такое состояние индикатора свидетельствует о блокировке рулевой колонки. Несоблюдение данного запрета может привести к аварии, результатом которой могут стать серьезные травмы или смертельный исход.

▲ ОСТОРОЖНО

- При повторном запуске двигателя после того, как индикатор режима работы на кнопке запуска/остановки двигателя мигает зеленым цветом может возникнуть неисправность замка блокировки рулевой колонки. В таком случае мы рекомендуем Вам при первой возможности обратиться к Вашему дилеру SUBARU.
- Если индикатор режима работы на кнопке запуска/остановки двигателя мигает оранжевым светом, мы рекомендуем Вам немедленно обратиться к дилеру SUBARU.

ПРИМЕЧАНИЕ

- В зависимости от состояния ключа дистанционного доступа и условий окружающей среды подача предупреждающих сигналов ключа дистанционного доступа для запуска двигателя возможна даже в том случае, если ключ дистанционного доступа находится в зоне действия внутри автомобиля.
- Если ключ дистанционного доступа выносится из автомобиля через открытое окно, то подача предупреждающих сигналов о выносе ключа дистанционного доступа или выносе ключа дистанционного доступа пассажиром не предусмотрена.

▼ Перечень предупреждающих сигналов

▲ ОСТОРОЖНО

При срабатывании любого из следующих предупреждающих сигналов, даже если предупреждающая лампа ключа дистанционного доступа не включена, примите соответствующие меры.

Внутренняя предупреждающая звуковая сигнализация	Внешняя предупреждающая звуковая сигнализация	Индикатор режима работы на кнопке запуска/остановки двигателя	Состояние	Действие
“Динь-динь...” (прерывистый сигнал)*	—	—	Открыта дверь водителя, когда кнопкой запуска/остановки двигателя установлен режим электропитания “ACC” (в моделях с CVT — когда рычаг селектора находится в положении “P”).	Переключите кнопкой запуска/остановки двигателя электропитание автомобиля в режим “OFF” или закройте дверь водителя. *Выходя из автомобиля, убедитесь в том, что кнопкой запуска/остановки двигателя электропитание автомобиля переключено в режим “OFF”.
			Кнопкой запуска/остановки двигателя электропитание автомобиля переключено в режим “OFF” при открытой двери водителя.	Закройте дверь водителя.
“Динь”	Короткий звуковой сигнал (продолжительностью 2 секунды)	—	Предупреждающий сигнал предотвращения запираения дверей Все двери закрыты после запираения всех дверей при помощи рычажков блокировки или переключателя блокировки, тогда как ключ дистанционного доступа находится внутри автомобиля.	Достаньте ключ дистанционного доступа из автомобиля, после чего запирайте замки всех дверей. *Пока ключ дистанционного доступа находится внутри автомобиля, запираение дверей невозможно. *Будет подаваться предупреждающий звуковой сигнал, а все двери останутся незапертыми.

* Если предусмотрено.

3-34 Контрольно-измерительные приборы и органы управления автомобилем

Внутренняя предупреждающая звуковая сигнализация	Внешняя предупреждающая звуковая сигнализация	Индикатор режима работы на кнопке запуска/остановки двигателя	Состояние	Действие
—	Короткий звуковой сигнал (продолжительностью 2 секунды)	—	<p>Предупреждающий сигнал предотвращения запираения багажника Багажник закрыт, когда внутри него находится ключ дистанционного доступа и все двери автомобиля заперты (или в течение отсчета времени задержки автоматического запираения дверей).</p>	<p>Достаньте из багажника ключ дистанционного доступа и закройте багажник. * После того как прозвучит данный предупреждающий звуковой сигнал багажник можно отпереть, нажав на кнопку открывания багажника.</p>
—	5-кратный звуковой сигнал	—	<p>Предупреждающий сигнал предотвращения запираения забытого внутри автомобиля ключа дистанционного доступа Касание датчика запираения дверей, когда кнопкой запуска/остановки двигателя электропитание автомобиля установлено в режим "OFF", а ключ дистанционного доступа находится внутри автомобиля.</p>	<p>Достаньте ключ дистанционного доступа из автомобиля, после чего запирайте замки всех дверей. * Пока ключ дистанционного доступа находится внутри автомобиля, запираение дверей невозможно.</p>
—	5-кратный звуковой сигнал	—	<p>Предупреждающий сигнал не полностью закрытой двери Касание датчика запираения дверей, когда кнопкой запуска/остановки двигателя электропитание автомобиля установлено в режим "OFF", а другая дверь или крышка багажника открыта.</p>	<p>Плотно закройте двери и запирайте их. * Если одна из дверей автомобиля открыта, то запираение дверей невозможно.</p>

Внутренняя предупреждающая звуковая сигнализация	Внешняя предупреждающая звуковая сигнализация	Индикатор режима работы на кнопке запуска/остановки двигателя	Состояние	Действие
“Динь”	Продолжительный звуковой сигнал (не более 60 секунд)	—	Предупреждающий сигнал необходимости отключения электропитания Касание датчика запираения дверей, когда ключ дистанционного доступа находится при Вас, и кнопкой запуска/остановки двигателя установлен режим электропитания автомобиля, отличный от режима “OFF” (в моделях с CVT — когда рычаг селектора находится в положении “P”).	Откройте дверь и внесите ключ дистанционного доступа внутрь автомобиля или переключите кнопкой запуска/остановки двигателя электропитание автомобиля в режим “OFF”. * Если кнопкой запуска/остановки двигателя электропитание автомобиля не переключено в режим “OFF”, то запираение дверей невозможно.
“Динь-динь...” ... (7 секунд)	—	—	Предупреждающий сигнал ключа дистанционного доступа Движение автомобиля, когда ключ дистанционного доступа не находится внутри автомобиля.	Возьмите с собой ключ дистанционного доступа, после чего начинайте движение автомобиля.
“Динь”	—	—	Предупреждающий сигнал ключа дистанционного доступа при запуске двигателя Нажата кнопка запуска/остановки двигателя, когда ключ дистанционного доступа не находится внутри автомобиля.	Возьмите с собой ключ дистанционного доступа, после чего нажмите кнопку запуска/остановки двигателя.

3-36 Контрольно-измерительные приборы и органы управления автомобилем

Внутренняя предупреждающая звуковая сигнализация	Внешняя предупреждающая звуковая сигнализация	Индикатор режима работы на кнопке запуска/остановки двигателя	Состояние	Действие
“Динь”	3-кратный звуковой сигнал	—	Предупреждающий сигнал выноса ключа дистанционного доступа из автомобиля Водитель вышел из автомобиля с ключом дистанционного доступа и закрыл дверь водителя, когда кнопкой запуска/остановки двигателя электропитание автомобиля установлено в режим, отличный от режима “OFF” (в моделях с CVT — когда рычаг селектора находится в положении “P”).	Переключите кнопкой запуска/остановки двигателя электропитание автомобиля в режим “OFF”, после чего выйдите из автомобиля.
“Динь”	3-кратный звуковой сигнал	—	Предупреждающий сигнал выноса ключа дистанционного доступа из автомобиля пассажиром Пассажир вышел из автомобиля с ключом дистанционного доступа и закрыл дверь, не являющуюся дверью водителя, когда кнопкой запуска/остановки двигателя электропитание автомобиля установлено в режим, отличный от режима “OFF”.	Поместите ключ дистанционного доступа внутрь автомобиля или переключите кнопкой запуска/остановки двигателя электропитание автомобиля в режим “OFF”.
Длительный звуковой сигнал (непрерывный)	Длительный звуковой сигнал (непрерывный)	—	Водитель вышел из автомобиля с ключом дистанционного доступа и закрыл свою дверь, когда кнопкой запуска/остановки двигателя электропитание автомобиля установлено в режим, отличный от режима “OFF” (все модели), а рычаг селектора находится в положении, отличном от “P” (модели с CVT).	Переведите рычаг селектора в положение “P” (модели с CVT), переключите кнопкой запуска/остановки двигателя электропитание автомобиля в режим “OFF” (все модели), после чего выйдите из автомобиля.

Внутренняя предупреждающая звуковая сигнализация	Внешняя предупреждающая звуковая сигнализация	Индикатор режима работы на кнопке запуска/остановки двигателя	Состояние	Действие
Длительный звуковой сигнал (непрерывный)	—	—	Предупреждающий сигнал положения рычага селектора (модели с CVT) Открыта дверь водителя, когда кнопкой запуска/остановки двигателя электропитание автомобиля установлено в режим, отличный от режима "OFF", а рычаг селектора не находится в положении "P".	Переведите рычаг селектора в положение "P", переключите кнопкой запуска/остановки двигателя электропитание автомобиля в режим "OFF", после чего выйдите из автомобиля.
"Динь"	—	—	Разрядился элемент питания ключа дистанционного доступа.	Замените элемент питания ключа дистанционного доступа.
"Динь"	—	Мигает зеленым цветом (максимум 15 с)	Предупреждающий сигнал блокировки рулевой колонки Процедура запуска двигателя произведена, однако рулевая колонка все еще заблокирована.	Слегка поворачивая рулевое колесо вправо-влево, выжмите педаль тормоза и нажмите на кнопку запуска/остановки двигателя.
"Динь"	—	Мигает оранжевым цветом	Предупреждающий сигнал неисправности системы Выявлена неисправность в системе электропитания или в замке блокировки рулевой колонки.	Мы рекомендуем Вам немедленно обратиться к дилеру SUBARU для проведения диагностики Вашего автомобиля.

ПРИМЕЧАНИЕ

Пока рычаг селектора находится в положении "R", звучит короткий электронный звуковой сигнал. В этом случае предупреждающий сигнал положения рычага селектора не срабатывает.

■ Контрольная лампа иммобилайзера



Данная лампа начинает мигать в следующих случаях.

В моделях с системой дистанционного доступа с функцией запуска/остановки двигателя при помощи кнопки

- Сразу после установки кнопкой запуска/остановки двигателя режима электропитания "OFF".
- Сразу после открывания или закрывания двери водителя при соблюдении всех следующих условий.
 - Кнопкой запуска/остановки двигателя установлен режим электропитания "ON" или "ACC".
 - Ключ дистанционного доступа находится вне автомобиля.
 - Двигатель не работает.

В случае использования незарегистрированного ключа (например, ключ не зарегистрирован или не совпадает идентификационный код), не включается режим электропитания "ON", а контрольная лампа иммобилайзера продолжает мигать.

В моделях без системы дистанционного доступа с функцией запуска/остановки двигателя при помощи кнопки

- Приблизительно через 60 секунд после перевода замка зажигания из положения "ON" в положение "ACC" или "LOCK".
- Сразу после извлечения ключа.

Если контрольная лампа не мигает в указанных выше условиях, то это может свидетельствовать о неправильной работе системы иммобилайзера. Немедленно обратитесь к ближайшему дилеру SUBARU.

В случае использования незарегистрированного ключа (например, незарегистрированного дубликата) контрольная лампа иммобилайзера мигает. За более подробной информацией о системе иммобилайзера обратитесь к разделу "Иммобилайзер" 2-4.

ПРИМЕЧАНИЕ

- Контрольная лампа иммобилайзера остается выключенной при следующих условиях. Это означает, что сличение идентификационного кода завершено, система иммобилайзера деактивирована и не указывает на наличие неисправности.

Модели с системой дистанционного доступа с функцией запуска/остановки двигателя при помощи кнопки:

- при работающем двигателе;
- кнопкой запуска/остановки двигателя установлен режим электропитания "ON" или "ACC", а дверь водителя не открывалась или не закрывалась.

Модели без системы дистанционного доступа с функцией запуска/остановки двигателя при помощи кнопки:

- при работающем двигателе;
- приблизительно через 60 секунд после перевода замка зажигания из положения "ON" в положение "ACC" или "LOCK";
- замок зажигания находится в положении "ON".

- Даже в случае возникновения неисправности, при которой контрольная лампа неисправности нерегулярно мигает, это не повлияет на функциональность системы иммобилайзера.

■ Индикатор системы SI-DRIVE (если предусмотрен)

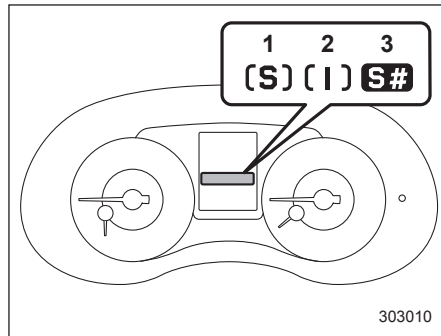

- 1) Режим "Sport" (S).
- 2) Режим "Intelligent" (I).
- 3) Режим "Sport Sharp" (S#).

Данный индикатор показывает текущий режим работы системы SI-DRIVE. За более подробной информацией о режимах работы системы SI-DRIVE обратитесь к разделу "Система SI-DRIVE (модели STI)" 7-30.

■ Индикатор повышения передачи (модели STI без индикатора переключения передачи) ▲

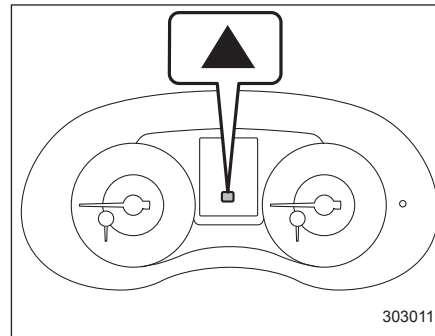

При движении данный индикатор включается и информирует водителя о моменте повышения передачи для экономичного стиля вождения.

Индикатор повышения передачи можно включить и отключить.

См. раздел "Настройки индикатора включенной передачи (модели с МТ без индикатора переключения передачи)" 3-52.

■ Индикатор положения рычага селектора/включенной передачи (если предусмотрен)

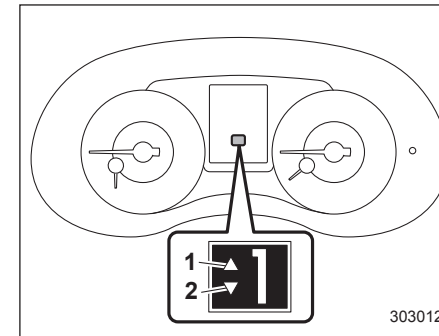

- 1) Индикатор повышения передачи.
- 2) Индикатор понижения передачи.

Данный индикатор показывает положение рычага переключения передач (модели с МТ)/рычага селектора (модели с CVT).

Для моделей с CVT с режимом ручного управления, если выбран режим ручного управления, загорится индикатор включенной передачи (который показывает текущую установленную передачу) и индикатор повышения/пониже-

3-40 Контрольно-измерительные приборы и органы управления автомобилем

ния передачи. См. раздел “Выбор режима ручного управления” 7-26.

▼ Индикатор переключения передачи (если предусмотрен)

Если для снижения расхода топлива рекомендуется переключение на более высокую передачу, мигает индикатор повышения передачи. Если рекомендуется переключение на более низкую передачу, мигает индикатор понижения передачи.

ПРИМЕЧАНИЕ

Отключить индикатор переключения передачи нельзя.

■ Контрольные лампы указателей поворота ← →

Данные контрольные лампы показывают, что включен указатель поворота или указатель смены полосы движения.

Если эти контрольные лампы не мигают или мигают слишком часто, то это может свидетельствовать о том, что лампы указателей поворота перегорели. При первой возможности замените перегоревшие лампы указателей поворота. См. раздел “Лампа ближнего света фар (модели без светодиодных фар), лампа переднего габаритного фонаря (модели без светодиодных

фар) и лампа переднего указателя поворота” 11-57 или “Задние комбинированные фонари” 11-61.

■ Контрольная лампа дальнего света фар

Свечение этой лампы свидетельствует о том, что фары горят в режиме дальнего света.

Эта контрольная лампа загорается также при “мигании” фарами.

■ Контрольная лампа системы круиз-контроля

Данная контрольная лампа загорается после нажатия основной кнопки круиз-контроля для включения системы круиз-контроля. За более подробной информацией обратитесь к разделу “Установка круиз-контроля” 7-52.

ОСТОРОЖНО

Если включается контрольная лампа обнаружения неисправности (лампа “Check Engine”), контрольная лампа системы круиз-контроля одновременно начинает мигать. В это время избегайте движения на высокой скорости, и мы рекомендуем Вам при первой возможности обратиться к дилеру SUBARU для проведения работ по диагностике Вашего автомобиля.

ПРИМЕЧАНИЕ

Если данная контрольная лампа не загорается даже в том случае, когда Вы нажимаете основную кнопку системы круиз-контроля, то система круиз-контроля может работать неправильно. В таких случаях мы рекомендуем Вам обратиться к Вашему ближайшему дилеру SUBARU для проведения работ по диагностике Вашего автомобиля.

■ Контрольная лампа установки круиз-контроля



Данная лампа загорается в том случае, если была установлена скорость движения автомобиля в режиме круиз-контроля. За более подробной информацией обратитесь к разделу “Установка круиз-контроля” 7-52.

■ Контрольная лампа света фар



Контрольная лампа света фар загорается в следующих случаях:

- когда переключатель освещения установлен в положение “ $\equiv \text{D} \text{O} \text{E}$ ” или “ $\equiv \text{D}$ ”;
- когда переключатель освещения находится в положении “AUTO” и фары автоматически включены (модели с системой автоматического включения/выключения света фар).

■ Контрольная лампа противотуманных фар (если установлены)



Данная контрольная лампа загорается при включении противотуманных фар.

■ Контрольная лампа заднего противотуманного фонаря (если установлен)



Данная контрольная лампа загорается при включении заднего противотуманного фонаря.

■ Индикатор автоматического режима активного межосевого дифференциала (модель STI)

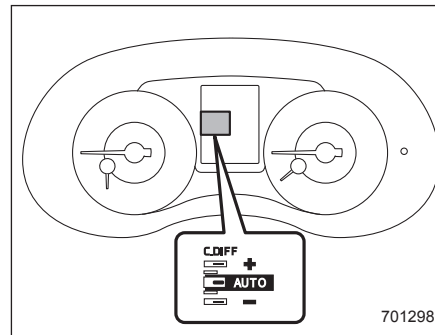

Данный индикатор работает в том случае, когда замок зажигания находится в положении “ON”. Включение данного индикатора указывает на то, что активный межосевой дифференциал уста-

новлен в режим автоматического управления. При установке активного межосевого дифференциала в режим ручного управления данный индикатор гаснет. За более подробной информацией обратитесь к разделу “Активный межосевой дифференциал (C.DIFF/DCCD) (модели STI)” 7-18.

▼ Индикатор режима “AUTO [+]” активного межосевого дифференциала (STI)



Индикатор режима “AUTO [+]” загорается при выборе режима “AUTO [+]” активного межосевого дифференциала. За более подробной информацией обратитесь к разделу “Активный межосевой дифференциал (C.DIFF/DCCD) (модели STI)” 7-18.

▼ Индикатор режима “AUTO [-]” активного межосевого дифференциала (STI)



Индикатор режима “AUTO [-]” загорается при выборе режима “AUTO [-]” активного межосевого дифференциала. За более подробной информацией обратитесь к разделу “Активный межосевой дифференциал (C.DIFF/DCCD) (модели STI)” 7-18.

■ Индикатор и предупреждающий сигнал активного межосевого дифференциала (модель STI)

▼ Индикатор

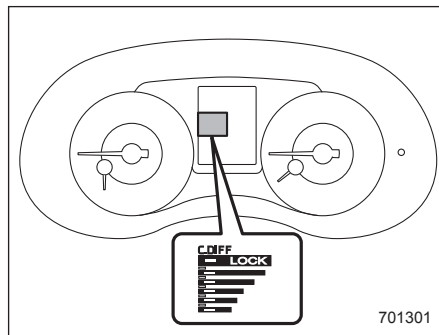

При выборе режима ручного управления активным межосевым дифференциалом данный индикатор отображает текущий установленный коэффициент распределения крутящего момента самоблокирующегося дифференциала (LSD) активного межосевого дифференциала.

▼ Предупреждающий сигнал

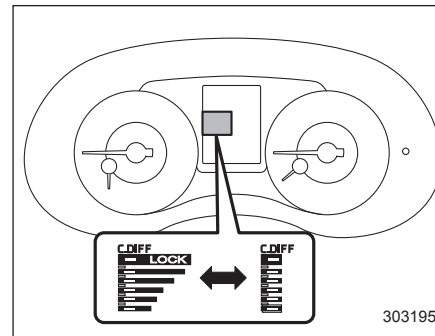

В случае неисправности активного межосевого дифференциала будут мигать все индикаторы. В таких случаях мы рекомендуем Вам обратиться к Вашему дилеру SUBARU для проведения диагностики. За более подробной информацией обратитесь к разделу "Активный межосевой дифференциал (C.DIFF/DCCD) (модели STI)" 7-18.

В случае возникновения неисправности в автомобиле (например, если включается предупреждающая лампа температуры масла для заднего дифференциала или мигает предупреждающая лампа системы полного привода) все индикаторы могут исчезнуть, а значение настройки для коэффициента

распределения крутящего момента самоблокирующегося дифференциала (LSD) активного межосевого дифференциала может сброситься. Однако это не является свидетельством неисправности самого активного межосевого дифференциала.

■ Контрольная лампа превышения частоты вращения коленчатого вала двигателя (модель STI)

Данная контрольная лампа включается в случае, если частота вращения коленчатого вала двигателя достигает предустановленного уровня. Кроме того, контрольная лампа мигает, когда стрелка тахометра входит в красную зону. За более подробной информацией обратитесь к разделу "Контрольная лампа и звуковая сигнализация превышения частоты вращения коленчатого вала двигателя (модели STI)" 3-14.

Мультимедийный дисплей

⚠ ВНИМАНИЕ

Обязательно уделяйте необходимое внимание безопасности при использовании мультимедийного дисплея во время движения автомобиля. Если использование мультимедийного дисплея мешает Вашей способности к концентрации на вождении, остановите автомобиль перед тем, как выполнить какие-либо действия с дисплеем. Кроме того, не концентрируйтесь на дисплее во время вождения. Это может привести к отвлечению от дороги и стать причиной аварии.

На мультимедийном дисплее отображается различная информация. Кроме того, в случае определения неисправности и т.п. на дисплее появляется предупреждающее сообщение. Помимо этого, можно осуществлять некоторые настройки отображаемой информации.

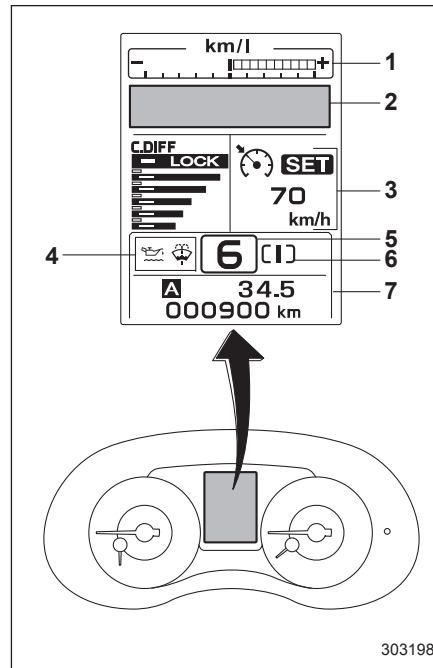

Мультимедийный дисплей

- 1) Эконометр (см. раздел “Эконометр” 3-13).
- 2) Экран предупреждения (см. раздел “Экран предупреждения” 3-45)/
Основной экран (см. раздел “Основные экраны” 3-50).

- 3) Информационный дисплей системы круиз-контроля/индикатор активного межосевого дифференциала.
- 4) Предупреждающий индикатор.
- 5) Индикатор положения рычага селектора/включенной передачи (см. раздел “Индикатор положения рычага селектора/включенной передачи” 3-39).
- 6) Индикатор системы SI-DRIVE (см. раздел “Индикатор системы SI-DRIVE” 3-39).
- 7) Одометр (см. раздел “Одометр” 3-10)/
двойной счетчик пройденного пути (см. раздел “Двойной счетчик пройденного пути” 3-11).

■ Основные операции

При помощи клавиш “▲” и “▼” в блоке клавиш управления можно переключать экраны и выбираемые позиции. Если потянуть клавишу “I/SET” на себя, можно выбрать и установить позицию.

При появлении некоторых полезных сообщений, таких, как информация об автомобиле, предупреждения и т.д., они прерывают отображение текущего экрана и появляются на дисплее, сопровождаемые звуковым сигналом. При появлении такого экрана предпримите необходимые действия в соответствии с сообщением на экране.

– ПРОДОЛЖЕНИЕ –

■ Экран приветствия

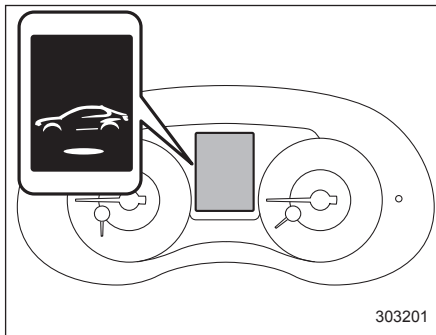

При отпирании дверей и открывании, а затем закрывании двери водителя, примерно на 20 секунд появляется экран приветствия.

ПРИМЕЧАНИЕ

- После появления экрана приветствия для его повторного отображения должен пройти некоторый период времени.
- Если замок зажигания переводится в положение “ON” при отображаемом экране приветствия, этот экран исчезает.
- Если при отображаемом экране приветствия открывается какая-либо дверь (включая крышку багажника), появляется предупреждение о не полностью закрытой двери.
- Экран приветствия может быть включен или отключен. За более подробной информацией обратитесь к разделу “Экраны приветствия и прощания” 3-52.

■ Экран прощания

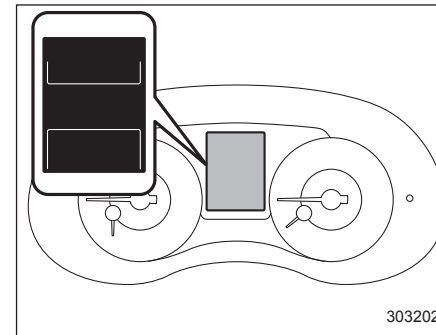

При переводе замка зажигания в положение “LOCK”/“OFF” примерно на 3 секунды появляется экран прощания.

■ Экран предупреждения

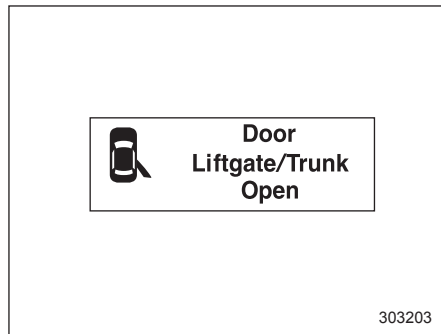

Пример предупреждения

При обнаружении опасности или неисправности появляется сообщение. Предпримите необходимые действия на основании показанного сообщения.

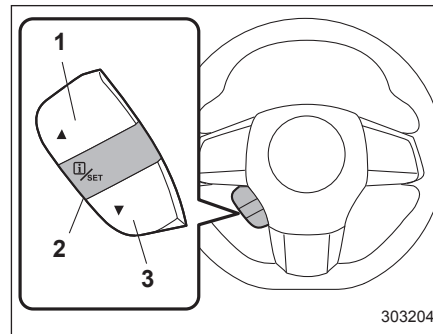

Блок клавиш управления

- 1) Вверх (выбор).
- 2) **i**/SET (ввод).
- 3) Вниз (выбор).

Экран предупреждения вернется к начальному экрану через несколько секунд. Пока на дисплее остается значок напоминания о наличии информации **i**, экран предупреждения можно вывести на экран снова. Для вызова сообщения, отмеченного на дисплее значком **i**, потяните клавишу **i**/SET на рулевом колесе на себя.

3-46 Контрольно-измерительные приборы и органы управления автомобилем

▼ Сообщения, отображаемые на дисплее (предупреждающие сообщения)



Позиция	Пиктограмма	Напоминание о наличии информации "i"	Страницы
Предупреждение о непристегнутом ремне безопасности водителя		Красное	3-16
Предупреждение о неисправности системы подушек безопасности		Красное	1-66, 3-18
Предупреждение о неисправности двигателя		Желтое	3-20
Предупреждение о высокой температуре охлаждающей жидкости		Красное	3-13, 9-13
Предупреждение о низком уровне моторного масла (кроме модели STI)		Желтое	3-22
Предупреждение о высокой температуре трансмиссионного масла (ATF) в коробке передач (модели с CVT)	AT OIL TEMP	Красное	3-22
Предупреждение о неисправности системы управления трансмиссией (модели с CVT)		Желтое	3-22
Предупреждение о неисправности системы ABS		Желтое	3-23
Предупреждение о неисправности системы VDC		Желтое	3-24
Предупреждение об установленном стояночном тормозе		Красное	3-27

Контрольно-измерительные приборы и органы управления автомобилем 3-47

Позиция	Пиктограмма	Напоминание о наличии информации "i"	Страницы
Предупреждение о неисправности системы EBS		Красное	3-28
Предупреждение о низком уровне тормозной жидкости		Красное	3-27
Предупреждение о низком уровне топлива		Желтое	3-29
Предупреждение о низком уровне стеклоомывающей жидкости		Желтое	3-29
Предупреждение о неисправности системы помощи при трогании с места на уклоне		Желтое	3-29
Предупреждение об открытой двери/крышке багажника		—	3-29
Предупреждение о неисправности системы полного привода (если предусмотрено)	AWD	Желтое	3-30
Предупреждение о неисправности системы электрического усилителя рулевого управления (кроме модели STI)		Красное	3-30
Предупреждение о неисправности системы автоматического регулятора уровня светового пучка фар (модели со светодиодными фарами)		Желтое	3-31
Предупреждение о неисправности системы светодиодных фар ближнего света (если предусмотрено)		Желтое	3-31
Предупреждение о неисправности системы дистанционного доступа с функцией запуска/остановки двигателя при помощи кнопки*		—	—



– ПРОДОЛЖЕНИЕ –

3-48 Контрольно-измерительные приборы и органы управления автомобилем

Позиция	Пиктограмма	Напоминание о наличии информации "i"	Страницы
Предупреждение о низком уровне зарядки элемента питания ключа дистанционного доступа*		—	3-31
Предупреждение о неисправности системы активного межосевого дифференциала		Желтое	3-42
Отключение включенного режима системы SI-DRIVE		—	7-30, 7-33

* Модели с системой дистанционного доступа с функцией запуска/остановки двигателя при помощи кнопки.

▼ Сообщения, отображаемые на дисплее (операции и состояние автомобиля)

Позиция	Пиктограмма	Напоминание о наличии информации "i"	Страницы
Отключение включенного режима Sport Sharp (S#) системы SI-DRIVE при холодном двигателе	—	—	7-30, 7-33
Нажатие педали для запуска двигателя		—	7-11
Перевод рычага селектора в положение "P"		—	—
Предупреждение о ключе дистанционного доступа* (автомобиль движется, тогда как ключ дистанционного доступа не находится внутри автомобиля)		—	3-31
Предупреждение о нажатии кнопки запуска/остановки двигателя без перехода в режим "OFF"*	—	—	3-31
Предупреждение о запираии ключа дистанционного доступа*		—	3-31
Аварийный режим работы кнопки запуска/остановки двигателя*		—	9-19
Операция разблокировки рулевой колонки*		—	3-31
Срабатывание функции энергосбережения*	—	—	2-17
Напоминание о ключе, вставленном в замок зажигания (если предусмотрено)	—	—	3-6
Предупреждение о включении фар	—	—	3-104

* Модели с системой дистанционного доступа с функцией запуска/остановки двигателя при помощи кнопки.

– ПРОДОЛЖЕНИЕ –

■ Основные экраны

Вы можете изменять постоянно демонстрируемый экран при помощи клавиш "▲" и "▼" на рулевом колесе.

Экран по умолчанию

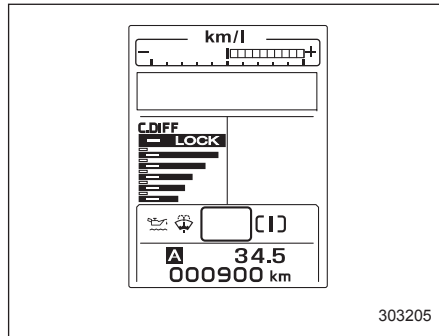

Экран длительности поездки

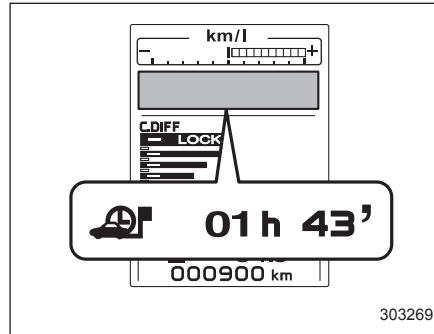

На данном экране отображается длительность поездки (время, прошедшее с момента перевода замка зажигания в положение "ON").

Цифровой спидометр

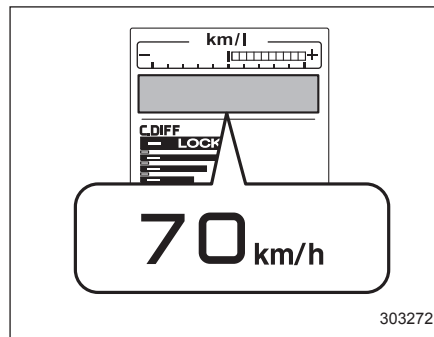

Экран режима работы системы SI-DRIVE

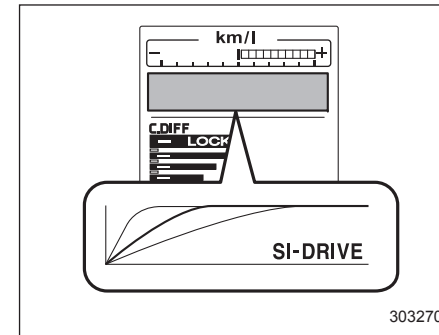

На данном экране указывается текущий режим работы системы SI-DRIVE и угол открытия дроссельной заслонки.

Экран перехода на экран меню

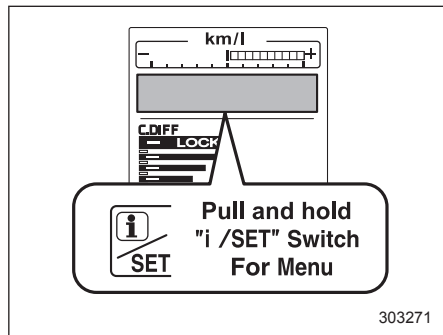

Если выбран данный экран, то потянув и удерживая клавишу "i/SET", можно перейти на экран меню.

■ Экраны меню

Если удовлетворяются приведенные ниже условия, потяните и удерживайте клавишу "i/SET", чтобы перейти к экранам меню.

- Автомобиль полностью остановлен.
- Рычаг селектора находится в положении "P" (модели с CVT).
- Рычаг переключения передач находится в нейтральном положении (модели с МТ).
- Выбран экран перехода на экран меню.

Ниже приведен список пунктов меню.

Меню верхнего уровня	Опции меню	Возможные установки	Начальная установка
Настройки экрана	Экраны приветствия и прощания	On (Вкл.) или Off (Выкл.)	On (Вкл.)
	Начальное отклонение стрелок указателей	On (Вкл.) или Off (Выкл.)	On (Вкл.)
	Настройки индикатора включенной передачи (модели с МТ без индикатора переключения передачи)	On (Вкл.) или Off (Выкл.)	On (Вкл.)
	Языки	Выбор языка вывода для дисплея	Языковые настройки по умолчанию зависят от конкретной страны
Настройки сигнализации превышения частоты вращения коленчатого вала двигателя (модели STI)	Контрольная лампа превышения частоты вращения коленчатого вала двигателя	On (Вкл.) или Off (Выкл.)	Off (Выкл.)
	Пороговый уровень частоты вращения коленчатого вала двигателя для включения сигнализации	2000 об/мин — КРАСНАЯ ЗОНА	2000 об/мин
	Звуковая сигнализация превышения частоты вращения коленчатого вала двигателя	On (Вкл.) или Off (Выкл.)	Off (Выкл.)
Настройки по умолчанию	—	Yes (Да) или No (Нет)	—

– ПРОДОЛЖЕНИЕ –

При помощи клавиш “▲” и “▼” на рулевом колесе Вы можете выбрать меню. Потяните клавишу “i/SET”, чтобы войти в выбранное меню.

ПРИМЕЧАНИЕ

Если Вы входите в меню “Return” (Возврат), система возвращается к предыдущему экрану.

▼ Настройки экрана

После входа в меню “Screen Settings” (Настройки экрана), выберите одно из следующих меню.

▼ Экраны приветствия и прощания

Экраны приветствия/прощания можно включить или выключить. Выберите пункт “On” (Вкл.), чтобы включить экраны. Выберите пункт “Off” (Выкл.), чтобы выключить экраны.

▼ Начальное отклонение стрелок указателей

Отклонение стрелок приборов и указателей, происходящее при переводе замка зажигания в положение “ON”, можно включить или выключить. Выберите пункт “On” (Вкл.), чтобы включить. Выберите пункт “Off” (Выкл.), чтобы выключить.

▼ Настройки индикатора включенной передачи (модели с МТ без индикатора переключения передачи)

Отображение индикатора включенной передачи можно включить или выключить. Выберите пункт “On” (Вкл.), чтобы включить отображение индикатора включенной передачи, или “Off” (Выкл.), чтобы выключить его.

▼ Языки

Выберите желаемый язык при помощи клавиш “▲” и “▼” на рулевом колесе. Затем потяните клавишу “i/SET”, чтобы установить выбранный язык.

▼ Настройки сигнализации превышения частоты вращения коленчатого вала двигателя (модели STI)

ПРИМЕЧАНИЕ

Если для контрольной лампы превышения частоты вращения коленчатого вала двигателя установлен параметр “Off” (Выкл.), меню настроек порогового уровня частоты вращения коленчатого вала двигателя для включения сигнализации и звуковой сигнализации превышения частоты вращения коленчатого вала двигателя не отображаются.

После перехода в меню “REV settings” (Настройки сигнализации превышения частоты вращения коленчатого вала двигателя) выберите одно из следующих меню.

▼ Контрольная лампа превышения частоты вращения коленчатого вала двигателя

Отображение контрольной лампы превышения частоты вращения коленчатого вала двигателя можно включить или выключить. Выберите пункт “On” (Вкл.), чтобы включить отображение контрольной лампы превышения частоты вращения коленчатого вала двигателя, или “Off” (Выкл.), чтобы выключить его.

▼ Пороговый уровень частоты вращения коленчатого вала двигателя для включения сигнализации

Пороговый уровень срабатывания сигнализации превышения частоты вращения коленчатого вала двигателя устанавливается в диапазоне от 2000 об/мин до красной зоны в 100 об/мин следующим образом.

▽ **Звуковая сигнализация превышения частоты вращения коленчатого вала двигателя**

Звуковую сигнализацию превышения частоты вращения коленчатого вала двигателя можно включить и отключить. Выберите пункт “On” (Вкл.), чтобы включить звуковую сигнализацию превышения частоты вращения коленчатого вала двигателя, или “Off” (Выкл.), чтобы выключить ее.

▼ **Настройки по умолчанию**

Выберите пункт “Yes” (Да), чтобы использовать экран меню для восстановления настроек с пользовательских до заводских, заданных по умолчанию. Выберите пункт “No” (Нет), чтобы вернуться к предыдущему экрану без восстановления заводских настроек по умолчанию.

Многофункциональный дисплей

⚠ ВНИМАНИЕ

Обязательно уделяйте необходимое внимание безопасности при использовании многофункционального дисплея во время движения автомобиля. Если использование многофункционального дисплея мешает Вашей осведомленности и способности к концентрации на вождении, остановите автомобиль в безопасном месте перед тем, как выполнить какие-либо действия с дисплеем. Кроме того, не концентрируйтесь на дисплее во время вождения. Это может привести к отвлечению от дороги и стать причиной аварии.

Многофункциональный дисплей имеет следующие функции.

Описание	Страница
Отображение полезных сообщений, таких, как предупреждения и т.п.	3-57
Отображение основных экранов (например, экран расхода топлива и т.п.)	3-57
Установка и настройка уведомлений о необходимости технического обслуживания	3-86
Регистрация истории поездки	3-90
Пользовательские настройки функций автомобиля	3-91

Кроме того, многофункциональный дисплей может также использоваться для настройки и инициализации самого многофункционального дисплея.

3-54 Контрольно-измерительные приборы и органы управления автомобилем

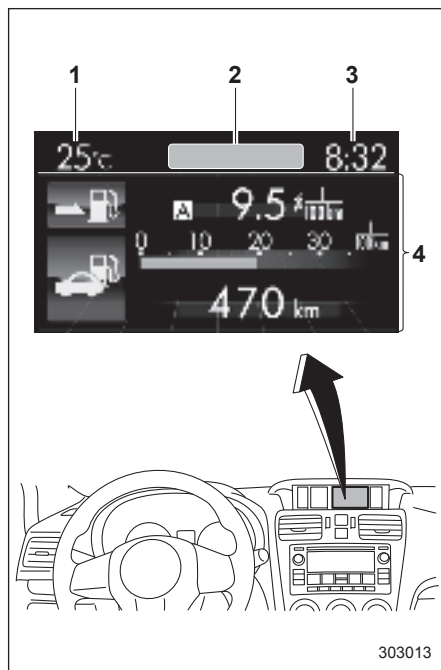

Многофункциональный дисплей

- 1) Индикатор температуры наружного воздуха.
- 2) Верхний дисплей (настройки дисплея приведены в разделе “Настройка верхнего дисплея” 3-78).
- 3) Часы.

- 4) Дисплей с информацией о поездке (содержание дисплея приведено в разделе “Основные экраны” 3-50).

■ Основные операции

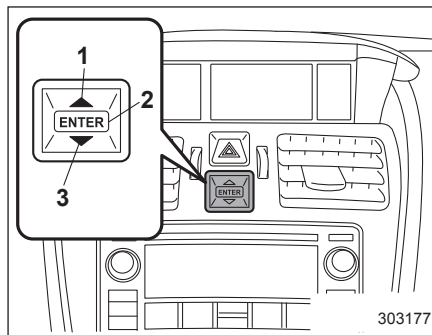

Блок клавиш управления

- 1) Вверх (выбор).
- 2) ВВОД (нажатие).
- 3) Вниз (выбор).

При помощи клавиш “▲” и “▼” в блоке клавиш управления можно переключать экраны и выбираемые позиции. Если нажать кнопку “ENTER”, можно выбрать и установить позицию.

■ Экран приветствия

Если замки дверей разблокированы, а дверь водителя закрыта, то экран приветствия появится на короткое время.



ПРИМЕЧАНИЕ

- Если замок зажигания переводится в положение “ON” при отображаемом экране приветствия, этот экран исчезает.
- Экран приветствия может быть включен или отключен. За более подробной информацией обратитесь к разделу “Настройки пропуска экрана” 3-83.
- В течение некоторого периода времени после включения экрана приветствия он может не включиться повторно, даже если дверь води-

теля снова закроется. Это не является свидетельством какой-либо неисправности.

■ Экран даты

Если Вы установили дату и время на экране выбора, после отображения экрана приветствия в течение некоторого времени отображается текущая дата. Если параметр "On/Off setting" (Настройки включения/выключения) в настройках технического обслуживания установлен на значение "On" (Вкл.), дата будет отображаться после экрана самодиагностики.

▼ Экран дня рождения/годовщины

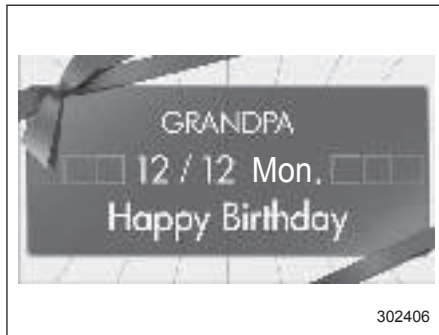

Пример уведомления о годовщине

Если Вы установили день рождения или годовщину, после отображения экрана даты за 7 дней до заданной даты в течение некоторого времени отображается уведомление (напоминание).

ПРИМЕЧАНИЕ

- Отображение экрана дня рождения/годовщины может быть включено или отключено. См. раздел "Настройки пропуска экрана" 3-83.
- В качестве дней рождения и годовщин можно установить до пяти позиций соответственно. См. раздел "Экран выбора" 3-64.

■ Экран завершения

Если параметр "Eco Summary" (Отчет по экологичности) в настройках пропуска экранов установлен на значение "On" (Вкл.), перед выключением экрана при повороте замка зажигания в положение "LOCK"/"OFF" будет отображаться итоговый экран расхода топлива.

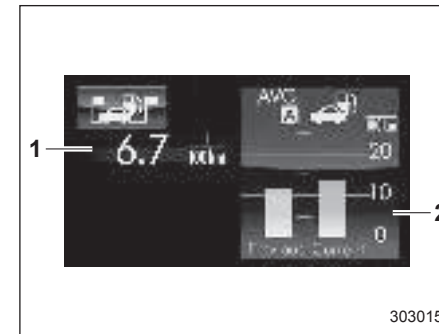

Итоговый экран расхода топлива

- 1) Средний расход топлива на протяжении всей дистанции поездки с момента перевода замка зажигания в положение "ON" до момента его перевода в положение "LOCK"/"OFF".
- 2) Данный индикатор показывает средний расход топлива с момента последнего сброса показаний счетчика пройденного пути. Он отображает средний расход топлива, соответствующий пробегу по счетчику пройденного пути A или соответствующий пробегу по счетчику пройденного пути B.

■ Экран самодиагностики

При переводе замка зажигания в положение "ON" выполняется самодиагностика автомобиля. Экраны, соответствующие

– ПРОДОЛЖЕНИЕ –

3-56 Контрольно-измерительные приборы и органы управления автомобилем

ющие следующим пунктам, будут появляться один за другим, на несколько секунд каждый.

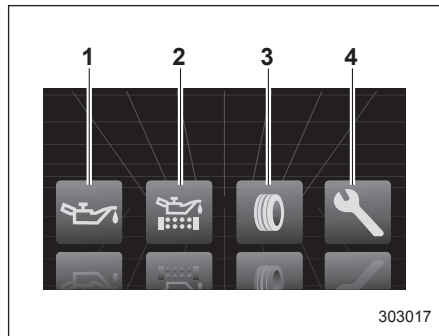

- 1) Моторное масло: Проверка интервала замены моторного масла.
- 2) Масляный фильтр: Проверка интервала замены масляного фильтра.
- 3) Шины: Проверка интервала перестановки шин.
- 4) Диагностика и техническое обслуживание: Проверка интервала диагностики и технического обслуживания.

При выполнении проверки цвет соответствующего проверяемому пункту значка становится зеленым. Если предупреждающее сообщение не появляется, самодиагностика проведена без замечаний.



Пример уведомления

При наличии предупреждающего сообщения или уведомления о необходимости технического обслуживания цвет соответствующего значка изменяется на желтый и отображается предупреждающее сообщение или уведомление о необходимости технического обслуживания. Предпримите необходимые действия на основании показанного сообщения.

ПРИМЕЧАНИЕ

- Экран самодиагностики может быть включен или отключен. Настройкой данной функции по умолчанию является отключение. За более подробной информацией

обратитесь к разделу “Настройки включения/выключения” 3-88.

- После проведения технического обслуживания измените настройки соответствующего пункта технического обслуживания. За более подробной информацией обратитесь к разделу “Настройки технического обслуживания” 3-86.
- Экран уведомления о техническом обслуживании отображается при одном из следующих условий.
 - Период времени, оставшегося до зарегистрированной даты уведомления, составляет 15 дней или менее.
 - Общий пробег, оставшийся до зарегистрированного пробега для уведомления, составляет примерно 500 км (311 миль) или менее.
- Экран уведомления о техническом обслуживании отображается до выполнения одного из следующих условий.
 - Период времени, прошедшего с зарегистрированной даты уведомления, составляет 15 дней или более.
 - Общий пробег после зарегистрированного пробега для уведомления составляет 500 км (311 миль) или более.

■ Экран прерывания

Полезные сообщения, такие, как напоминания, информация об автомобиле, предупреждения и т.д., могут прерывать отображение текущего экрана и появляться на дисплее, сопровождаемые звуковым сигналом. Предпримите необходимые меры в соответствии с сообщением.

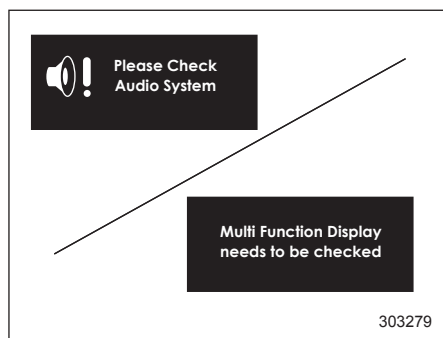

Экран предупреждения вернется к изначальному экрану через несколько секунд.

■ Основные экраны

Ниже перечислены основные экраны многофункционального дисплея.

Позиция	Страница
Информационная панель	3-57
Экран давления наддува + коэффициента нажатия педали акселератора	3-59
Экран расхода топлива	3-59
Экран истории эконометра	3-60
Экран состояния активации автомобиля	3-60
Многопозиционный экран	3-61
Экран подсказок	3-62
Экран часов/календаря	3-62
Экран аудиосистемы (если предусмотрен)	3-63

Вы можете переключать постоянно отображаемый экран при помощи клавиш “▲” и “▼” переключателя управления. Кроме того, если нажать и удерживать клавишу “ENTER”, можно вывести экран выбора. За более подробной информацией об экране выбора обратитесь к разделу “Экран выбора” ☞ 3-64.

▼ Информационная панель

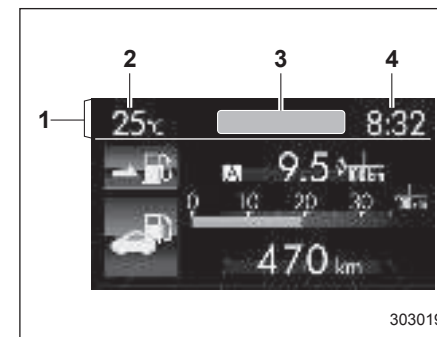

- 1) Информационная панель.
- 2) Индикатор температуры наружного воздуха.
- 3) Верхний дисплей.
- 4) Часы.

Если замок зажигания находится в положении “ACC” или “ON”, на информационной панели отображаются индикатор температуры наружного воздуха, часы и т.д.

▽ Индикатор температуры наружного воздуха

Отображает температуру в диапазоне от $-40\text{ }^{\circ}\text{C}$ ($-40\text{ }^{\circ}\text{F}$) до $50\text{ }^{\circ}\text{C}$ ($122\text{ }^{\circ}\text{F}$).

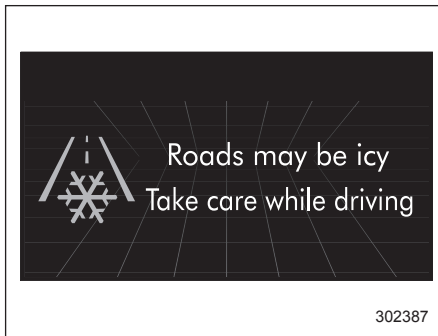

Экран предупреждения о возможном обледенении дорожного покрытия

Если температура наружного воздуха достигает 3 °C (37 °F) или ниже, текущее изображение прерывает экран предупреждения о возможном обледенении дорожного покрытия, информирующий водителя о том, что дорожное покрытие может обледенеть.

ПРИМЕЧАНИЕ

- На индикаторе температуры наружного воздуха отображается температура в районе датчика. Соответственно показания индикатора температуры наружного воздуха могут отличаться от фактической температуры наружного воздуха.

- Экран предупреждения о возможном обледенении дорожного покрытия следует рассматривать только в качестве ориентирующей информации. Перед поездкой обязательно проверьте состояние дорожного покрытия.
- После включения экрана предупреждения о возможном обледенении дорожного покрытия, он не будет отображаться повторно, пока температура наружного воздуха не поднимется до 5 °C (41 °F) или выше.

▽ Верхний дисплей

На верхнем дисплее может отображаться один из следующих элементов.

- Средний расход топлива, соответствующий расстоянию пробега по каждому из счетчиков пути.
- Текущий расход топлива (может не отображаться при движении на малой скорости).
- Индикатор расстояния, на которое хватит оставшегося топлива.

За более подробной информацией о настройках верхнего дисплея обратитесь к разделу “Настройка верхнего дисплея” ¶3-78.

ПРИМЕЧАНИЕ

Расстояние, которое можно проехать на оставшемся количестве топлива, рассчитывается на основе среднего расхода топлива на последних 30 км (19 миль) пробега. Данное значение может отличаться от значений, рассчитанных по среднему расходу топлива, соответствующему пробегу по каждому из счетчиков пройденного пути или текущего расхода топлива.

▽ Часы

Часы могут отображаться либо в 12-часовом, либо в 24-часовом формате. За более подробной информацией о настройках обратитесь к разделу “Установка текущей даты и времени” ¶3-68.

ПРИМЕЧАНИЕ

При отключении аккумуляторной батареи автомобиля происходит сброс часов, отображаемых на информационной панели. При подключении аккумуляторной батареи установите время заново. За более подробной информацией о настройках обратитесь к разделу “Настройка верхнего дисплея” ¶3-78.

▼ Экран давления наддува + коэффициента нажатия педали акселератора

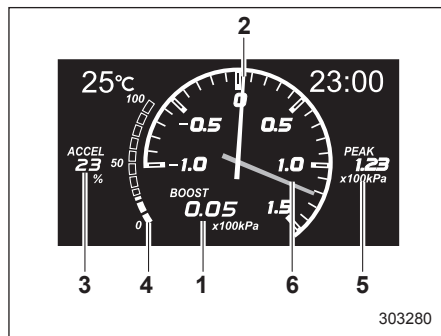

- 1) Давление наддува (отображается цифровое значение).
- 2) Давление наддува (отображается аналоговое значение).
- 3) Коэффициент нажатия педали акселератора (отображается цифровое значение).
- 4) Коэффициент нажатия педали акселератора (отображается аналоговое значение).
- 5) Пиковое значение давления наддува (отображается цифровое значение).
- 6) Пиковое значение давления наддува (отображается аналоговое значение).

На данном экране отображается давление наддува, коэффициент нажатия педали акселератора и пиковое значе-

ние давления наддува как в цифровом, так и в аналоговом формате. Кроме того, при повороте замка зажигания в положение “ACC” или “LOCK”/“OFF” сохраняется пиковое значение давления наддува.

▽ Сброс пикового значения давления наддува

Нажатие кнопки “ENTER” на экране давления наддува + коэффициента нажатия педали акселератора позволяет перейти к экрану, на котором Вы можете сбросить пиковое значение давления наддува.

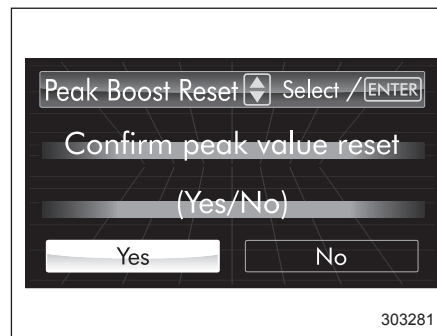

Для сброса пикового значения выберите “Yes” (Да). Если Вы выберете “No” (Нет), сохранится текущее пиковое значение.

▼ Экран расхода топлива

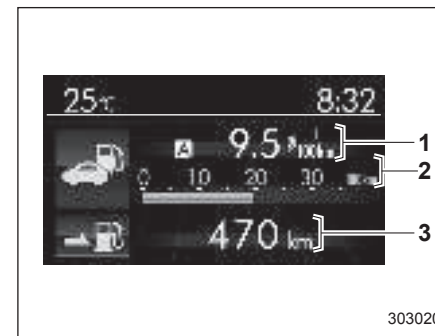

- 1) Средний расход топлива, соответствующий расстоянию пробега по каждому из счетчиков пути.
- 2) Индикатор текущего расхода топлива.
- 3) Индикатор расстояния, на которое хватит оставшегося топлива.

Конфигурация экрана может изменяться. За более подробной информацией обратитесь к разделу “Настройки экрана расхода топлива” 3-79.

3-60 Контрольно-измерительные приборы и органы управления автомобилем

▼ Экран истории эконометра

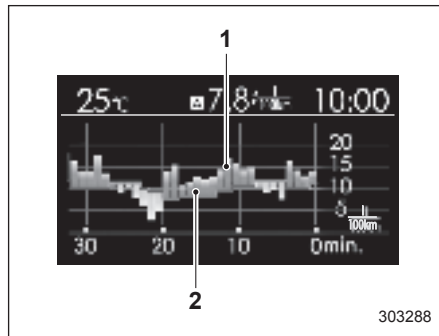

- 1) Средний расход топлива за единицу времени (столбчатая диаграмма).
- 2) Средний расход топлива, соответствующий пробегу по каждому из счетчиков пройденного пути (красная линия).

История расхода топлива автомобилем отображается на экране в виде столбчатой диаграммы.

На горизонтальной оси представлено прошедшее время от настоящего момента, а на вертикальной — расход топлива. Зеленые столбцы показывают движение в условиях повышенной экономичности, а желтые — при низкой экономичности.

Временной диапазон истории можно настраивать. В зависимости от установленного временного диапазона ширина столбца диаграммы изменяется следующим образом.

Временной диапазон	Ширина столбца диаграммы
30 минут	1 минута
60 минут	2 минуты
120 минут	4 минуты

За более подробной информацией о настройках обратитесь к разделу «Настройки истории эконометра» 3-80.

▼ Экран состояния активации автомобиля

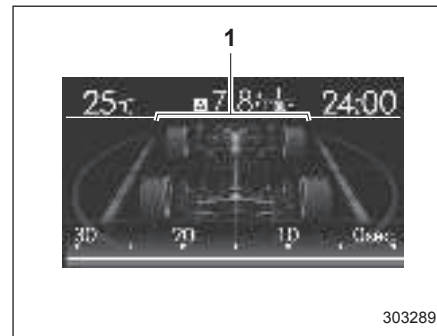

- При остановленном автомобиле
- 1) Управляемый мост.

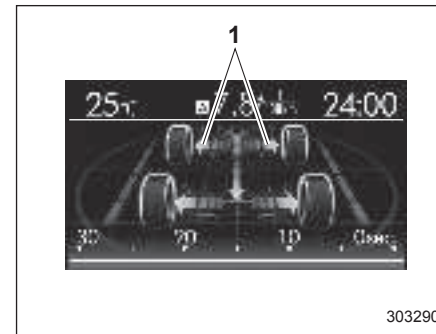

- При обычном движении автомобиля
- 1) Привод.

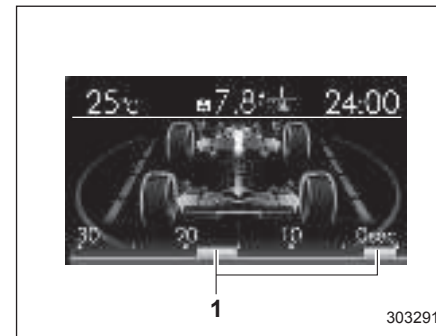

- При начале срабатывания системы VDC колеса подсвечиваются желтым цветом
- 1) История срабатывания системы VDC.

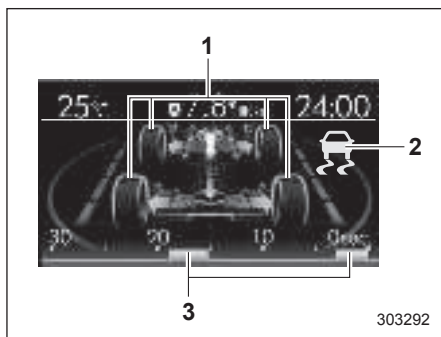

При срабатывании системы VDC колеса подсвечиваются желтым цветом и мигает индикатор срабатывания системы VDC

- 1) Состояние срабатывания системы ABS (антиблокировочной системы тормозов).
- 2) Индикатор срабатывания системы VDC (мигает желтым цветом).
- 3) История срабатывания системы VDC.

▼ Многопозиционный экран

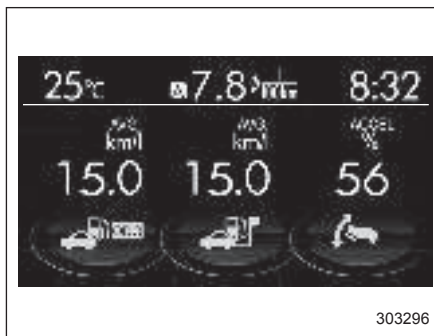

Многопозиционный экран (пример содержимого экрана)

На данном экране отображается до трех информационных позиций, которые можно выбрать среди следующих позиций.

Позиции, отображаемые на многопозиционном экране, могут меняться. За более подробной информацией обратитесь к разделу "Настройки многопозиционного экрана" 3-81.

Позиция	Подробная информация
	Средняя скорость автомобиля (средняя скорость автомобиля в течение всего времени поездки, с момента сброса счетчика пройденного пути)
	Расход топлива за весь период эксплуатации
	Температура моторного масла (кроме моделей STI)
	Коэффициент нажатия педали акселератора
	Дальность поездки (расстояние, пройденное с момента перевода замка зажигания в положение "ON")
	Средний расход топлива на протяжении всего пройденного расстояния с момента перевода замка зажигания в положение "ON"
	Давление наддува

3-62 Контрольно-измерительные приборы и органы управления автомобилем

▼ Экран подсказок

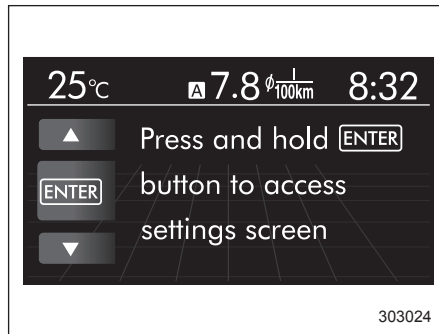

Если нажать и удерживать клавишу “ENTER”, можно вывести экран выбора. Содержание экрана можно задать или изменить на экране выбора. За более подробной информацией обратитесь к разделу “Экран выбора” 3-64.

▼ Часы/календарь/ отключенный экран

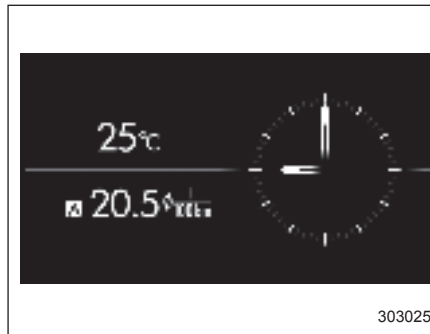

Часы (аналоговый формат)

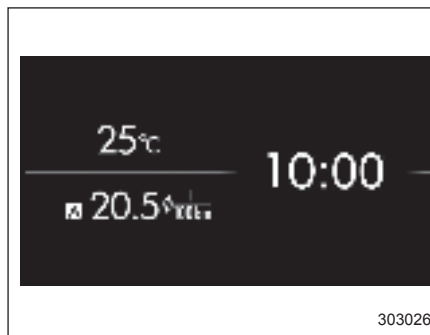

Часы (цифровой формат)

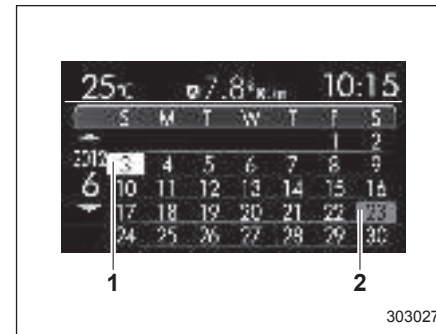

Календарь

- 1) Текущая дата.
- 2) День рождения/Годовщина/Дата запланированного технического обслуживания.

Помимо часов/календаря, также могут отображаться температура наружного воздуха и средний расход топлива. Вы можете выбрать часы (в аналоговом формате), часы (в цифровом формате) или календарь. Можно также настроить часы/календарь таким образом, что они не будут отображаться. За более подробной информацией обратитесь к разделу “Настройка экрана часов/календаря” 3-82.

▼ **Экран аудиосистемы
(если предусмотрен)**

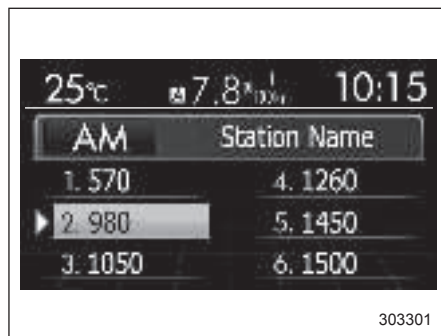

Пример экрана аудиосистемы

На данном экране отображается текущий режим работы аудиосистемы (“FM”, “AM” и т.д.), а также следующие позиции.

Если выбран режим радиоприемника “FM” или “AM”

- Вещающая радиостанция.
- Частота радиостанции.

Нажмите кнопку “LIST” на блоке аудиосистемы, чтобы вывести на экран предварительно настроенные частоты радиостанций.

Если выбран режим проигрывателя компакт-дисков

- Номер трека.
- Название альбома (при воспроизведении диска с CD-Text).
- Название папки (при воспроизведении дисков в формате MP3/WMA/AAC).
- Имя исполнителя.
- Название песни.

При воспроизведении трека в формате MP3/WMA/AAC нажмите кнопку “LIST” на блоке аудиосистемы, чтобы отобразить список названий в папке в течение 8 секунд.

Если выбран режим запоминающего устройства USB

- Название папки.
- Имя исполнителя.
- Название песни.

Нажмите кнопку “LIST” на блоке аудиосистемы, чтобы отобразить список названий в папке.

Если выбран режим iPod®

- Название альбома.
- Имя исполнителя (при воспроизведении музыки или аудиокниги).
- Название песни (при воспроизведении музыки или подкаста).

- Название аудиокниги (при воспроизведении аудиокниги).
- Дата подкаста (при воспроизведении подкаста).

Нажмите кнопку “LIST” на блоке аудиосистемы, чтобы отобразить названия списков воспроизведения и т.д.

Если выбран режим аудиоустройства Bluetooth®

- Название альбома.
- Имя исполнителя.
- Название песни.

Если выбран режим дополнительного аудиоустройства “No Device” (Устройство отсутствует) (только в том случае, если режим дополнительного аудиоустройства выбран при отсутствии подключенного внешнего устройства).

3-64 Контрольно-измерительные приборы и органы управления автомобилем

■ Экран выбора

Если нажать и удерживать клавишу “**ENTER**”, можно вывести на дисплей экран настроек для каждого меню. Выберите желаемое меню при помощи клавиш “**▲**” и “**▼**”.

Меню верхнего уровня	Опция меню	Описание		Начальная установка	Страница
Time/Date (Время/ Дата)	Time/Date (Время/Дата)	Установка и изменение времени и даты. Можно выбрать 12-часовой и 24-часовой формат отображения времени		1/1/2013 12-часовой формат 13:00	3-68
	Birthday (День рождения)	Установка даты дня рождения (максимум 5)		—	3-69
	Anniversary (Годовщина)	Установка даты годовщины (максимум 5)		—	3-71
	Day Light Saving Time (Летнее время)	Установка режима летнего времени	Summer (Лето) или Winter (Зима)	Winter (Зима)	3-74
	Go Back (Возврат)	Возврат к меню верхнего уровня		—	
Display (Дисплей)	Contrast (Контраст)	Регулировка контраста	+5 ↔ -5	0	3-75
	Screen Off (Выключение дисплея)	Включение или выключение дисплея	On (Вкл.) или Off (Выкл.)	Off (Выкл.)	3-76
	Beep (Звуковой сигнал)	Регулировка уровня громкости звукового сигнала	High (Высокий), Low (Низкий) или Off (Выкл.)	High (Высокий)	3-76
	Go Back (Возврат)	Возврат к меню верхнего уровня		—	

Меню верхнего уровня	Опция меню	Описание		Начальная установка	Страница
Screen Setting (Настройки экрана)	Top Display (Верхний дисплей)	Установка и настройка информационного содержания верхнего дисплея	Avg Cons (Средний расход топлива), Inst Cons (Мгновенный расход топлива), Range (Диапазон) или Off (Выкл.)	Avg Cons (Средний расход топлива)	3-78
	Cons (Расход топлива)	Настройка информационного окна расхода топлива		Верхняя часть: расход топлива, нижняя часть: расстояние, на которое хватит оставшегося топлива	3-79
	Eco History (История эконометра)	Установка и настройка периода сохранения истории расхода топлива	30 минут, 60 минут или 120 минут	30 минут	3-80
	Triple Meter (Многопозиционный экран)	Установка и настройка многопозиционного экрана		Левый: Расход топлива за весь период эксплуатации Центральный: Индикатор среднего расхода топлива Правый: Коэффициент нажатия педали акселератора	3-81
	Clock (Часы)	Выбор формата часов	Analog Clock (Аналоговые часы), Digital Clock (Цифровые часы), Calendar (Календарь) или Off (Выкл.)	Analog clock (Аналоговые часы)	3-82
	Bypass Screen (Пропуск экрана)	Настройка пропуска экрана для каждой позиции	On (Вкл.) или Off (Выкл.)	Экран приветствия: On (Вкл.) Отчет по экологичности: Off (Выкл.) Напоминание о дне рождения: On (Вкл.) Напоминание о годовщине: On (Вкл.)	3-83
	Rear View Camera (Камера заднего вида)	Настройка функции задержки отключения изображения с камеры заднего вида	On (Вкл.) или Off (Выкл.)	Off (Выкл.)	3-84
	Languages (Языки)	Выбор языка вывода для дисплея		Языковые настройки по умолчанию зависят от конкретной страны	3-85
	Go Back (Возврат)	Возврат к меню верхнего уровня		—	

– ПРОДОЛЖЕНИЕ –

3-66 Контрольно-измерительные приборы и органы управления автомобилем

Меню верхнего уровня	Опция меню	Описание		Начальная установка	Страница
Maintenance (Техническое обслуживание)	Engine Oil (Моторное масло)	Установка и изменение даты уведомления о необходимости замены моторного масла		Значения по умолчанию для настроек технического обслуживания зависят от конкретной страны	3-87
	Oil Filter (Масляный фильтр)	Установка и изменение даты уведомления о необходимости замены масляного фильтра			3-88
	Tires (Шины)	Установка и изменение даты уведомления о техническом обслуживании шин			3-88
	Maintenance Schedule (График технического обслуживания)	Установка и изменение даты уведомления о техническом обслуживании автомобиля			3-88
	On/Off (Вкл./Выкл.)	Включение или выключение экрана самодиагностики, включающегося при переводе замка зажигания в положение "ON"	On (Вкл.) или Off (Выкл.)	Off (Выкл.)	3-88
	Clear All Settings (Удаление всех настроек)	Сброс всех позиций до заводских настроек по умолчанию	Yes (Да) или No (Нет)	—	3-89
	Go Back (Возврат)	Возврат к меню верхнего уровня		—	
Driving History (История поездки)	Set (Установка)	Регистрация и перезаписывание истории поездки		—	3-90
	Go Back (Возврат)	Возврат к меню верхнего уровня		—	

Меню верхнего уровня	Опция меню	Описание		Начальная установка	Страница
Car Setting (Настройки автомобиля)	Hazard Warning Flasher (Аварийная световая сигнализация)	Настройка аварийной световой сигнализации	On (Вкл.) или Off (Выкл.)	On (Вкл.)	3-91
	Security Relocking (Повторное запирание дверей в целях безопасности)*	Установка и настройка периода срабатывания автоматического запирания дверей	20, 30, 40, 50, 60 секунд или Off (Выкл.)	30 секунд	3-93
	Defogger (Обогреватель заднего стекла)	Установка и настройка работы обогревателя заднего стекла	15 минут или Continuous (Непрерывная)	15 минут	3-94
	Interior Light (Освещение салона)	Установка и настройка таймера задержки выключения освещения салона	10, 20, 30 секунд или Off (Выкл.)	30 секунд	3-95
	Go Back (Возврат)	Возврат к меню верхнего уровня		—	
Initialize (Установка в исходное состояние)	Reset to Defaults (Сброс до настроек по умолчанию)	Сброс всех настроек до их значений по умолчанию	Yes (Да) или No (Нет)	—	3-97
	Lifetime Fuel Cons Reset (Сброс расхода топлива за период эксплуатации)	Удаление сохраненных данных по расходу топлива за период эксплуатации	Yes (Да) или No (Нет)	—	3-98
	Go Back (Возврат)	Возврат к меню верхнего уровня		—	
Go Back (Возврат)	—	Возврат к меню верхнего уровня		—	

* Если установлено.

– ПРОДОЛЖЕНИЕ –

■ Настройки даты и времени

В данном пункте производятся настройки даты и времени. Для изменения пунктов используйте клавиши “▲” и “▼”.

ПРИМЕЧАНИЕ

- Пункт “Date” (Дата) необходимо установить для того, чтобы отображать пункты “Birthday” (День рождения), “Anniversary” (Годовщина) и уведомления о техническом обслуживании автомобиля.
- Пункты “Birthday” (День рождения) и “Anniversary” (Годовщина) могут вводиться после установки пункта “Date” (Дата).
- Установить даты, которые отсутствуют в григорианском календаре (например, 31 апреля), невозможно.

▼ Подготовка к установке даты

1. Переведите замок зажигания в положение “ON”.
2. Нажмите и удерживайте клавишу “ENTER”, чтобы вывести экран выбора.

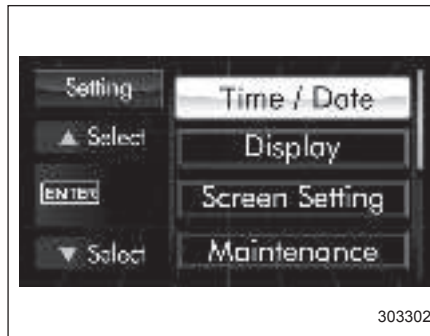

303302

3. После появления экрана выбора выведите пункт “Date” (Дата) при помощи клавиш “▲” и “▼”. Затем нажмите клавишу “ENTER”.

▼ Установка текущей даты и времени

1. Выполните подготовительные шаги в соответствии с разделом “Подготовка к установке даты” 3-68.



303303

2. Выберите пункт “Date” (Дата) при помощи клавиш “▲” и “▼”, а затем нажмите клавишу “ENTER”.

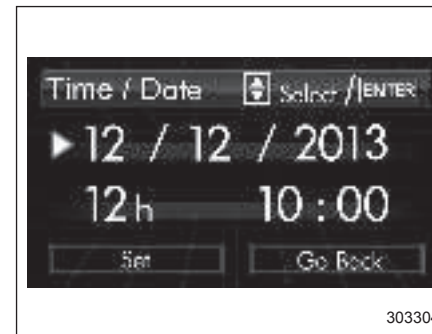

303304

3. Выберите устанавливаемый пункт при помощи клавиш “▲” и “▼”, а затем нажмите клавишу “ENTER”.

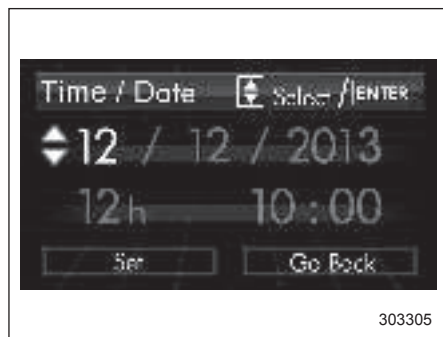

4. Выберите число при помощи клавиш “▲” и “▼”, а затем нажмите клавишу “ENTER”. При выборе значения “12 h” устанавливается 12-часовой формат отображения времени. При выборе значения “24 h” устанавливается 24-часовой формат отображения времени.

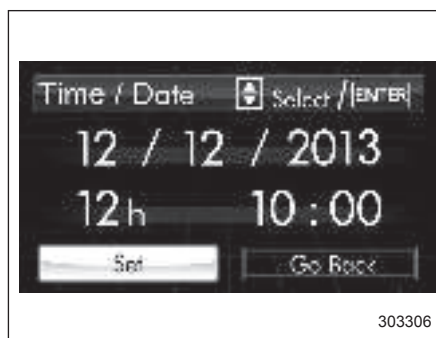

5. После ввода даты и времени выберите пункт “Set” (Установить) при помощи клавиши “▼” и подтвердите установку, нажав клавишу “ENTER”.



6. Система уведомит Вас, что настройка завершена.

▼ Установка даты дня рождения

1. Выполните подготовительные шаги в соответствии с разделом “Подготовка к установке даты” 3-68.



2. Выберите пункт “Birthday” (День рождения) при помощи клавиш “▲” и “▼”, а затем нажмите клавишу “ENTER”.

3-70 Контрольно-измерительные приборы и органы управления автомобилем



3. Выберите устанавливаемый пункт в списке при помощи клавиш “▲” и “▼”, а затем нажмите клавишу “ENTER”.



4. Отобразится выбранный пункт. Нажмите клавишу “ENTER” для установки выбранного пункта.



5. Выберите числа при помощи клавиш “▲” и “▼”, а затем нажмите клавишу “ENTER”.



6. После ввода даты путем повторения шага 5 Вы можете ввести имя.



7. Выберите символы при помощи клавиш “▲” и “▼”, а затем нажмите клавишу “ENTER”.
- Вы можете выбрать буквы английского алфавита (доступны заглавные и строчные буквы), 11 символов или пробел.
 - Редактируемое слово будет отображаться подчеркнутым.



303314

8. После ввода имени путем повторения шага 7, выберите пункт "Set" (Установить) при помощи клавиши "▼" и подтвердите установки, нажав клавишу "ENTER".



303315

9. Система уведомит Вас, что настройка завершена.

Если день рождения приближается, то при переводе замка зажигания в положение "ON" отображается следующий экран, сопровождаемый звуковым сигналом. Данная функция может быть включена или выключена. За более подробной информацией обратитесь к разделу "Настройки пропуска экрана" 3-83.



303317

От 1 до 7 дней до дня рождения

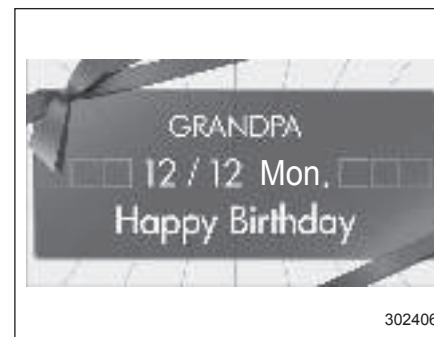

302406

В день рождения

ПРИМЕЧАНИЕ

Если вместо чисел в пункте "Month" (Месяц) или "Day" (День) выбрано "_ _", уведомление о дне рождения отключается.

▼ Установка даты годовщины

1. Выполните подготовительные шаги в соответствии с разделом "Подготовка к установке даты" 3-68.

– ПРОДОЛЖЕНИЕ –

3-72 Контрольно-измерительные приборы и органы управления автомобилем

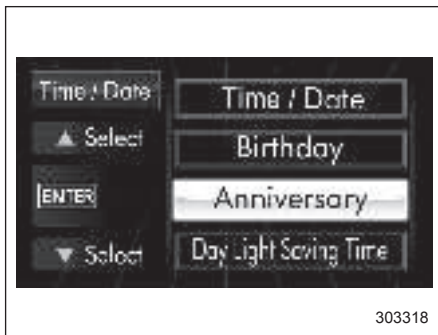

2. Выберите пункт "Anniversary" (Годовщина) при помощи клавиш "▲" и "▼", а затем нажмите клавишу "ENTER".



3. Выберите устанавливаемый пункт в списке при помощи клавиш "▲" и "▼", а затем нажмите клавишу "ENTER".



4. Отобразится выбранный пункт. Нажмите клавишу "ENTER" для установки выбранного пункта.



5. Выберите числа при помощи клавиш "▲" и "▼", а затем нажмите клавишу "ENTER".



6. После ввода даты путем повторения шага 5 Вы можете ввести имя.



7. Выберите символы при помощи клавиш “▲” и “▼”, а затем нажмите клавишу “ENTER”.
- Вы можете выбрать буквы английского алфавита (доступны заглавные и строчные буквы), 11 символов или пробел.
 - Редактируемое слово будет отображаться подчеркнутым.



8. После ввода имени путем повторения шага 7 выберите пункт “Set” (Установить) при помощи клавиши “▼” и подтвердите установку, нажав клавишу “ENTER”.



9. Система уведомит Вас, что настройка завершена.

Если годовщина приближается, то при переводе замка зажигания в положение “ON” отображается следующий экран, сопровождаемый звуковым сигналом. Данная функция может быть включена или выключена. За более подробной информацией обратитесь к разделу “Настройки пропуска экрана” 3-83.

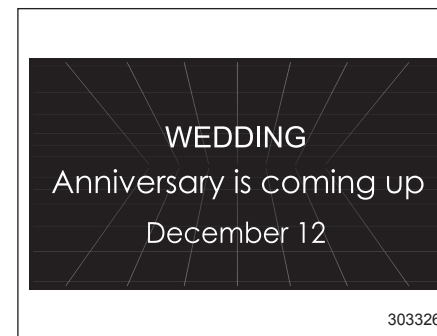

От 1 до 7 дней до годовщины

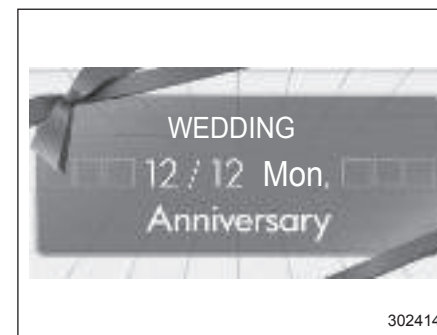

В день годовщины

ПРИМЕЧАНИЕ

Если вместо чисел в пункте “Month” (Месяц) или “Day” (День) выбрано “_ _”, уведомление о годовщине отключается.

▼ Удаление даты дня рождения или годовщины

1. Выполните подготовительные шаги в соответствии с разделом “Подготовка к установке даты” 3-68 и выведите пункт “Birthday” (День рождения) или “Anniversary” (Годовщина) на экран.
2. Выберите желаемый день рождения/годовщину.
3. Если вместо чисел в пункте “Month” (Месяц) или “Day” (День) выбирается “_ _”, установка пункта “Birthday” (День рождения) или “Anniversary” (Годовщина) удаляется.

▼ Настройка летнего времени

1. Выполните подготовительные шаги в соответствии с разделом “Подготовка к установке даты” 3-68.



2. Выберите пункт “Day Light Saving Time” (Летнее время) при помощи клавиш “▲” и “▼”, а затем нажмите клавишу “ENTER”.



3. Отображаются текущие настройки. Для входа в режим выбора, нажмите клавишу “ENTER”.



4. Выберите вариант “Summer” (Лето) или “Winter” (Зима) при помощи клавиш “▲” и “▼”, а затем нажмите клавишу “ENTER”.



303054

5. Выберите пункт "Set" (Установить) при помощи клавиши "▼" и подтвердите установки, нажав клавишу "ENTER".



303055

6. Система уведомит Вас, что настройка завершена.

■ Настройки качества изображения и уровня громкости

В данном пункте производятся настройки качества изображения и уровня громкости. Для изменения пунктов используйте клавиши "▲" и "▼".

▼ Подготовка к настройкам качества изображения и уровня громкости

1. Переведите замок зажигания в положение "ON".
2. Нажмите и удерживайте клавишу "ENTER", чтобы вывести экран выбора.

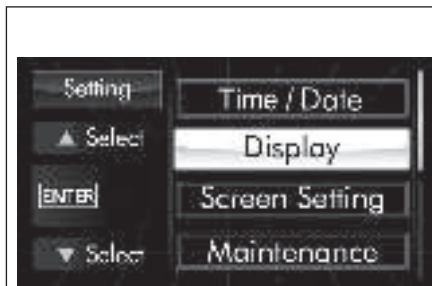

303062

3. После появления экрана выбора выведите пункт "Display" (Дисплей) при помощи клавиш "▲" и "▼". Затем нажмите клавишу "ENTER".

▼ Настройка контрастности

1. Выполните подготовительные шаги в соответствии с разделом "Подготовка к настройкам качества изображения и уровня громкости" 3-75.

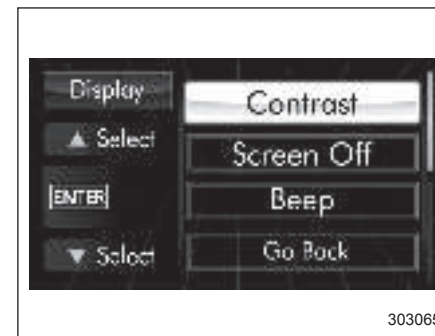

303065

2. Выберите пункт "Contrast" (Контраст) при помощи клавиш "▲" и "▼", а затем нажмите клавишу "ENTER".

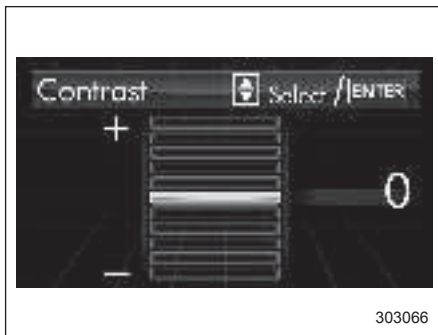

303066

3. Выберите уровень контрастности при помощи клавиш “▲” и “▼” и подтвердите установки, нажав клавишу “ENTER”.

▼ **Настройка выключения дисплея**

1. Выполните подготовительные шаги в соответствии с разделом “Подготовка к настройкам качества изображения и уровня громкости” 3-75.

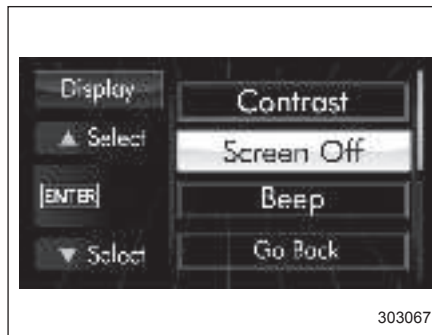

303067

2. Выберите пункт “Screen OFF” (Выключение дисплея) при помощи клавиш “▲” и “▼”, а затем нажмите клавишу “ENTER”.

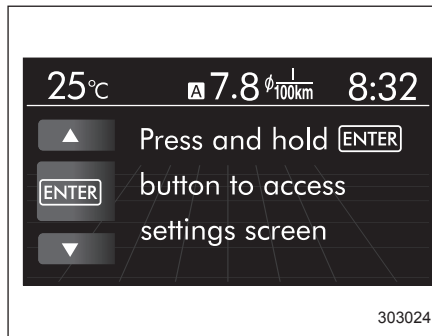

303024

3. Нажмите клавишу “ENTER” еще раз.

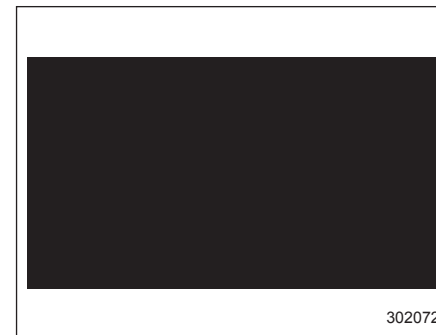

302072

4. Дисплей выключится.

▼ **Включение дисплея**

Если нажать клавишу “▲”, “▼” или “ENTER” после перевода замка зажигания в положение “ON”, дисплей включится. При включении на дисплее будет отображаться экран, который отображался до его выключения. Если дисплей выключен, то предупреждающие сообщения будут отображаться, при необходимости, а другие экраны — нет.

▼ **Настройка уровня громкости звукового сигнала**

1. Выполните подготовительные шаги в соответствии с разделом “Подготовка к настройкам качества изображения и уровня громкости” 3-75.

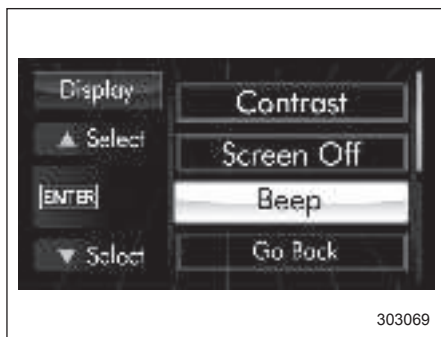

303069

2. Выберите пункт "Beep" (Звуковой сигнал) при помощи клавиш "▲" и "▼", а затем нажмите клавишу "ENTER".

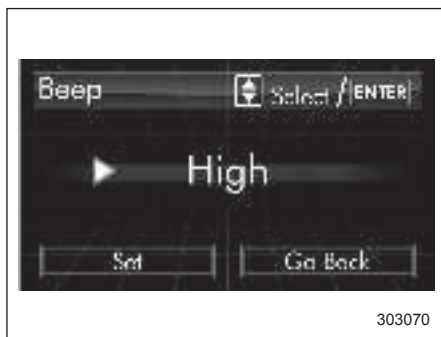

303070

3. Нажмите клавишу "ENTER".

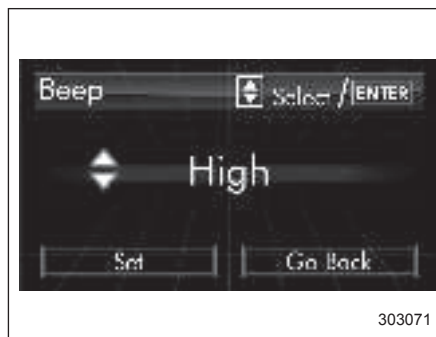

303071

4. Выберите пункт при помощи клавиш "▲" и "▼", а затем нажмите клавишу "ENTER".

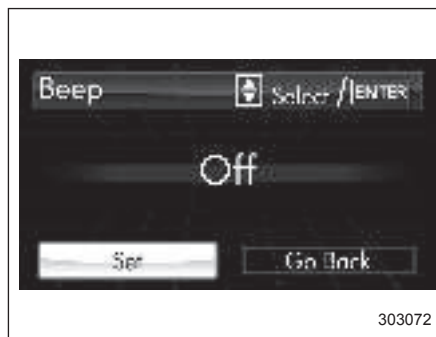

303072

5. Выберите пункт "Set" (Установить) при помощи клавиш "▼" и под-

твердите установки, нажав клавишу "ENTER".

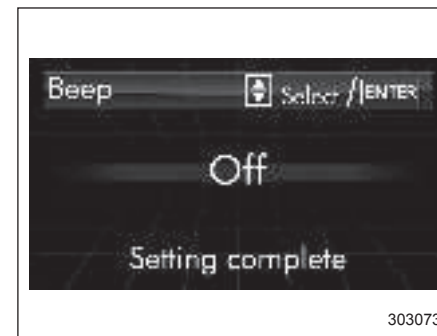

303073

6. Система уведомит Вас, что настройка завершена.

■ Настройки экрана

В данном пункте производятся настройки экрана. Для изменения пункта используйте клавиши "▲" и "▼", а затем нажмите клавишу "ENTER".

▼ Подготовка к настройкам экрана

1. Переведите замок зажигания в положение "ON".
2. Нажмите и удерживайте клавишу "ENTER", чтобы вывести экран выбора.

– ПРОДОЛЖЕНИЕ –

3-78 Контрольно-измерительные приборы и органы управления автомобилем

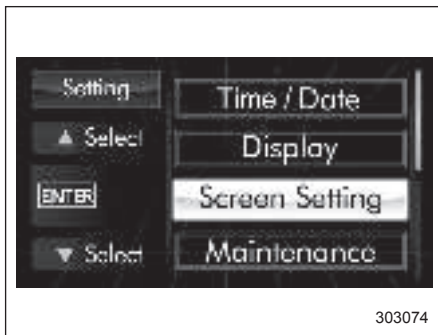

3. После появления экрана выбора выведите пункт "Screen Setting" (Настройки экрана) при помощи клавиш "▲" и "▼". Затем нажмите клавишу "ENTER".

▼ Настройка верхнего дисплея

1. Выполните подготовительные шаги в соответствии с разделом "Подготовка к настройкам экрана" 3-77.

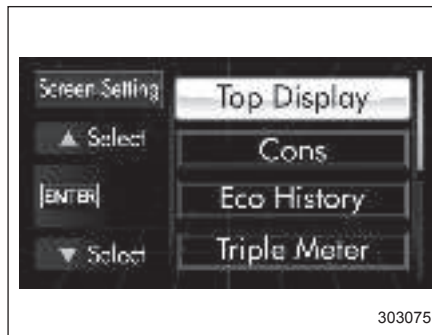

2. Выберите пункт "Top Display" (Верхний дисплей) при помощи клавиш "▲" и "▼", а затем нажмите клавишу "ENTER".

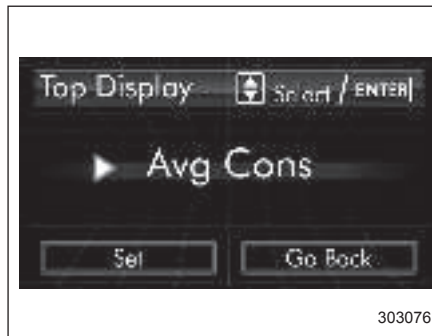

3. Нажмите клавишу "ENTER" еще раз.

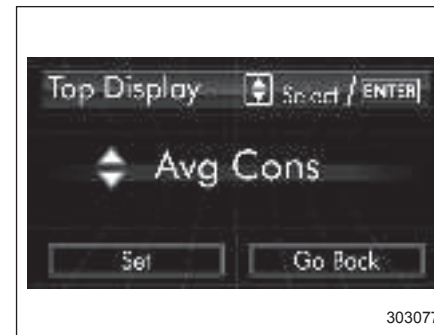

4. Выберите пункт при помощи клавиш "▲" и "▼", а затем нажмите клавишу "ENTER".

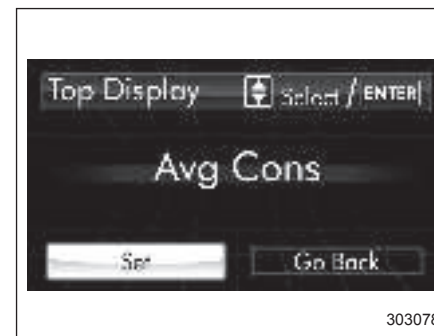

5. Выберите пункт "Set" (Установить) при помощи клавиши "▼" и под-

твердите установки, нажав клавишу “ENTER”.



303079

6. Система уведомит Вас, что настройка завершена.

▼ Настройки экрана расхода топлива

1. Выполните подготовительные шаги в соответствии с разделом “Подготовка к настройкам экрана” 3-77.

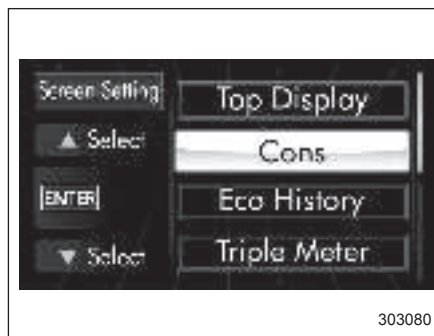

303080

2. Выберите пункт “Cons” (Расход топлива) при помощи клавиш “▲” и “▼”, а затем нажмите клавишу “ENTER”.

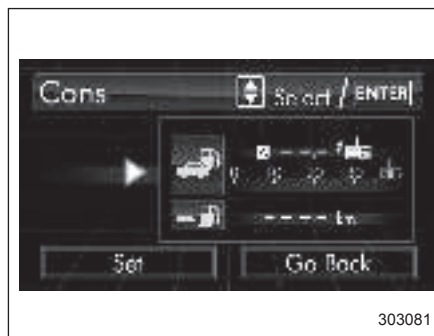

303081

3. Нажмите клавишу “ENTER” еще раз.

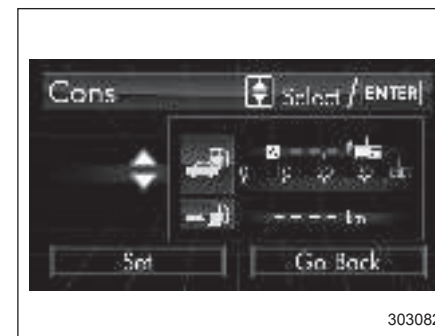

303082

4. Выберите конфигурацию дисплея при помощи клавиш “▲” и “▼”, а затем нажмите клавишу “ENTER”.



303083

5. Выберите пункт “Set” (Установить) при помощи клавиши “▼” и под-

– ПРОДОЛЖЕНИЕ –

3-80 Контрольно-измерительные приборы и органы управления автомобилем

твердите установки, нажав клавишу “ENTER”.



6. Система уведомит Вас, что настройка завершена.

▼ Настройки истории эконометра

1. Выполните подготовительные шаги в соответствии с разделом “Подготовка к настройкам экрана” 3-77.

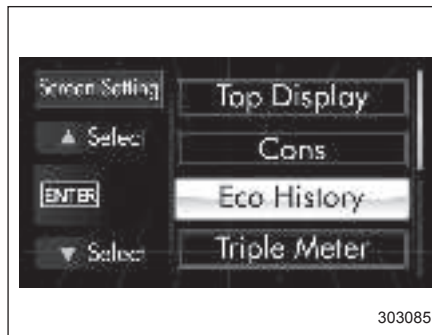

2. Выберите пункт “Eco History” (История эконометра) при помощи клавиш “▲” и “▼”, а затем нажмите клавишу “ENTER”.



3. Нажмите клавишу “ENTER” еще раз.



4. Выберите период сохранения истории расхода топлива при помощи клавиш “▲” и “▼”, а затем нажмите клавишу “ENTER”.

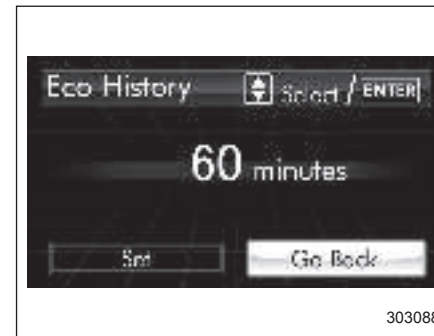

5. Выберите “Go Back” (Возврат) при помощи клавиши “▲”.



6. Выберите пункт “Set” (Установить) при помощи клавиши “▲” и подтвердите установки, нажав клавишу “ENTER”.

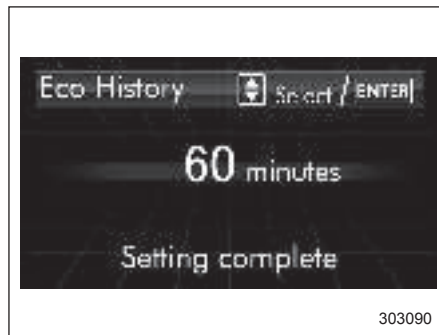

7. Система уведомит Вас, что настройка завершена.

▼ **Настройки многопозиционного экрана**

1. Выполните подготовительные шаги в соответствии с разделом “Подготовка к настройкам экрана” 3-77.

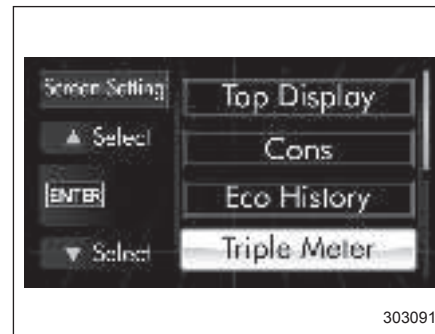

2. Выберите пункт “Triple Meter” (Многопозиционный экран) при помощи клавиш “▲” и “▼”, а затем нажмите клавишу “ENTER”.



3. Выберите местоположение (слева, в центре или справа) при помощи клавиш “▲” и “▼”, а затем нажмите клавишу “ENTER”.

ПРИМЕЧАНИЕ

Один и тот же пункт не может быть выбран для левого, центрального или правого местоположения.

3-82 Контрольно-измерительные приборы и органы управления автомобилем

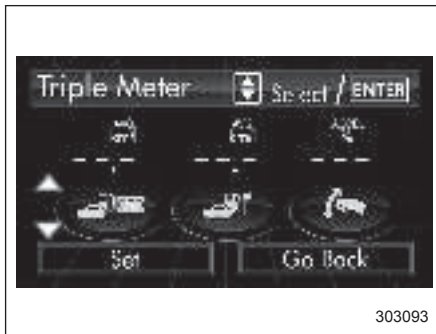

303093

4. Выберите желаемый пункт при помощи клавиш “▲” и “▼”, а затем нажмите клавишу “ENTER”.

Если Вы хотите также изменить другое местоположение, повторите шаги 3 и 4.

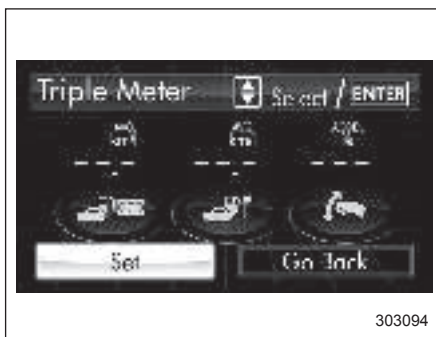

303094

5. Выберите пункт “Set” (Установить) при помощи клавиши “▼” и подтвердите установки, нажав клавишу “ENTER”.



303095

6. Система уведомит Вас, что настройка завершена.

▼ Настройка экрана часов/ календаря

1. Выполните подготовительные шаги в соответствии с разделом “Подготовка к настройкам экрана” 3-77.

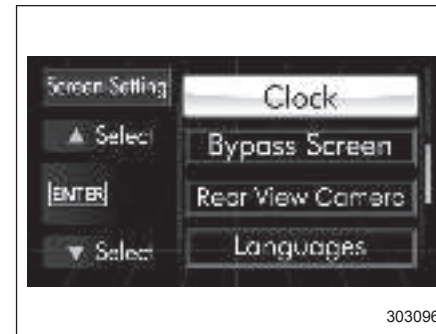

303096

2. Выберите пункт “Clock” (Часы) при помощи клавиш “▲” и “▼”, а затем нажмите клавишу “ENTER”.



303097

3. Нажмите клавишу “ENTER” еще раз.

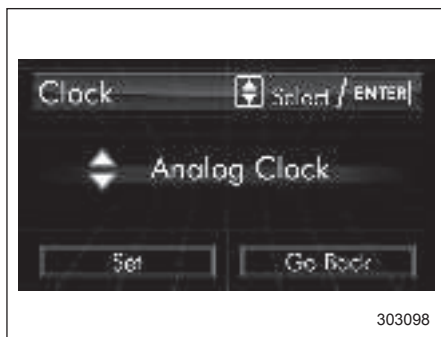

303098

4. Выберите пункт "Analog Clock" (Аналоговые часы), "Digital Clock" (Цифровые часы), "Calendar" (Календарь) или "Off" (Выкл.) при помощи клавиши "▼", а затем нажмите клавишу "ENTER".

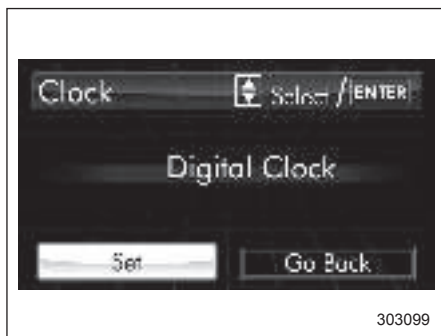

303099

5. Выберите пункт "Set" (Установить) при помощи клавиши "▼" и подтвердите установки, нажав клавишу "ENTER".



303100

6. Система уведомит Вас, что настройка завершена.

▼ Настройки пропуска экрана

1. Выполните подготовительные шаги в соответствии с разделом "Подготовка к настройкам экрана" 3-77.

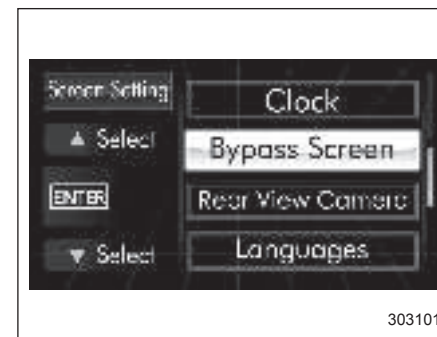

303101

2. Выберите пункт "Bypass Screen" (Пропуск экрана) при помощи клавиш "▲" и "▼", а затем нажмите клавишу "ENTER".



303102

– ПРОДОЛЖЕНИЕ –

3-84 Контрольно-измерительные приборы и органы управления автомобилем

3. Выберите устанавливаемый пункт при помощи клавиш “▲” и “▼”, а затем нажмите клавишу “ENTER”.

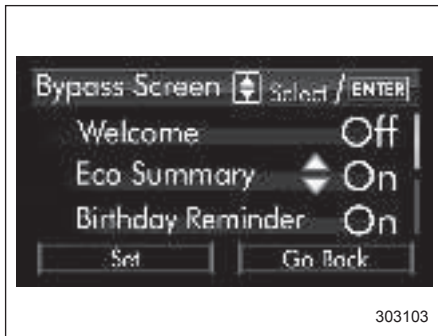

4. Выберите вариант “On” (Вкл.) или “Off” (Выкл.) при помощи клавиш “▲” и “▼”, а затем нажмите клавишу “ENTER”.

Если Вы хотите также изменить настройки для другого пункта, повторите шаги 3 и 4.

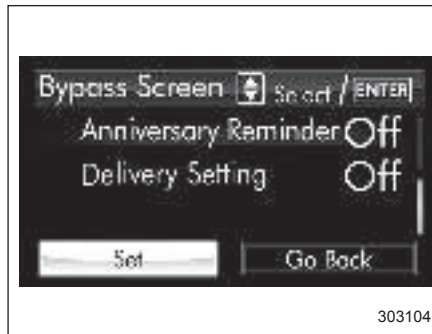

5. Выберите пункт “Set” (Установить) при помощи клавиш “▲” и “▼” и подтвердите установки, нажав клавишу “ENTER”.

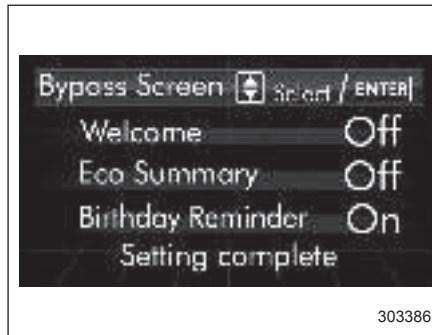

6. Система уведомит Вас, что настройка завершена.

▼ Настройка функции задержки отключения изображения с камеры заднего вида

Данная функция позволяет сохранять изображение с камеры заднего вида в течение примерно 9 секунд. Однако изображение может не выводиться, если рычаг селектора устанавливается в положение “P” (только модели с CVT) или если скорость автомобиля превысит примерно 8 км/ч (5 миль/ч).

См. раздел “Порядок использования камеры заднего вида” 6-15.

1. Выполните подготовительные шаги в соответствии с разделом “Подготовка к настройкам экрана” 3-77.

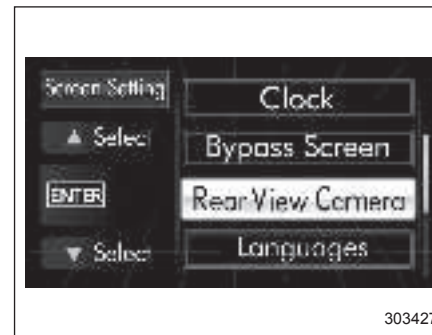

2. Выберите пункт "Rear View Camera" (Камера заднего вида) при помощи клавиш "▲" и "▼", а затем нажмите клавишу "ENTER".



3. Нажмите клавишу "ENTER".

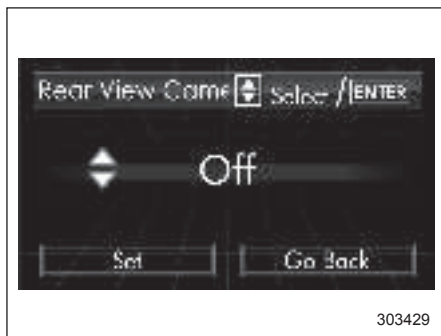

4. Выберите пункт при помощи клавиш "▲" и "▼", а затем нажмите клавишу "ENTER".



5. Выберите пункт "Set" (Установить) при помощи клавиши "▼" и подтвердите установки, нажав клавишу "ENTER".

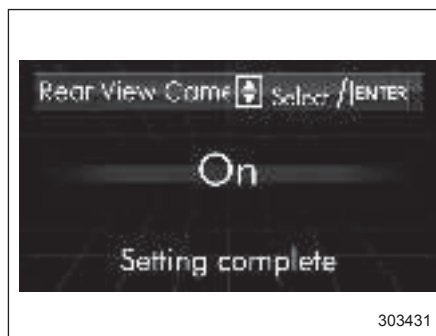

6. Система уведомит Вас, что настройка завершена.

▼ Настройка языка

1. Выполните подготовительные шаги в соответствии с разделом "Подготовка к настройкам экрана" 3-77.

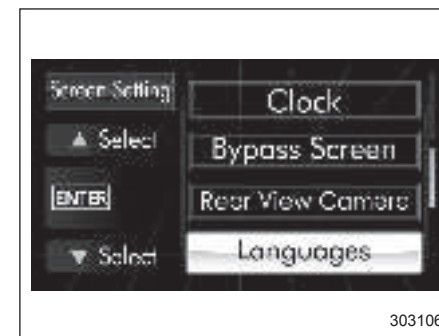

2. Выберите пункт "Languages" (Языки) при помощи клавиш "▲" и "▼", а затем нажмите клавишу "ENTER".



3. Отображаются текущие настройки языка. Для входа в режим выбора языка нажмите клавишу "ENTER".

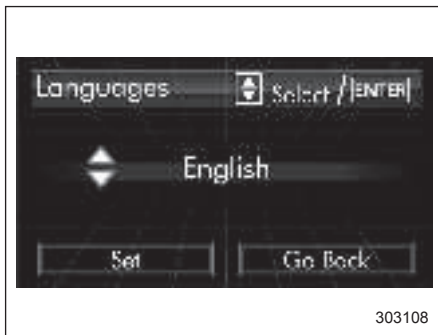

4. Выберите желаемый язык при помощи клавиш "▲" и "▼", а затем нажмите клавишу "ENTER".



5. Выберите пункт "Set" (Установить) при помощи клавиши "▼" и подтвердите установки, нажав клавишу "ENTER".



6. Система уведомит Вас, что настройка завершена.

■ Настройки технического обслуживания

В данном пункте производятся настройки технического обслуживания. Для изменения пунктов используйте клавиши "▲" и "▼".

▼ Подготовка к настройкам технического обслуживания

1. Переведите замок зажигания в положение "ON".
2. Нажмите и удерживайте клавишу "ENTER", чтобы вывести экран выбора.

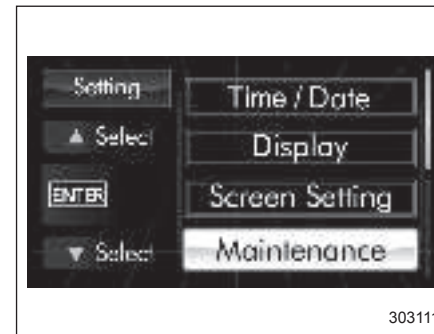

3. После появления экрана выбора выведите пункт "Maintenance" (Техни-

ческое обслуживание) при помощи клавиш “▲” и “▼”. Затем нажмите клавишу “ENTER”.

▼ **Настройка уведомления о замене моторного масла**

1. Выполните подготовительные шаги в соответствии с разделом “Подготовка к настройкам технического обслуживания” 3-86.

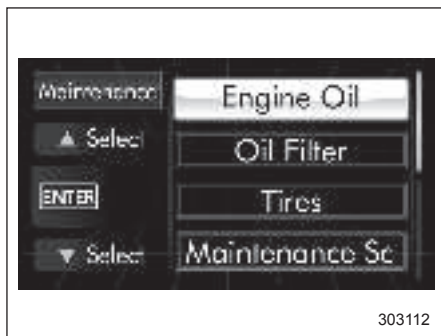

303112

2. Выберите пункт “Engine Oil” (Моторное масло) при помощи клавиш “▲” и “▼”, а затем нажмите клавишу “ENTER”.

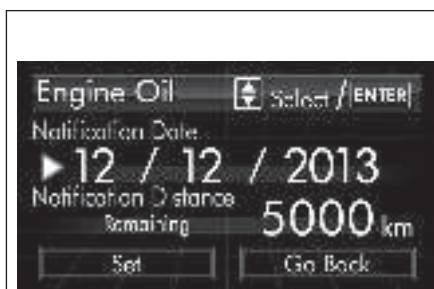

303113

3. Выберите значение (месяц, день, год или пробег) при помощи клавиш “▲” и “▼”, а затем нажмите клавишу “ENTER”.

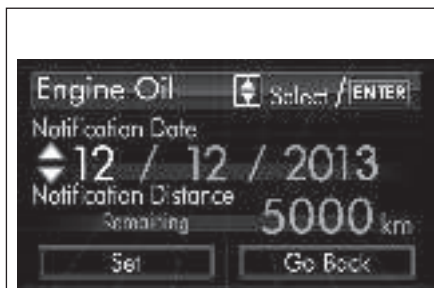

303114

4. Выберите число при помощи клавиш “▲” и “▼”, а затем нажмите клавишу “ENTER”.

Если Вы хотите также изменить другое местоположение, повторите шаги 3 и 4.



303115

5. Выберите пункт “Set” (Установить) при помощи клавиш “▲” и “▼” и подтвердите установки, нажав клавишу “ENTER”.

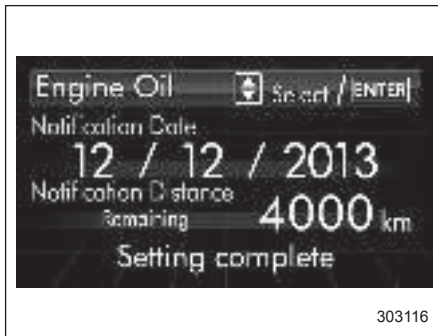

6. Система уведомит Вас, что настройка завершена.

ПРИМЕЧАНИЕ

- Отображается уведомление с информацией о дате и пробеге одновременно либо только о дате или только о пробеге, в зависимости от настроек.
- Если вместо чисел в пункте “Month” (Месяц), “Day” (День) “Year” (Год) или “Distance” (Пробег) выбрано “_ _”, уведомление отключается.
- Если уведомление отображается в течение 15 дней или более, система выводит на экран “_ _”.
- Если оповещение по пробегу достигает 0 км, в течение следующих

500 км (311 миль) на дисплее будет отображаться “0000”. По достижении 500 км (311 миль) будет отображаться “_ _ _ _”.

▼ Настройка уведомления о замене масляного фильтра

Процедура настройки аналогична разделу “Настройка уведомления о замене моторного масла” 3-87, но в шаге 2 выберите пункт “Oil Filter” (Масляный фильтр).

▼ Настройка уведомления о перестановке шин

Процедура настройки аналогична разделу “Настройка уведомления о замене моторного масла” 3-87, но в шаге 2 выберите пункт “Tires” (Шины).

▼ Настройка расписания технического обслуживания

Процедура настройки аналогична разделу “Настройка уведомления о замене моторного масла” 3-87, но в шаге 2 выберите пункт “Maintenance Schedule” (Расписание технического обслуживания).

▼ Настройки включения/выключения

1. Выполните подготовительные шаги в соответствии с разделом “Подго-

товка к настройкам технического обслуживания” 3-86.

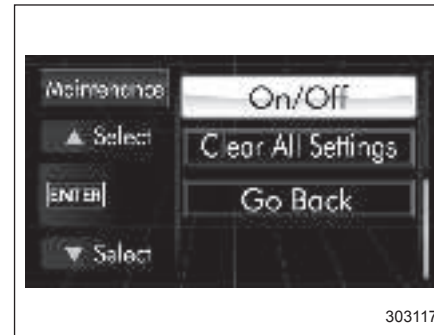

2. Выберите пункт “On/Off” (Вкл./Выкл.) при помощи клавиш “▲” и “▼”, а затем нажмите клавишу “ENTER”.

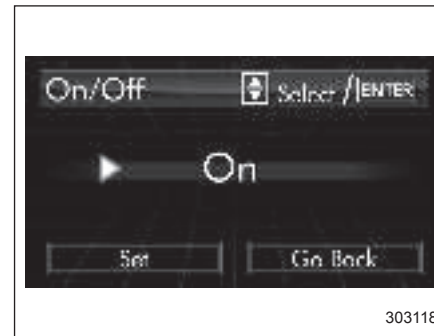

3. Отображаются текущие настройки. Для входа в режим выбора нажмите клавишу "ENTER".

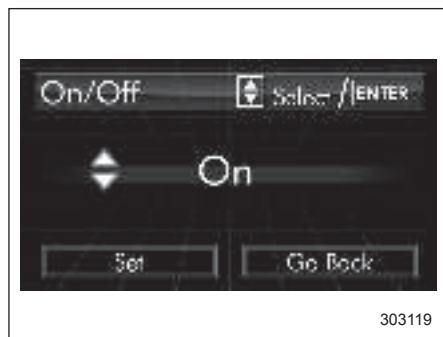

4. Выберите вариант "On" (Вкл.) или "Off" (Выкл.) при помощи клавиш "▲" и "▼", а затем нажмите клавишу "ENTER".

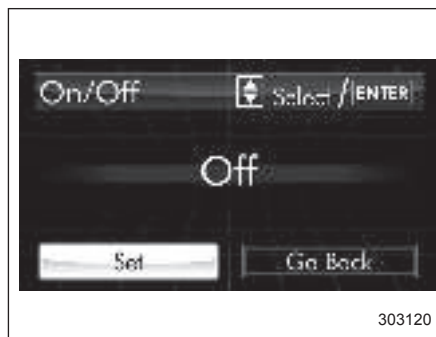

5. Выберите пункт "Set" (Установить) при помощи клавиши "▼" и подтвердите установки, нажав клавишу "ENTER".

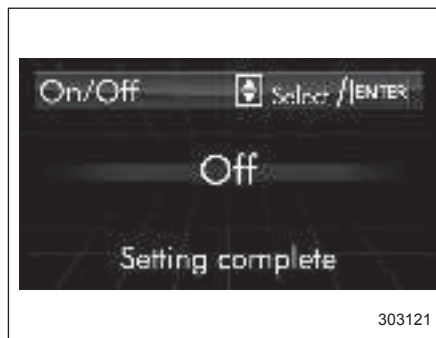

6. Система уведомит Вас, что настройка завершена.

▼ Удаление настроек

1. Выполните подготовительные шаги в соответствии с разделом "Подготовка к настройкам технического обслуживания" 3-86.



2. Выберите пункт "Clear All Settings" (Удаление всех настроек) при помощи клавиш "▲" и "▼", а затем нажмите клавишу "ENTER".

3-90 Контрольно-измерительные приборы и органы управления автомобилем

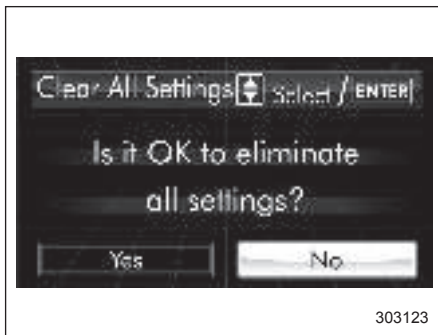

3. Система выдает диалог “Yes/No” (Да/Нет) (изначально выбран вариант “No” (Нет)). Для удаления всех настроек технического обслуживания выберите “Yes” (Да) при помощи клавиши “▼”.

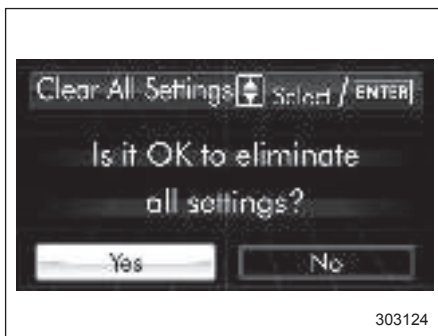

4. Подтвердите настройки, нажав клавишу “ENTER”.

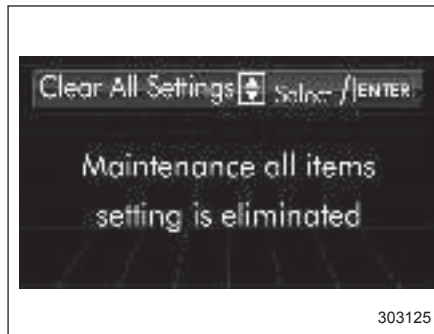

5. Система уведомит Вас, что настройка завершена.

■ Регистрация истории поездки

В данном пункте производится регистрация истории поездки. Для изменения пункта используйте клавиши “▲” и “▼”, а затем нажмите клавишу “ENTER”.

1. Переведите замок зажигания в положение “ON”.
2. Нажмите и удерживайте клавишу “ENTER”, чтобы вывести экран выбора.

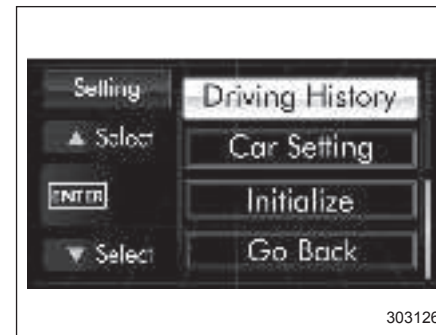

3. После появления экрана выбора выведите пункт “Driving History” (История поездки) при помощи клавиш “▲” и “▼”. Затем нажмите клавишу “ENTER”.

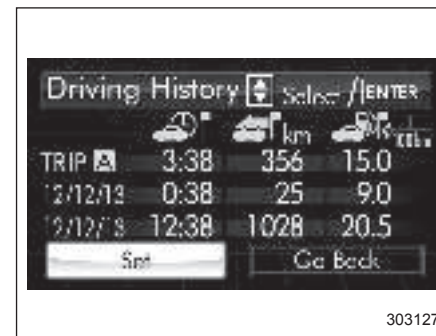

4. Для входа в режим настройки еще раз нажмите клавишу “ENTER”.



303128

5. Система в течение примерно 2 секунд уведомляет Вас о необходимости выбрать место для регистрации.

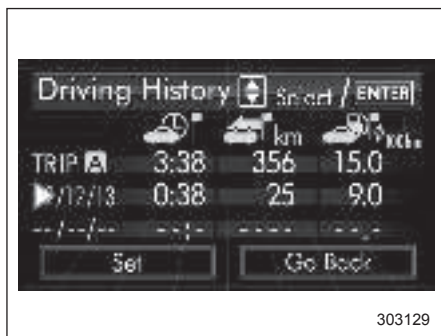

303129

6. Выберите одну из строк для регистрации при помощи клавиш “▲” и “▼”, а затем нажмите клавишу “ENTER”.



303130

7. Чтобы перезаписать предыдущую регистрацию, нажмите клавишу “ENTER”. Если регистрация осуществляется впервые, она будет выполнена непосредственно, без уведомления.
8. Система уведомит Вас, что регистрация завершена.

■ Настройки автомобиля

В данном пункте производятся настройки автомобиля. Для изменения пункта используйте клавиши “▲” и “▼”, а затем нажмите клавишу “ENTER”.

▼ Подготовка к настройкам автомобиля

1. Переведите замок зажигания в положение “ON”.
2. Нажмите и удерживайте клавишу “ENTER”, чтобы вывести экран выбора.

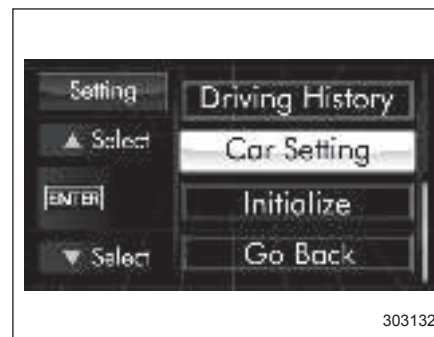

303132

3. После появления экрана выбора выведите пункт “Car Setting” (Настройки автомобиля) при помощи клавиш “▲” и “▼”. Затем нажмите клавишу “ENTER”.

▼ Настройки аварийной световой сигнализации

1. Выполните подготовительные шаги в соответствии с разделом “Подготовка к настройкам автомобиля” 3-91.

– ПРОДОЛЖЕНИЕ –

3-92 Контрольно-измерительные приборы и органы управления автомобилем

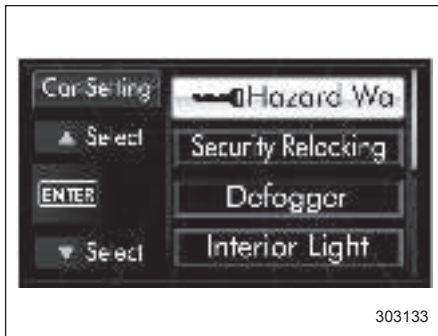

2. Выберите пункт "Hazard Warning Flasher" (Аварийная световая сигнализация) при помощи клавиш "▲" и "▼", а затем нажмите клавишу "ENTER".



3. Отображаются текущие настройки. Для входа в режим выбора нажмите клавишу "ENTER".



4. Выберите вариант "On" (Вкл.) или "Off" (Выкл.) при помощи клавиш "▲" и "▼", а затем нажмите клавишу "ENTER".



5. Выберите пункт "Set" (Установить) при помощи клавиши "▼" и подтвердите установки, нажав клавишу "ENTER".

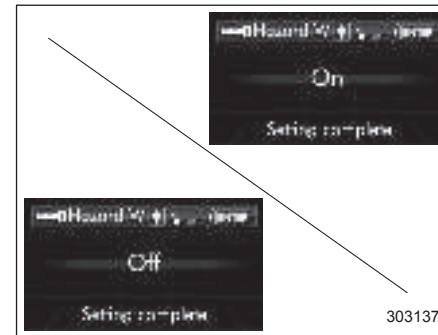

6. Система уведомит Вас, что настройка завершена.

Если настройки недоступны, отображается следующее уведомление. В этом случае выполните процедуру настройки повторно.

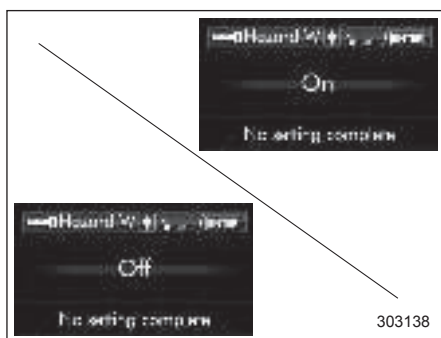

▼ **Повторное запираение дверей в целях безопасности**

1. Выполните подготовительные шаги в соответствии с разделом "Подготовка к настройкам автомобиля" 3-91.



2. Выберите пункт "Security Relocking" (Повторное запираение дверей в целях безопасности) при помощи клавиш "▲" и "▼", а затем нажмите клавишу "ENTER".



3. Отображаются текущие настройки. Для входа в режим выбора нажмите клавишу "ENTER".



4. Выберите желаемую настройку при помощи клавиш "▲" и "▼", а затем нажмите клавишу "ENTER".



– ПРОДОЛЖЕНИЕ –

3-94 Контрольно-измерительные приборы и органы управления автомобилем

5. Выберите пункт “Set” (Установить) при помощи клавиши “▼” и подтвердите установки, нажав клавишу “ENTER”.



6. Система уведомит Вас, что настройка завершена.

Если настройки недоступны, отображается следующее уведомление. В этом случае выполните процедуру настройки повторно.



▼ Настройка обогревателя заднего стекла

1. Выполните подготовительные шаги в соответствии с разделом “Подготовка к настройкам автомобиля” 3-91.

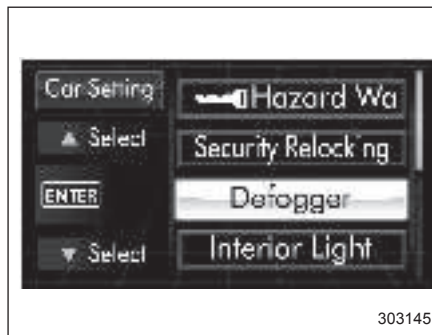

2. Выберите пункт “Defogger” (Обогреватель заднего стекла) при помощи клавиш “▲” и “▼”, а затем нажмите клавишу “ENTER”.



3. Отображаются текущие настройки. Для входа в режим выбора нажмите клавишу “ENTER”.

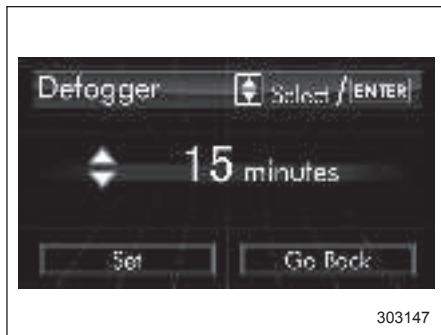

303147

4. Выберите желаемую настройку при помощи клавиш “▲” и “▼”, а затем нажмите клавишу “ENTER”.



303148

5. Выберите пункт “Set” (Установить) при помощи клавиши “▼” и подтвердите установки, нажав клавишу “ENTER”.

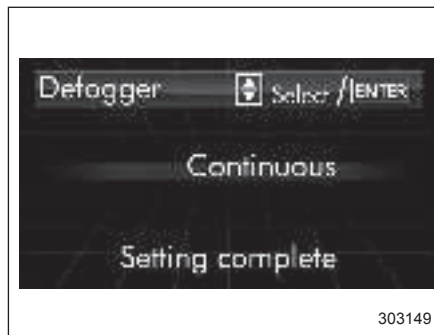

303149

6. Система уведомит Вас, что настройка завершена.

Если настройки недоступны, отображается следующее уведомление. В этом случае выполните процедуру настройки повторно.

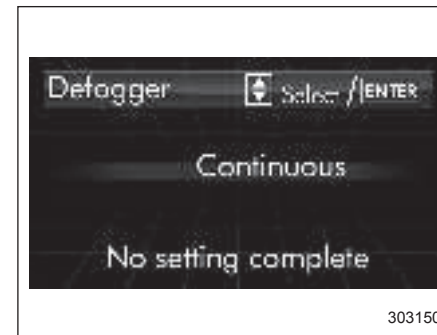

303150

▼ **Настройка таймера задержки выключения освещения салона**

1. Выполните подготовительные шаги в соответствии с разделом “Подготовка к настройкам автомобиля” 3-91.



303151

– ПРОДОЛЖЕНИЕ –

3-96 Контрольно-измерительные приборы и органы управления автомобилем

2. Выберите пункт "Interior Light" (Освещение салона) при помощи клавиш "▲" и "▼", а затем нажмите клавишу "ENTER".

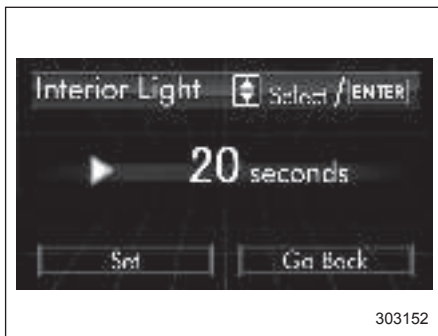

3. Отображаются текущие настройки. Для входа в режим выбора нажмите клавишу "ENTER".

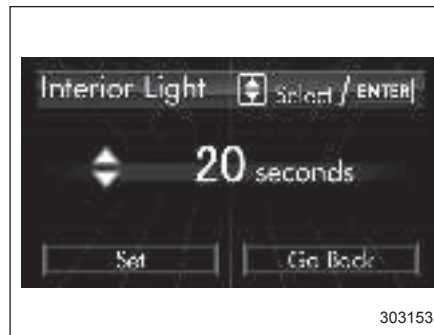

4. Выберите желаемую настройку при помощи клавиш "▲" и "▼", а затем нажмите клавишу "ENTER".



5. Выберите пункт "Set" (Установить) при помощи клавиши "▼" и подтвердите установки, нажав клавишу "ENTER".



6. Система уведомит Вас, что настройка завершена.

Если настройки недоступны, отображается следующее уведомление. В этом случае выполните процедуру настройки повторно.



303156

■ Initialize (Установка в исходное состояние)

В данном пункте производится инициализация параметров, установленных в соответствии с Вашими предпочтениями. Для выбора меню инициализации используйте клавиши “▲” и “▼” следующим образом.

▼ Подготовка к инициализации

1. Переведите замок зажигания в положение “ON”.
2. Нажмите и удерживайте клавишу “ENTER”, чтобы вывести экран выбора.

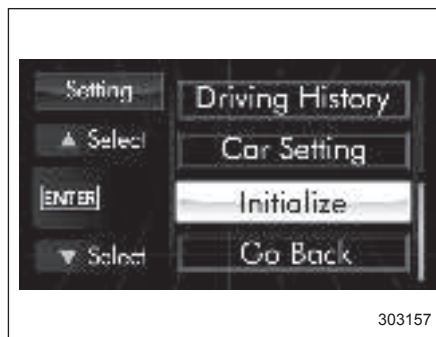

303157

3. После появления экрана выбора выведите пункт “Initialize” (Инициализация) при помощи клавиш “▲” и “▼”. Затем нажмите клавишу “ENTER”.

▼ Сброс до заводских настроек по умолчанию

1. Выполните подготовительные шаги в соответствии с разделом “Подготовка к инициализации” 3-97.

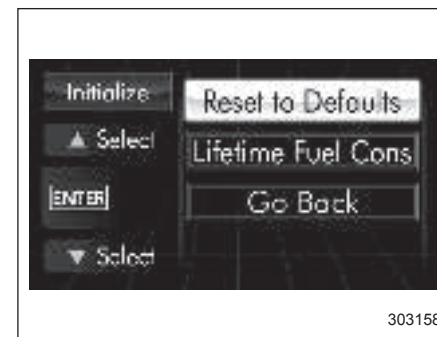

303158

2. Выберите пункт “Reset to Defaults” (Сброс до настроек по умолчанию) при помощи клавиш “▲” и “▼”, а затем нажмите клавишу “ENTER”.



303159

– ПРОДОЛЖЕНИЕ –

3-98 Контрольно-измерительные приборы и органы управления автомобилем

3. Система выдает диалог “Yes/No” (Да/Нет) (изначально выбран вариант “No” (Нет)). Для возврата к заводским настройкам по умолчанию выберите “Yes” (Да) при помощи клавиши “▼”.

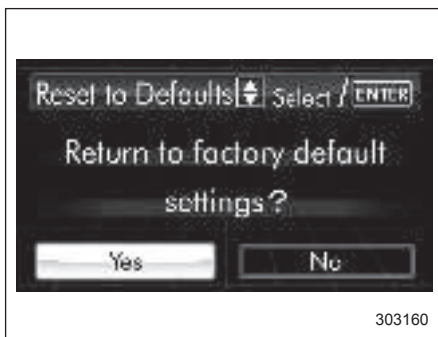

4. Подтвердите настройки, нажав клавишу “ENTER”.

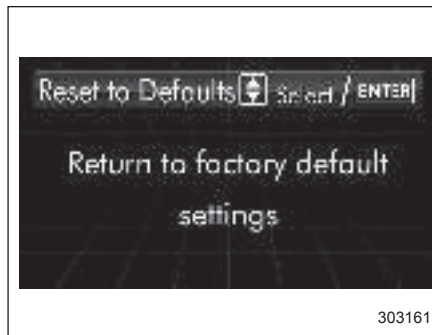

5. Система уведомит Вас, что настройка завершена.

▼ Сброс расхода топлива за весь период эксплуатации

1. Выполните подготовительные шаги в соответствии с разделом “Подготовка к инициализации” 3-97.

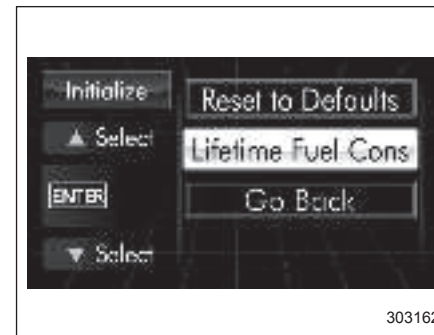

2. Выберите пункт “Lifetime Fuel Consumption Resetting” (Сброс расхода топлива за весь период эксплуатации) при помощи клавиш “▲” и “▼”, а затем нажмите клавишу “ENTER”.

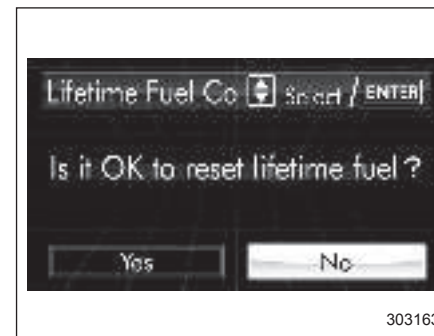

3. Система выдает диалог “Yes/No” (Да/Нет) (изначально выбран вариант “No” (Нет)). Для сброса расхода топлива за весь период эксплуатации выберите “Yes” (Да) при помощи клавиши “▼”.

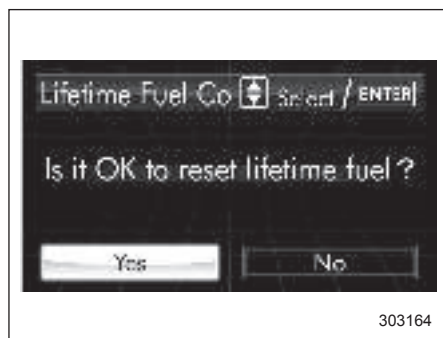

4. Подтвердите настройки, нажав клавишу “ENTER”.

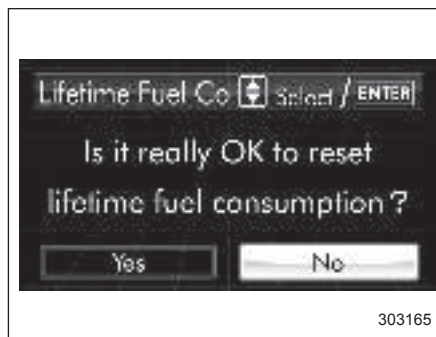

5. Отображается повторное подтверждение. Если Вы уверены, что хотите продолжить, выберите “Yes” (Да) при помощи клавиши “▼”.

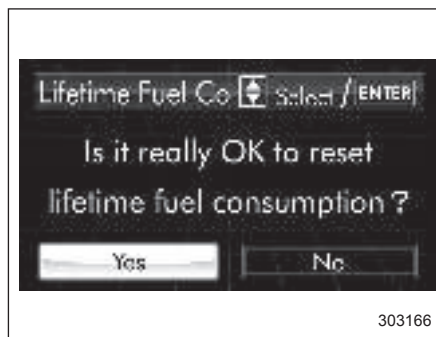

6. Подтвердите настройки, повторно нажав клавишу “ENTER”.

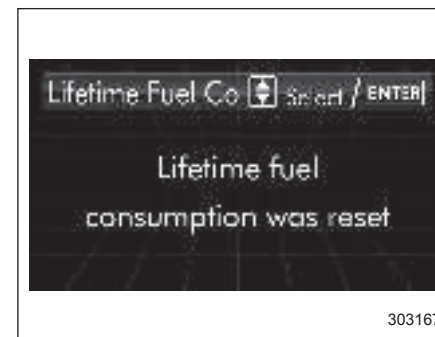

7. Система уведомит Вас, что настройка завершена.

■ Настройки аудиосистемы (если предусмотрены)

Кнопка “MENU”	
Ручка управления	

Вы можете настроить работу аудиосистемы при помощи многофункционального дисплея. Нажмите кнопку “MENU” на блоке аудиосистемы, чтобы вывести экран настроек аудиосистемы. Меню приведено в следующей таблице.

– ПРОДОЛЖЕНИЕ –

3-100 Контрольно-измерительные приборы и органы управления автомобилем

Первый уровень меню	Второй уровень меню	Страница
BT Audio Setup (Настройка аудиоустройства Bluetooth)	Pair Audio (Спаривание аудиоустройства)	3-101
	Select Audio (Выбор аудиоустройства)	3-101
	Set Passkey (Установка ключа доступа)	3-101
	Delete Audio (Удаление аудиоустройства)	3-102
Speed Volume (Автоматическая регулировка уровня громкости в зависимости от скорости автомобиля)	—	3-102
Regional (Поиск местных радиостанций)*	—	3-102
Volume Adjust (Регулировка уровня громкости)*	—	3-102
Вeer (Сигнал подтверждения)	—	3-102
Go Back (Возврат)	—	—

* Только модели для Европы.

Для выбора следующего меню того же уровня (меню первого или второго уровня): Нажмите кнопку “MENU”.

Для входа в меню второго уровня: Нажмите ручку управления, выбрав меню “BT Audio Setup” (Настройки аудиоустройства Bluetooth).

Для входа в режим настройки выбранного меню: Нажмите ручку управления, выбрав меню, отличное от “BT Audio Setup” (Настройки аудиоустройства Bluetooth).

Для завершения настройки аудиосистемы: Выберите пункт меню “Go Back” (Возврат) и нажмите ручку управления. На дисплей выводится экран аудиосистемы. За более подробной информацией об экране аудиосистемы обратитесь к разделу “Экран аудиосистемы” 3-63.

▼ Настройки аудиоустройства Bluetooth®

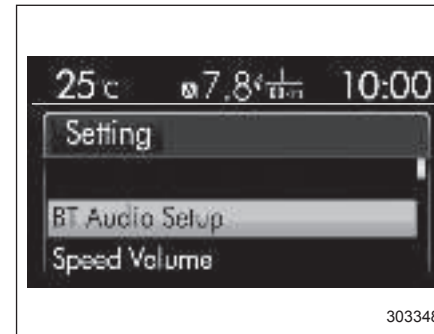

303348

Выберите пункт меню “BT Audio Setup” (“Настройка аудиоустройства Bluetooth”). Затем Вы можете выбрать следующие пункты.

▽ **Регистрация (подключение) аудиоустройства**



1. Выберите пункт меню "Pair Audio" (Подключить аудиоустройство).
2. Выполните процедуру, описанную в разделе "Регистрация (подключение) устройства" 5-35.

▽ **Выбор аудиоустройства**

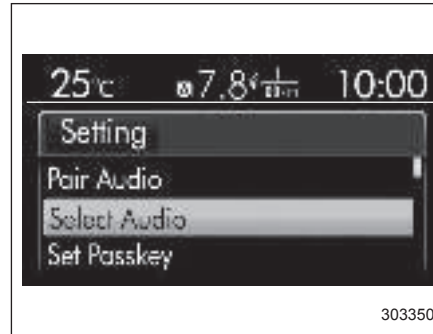

1. Выберите пункт меню "Select Audio" (Выбрать аудиоустройство).
2. Выполните процедуру, описанную в разделе "Выбор устройства" 5-35.

▽ **Установка ключа доступа**

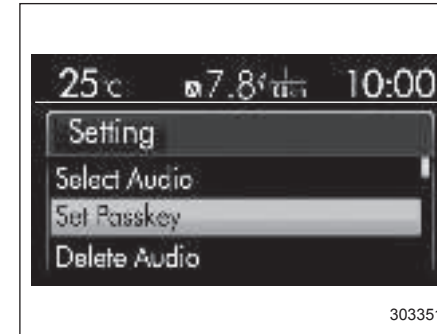

1. Выберите пункт меню "Set Passkey" (Установить ключ доступа).
2. Выполните процедуру, описанную в разделе "Установка ключа доступа" 5-35.

3-102 Контрольно-измерительные приборы и органы управления автомобилем

▼ Удаление аудиоустройства

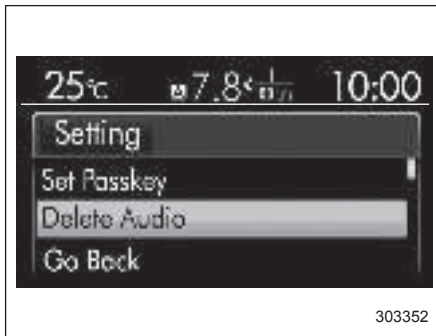

1. Выберите пункт меню “Delete Audio” (Удалить аудиоустройство).
2. Выполните процедуру, описанную в разделе “Deleting device” 5-35.

▼ Настройки функции автоматической регулировки уровня громкости в зависимости от скорости автомобиля

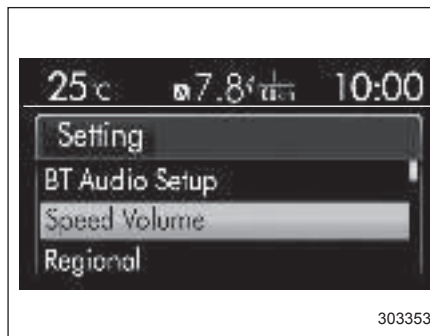

1. Выберите пункт меню “Speed Volume” (Автоматическая регулировка уровня громкости в зависимости от скорости автомобиля).
2. При помощи ручки управления выберите желаемые настройки.

▼ Настройки поиска местных радиостанций (модели для Европы)

Процедура настройки аналогична разделу “Настройки функции автоматической регулировки уровня громкости в зависимости от скорости автомобиля” 3-102, но в шаге 1 выберите пункт

“Regional” (Поиск местных радиостанций).

▼ Регулировка уровня громкости (модели для Европы)

Процедура настройки аналогична разделу “Настройки функции автоматической регулировки уровня громкости в зависимости от скорости автомобиля” 3-102, но в шаге 1 выберите пункт “Volume Adjust” (Регулировка уровня громкости).

▼ Настройка сигналов подтверждения

Процедура настройки аналогична разделу “Настройки функции автоматической регулировки уровня громкости в зависимости от скорости автомобиля” 3-102, но в шаге 1 выберите пункт “Beep” (Сигнал подтверждения).

**■ Настройки звучания
(если предусмотрены)**

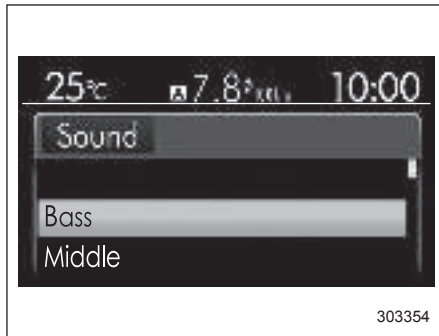

Пример экрана настройки звучания



Нажмите ручку управления на блоке аудиосистемы, чтобы вывести экран настроек звучания. Вы можете настроить следующие позиции при помощи многофункционального дисплея.

Позиция	Диапазон регулировок
Bass (Низкие частоты)	от -8 до +8
Middle (Средние частоты)	от -8 до +8
Treble (Высокие частоты)	от -8 до +8
Fader (Баланс между передними и задними динамиками)	от R9 до F9
Balance (Баланс между левыми и правыми динамиками)	от L9 до R9
Virtual Bass (Виртуальное повышение низких частот)*	Off или On
Sound Restorer (Восстановление звучания)*	Off или On
Vocal Image Control (Управление образом вокала)*	от L9 до R9

* Если предусмотрено.

Для выбора следующего пункта: Нажмите ручку управления.

Для настройки выбранного пункта: Поверните ручку управления.

За более подробной информацией обратитесь к разделу "Регулировка тембра и баланса стереозвучания" 5-7.

Переключатель освещения

▲ ОСТОРОЖНО

- Использование световых приборов в течение продолжительного времени при выключенном двигателе может привести к разрядке аккумуляторной батареи.
- Перед тем как покинуть автомобиль убедитесь в том, что переключатель освещения установлен в выключенное положение. Если в течение длительного времени автомобиль остается с переключателем освещения, установленным в какое-либо другое положение, отличное от выключенного, то это может привести к разрядке аккумуляторной батареи.

Модели с системой дистанционного доступа с функцией запуска/остановки двигателя при помощи кнопки

Переключатель освещения работает только в том случае, если кнопкой запуска/остановки двигателя установлен режим электропитания "ACC" или "ON".

Освещение выключается независимо от того, в каком положении находится переключатель освещения, если электропитание отключено кнопкой запуска/остановки двигателя.

Модели без системы дистанционного доступа с функцией запуска/остановки двигателя при помощи кнопки

Переключатель освещения работает только в том случае, если ключ зажигания находится в замке зажигания. Освещение выключается независимо от того, в каком положении находится переключатель освещения, если ключ извлечен из замка зажигания.

ПРИМЕЧАНИЕ

Переключатель освещения можно использовать (за исключением автоматического включения/выключения фар) даже в следующих условиях:

- если ключ не вставлен в замок зажигания (модели без системы дистанционного доступа с функцией запуска/остановки двигателя при помощи кнопки);
- если кнопкой запуска/остановки двигателя установлен режим "OFF" электропитания автомобиля (модели с системой дистанционного доступа с функцией запус-

ка/остановки двигателя при помощи кнопки).

Если при включенных в таких условиях фарах открывается дверь водителя, прозвучит однократный звуковой сигнал, информирующий водителя, что освещение включено.

■ Фары

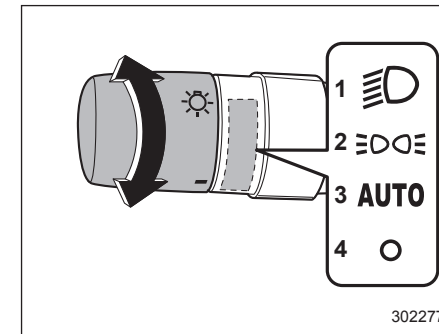

- 1) Второе положение.
- 2) Первое положение.
- 3) Положение автоматического режима.
- 4) Выключенное положение.

Для включения фар поверните ручку, расположенную на конце рычага указателей поворота.

Второе положение

Включены фары, передние габаритные фонари, задние габаритные фонари и подсветка номерного знака.

Первое положение

Включены передние габаритные фонари, задние габаритные фонари и подсветка номерного знака.

Положение автоматического режима: автоматическое включение/выключение света фар (если предусмотрено)

Когда замок зажигания находится в положение "ON", фары, передние габаритные фонари, задние габаритные фонари и подсветка номерного знака **включаются или выключаются автоматически**, в зависимости от уровня общего освещения.

Выключенное положение

Фары полностью выключены.

ПРИМЕЧАНИЕ

Чувствительность системы автоматического включения/выключения света фар можно изменить у Вашего дилера SUBARU. За более подробной информацией мы рекомендуем Вам обратиться к Вашему дилеру SUBARU.

▼ Датчик системы автоматического включения/выключения фар (датчик дождя/освещенности) (если установлен)

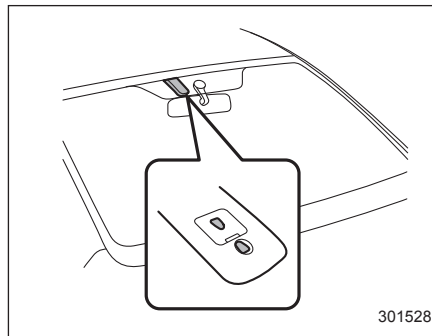

Датчик расположен на ветровом стекле, как показано на рисунке.

▲ ОСТОРОЖНО

Если на датчике или рядом с ним закреплен какой-либо предмет, то датчик может неправильно определить уровень общего освещения и система автоматического включения/выключения света фар может работать ненадлежащим образом.

■ Переключатель ближнего/дальнего света фар

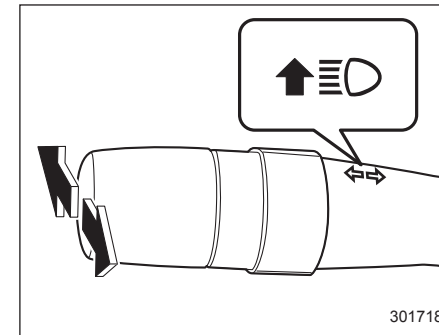

Для смены ближнего света фар на дальний переведите рычаг указателей поворота вперед. После включения дальнего света фар на комбинации приборов загорается контрольная лампа "☰●" дальнего света фар. Для переключения на ближний свет фар отведите рычаг назад в среднее положение.

■ “Мигание” фарами

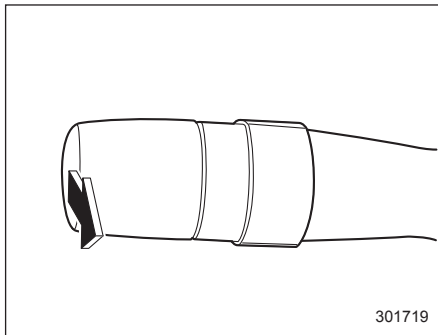

▲ ОСТОРОЖНО

При “мигании” фарами не включайте дальний свет фар дольше, чем на несколько секунд.

Для “мигания” фарами потяните рычаг переключателя указателей поворота на себя, а затем отпустите его. Дальний свет фар включается только на то время, пока Вы удерживаете рычаг. “Мигание” фарами возможно даже в том случае, если переключатель освещения находится в выключенном положении.

После включения дальнего света фар на комбинации приборов загорается контрольная лампа “” дальнего света фар.

■ Дневные ходовые огни (если установлены)



▲ ВНИМАНИЕ

В темное время суток переключатель освещения должен постоянно находиться в положении “”.

Дневные ходовые огни автоматически включаются в режиме пониженной яркости, если выполняются следующие условия.

- Двигатель работает.
- Переключатель освещения находится в положении “АУТО” (если предусмотрено) или в выключенном положении.

ПРИМЕЧАНИЕ

- Если при запуске двигателя включен стояночный тормоз, дневные ходовые огни включаются при снятии автомобиля со стояночного тормоза.
- Если переключатель света фар находится в положении “” или “”, дневные ходовые огни будут выключены.
- Для моделей с системой автоматического включения/выключения света фар, когда переключатель света фар находится в положении “АУТО” и фары автоматически включены, дневные ходовые огни будут выключены.

Рычаг указателей поворота

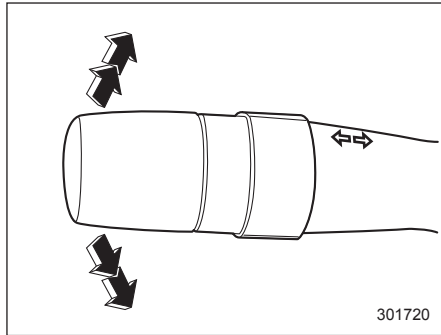

Для включения указателей правого поворота переведите рычаг переключателя указателей поворота вверх. Для включения указателей левого поворота переведите рычаг указателей поворота вниз. После завершения поворота рычаг автоматически вернется в исходное положение. Если после завершения поворота рычаг переключателя не возвращается в исходное положение, переведите его в нейтральное положение вручную.

Для подачи сигнала о смене полосы движения слегка нажмите рычаг переключателя вниз или вверх и удерживайте его в этом положении во время

смены полосы движения. При этом указатели поворота будут мигать, указывая направление поворота или новой полосы движения. После того как Вы отпустили рычаг переключателя, он автоматически вернется в нейтральное положение.

■ Указатель смены полосы движения одним касанием

Слегка нажмите на рычаг указателей поворота вверх или вниз и немедленно отпустите его. Указатели поворота и контрольная лампа указателей поворота мигнут три раза.

Включить/выключить функцию указателя смены полосы движения одним касанием можно у дилера SUBARU. За более подробной информацией мы рекомендуем Вам обратиться к ближайшему дилеру SUBARU.

Регулировка яркости подсветки приборов

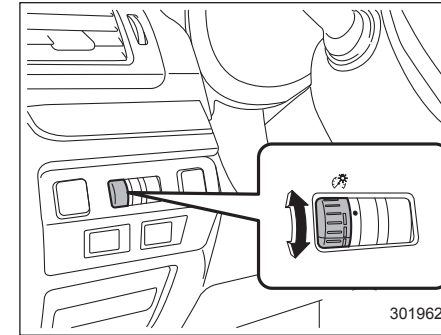

Вы можете отрегулировать яркость подсветки комбинации приборов, панели управления системой климат-контроля и т.д. поворотом диска управления.

- Для увеличения яркости поверните диск вверх.
- Для уменьшения яркости поверните диск вниз.

ПРИМЕЧАНИЕ

- Когда диск регулировки полностью повернут вверх, яркость освещения становится максимальной, а функция автоматического снижения яркости не работает.

– ПРОДОЛЖЕНИЕ –

- Даже при повороте замка зажигания в положение “LOCK”/“OFF” установки уровня яркости не сбрасываются.

Регулятор уровня светового пучка фар (если установлен)

■ Автоматический регулятор уровня светового пучка фар (модели со светодиодными фарами)

Светодиодные фары излучают больше света, чем обычные фары с галогеновыми лампами.

В связи с этим, водители встречных автомобилей могут испытать “ослепление” из-за повышенного уровня светового пучка фар Вашего автомобиля, вызванного перевозкой тяжелых грузов.

Автоматический регулятор уровня светового пучка фар регулирует высоту светового пучка фар автоматически и на наиболее оптимальном уровне в зависимости от загрузки автомобиля.

■ Регулятор уровня светового пучка фар с ручным управлением (модели без светодиодных фар)

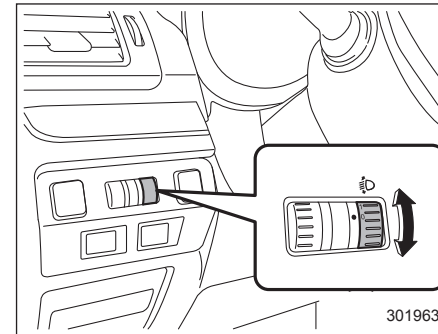

Отрегулируйте свет фар регулятором уровня светового пучка фар, установив его в соответствующее положение в зависимости от количества пассажиров и перевозимого груза.

Контрольно-измерительные приборы и органы управления автомобилем 3-109

Положение диска	Количество лиц на передних сиденьях автомобиля	Количество пассажиров на задних сиденьях автомобиля	Груз, перевозимый в багажном отсеке
0	1 или 2	0	Без груза
1	2	3	Без груза
2	2	3	Полная загрузка*
	2	3	Полная загрузка*
	1	0	Полная загрузка*
	1	0	Полная загрузка*
3	Не применимо	Не применимо	Не применимо
4 и 5	Не применимо	Не применимо	Не применимо

* До максимально допустимой массы.

– ПРОДОЛЖЕНИЕ –

Переключатель противотуманных фар (фонарей)

■ Переключатель противотуманных фар (если установлены)

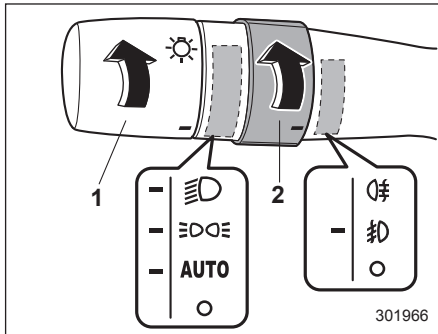

Условия работы противотуманных фар

- 1) Переключатель света фар.
- 2) Переключатель противотуманных фар (фонарей).

Противотуманные фары включаются, если переключатель противотуманных фар (фонарей) установлен в положение “☁”, в то время, как фары находятся в одном из следующих состояний:

- когда переключатель света фар находится в положении “☁” или “☀”;
- для моделей с системой автоматического включения/выключения света фар, пока переключатель света фар находится в положении “AUTO” и фары автоматически включены.

Чтобы выключить противотуманные фары, переведите переключатель обратно в положение “○”.

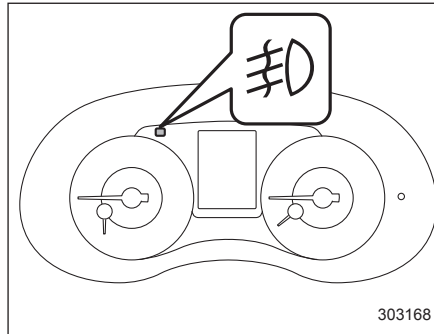

При включении противотуманных фар на комбинации приборов загорается контрольная лампа.

■ Переключатель заднего противотуманного фонаря (если установлен)

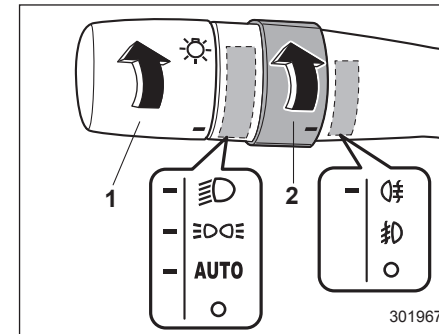

Условия работы заднего противотуманного фонаря

- 1) Переключатель света фар.
- 2) Переключатель противотуманных фар (фонарей).

Задний противотуманный фонарь включается, если переключатель противотуманных фар (фонарей) установлен в положение “☁”, в то время, как фары находятся в одном из следующих состояний:

- пока переключатель света фар находится в положении “☁” или “☀”;
- для моделей с системой автоматического включения/выключения све-

та фар, пока переключатель света фар находится в положении "AUTO" и фары автоматически включены.

При отпускании переключателя он вернется в следующее положение:

- положение "☰" (модели с противотуманными фарами);
- положение "○" (модели без противотуманных фар).

Чтобы выключить задний противотуманный фонарь, выполните одну из следующих процедур.

- Поверните переключатель противотуманных фар (фонарей) обратно вверх до положения "☰" (все модели).
- Поверните переключатель противотуманных фар (фонарей) вниз до положения "○" (модели с противотуманными фарами).

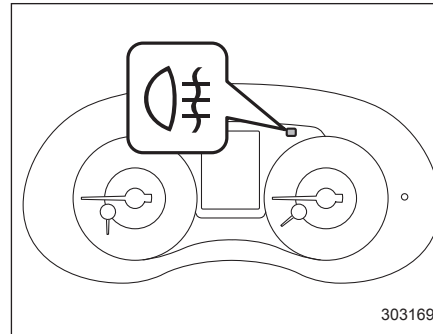

При включении заднего противотуманного фонаря на комбинации приборов загорается контрольная лампа.

ПРИМЕЧАНИЕ

Чтобы случайно не оставить задний противотуманный фонарь включенным, его цепь сконструирована таким образом, что он выключается при выполнении одного из следующих действий.

- Переключатель света фар установлен в положение "☰" или "○".
- Переключатель света фар установлен в положение "AUTO" и фары автоматически выключены (модели с системой автоматического включения/выключения света фар).

- Ключ извлечен из замка зажигания (модели без системы дистанционного доступа с функцией запуска/остановки двигателя при помощи кнопки).
- Кнопкой запуска/остановки двигателя установлен режим "OFF" электропитания автомобиля (модели с системой дистанционного доступа с функцией запуска/остановки двигателя при помощи кнопки).

Вместе с тем, это не значит, что задний противотуманный фонарь включается после перевода переключателя света фар в положение "☰" или после перевода замка зажигания в положение "ON". Соответственно, если Вы желаете снова включить задний противотуманный фонарь, переведите переключатель противотуманных фар (фонарей) в положение "☰".

Стеклоочистители и стеклоомыватели

ВНИМАНИЕ

Не включайте омыватель ветрового стекла в морозную погоду, пока оно не прогреется обогревателем ветрового стекла.

В противном случае стеклоомывающая жидкость может замерзнуть на ветровом стекле и существенно снизить обзорность.

ОСТОРОЖНО

- Не допускайте непрерывной работы стеклоомывателя более 10 секунд или при отсутствии в бачке стеклоомывающей жидкости. В противном случае это может привести к перегреву электродвигателя стеклоомывателей. Регулярно, например, при каждой заправке, проверяйте уровень стеклоомывающей жидкости в бачке.

- Не включайте стеклоочистители, если ветровое (или заднее) стекло сухое. Это может привести к появлению царапин на стекле, повредить щетки или привести к перегоранию электродвигателя стеклоочистителя. Если ветровое или заднее стекло сухое, то перед включением стеклоочистителей всегда включайте соответствующие стеклоомыватели.
- Перед включением стеклоочистителей в морозную погоду убедитесь в том, что их щетки не примерзли к ветровому (или заднему) стеклу. Попытка включения стеклоочистителя с примерзшими к стеклу щетками может привести не только к повреждению щеток, но и к перегоранию электродвигателя стеклоочистителя. Если щетки примерзли к стеклу, то перед включением стеклоочистителей обязательно включите обогреватель ветрового стекла, антиобледенитель щеток стеклоочистителя ветрового стекла (если установлен) или обогреватель заднего стекла.

- Если во время работы стеклоочистителя произошла его остановка из-за наледи или других препятствий на стекле, то электродвигатель стеклоочистителя может перегореть даже в том случае, если выключить стеклоочиститель. Если это произошло, немедленно остановите автомобиль в безопасном месте, переведите замок зажигания в положение “LOCK”/“OFF” и протрите ветровое стекло, обеспечив нормальную работу стеклоочистителя.
 - При отсутствии специальной стеклоомывающей жидкости используйте только чистую воду. В районах, где зимой вода замерзает, используйте стеклоомывающую жидкость SUBARU или ее аналог. См. раздел “Стеклоомывающая жидкость” ¶11-47.
- Следует также помнить, что при эксплуатации автомобиля в морозную погоду следует использовать специальные “незамерзающие” щетки стеклоочистителей.

- Не очищайте щетки стеклоочистителя топливом или растворителем (например, разбавителем для красок или бензином). Это ухудшит их работу.

Для моделей, оборудованных датчиком дождя.

- Когда переключатель стеклоочистителя находится в положении "AUTO", не касайтесь ветрового стекла рядом с датчиком дождя/освещенности и не дотрагивайтесь рядом с ним влажной тряпкой. В противном случае стеклоочиститель может неожиданно сработать и причинить травму.
- При мойке автомобиля убедитесь в том, что стеклоочистители выключены. В противном случае стеклоочиститель может неожиданно сработать и причинить травму.

- Если Вы собираетесь воспользоваться услугами автоматической мойки автомобилей, убедитесь в том, что стеклоочистители выключены. В противном случае рычаги и щетки стеклоочистителя могут быть повреждены, так как стеклоочиститель может неожиданно сработать и щетки автоматической мойки автомобилей могут запутаться вокруг них.

ПРИМЕЧАНИЕ

- Электродвигатель стеклоочистителя ветрового стекла защищен от перегрузки автоматическим выключателем. При постоянной работе электродвигателя в условиях чрезмерных нагрузок автоматический выключатель может временно отключить электродвигатель. Если это произошло, припаркуйте автомобиль в безопасном месте, выключите переключатель стеклоочистителя и подождите примерно 10 минут. Произойдет возврат автоматического выключателя в рабочее состояние, и стеклоочиститель снова сможет работать в нормальном режиме.

- Периодически промывайте щетки стеклоочистителей и стекла стеклоомывающей жидкостью, чтобы устранить разводы, а также налет дорожной соли или дорожной пыли. Держите включенным омыватель стекла не менее 1 секунды, чтобы обеспечить разбрызгивание жидкости по всему ветровому или заднему стеклу.
- Налипание на ветровое стекло или на щетки стеклоочистителя насекомых, воска, жира и прочих веществ приводит к неравномерной работе стеклоочистителя и образованию грязных полос на стекле. Если грязные полосы остаются на стекле после омывания его стеклоомывателем или стеклоочистителем работает неравномерно, очистите наружную поверхность ветрового или заднего стекла, а также щетки стеклоочистителя с помощью раствора нейтрального моющего средства или чистящим веществом с умеренной абразивностью при помощи губки или мягкой ткани. После очистки ополосните стекло и щетки стеклоочистителя чистой водой. Стекло чистое, когда стекающая вода не образует на нем капель.

- Если разводы не убираются даже после описанной выше процедуры, замените щетки стеклоочистителя новыми. За более подробной информацией о порядке их замены обратитесь к разделу “Замена щеток стеклоочистителей” 11-48.

ПРИМЕЧАНИЕ

Для моделей, оборудованных датчиком дождя

- Когда переключатель стеклоочистителя переведен в положение “AUTO”, а замок зажигания находится в положении “ON”, стеклоочиститель сработает один раз. Это свидетельствует о том, что переключатель стеклоочистителя переключен в положение “AUTO”.
- Когда переключатель стеклоочистителя установлен в положение “AUTO”, могут возникнуть следующие ситуации.
 - Стеклоочиститель может сработать при вибрации датчика дождя/освещенности или ветрового стекла, а также, если на них налипли насекомые, пыль или грязь. Если не идет дождь или снег, выключайте стеклоочистители.
 - Стеклоочиститель не будет работать, если датчик дождя/осве-

щенности не обнаружил наличие дождя или снега. При необходимости нажмите на рычаг управления стеклоочистителями вниз до положения низкой или высокой скорости работы.

- Стеклоочиститель может не сработать надлежащим образом, если датчик дождя/освещенности не обнаружил достаточное количество капель дождя из-за того, что ветровое стекло покрыто водоотталкивающим покрытием или в верхней половине ветрового стекла налипла грязь или лед.
- Если интервал срабатывания стеклоочистителя не изменяется в зависимости от количества осадков, то это может свидетельствовать о неисправности датчика дождя/освещенности. При необходимости переведите переключатель стеклоочистителя в любое положение, отличное от положения “AUTO”. В таком случае мы рекомендуем Вам при первой возможности обратиться к Вашему дилеру SUBARU для проведения диагностики системы.
- Стеклоочистители прекращают работу, если температура наружного воздуха падает до -15°C

(5°F) или ниже. Стеклоочистители возобновляют работу, когда температура наружного воздуха повышается до -10°C (14°F) или выше. Если Вам необходимо, чтобы стеклоочистители работали при температуре ниже -15°C (5°F), нажмите на рычаг управления стеклоочистителями вниз до положения низкой или высокой скорости работы.

- Если температура вокруг датчика дождя/освещенности составляет более 80°C (176°F), то стеклоочиститель может не работать, так как при таких температурах система не может определить количество капель дождя.
- Данная система также оснащена функцией прерывистой работы стеклоочистителей в зависимости от скорости автомобиля. Когда автомобиль останавливается, интервал работы стеклоочистителей становится длиннее по сравнению с тем, какой был во время движения.
- Данная система может не работать в местах с сильным радиоизлучением или шумами.

■ Переключатели стеклоочистителя и омывателя ветрового стекла

Стеклоочиститель работает только в том случае, когда замок зажигания находится в положение "ON".

▼ Стеклоочиститель ветрового стекла (модели, оборудованные датчиком дождя)

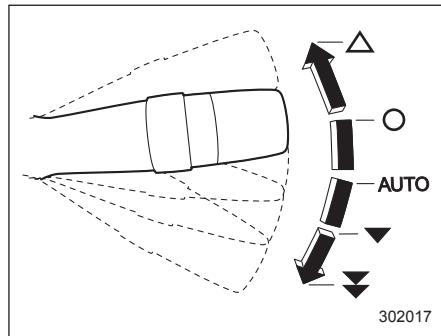

- △: Одноразовое срабатывание стеклоочистителя.
- : Выключено.
- AUTO: Автоматический режим работы.
- ▼: Низкая скорость работы стеклоочистителя.
- ⇓: Высокая скорость работы стеклоочистителя.

Для включения стеклоочистителя переведите рычаг управления стеклоочистителями вниз. Когда переключатель стеклоочистителя установлен в положение "AUTO", стеклоочиститель будет срабатывать автоматически при обнаружении датчиком дождя/освещенности падающего на ветровое стекло дождя. Интервал срабатывания стеклоочистителя автоматически регулируется в зависимости от силы дождя.

Для выключения стеклоочистителя переведите рычаг управления стеклоочистителями в положение "OFF"/"○".

Для одноразового срабатывания стеклоочистителя нажмите рычаг вверх. Стеклоочиститель будет работать до тех пор, пока Вы не отпустите рычаг.

ПРИМЕЧАНИЕ

Режим автоматической регулировки интервала срабатывания стеклоочистителя может изменяться с режима работы по датчику дождя на режим работы в зависимости от скорости автомобиля. Настройки можно изменить у дилера SUBARU. За более подробной информацией мы рекомендуем Вам обратиться к дилеру SUBARU.

▼ Датчик дождя/освещенности

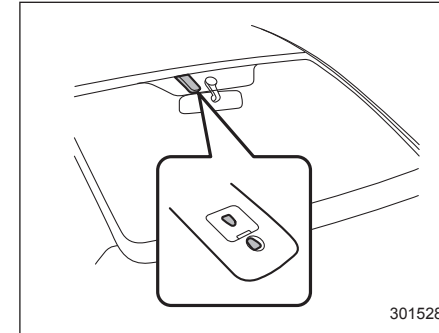

Датчик дождя/освещенности расположен на ветровом стекле.

▼ Регулировка чувствительности датчика

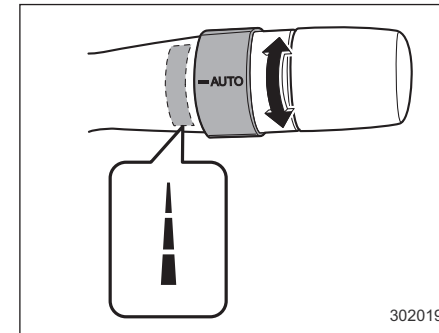

3-116 Контрольно-измерительные приборы и органы управления автомобилем

Для регулировки чувствительности датчика дождя/освещенности, управляющего стеклоочистителем, поверните кольцо. Для повышения чувствительности поверните кольцо вверх. Для понижения чувствительности поверните кольцо вниз.

▼ Стеклоочиститель ветрового стекла (модели, не оборудованные датчиком дождя)

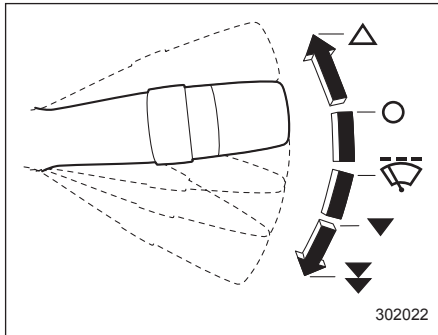

- △: Одноразовое срабатывание стеклоочистителя.
- : Выключено.
- ⚡: Прерывистый режим работы.
- ▼: Низкая скорость работы стеклоочистителя.
- ▲: Высокая скорость работы стеклоочистителя.

Для включения стеклоочистителя переведите рычаг управления стеклоочистителями вниз.

Для выключения стеклоочистителя переведите рычаг управления стеклоочистителями в положение "○".

Для одноразового срабатывания стеклоочистителя нажмите рычаг вверх. Стеклоочиститель будет работать до тех пор, пока Вы не отпустите рычаг.

▽ Регулятор интервала срабатывания стеклоочистителя при прерывистом режиме работы

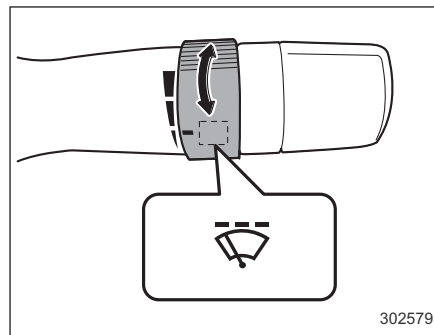

Когда переключатель стеклоочистителя находится в положении "⚡", то установка требуемого временного интервала обеспечивается поворотом коль-

ца. Может быть установлен один из нескольких временных интервалов: от самого короткого до самого длинного.

▼ Омыватель ветрового стекла

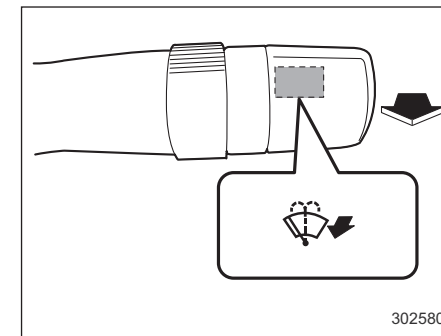

Для включения омывателя ветрового стекла потяните рычаг управления стеклоочистителями на себя. Разбрызгивание жидкости будет происходить до тех пор, пока Вы не отпустите рычаг. Пока Вы тянете рычаг, будет работать стеклоочиститель.

ПРИМЕЧАНИЕ

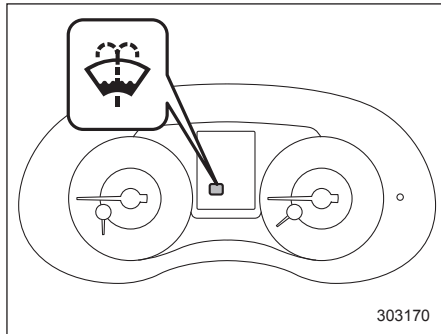

Если уровень стеклоомывающей жидкости в бачке падает до нижнего предела, включается предупреждающая лампа низкого уровня стеклоомывающей жидкости. Если предупреждающая лампа включилась, залейте жидкость в бачок. Процедура заливки приведена в разделе “Стеклоомывающая жидкость” 11-47.

ПРИМЕЧАНИЕ

Если Ваш автомобиль оборудован омывателями фар и переключатель света фар установлен в положение “”, то если потянуть рычаг управления стеклоочистителями и удерживать его в этом положении более 1 секунды, сработают омыватели фар. За более подробной информацией обратитесь к разделу “Омыватели фар” 3-117.

Омыватели фар (если установлены)

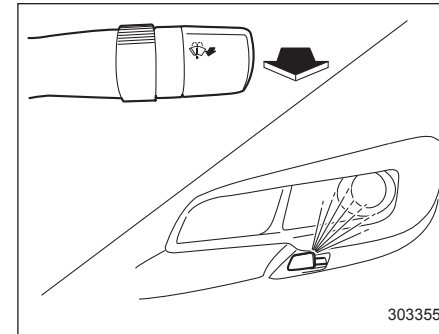

Если потянуть рычаг управления стеклоочистителями на себя и удерживать его более 1 секунды, когда замок зажигания находится в положении “ON”, то в следующих условиях вместе с омывателем ветрового стекла будут работать омыватели фар:

- когда переключатель освещения находится в положении “”;
- когда переключатель освещения находится в положении “AUTO” и фары автоматически включены (модели с системой автоматического включения/выключения света фар).

– ПРОДОЛЖЕНИЕ –

Как только Вы отпустите рычаг управления стеклоочистителями, разбрызгивание стеклоомывающей жидкости прекратится. Разбрызгивание стеклоомывающей жидкости осуществляется омывателями фар около 1 секунды, а затем автоматически прекращается.

▲ ОСТОРОЖНО

Не включайте омыватели фар, если бачок для стеклоомывающей жидкости пустой. В противном случае это может привести к перегреву электродвигателя стеклоомывателей. Регулярно, например, при каждой заправке, проверяйте уровень стеклоомывающей жидкости в бачке.

ПРИМЕЧАНИЕ

Если крышки форсунок омывателей фар и прилегающие к ним поверхности покрыты льдом, то перед использованием омывателей фар следует удалить лед.

Зеркала

Перед началом движения убедитесь в том, что внутреннее и наружные зеркала правильно отрегулированы.

■ Внутреннее зеркало

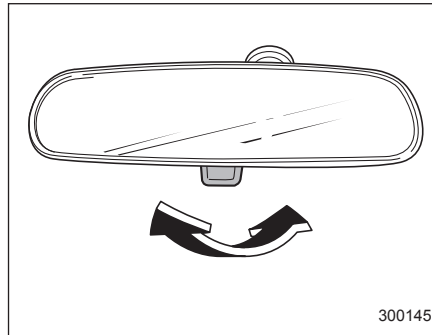

Внутреннее зеркало имеет дневное и ночное положения. Для установки зеркала в ночное положение потяните на себя язычок, расположенный в нижней части зеркала. Для установки зеркала в дневное положение, нажмите язычок в обратном направлении. Когда внутреннее зеркало установлено в ночное положение, то это уменьшает степень ослепления светом фар.

■ Наружные зеркала

▼ Выпуклое зеркало (со стороны пассажира)

▲ ВНИМАНИЕ

В выпуклом зеркале предметы выглядят меньше и кажутся дальше, чем в плоском зеркале. При смене полосы движения не используйте выпуклое зеркало для определения дистанции между Вашим автомобилем и автомобилями, идущими сзади. Для определения действительных размеров объектов и дистанции используйте внутреннее зеркало или посмотрите назад.

▼ Переключатель дистанционного управления наружными зеркалами

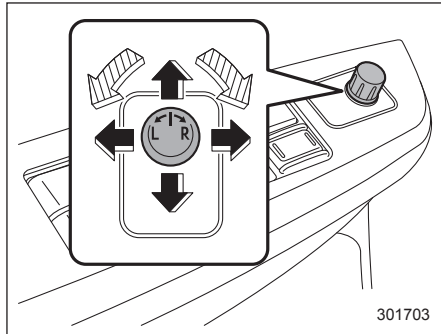

- ▤: Выбор стороны для регулировки.
- ➡: Направление регулировки.

Работа системы дистанционного управления наружными зеркалами возможна только в тех случаях, когда замок зажигания находится в положении "ACC" или "ON".

1. Поверните переключатель дистанционного управления в ту сторону, которую Вы хотите отрегулировать. "L" — для левого зеркала, "R" — для правого зеркала.
2. Нажмите на ту сторону переключателя регулировки наружных зеркал,

3. Чтобы предотвратить случайную регулировку зеркал, переведите переключатель выбора зеркала в нейтральное положение.

Наружные зеркала можно регулировать также вручную.

▼ Переключатель электропривода складывания зеркал (если установлен)

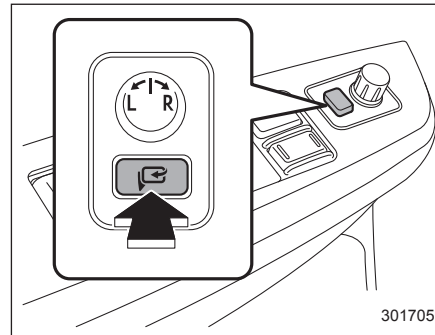

Переключатель электропривода складывания зеркал работает только тогда, когда замок зажигания находится в положении "ON" или "ACC".

Для складывания наружных зеркал нажмите переключатель электропривода

складывания зеркал. Для возврата зеркал в рабочее положение нажмите переключатель еще раз.

ПРИМЕЧАНИЕ

- При низкой температуре наружные зеркала могут остановиться во время нажатия переключателя. Если это произошло, нажмите переключатель еще раз. Если при нажатии переключателя наружные зеркала не работают, подвигайте их несколько раз вручную. Это поможет привести их в действие при помощи переключателя.
- При продолжительном нажатии на переключатель электропривода складывания зеркал зеркала могут не срабатывать. Это не является признаком какой-либо неисправности. Нажмите на переключатель еще раз, через небольшой промежуток времени.
- Если Вы раскладываете наружные зеркала вручную, зеркала могут шататься. Раскладывайте зеркала при помощи электропривода. Если наружные зеркала расшатались, сложите зеркала, а затем разложите их при помощи электропривода.

Обогреватель заднего стекла, наружных зеркал и антиобледенитель щеток стеклоочистителя ветрового стекла

Работа системы обогревателя заднего стекла, обогревателя наружных зеркал и антиобледенителя щеток стеклоочистителя ветрового стекла (далее система обогрева) возможна только в том случае, если замок зажигания находится в положении "ON".

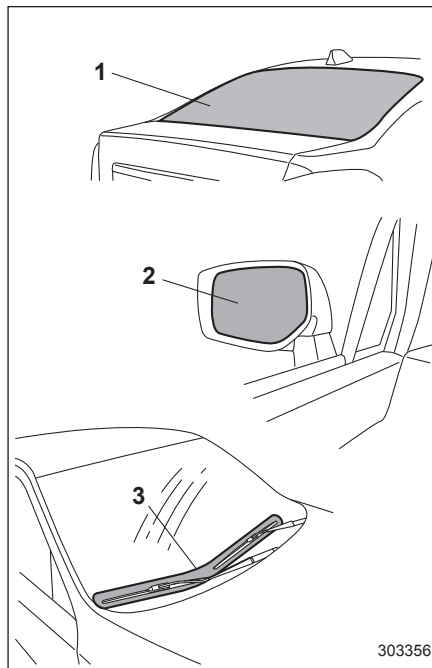

- 1) Обогреватель заднего стекла.
- 2) Обогреватель наружных зеркал (если установлен).
- 3) Антиобледенитель щеток стеклоочистителя ветрового стекла (если установлен).

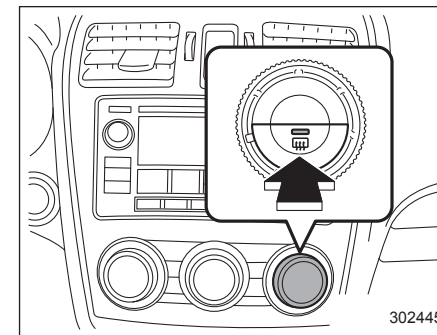

Для включения системы обогрева нажмите кнопку, расположенную на панели управления системой климат-контроля. Обогреватель заднего стекла, обогреватель наружных зеркал и антиобледенитель щеток стеклоочистителя ветрового стекла включатся одновременно. При включении системы обогрева на кнопке загорится соответствующая контрольная лампа.

Для их отключения повторно нажмите эту же кнопку. Они также отключаются при переводе замка зажигания в положение "ACC" или "LOCK"/"OFF".

Система обогрева автоматически отключится примерно через 15 минут работы. Если запотевание заднего стекла и наружных зеркал, а также обледенение ще-

ток стеклоочистителя ветрового стекла полностью устранено до истечения этого времени, повторно нажмите эту кнопку, чтобы выключить систему. Если запотевание заднего стекла и наружных зеркал, а также обледенение щеток стеклоочистителя ветрового стекла не устранено, снова нажмите эту кнопку.

У дилера SUBARU существует возможность установить непрерывный режим работы системы обогрева. За более подробной информацией мы рекомендуем Вам обратиться к Вашему дилеру SUBARU. Кроме того, для моделей с многофункциональным дисплеем можно переключить систему обогрева в режим непрерывной работы. За более подробной информацией обратитесь к разделу “Настройка обогревателя заднего стекла” 3-94.

Если напряжение аккумуляторной батареи упадет ниже допустимого уровня, то непрерывный режим работы отключится и система обогрева прекратит свою работу.

▲ ОСТОРОЖНО

- В целях предотвращения разрядки аккумуляторной батареи не допускайте, чтобы система обогрева работала дольше необходимого.
- Не используйте острых предметов или абразивных чистящих веществ для очистки внутренней поверхности заднего стекла. Они могут повредить печатные проводники, нанесенные на стекло.

ПРИМЕЧАНИЕ

- Если щетки стеклоочистителей примерзли к ветровому стеклу, включите систему обогрева.
- Если ветровое стекло покрыто снегом, удалите его, чтобы работа антиобледенителя щеток стеклоочистителя ветрового стекла была более эффективна.
- Когда система обогрева работает в непрерывном режиме, то если скорость автомобиля в течение 15 минут находится на уровне 15 км/ч (9 миль/ч) или менее, антиобледенитель щеток стеклоочистителя ветрового стекла автоматически прекратит свою работу. Тем не менее в этих условиях обогреватель заднего стекла и обогреватель наружных зеркал будут продолжать свою непрерывную работу.

Рулевое колесо с регулируемым углом наклона/вылетом

⚠ ВНИМАНИЕ

- Не регулируйте угол наклона/величину вылета рулевого колеса во время движения. Это может привести к потере контроля над автомобилем и, как следствие, к травмам.
- Если рычаг не поднимается в фиксированное положение, заново отрегулируйте положение рулевого колеса. Управление автомобилем при незафиксированной рулевой колонке опасно! Это может привести к потере контроля над автомобилем и, как следствие, к травмам.

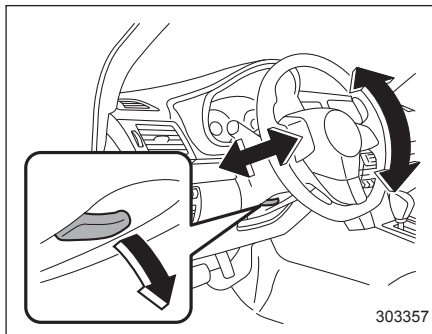

- 1) Регулировка угла наклона.
- 2) Регулировка вылета.

1. Отрегулируйте положение сиденья. См. раздел "Передние сиденья" 1-2.
2. Переведите рычаг блокировки наклона/вылета рулевой колонки вниз.
3. Установите требуемое положение рулевого колеса.
4. Потяните рычаг вверх, чтобы зафиксировать положение рулевого колеса.
5. Подвигайте рулевое колесо вверх и вниз, вперед и назад, чтобы убедиться, что оно надежно зафиксировано.

Звуковой сигнал

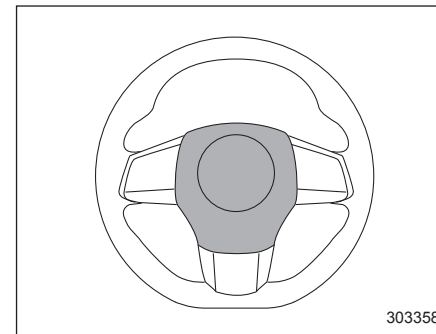

Для включения звукового сигнала нажмите на подушку рулевого колеса.

Система климат-контроля

Управление системой вентиляции	4-2	Рекомендации по обслуживанию и эксплуатации системы отопителя и кондиционирования воздуха	4-11
Центральные и боковые дефлекторы	4-2	Очистка решетки воздухозаборника системы вентиляции.....	4-11
Панель управления системой климат-контроля	4-3	Эффективное охлаждение салона автомобиля после стоянки на солнце	4-11
Тип "А"	4-3	Циркуляция смазки в контуре хладагента.....	4-11
Тип "В"	4-4	Проверка системы кондиционирования воздуха перед началом летнего сезона	4-11
Автоматический режим работы системы климат-контроля	4-5	Охлаждение и осушение воздуха в салоне автомобиля при погодных условиях, характеризующихся повышенной влажностью и низкой температурой.....	4-11
Датчики температуры.....	4-6	Отключение компрессора кондиционера воздуха при работе двигателя в режиме тяжелых нагрузок.....	4-12
Ручное управление системой климат-контроля	4-6	Хладагент для системы климат-контроля Вашего автомобиля.....	4-12
Режимы распределения потоков воздуха.....	4-6	Система очистки воздуха	4-13
Регулировка температуры	4-8	Замена воздушного фильтра.....	4-13
Регулировка скорости вентилятора	4-9		
Управление кондиционером	4-9		
Управление воздухозаборником	4-9		
Обогрев ветрового стекла	4-10		
Тип "А"	4-10		
Тип "В"	4-10		

Управление системой вентиляции

■ Центральные и боковые дефлекторы

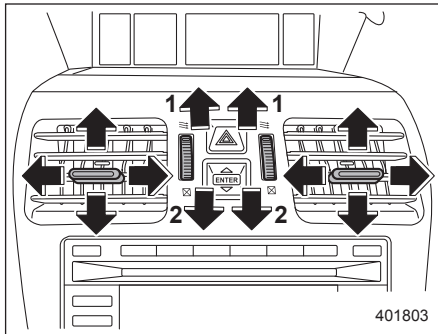

Центральные дефлекторы

- 1) Открывание.
- 2) Закрывание.

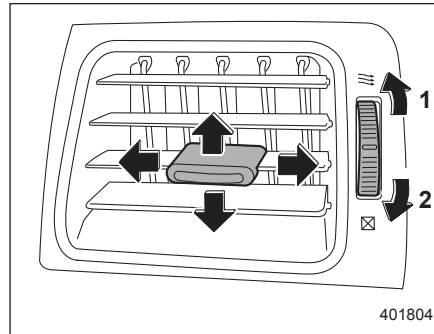

Боковые дефлекторы

- 1) Открывание.
- 2) Закрывание.

Для регулировки направления подачи воздуха переместите язычок. Чтобы открыть или закрыть дефлектор, поверните колесико открывания/закрывания дефлектора вверх или вниз.

Панель управления системой климат-контроля

■ Тип "А"

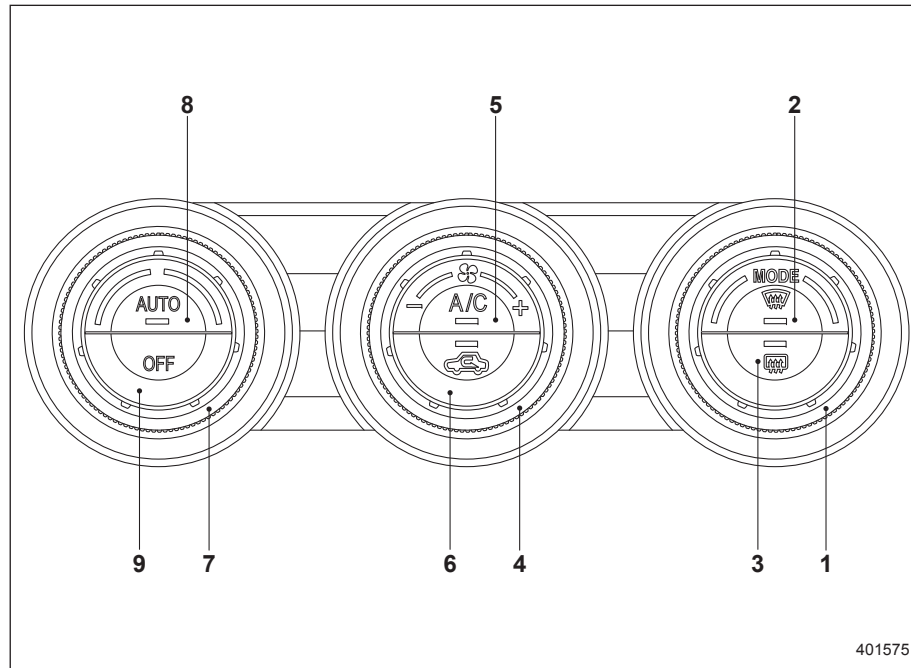

- 1) Ручка установки режимов распределения потоков воздуха (См. раздел "Режимы распределения потоков воздуха" ¶4-6).
- 2) Кнопка обогрева ветрового стекла (См. раздел "Режимы распределения потоков воздуха" ¶4-6).
- 3) Кнопка включения обогревателя заднего стекла (См. раздел "Обогреватель заднего стекла, наружных зеркал и антиобледенитель щеток стеклоочистителя ветрового стекла" ¶3-120).
- 4) Ручка регулировки скорости вентилятора (См. раздел "Регулировка скорости вентилятора" ¶4-9).
- 5) Кнопка включения кондиционера воздуха (См. раздел "Управление кондиционером" ¶4-9).
- 6) Кнопка управления воздухозаборником (См. раздел "Управление воздухозаборником" ¶4-9).
- 7) Ручка регулировки температуры (См. раздел "Автоматический режим работы системы климат-контроля" ¶4-5 и/или "Регулировка температуры" ¶4-8).
- 8) Кнопка "AUTO" (См. раздел "Автоматический режим работы системы климат-контроля" ¶4-5).
- 9) Кнопка "OFF" (См. раздел "Автоматический режим работы системы климат-контроля" ¶4-5).

401575

4-4 Система климат-контроля

■ Тип "B"

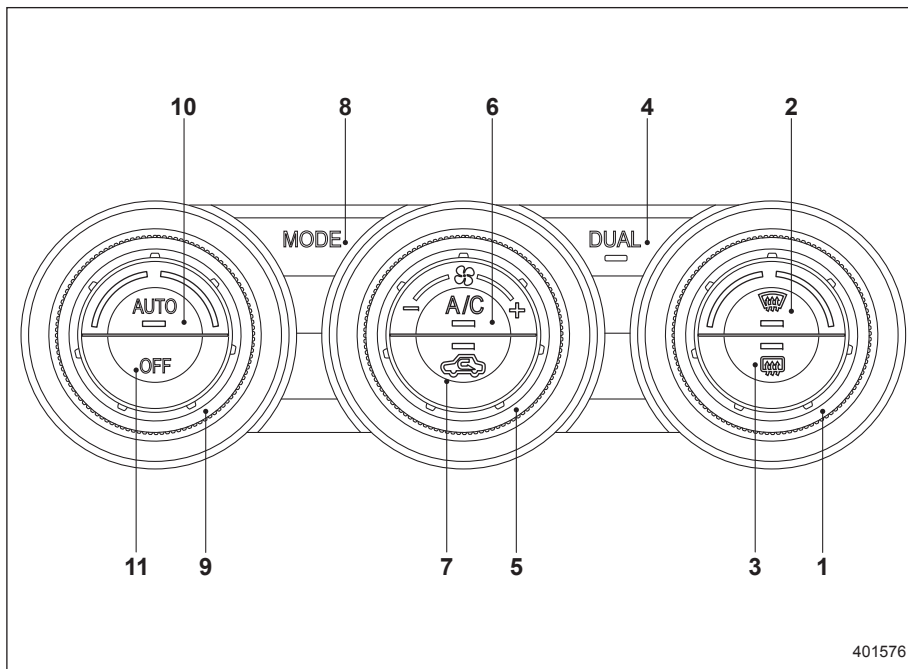

- 1) Ручка регулировки температуры (См. раздел "Автоматический режим работы системы климат-контроля" 4-5 и/или "Регулировка температуры" 4-8).
- 2) Кнопка обогрева ветрового стекла (См. раздел "Режимы распределения потоков воздуха" 4-6).
- 3) Кнопка включения обогревателя заднего стекла, наружных зеркал и антиобледенитель щеток стеклоочистителя ветрового стекла" 3-120).
- 4) Кнопка режима отдельной регулировки (См. раздел "Режим отдельной регулировки "DUAL" (тип "B")" 4-8).
- 5) Ручка регулировки скорости вентилятора (См. раздел "Регулировка скорости вентилятора" 4-9).
- 6) Кнопка включения кондиционера воздуха (См. раздел "Управление кондиционером" 4-9).
- 7) Кнопка управления воздухозаборником (См. раздел "Управление воздухозаборником" 4-9).
- 8) Кнопка установки режимов распределения потоков воздуха (См. раздел "Режимы распределения потоков воздуха" 4-6).
- 9) Ручка регулировки температуры (См. раздел "Автоматический режим работы системы климат-контроля" 4-5 и/или "Регулировка температуры" 4-8).
- 10) Кнопка "AUTO" (См. раздел "Автоматический режим работы системы климат-контроля" 4-5).
- 11) Кнопка "OFF" (См. раздел "Автоматический режим работы системы климат-контроля" 4-5).

Автоматический режим работы системы климат-контроля

Если выбран автоматический режим работы системы климат-контроля, частота вращения вентилятора, распределение воздушного потока, управление забором воздуха и работа компрессора кондиционера воздуха регулируются автоматически. Для включения данного режима выполните следующие действия.

ПРИМЕЧАНИЕ

- Даже в тех случаях, когда в охлаждении воздуха нет необходимости, при установке соответствующей ручкой уровня температуры, значительно более низкой, чем температура воздуха, подаваемого в салон автомобиля в данный момент, автоматически включается компрессор кондиционера воздуха, а на панели управления загорается индикатор “A/C”.
- Кондиционер может не работать в следующих случаях:
 - при низкой температуре воздуха в салоне;
 - при падении температуры наружного воздуха, близкого к 0 °C (32 °F).

- Диапазон регулировки температуры может изменяться в зависимости от региональных характеристик автомобиля.
- Компрессор кондиционера не будет работать, если температура наружного воздуха ниже 0 °C (32 °F). Поэтому для предотвращения запотевания стекол при отрицательных температурах не рекомендуется использовать полностью автоматический режим “AUTO”, а перейти на ручное управление системой отопления и не использовать режимы обдува:

- 🌀 Вентиляция;
- 🌀 Двухуровневый обогрев;
- 🌀 Обогрев салона.

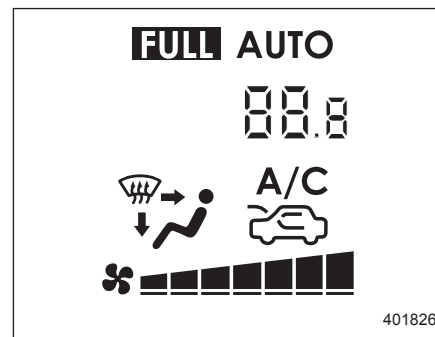

1. Нажмите кнопку “AUTO”. На дисплее загорится индикатор “FULL AUTO”.
2. Установите желаемый уровень температуры при помощи ручки регулировки температуры.

ПРИМЕЧАНИЕ

- Если во время работы в полностью автоматическом режиме Вы нажмете на панели управления какую-либо кнопку, кроме кнопки “OFF”, кнопки обогревателя заднего стекла и ручки (ручек) регулировки температуры, то индикатор “FULL” на панели управления погаснет, а индикатор “AUTO” останется гореть. При этом Вы сможете вручную регулировать работу системы при помощи кнопки, которую Вы нажали. Чтобы вернуть систему назад в полностью автоматический режим, нажмите кнопку “AUTO”.
- При выключении системы климат-контроля фиксируется режим забора наружного воздуха.
- 3. Чтобы выключить систему климат-контроля, нажмите кнопку “OFF”.

■ Датчики температуры

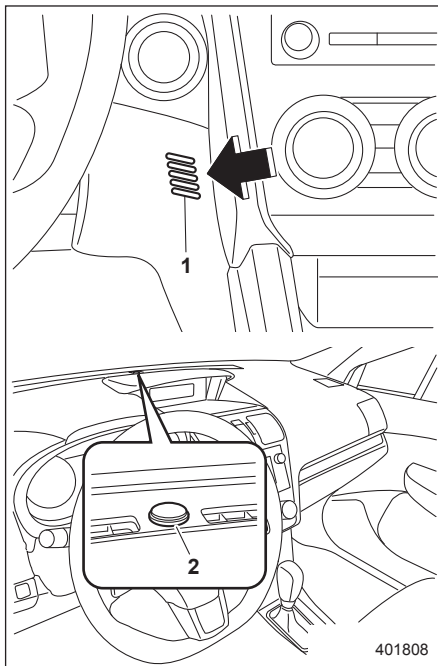

- 1) Датчик температуры воздуха в салоне автомобиля.
- 2) Датчик интенсивности солнечного излучения.

В автоматической системе климат-контроля используется несколько датчиков. Данные датчики имеют хрупкую конструкцию. При неосторожном обращении они могут легко повредиться, в результате чего система климат-контроля не сможет осуществлять правильную регулировку температуры в салоне. Во избежание повреждения датчиков соблюдайте следующие меры предосторожности.

- Не подвергайте датчики ударам.
- Не допускайте попадания на датчики воды.
- Ничем не закрывайте датчики.

Датчики расположены в следующих местах.

- Датчик интенсивности солнечного излучения: рядом с решеткой вентиляционных отверстий обогрева ветрового стекла.
- Датчик температуры воздуха в салоне автомобиля: рядом с рулевой колонкой.
- Датчик температуры наружного воздуха: вблизи отверстия в переднем бампере.

Ручное управление системой климат-контроля

■ Режимы распределения потоков воздуха

Для выбора режима распределения потоков воздуха

- Тип “А”: Поверните ручку установки режимов распределения потоков воздуха.
- Тип “В”: Нажмите кнопку установки режимов распределения потоков воздуха.

Для выбора режима обогрева ветрового стекла

Нажмите кнопку обогрева ветрового стекла.

Существуют следующие режимы распределения потоков воздуха.

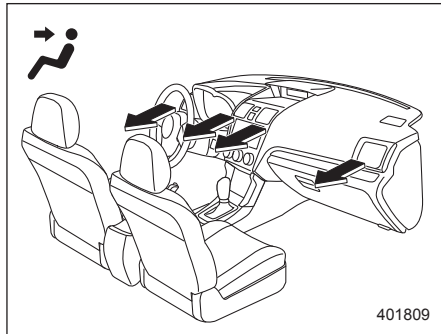

(Вентиляция): Вентиляционные отверстия панели приборов.

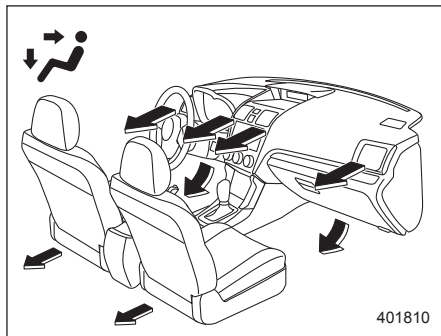

(Двухуровневый обогрев): Вентиляционные отверстия панели приборов и вентиляционные отверстия обдува ног.

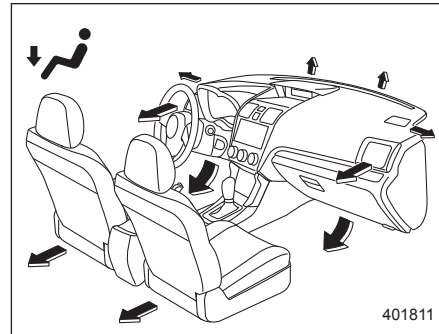

(Обогрев): Основная подача воздуха через вентиляционные отверстия обдува ног, боковые вентиляционные отверстия в панели приборов и слабая — через вентиляционные отверстия обогрева ветрового стекла (слабый поток воздуха подается на ветровое стекло и боковые стекла для предотвращения их запотевания).

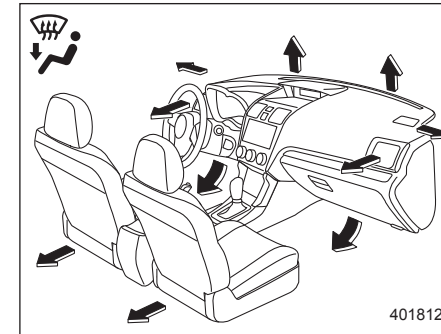

(Обогрев салона/ветрового стекла): Вентиляционные отверстия обогрева ветрового стекла, вентиляционные отверстия обдува ног и боковые вентиляционные отверстия в панели приборов (см. раздел “Обогрев ветрового стекла” 4-10).

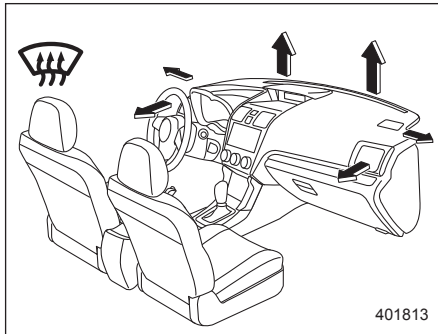

401813

(Обогрев ветрового стекла): Вентиляционные отверстия обогрева ветрового стекла и боковые вентиляционные отверстия в панели приборов с обеих сторон (см. раздел “Обогрев ветрового стекла” 4-10).

ПРИМЕЧАНИЕ

При выборе режима “” или “” для более быстрого устранения запотевания ветрового стекла автоматически включится компрессор кондиционера воздуха. Одновременно с этим автоматически будет установлен режим забора наружного воздуха.

■ Регулировка температуры

ПРИМЕЧАНИЕ

Диапазон регулировки температуры может изменяться в зависимости от региональных характеристик автомобиля.

Поверните ручку регулировки температуры, чтобы установить желаемую температуру воздуха в салоне. После установки желаемого уровня температуры система климат-контроля будет автоматически регулировать температуру воздуха, подаваемого в салон автомобиля, чтобы обеспечить постоянное поддержание этого желаемого уровня температуры.

При повороте этой ручки против часовой стрелки до упора система климат-контроля обеспечивает максимальное охлаждение. При повороте этой ручки по часовой стрелке до упора система климат-контроля обеспечивает максимальный обогрев.

▼ Режим раздельной регулировки “DUAL” (тип “B”)

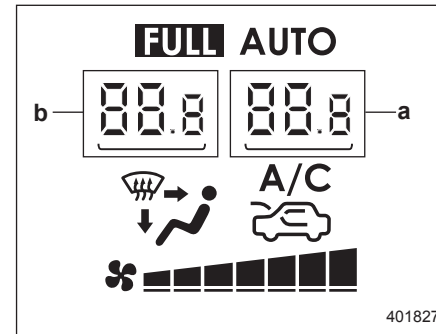

401827

- a) Температура со стороны переднего пассажира.
- b) Температура со стороны водителя.

Выбрав режим раздельной регулировки, Вы сможете независимо изменять настройки температуры со стороны водителя и со стороны пассажира переднего сиденья.

Вы можете выбрать режим раздельной регулировки, выполнив одно из следующих действий:

- Нажмите кнопку “DUAL”.
- Поверните ручку регулировки температуры со стороны переднего пассажира.

Режим отдельной регулировки можно отменить при помощи кнопки “DUAL”.

Если выбран режим отдельной регулировки

Чтобы установить температуру со стороны водителя, поверните ручку со стороны водителя. Чтобы установить температуру со стороны пассажира переднего сиденья, поверните ручку со стороны пассажира переднего сиденья.

Если режим отдельной регулировки отменен

Установите желаемую температуру поворотом ручки со стороны водителя. Если режим отдельной регулировки отменен, отображается только температура со стороны водителя.

■ Регулировка скорости вентилятора

Вентилятор работает только в том случае, когда замок зажигания находится в положении “ON”. Выберите желаемую скорость работы вентилятора, повернув ручку регулировки скорости вентилятора.

■ Управление кондиционером

Работа кондиционера возможна только в том случае, если работает двигатель автомобиля.

Включение кондиционера осуществляется нажатием кнопки включения кондиционера воздуха при работающем вентиляторе. Если кондиционер включен, загорится контрольная лампа “A/C”.

Для выключения кондиционера повторно нажмите эту же кнопку.

ПРИМЕЧАНИЕ

Для эффективного устранения запотевания стекол или осушения воздуха в холодную погоду включите кондиционер. Однако, если температура наружного воздуха падает примерно до 0 °C (32 °F), компрессор кондиционера прекращает свою работу.

■ Управление воздухозаборником

Нажатием кнопки управления воздухозаборником выберите режим забора воздуха.

Включенное состояние (рециркуляция): В салоне автомобиля осуществляется рециркуляция воздуха. При необходимости быстрого охлаждения

воздуха кондиционером или при движении по пыльным дорогам нажмите кнопку управления воздухозаборником, переведя ее во включенное состояние.

Выключенное состояние (забор наружного воздуха): Осуществляется подача наружного воздуха в салон автомобиля. Когда воздух в салоне автомобиля охладился до комфортной температуры, а движение автомобиля осуществляется уже не по пыльной дороге, нажмите кнопку управления воздухозаборником, переведя ее в выключенное состояние.

▲ ВНИМАНИЕ

При длительном нахождении кнопки управления воздухозаборником во включенном состоянии может произойти запотевание стекол. Как только Вы проедете пыльный участок дороги, переведите эту кнопку в выключенное состояние.

ПРИМЕЧАНИЕ



В случае отключения аккумуляторной батареи или падения ее напряжения контрольная лампа режима воздухозаборника может мигать. Это не является свидетельством ка-

– ПРОДОЛЖЕНИЕ –



кой-либо неисправности. Однако, если контрольная лампа мигает при каждом запуске двигателя, возможна неисправность в электрической цепи. В таких случаях мы рекомендуем Вам обратиться к ближайшему дилеру SUBARU для проведения диагностики.



Обогрев ветрового стекла

ПРИМЕЧАНИЕ



При выборе режима “” или “” для более быстрого устранения запотевания ветрового стекла автоматически включится компрессор кондиционера воздуха. Одновременно с этим автоматически будет установлен режим забора наружного воздуха.



■ Тип “А”

Чтобы обогреть и просушить ветровое стекло и стекла окон передних дверей, выберите режим “”, нажав кнопку обогрева ветрового стекла, или выберите режим “”, повернув ручку установки режимов распределения потоков воздуха.

Если Вы нажмете кнопку обогрева ветрового стекла, когда выбран режим “”, режим вернется к предыдущему, установленному до переключения в режим “”.

■ Тип “В”

Чтобы обогреть и просушить ветровое стекло и стекла окон передних дверей, выберите режим “”, нажав кнопку обогрева ветрового стекла, или выберите режим “”, нажав кнопку установки режимов распределения потоков воздуха.

Если Вы нажмете кнопку обогрева ветрового стекла, когда выбран режим “”, режим вернется к предыдущему, установленному до переключения в режим “”.

Рекомендации по обслуживанию и эксплуатации системы отопителя и кондиционирования воздуха

■ Очистка решетки воздухозаборника системы вентиляции

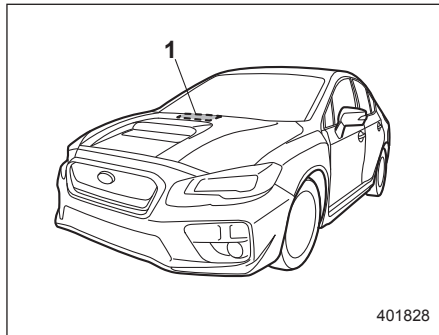

401828

- 1) Передняя решетка воздухозаборника системы вентиляции.

Для обеспечения эффективного обогрева салона и ветрового стекла следите за тем, чтобы передняя решетка воздухозаборника системы вентиляции

всегда была очищена от снега, листьев и других предметов, препятствующих поступлению воздуха в салон автомобиля. В связи с тем, что конденсатор находится в передней части радиатора, эту область всегда следует содержать в чистоте, так как скапливающиеся на нем насекомые и листья ухудшают эффективность охлаждения.

■ Эффективное охлаждение салона автомобиля после стоянки на солнце

После стоянки на солнце в первые несколько минут поездки Вам следует открыть окна автомобиля, обеспечив тем самым приток и циркуляцию наружного воздуха в салоне автомобиля. Это поможет кондиционеру воздуха быстрее охладить воздух в салоне. Для обеспечения максимальной эффективности охлаждения воздуха закрывайте окна автомобиля при работе кондиционера воздуха.

■ Циркуляция смазки в контуре хладагента

Для циркуляции масла в системе кондиционирования воздуха в межсезонье раз в месяц необходимо обеспечивать работу его компрессора в течение не-

скольких минут при низкой частоте вращения коленчатого вала двигателя (в режиме холостого хода или при движении на малой скорости).

■ Проверка системы кондиционирования воздуха перед началом летнего сезона

Каждую весну осуществляйте проверку работоспособности и состояния шлангов системы кондиционирования воздуха Вашего автомобиля, а также ее осмотр на предмет наличия утечек хладагента. Мы рекомендуем Вам проводить такую проверку у Вашего дилера SUBARU.

■ Охлаждение и осушение воздуха в салоне автомобиля при погодных условиях, характеризующихся повышенной влажностью и низкой температурой

При определенных погодных условиях (высокая относительная влажность воздуха, низкая температура и т. п.) можно заметить выделение водяных паров из вентиляционных отверстий

– ПРОДОЛЖЕНИЕ –

4-12 Система климат-контроля

подачи воздуха в салон автомобиля. Это нормальное явление, не свидетельствующее ни о каких неисправностях в системе кондиционирования воздуха.

■ Отключение компрессора кондиционера воздуха при работе двигателя в режиме тяжелых нагрузок

Для улучшения динамических характеристик автомобиля и в целях экономии топлива конструкция компрессора кондиционера воздуха предусматривает его временное отключение при полном нажатии педали акселератора во время осуществления резкого ускорения автомобиля или при въезде на крутой склон.

■ Хладагент для системы климат-контроля Вашего автомобиля

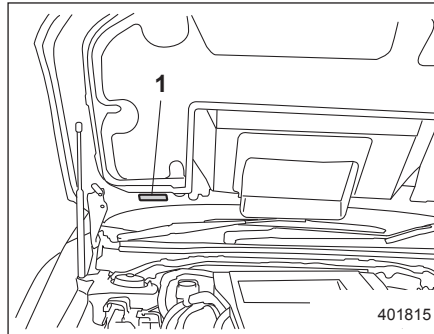

1) Табличка кондиционера воздуха.

В Вашем кондиционере используется озоносберегающий хладагент HFO-1234yf или HFC134a. Поэтому способы заправки, замены или проверки хладагента отличаются от тех, что используются при работе с хладагентом CFC12 (фреон). Кроме того, способы заправки, замены или проверки хладагентов HFO-1234yf и HFC134a различны. Перед заправкой, заменой или проверкой хладагента проверьте табличку кондиционера в месте, показанном на рисунке, чтобы уточнить, какой тип хладаген-

та используется в Вашем автомобиле. По вопросам обслуживания мы рекомендуем Вам обратиться за консультацией к Вашему дилеру SUBARU. Гарантийные обязательства не распространяются на проведение ремонта, вызванного использованием ненадлежащего хладагента.

Система очистки воздуха

Осуществляйте замену фильтрующего элемента в соответствии с графиком технического обслуживания автомобиля. См. раздел “График технического обслуживания” 11-4. Соблюдение этого графика обеспечит эффективную очистку воздуха от пыли. Если Ваш автомобиль эксплуатируется в условиях повышенной запыленности воздуха, то фильтрующий элемент должен заменяться чаще. Мы рекомендуем Вам проверять состояние системы очистки воздуха и осуществлять замену фильтрующего элемента у Вашего дилера SUBARU. При замене фильтрующего элемента мы рекомендуем Вам использовать только оригинальный комплект воздушного фильтра SUBARU.

▲ ОСТОРОЖНО

В перечисленных ниже случаях мы рекомендуем Вам обратиться к Вашему дилеру SUBARU, даже если срок замены воздушного фильтра еще не наступил.

– Снизился объем воздуха, поступающего через воздуховоды.

– Ветровое стекло начинает слегка запотевать или на нем появляются капли влаги.

ПРИМЕЧАНИЕ

Неадекватное обслуживание воздушного фильтра может повлиять на работу систем кондиционирования воздуха, обогрева салона и ветрового стекла.

■ Замена воздушного фильтра

1. Снимите отделение для перчаток.
 - (1) Откройте отделение для перчаток.

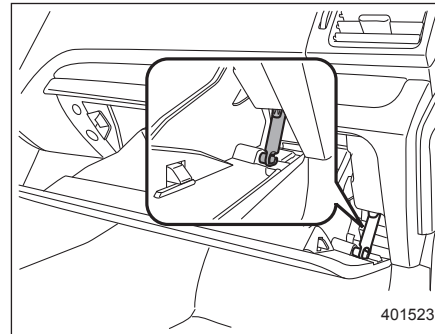

- (2) Отсоедините от отделения для перчаток тягу демпфера.

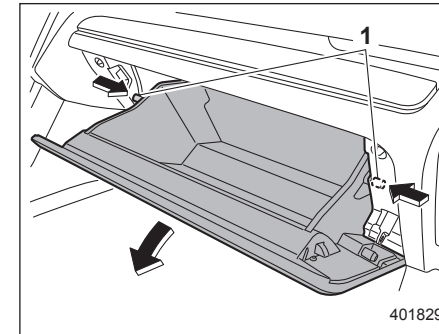

- 1) Ограничитель.
- (3) Нажмите с двух сторон на отделение для перчаток, чтобы отсоединить ограничители, а затем извлеките отделение для перчаток вниз, насколько это возможно.

– ПРОДОЛЖЕНИЕ –

4-14 Система климат-контроля

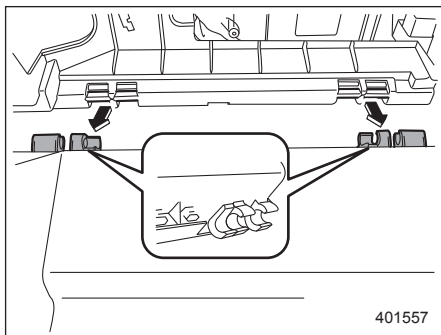

(4) Извлеките отделение для перчаток горизонтально и снимите петли. При выполнении этой операции будьте осторожны, чтобы не повредить петли.

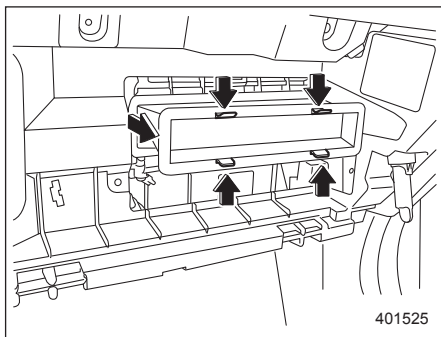

2. Снимите воздушный фильтр. Аккуратно извлеките воздушный фильтр и медленно наклоните его вверх, чтобы не допустить выбивания собранной пыли.

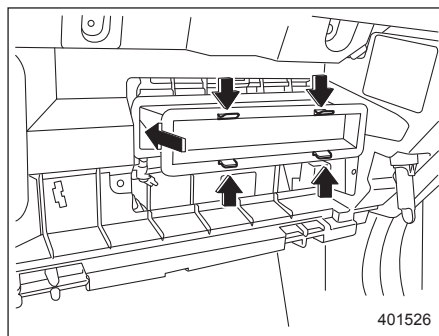

3. Замените фильтрующий элемент новым.

▲ ОСТОРОЖНО

Метка в виде стрелки на фильтре должна быть обращена ВВЕРХ.

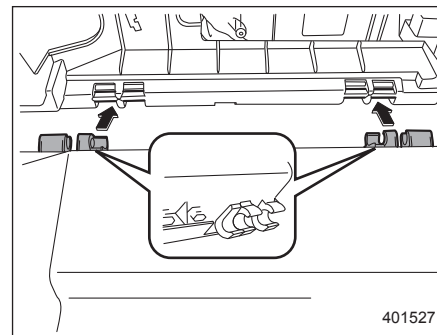

4. Установите на место отделение для перчаток и подсоедините тягу демпфера.
5. Закройте отделение для перчаток.
6. Приклейте сервисную наклейку к стойке со стороны двери водителя.

Аудиосистема

Антенна	5-3	Установка компакт-диска	5-17
Антенна на крыше	5-3	Воспроизведение компакт-дисков.....	5-17
Прием радиостанций диапазона “FM”	5-3	Воспроизведение трека с начала.....	5-17
Установка дополнительного оборудования ...	5-3	Быстрый переход вперед и назад	5-18
Аудиосистема	5-4	Повторное воспроизведение.....	5-18
Аудиосистема типа “А” (если установлена)	5-5	Воспроизведение в произвольной	
Аудиосистема типа “В” (если установлена)	5-6	последовательности	5-19
Управление электропитанием		Режим сканирования	5-20
и регулировка звука	5-7	Переключение режимов дисплея.....	5-20
Включение/выключение электропитания		Выбор папки.....	5-21
и регулировка уровня громкости	5-7	Извлечение компакт-диска из проигрывателя....	5-21
Регулировка звука	5-7	Действия при появлении	
Параметры и диапазоны регулировок		некоторых сообщений	5-22
в каждом из режимов	5-9	Гнездо для подключения	
Управление радиоприемником	5-11	дополнительного аудиоустройства	5-22
Выбор диапазонов “FM”/“AM”		Меры предосторожности при работе	
(аудиосистема типа “А”).....	5-11	с компакт-дисками	5-24
Выбор диапазона “FM”		Использование запоминающего	
(аудиосистема типа “В”).....	5-11	устройства USB / iPod®	5-25
Выбор диапазона “AM”		Воспроизведение файла	5-25
(аудиосистема типа “В”).....	5-11	Подключаемые запоминающие	
Настройка радиоприемника	5-12	устройства USB	5-25
Система передачи радиоданных (“RDS”)		Подключаемые модели iPod®.....	5-26
в диапазоне “FM” (аудиосистема типа “А”)....	5-13	Подключение запоминающего	
Отображение названия радиостанции (“PS”)		устройства USB / iPod®	5-27
(аудиосистема типа “А”).....	5-14	Порядок воспроизведения.....	5-28
Предварительно настроенные радиостанции ...	5-14	Воспроизведение трека с начала.....	5-29
Управление проигрывателем		Воспроизведение главы с начала в случае,	
компакт-дисков	5-16	если подключен iPod®	5-29
Воспроизведение файла	5-16	Быстрый переход вперед и назад	5-29

Аудиосистема

Повторное воспроизведение	5-29	Bluetooth®-аудиоустройство	5-34
Воспроизведение в произвольной последовательности	5-30	Медиаформат	5-34
Режим сканирования (только в случае подключения запоминающего устройства USB)	5-31	Настройка Bluetooth®-аудиоустройств.....	5-34
Выбор категории (только в случае подключения iPod®).....	5-31	Управление Bluetooth®-аудиоустройством	5-36
Переключение режимов дисплея	5-31	Система громкой связи	5-37
Выбор папки (только в случае подключения запоминающего устройства USB)	5-31	Меры предосторожности	5-38
Если отображается сообщение “CHECK DEVICE”	5-31	Порядок использования системы громкой связи	5-39
Кнопки управления аудиосистемой		Настройки Bluetooth®	5-49
на рулевом колесе	5-32	Советы по использованию системы громкой связи	5-52
Кнопка “MODE”	5-32	Сертификация системы громкой связи	5-53
Кнопки “^” и “v”	5-33		
Переключатель регулировки уровня громкости..	5-33		

Антенна

■ Антенна на крыше

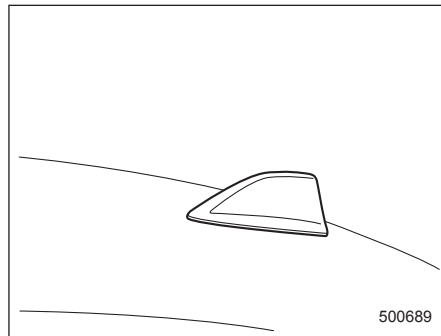

Антенна в форме плавника акулы установлена в центре задней части крыши.

■ Прием радиостанций диапазона “FM”

Несмотря на то, что обычно в диапазоне “FM” отсутствуют помехи, все же на качество приема радиостанций может повлиять окружающая среда, атмосферные условия, мощность передающей радиостанции и удаленность передатчика. Здания или другие препятствия могут стать причиной временных помех, пульсаций или взаимных помех от других радиостанций. Если продолжается плохой прием, переключитесь на другую радиостанцию с устойчивым приемом.

Установка дополнительного оборудования

Перед установкой переносного радиотелефона, а также других радиопередающих устройств мы рекомендуем Вам всегда обращаться за консультацией к Вашему дилеру SUBARU. Если установка таких устройств произведена неправильно или если они не предназначены для данного автомобиля, то эти устройства могут стать причиной сбоя в работе электронного оборудования автомобиля.

Аудиосистема

Ваш автомобиль может быть оборудован одной из указанных ниже аудиосистем. Для получения подробной информации по эксплуатации соответствующей аудиосистемы обратитесь к соответствующим страницам, указанным в настоящем разделе.

ПРИМЕЧАНИЕ

- Если рядом с аудиосистемой находится сотовый телефон, то при входящих звонках на этот телефон аудиосистема может издавать шумы. Эти шумы не свидетельствуют о какой-либо неисправности аудиосистемы. Обратите внимание на то, что сотовый телефон должен размещаться как можно дальше от аудиосистемы.
- Дизайн может немного отличаться от приведенного на иллюстрации в зависимости от модели.

■ Аудиосистема типа “А” (если установлена)

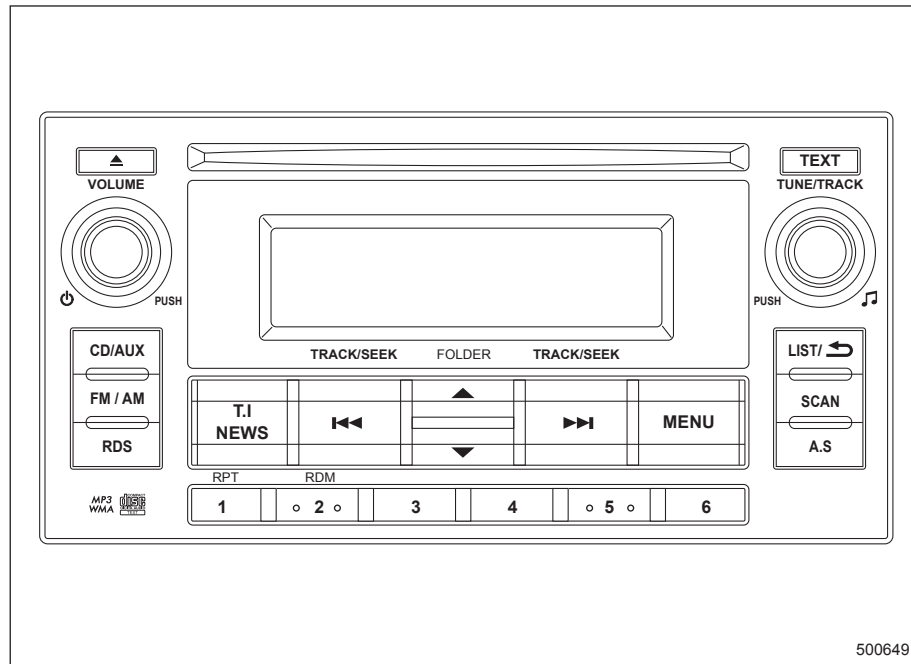

Аудиосистема работает только тогда, когда замок зажигания находится в положении “ACC” или “ON”.

- Управление электропитанием и регулировка звука: см. с. 5-7.
- Управление радиоприемником: см. с. 5-11.
- Управление проигрывателем компакт-дисков: см. с. 5-16.
- Гнездо для подключения дополнительного аудиоустройства: см. с. 5-22.
- Управление запоминающим устройством USB/iPod®: см. с. 5-25.
- Bluetooth®-аудиоустройство: см. с. 5-34.
- Система громкой связи: см. с. 5-37.

5-6 Аудиосистема

■ Аудиосистема типа “В” (если установлена)

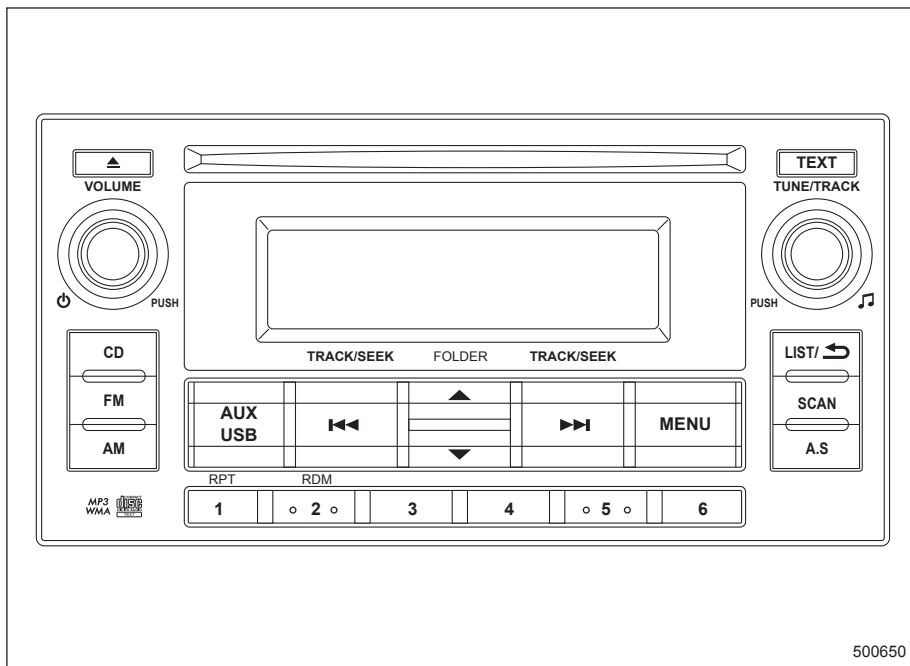

Аудиосистема работает только тогда, когда замок зажигания находится в положении “ACC” или “ON”.

- Управление электропитанием и регулировка звука: см. с. 5-7.
- Управление радиоприемником: см. с. 5-11.
- Управление проигрывателем компакт-дисков: см. с. 5-16.
- Гнездо для подключения дополнительного аудиоустройства: см. с. 5-22.
- Управление запоминающим устройством USB/iPod®: см. с. 5-25.
- Bluetooth®-аудиоустройство (если установлено): см. с. 5-34.
- Система громкой связи (если установлена): см. с. 5-37.

Управление электропитанием и регулировка звука

■ Включение/выключение электропитания и регулировка уровня громкости

Ручка управления электропитанием и уровнем громкости



Данная ручка используется как для включения/выключения электропитания, так и для регулировки уровня громкости. Радиоприемник включается и выключается путем нажатия на эту ручку, а уровень громкости воспроизведения регулируется ее поворотом.

■ Регулировка звука

ПРИМЕЧАНИЕ

Настройку данного параметра можно осуществить при помощи многофункционального дисплея. За более подробной информацией обратитесь к разделу “Настройки звучания” 3-103.

▼ Регулировка тембра и баланса стереозвучания

Ручка регулировки звука



При каждом кратковременном нажатии на ручку регулировки звука режимы регулировки будут меняться в приведенной ниже последовательности.

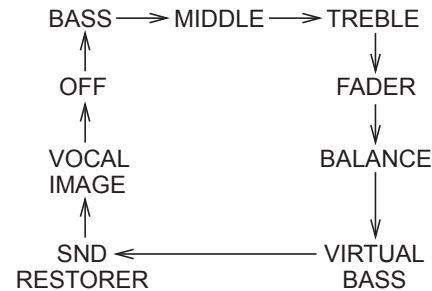

Выбор желаемого уровня воспроизведения для каждого из режимов осуществляется ручкой регулировки звука. Приблизительно через 8 секунд происходит возврат в режим настройки радиоприемника/перехода по трекам.

ПРИМЕЧАНИЕ

- Функция VIRTUAL BASS компенсирует спад низких частот.
- Функция SND RESTORER компенсирует спад высоких частот.
- Функция VOCAL IMAGE управляет локализацией звукового образа.

▼ Прочие настройки звучания

Кнопка “MENU”



При каждом кратковременном нажатии на кнопку “MENU” режимы регулировки будут меняться в приведенной ниже последовательности.

Аудиосистема типа “А”

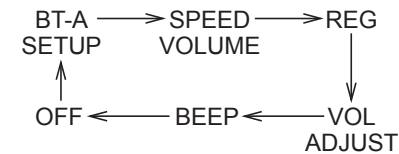

Аудиосистема типа “В”

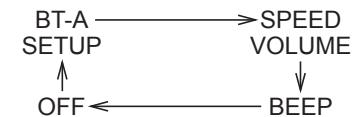

– ПРОДОЛЖЕНИЕ –

5-8 Аудиосистема

Выбор желаемой настройки для каждого из режимов осуществляется ручкой регулировки звука.

Приблизительно через 8 секунд происходит возврат в режим настройки радиоприемника/перехода по трекам.

▽ Настройка функции автоматической регулировки уровня громкости в зависимости от скорости автомобиля (“SVC”)

Функция SVC осуществляет автоматическую регулировку уровня громкости в зависимости от скорости автомобиля. При увеличении скорости автомобиля, чтобы сохранить приятные ощущения от прослушивания музыки в условиях повышения уровня шума, возникающего при движении автомобиля, уровень громкости аудиосистемы автоматически повышается. Величина автоматического изменения уровня громкости может быть установлена в диапазоне от “OFF” (“ВЫКЛ.”) до 2. Начальной установкой данной функции является значение “OFF” (“ВЫКЛ.”).

▽ Настройка сигналов подтверждения

Вы можете включить или выключить функцию подачи сигналов подтверждения, издаваемых аудиосистемой при

нажатии кнопок. Начальной установкой данной функции является значение “ON” (“ВКЛ.”).

▽ Настройка функции “REG” (аудиосистема типа “A”)

Данная функция исключает местные радиостанции при поиске радиоприемником альтернативной частоты. При выборе параметра настройки “REG” имеется возможность включить или выключить данную функцию. Вы можете изменить настройки только в том случае, если включена система передачи радиоданных (RDS). За более подробной информацией о системе передачи радиоданных обратитесь к разделу “Система передачи радиоданных (“RDS”) в диапазоне “FM” (аудиосистема типа “A”)” 5-13.

▽ Настройка функции “VOL ADJUST” (аудиосистема типа “A”)

Данная функция предусматривает возможность настраивать уровень громкости прерывающих прослушивание других аудиосистем сообщений о ситуации на дорогах, сводок новостей и экстренных сообщений.

При выборе параметра настройки “VOL ADJUST” Вы можете отрегулировать уровень громкости сообщений, прерывающих прослушивание других аудиосистем.

ПРИМЕЧАНИЕ

- Если предустановленный уровень громкости сообщений, прерывающих прослушивание других аудиосистем, ниже уровня воспроизведения аудиосистемы, установленного в данное время, то при приеме сообщений, прерывающих прослушивание других аудиосистем, уровень громкости не изменится на предустановленный. (Он останется на прежнем уровне.)
- Если прием сообщения, прерывающего прослушивание других аудиосистем, завершится, то уровень громкости вернется на прежний уровень.

■ Параметры и диапазоны регулировок в каждом из режимов

Режим регулировки		Диапазон регулировок, отображаемый на дисплее	Начальная установка	При повороте против часовой стрелки	При повороте по часовой стрелке
Громкость	Регулировка уровня громкости	от 0 до 40	15	Уменьшение уровня громкости	Увеличение уровня громкости
	Регулировка уровня громкости дополнительного аудиоустройства	от 0 до 40	15	Уменьшение уровня громкости	Увеличение уровня громкости
Тембр и баланс стереозвучания	Регулировка уровня воспроизведения низких частот	от -8 до +8	0	Уменьшение уровня воспроизведения низких частот	Увеличение уровня воспроизведения низких частот
	Регулировка уровня воспроизведения средних частот	от -8 до +8	0	Уменьшение уровня воспроизведения средних частот	Увеличение уровня воспроизведения средних частот
	Регулировка уровня воспроизведения высоких частот	от -8 до +8	0	Уменьшение уровня воспроизведения высоких частот	Увеличение уровня воспроизведения высоких частот
	Регулировка баланса уровня воспроизведения между левыми и правыми динамиками	от L9 до R9	0	Ослабление правого канала	Ослабление левого канала
	Регулировка баланса уровня воспроизведения между передними и задними динамиками	от R9 до F9	0	Ослабление передних динамиков	Ослабление задних динамиков
	Функция "Virtual bass control"	OFF или ON	ON	OFF	ON
	Функция "Sound restorer" (SND restorer)	OFF или ON	ON	OFF	ON
	Функция "Vocal image control"	от L9 до R9	0	Ослабление правого канала	Ослабление левого канала

5-10 *Аудиосистема*

Режим регулировки		Диапазон регулировок, отображаемый на дисплее	Начальная установка	При повороте против часовой стрелки	При повороте по часовой стрелке
Прочие настройки	Функция "REG" (аудиосистема типа "А")	OFF или ON	OFF	OFF	ON
	Функция "VOL ADJUST" (аудиосистема типа "А")	от 0 до 40	17	Уменьшение уровня громкости	Увеличение уровня громкости
	Функция автоматической регулировки уровня громкости в зависимости от скорости автомобиля ("SPEED VOLUME")	от OFF до 2	OFF	Уменьшение уровня автоматического изменения громкости	Увеличение уровня автоматического изменения громкости
	Сигналы подтверждения ("BEEP")	OFF или ON	ON	OFF	ON

Управление радиоприемником

ПРИМЕЧАНИЕ

- Если рядом с радиоприемником находится сотовый телефон, то при входящих звонках на этот телефон радиоприемник может издавать шумы. Эти шумы не свидетельствуют о неисправности радиоприемника.
- Выбранный режим приема и частота будут отображаться в случае, если нажата либо кнопка “FM/AM” (тип “А”), либо кнопка “FM” / кнопка “AM” (тип “В”). При приеме радиовещательной станции отображается ее название. За более подробной информацией обратитесь к разделу “Экран аудиосистемы” 3-63.

■ Выбор диапазонов “FM”/“AM” (аудиосистема типа “А”)

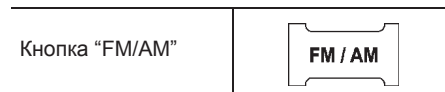

Если радиоприемник выключен, то нажатие кнопки “FM/AM” приводит к его включению.

Если радиоприемник включен, то нажатием кнопки “FM/AM” Вы можете установить желаемый режим приема. При каждом кратковременном нажатии на кнопку “FM/AM” диапазоны волн, принимаемые радиоприемником, будут меняться в приведенной ниже последовательности (начиная с последнего выбранного Вами диапазона волн).

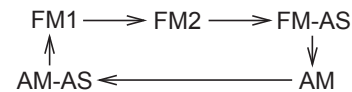

■ Выбор диапазона “FM” (аудиосистема типа “В”)



Если радиоприемник выключен, то нажатие кнопки “FM” приводит к его включению.

Если радиоприемник включен, то нажатием кнопки “FM” Вы можете установить желаемый режим приема. При каждом кратковременном нажатии на кнопку “FM” диапазоны волн, прини-

маемые радиоприемником, будут меняться в приведенной ниже последовательности (начиная с последнего выбранного Вами диапазона волн).

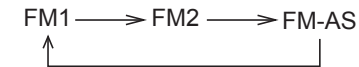

■ Выбор диапазона “AM” (аудиосистема типа “В”)

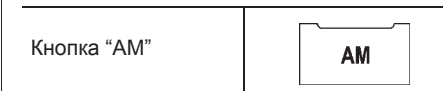

Если радиоприемник выключен, то нажатие кнопки “AM” приводит к его включению.

При каждом кратковременном нажатии на кнопку “AM” диапазоны волн, принимаемые радиоприемником, будут меняться в приведенной ниже последовательности (начиная с последнего выбранного Вами диапазона волн).



5-12 Аудиосистема

■ Настройка радиоприемника

▼ Ручная настройка

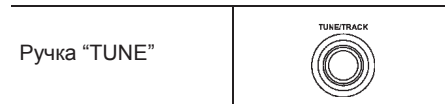

Для повышения частоты настройки радиоприемника поверните ручку "TUNE" по часовой стрелке, а для уменьшения частоты настройки — против часовой стрелки.

При каждом повороте данной ручки частота настройки изменяется с шагом 9 кГц (10 кГц*) в диапазоне "AM" и с шагом 0,05 МГц в диапазоне "FM".

* Для аудиосистемы типа "B": В соответствии с условиями радиовещания в районе использования радиоприемника значение шага настройки может быть выбрано в размере 9 или 10 кГц.

▽ Изменение шага настройки в диапазоне "AM" (аудиосистема типа "B")

Выберите значение шага настройки радиоприемника (9 или 10 кГц), соответствующее условиям радиовещания в районе использования радиоприемника.

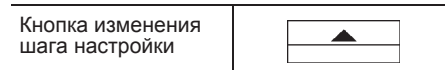

Чтобы выбрать интервал в 9 кГц, нажмите кнопку предварительной настройки "1" и кнопку изменения шага настройки одновременно. На дисплее отобразится "9 kHz STEP". Чтобы выбрать интервал в 10 кГц, нажмите кнопку предварительной настройки "2" и кнопку изменения шага настройки одновременно. На дисплее отобразится "10 kHz STEP".

▼ Индикатор стереофонического приема

Индикатор стереофонического приема "ST" загорается в тех случаях, когда радиоприемник принимает передачи радиостанций, ведущих стереовещание в диапазоне "FM".

▼ Настройка-поиск ("SEEK")



При кратковременном нажатии стороны "◀◀" или "▶▶" кнопки "SEEK" радиоприемник начнет автоматический поиск радиостанций уверенного при-

ема и остановится на первой такой радиостанции.

При слабом уровне радиосигнала данная функция может быть недоступна. Если это произошло, настройтесь на желаемую радиостанцию вручную.

▼ Настройка-сканирование ("SCAN")

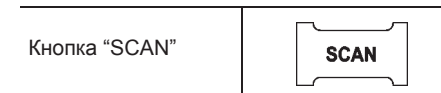

При кратковременном нажатии кнопки "SCAN" радиоприемник переключится в режим сканирования предварительно настроенных радиостанций. В данном режиме осуществляется сканирование предварительно настроенных радиостанций до тех пор, пока не будет найдена первая радиостанция с уверенным приемом. Радиоприемник будет кратковременно останавливаться на каждой из таких радиостанций, во время чего на дисплее аудиосистемы будет отображаться частота этой радиостанции. После этого сканирование продолжится, пока не будут просканированы все предварительно настроенные радиостанции.

При слабом сигнале радиостанции из-за ее удаленности или помех в виде

высоких зданий или возвышенностей на местности она может не определиться при автоматическом сканировании.

▼ Поиск местных радиостанций (аудиосистема типа “А”)



Функция поиска местных радиостанций включается и выключается нажатием кнопки “RDS” и удерживанием ее в этом положении во время приема радиопередач в диапазоне “FM” или “AM” .

■ Система передачи радиоданных (“RDS”) в диапазоне “FM” (аудиосистема типа “А”)

Радиостанции, поддерживающие режим “RDS”, могут, помимо обычных радиопередач в диапазоне “FM”, осуществлять трансляцию цифровых данных. Радиоприемник Вашего автомобиля позволяет осуществлять прием цифровых данных, передаваемых в режиме “RDS”, что предоставляет Вам ряд дополнительных возможностей.

▼ Настройка радиоприемника с использованием альтернативных частот (“AF”)

Если Ваш автомобиль покидает местность, в которой обеспечивается уверенный прием конкретной радиостанции, а затем въезжает в местность, где эта же радиостанция ведет вещание на другой частоте, то радиоприемник Вашего автомобиля автоматически настроится на эту частоту. Для включения/выключения функции поиска альтернативной частоты (“AF”) коротко нажмите кнопку “RDS”. По умолчанию функция включена (модели для Европы) или выключена (модели для Австралии).

▼ Получение информации о ситуации на дорогах (“T.I.”)

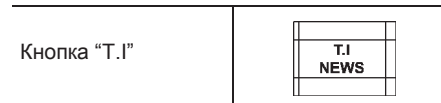

Когда какая-либо радиостанция начинает трансляцию информации о ситуации на дорогах, эта функция дает возможность водителю прослушать ее, автоматически переводя аудиосистему на прием такой радиостанции. Если в это время водитель прослушивает другой аудиисточник (например, компакт-диск

или другую радиостанцию), то аудиосистема прерывает их прослушивание информацией о ситуации на дорогах. Функцию прерывания прослушивания другого аудиисточника информацией о ситуации на дорогах можно включать и выключать путем кратковременного нажатия кнопки “T.I.”. Если функция включена, на дисплее загорается индикатор “TI”.

Когда электропитание аудиосистемы отключено, нажатие кнопки “T.I.” обеспечивает не только его включение, но и перевод аудиосистемы в режим прерывания прослушивания другого аудиисточника информацией о ситуации на дорогах.

При приеме информации о ситуации на дорогах на дисплее будет отображаться индикатор “TA”.

▼ Прослушивание сводок новостей

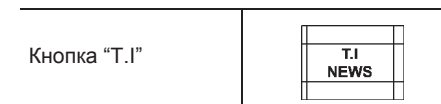

Когда какая-либо радиостанция начинает трансляцию сводок новостей, эта функция дает возможность водителю прослушать их, автоматически переводя аудиосистему на прием такой радиостанции. Если в это время водитель

5-14 Аудиосистема

прослушивает другой аудиоисточник (например, компакт-диск или другую радиостанцию), то аудиосистема прерывает их прослушивание сводкой новостей.

Функцию прерывания прослушивания другого аудиоисточника сводкой новостей можно включать и выключать путем нажатия кнопки "Т.І" и удерживания ее нажатой.

Когда электропитание аудиосистемы отключено, нажатие и удерживание кнопки "Т.І" обеспечивает не только его включение, но и перевод аудиосистемы в режим прерывания прослушивания другого аудиоисточника сводкой новостей.

ПРИМЕЧАНИЕ

- По умолчанию функция прерывания выключена.
- Если функция прерывания прослушивания другого аудиоисточника сводкой новостей, на дисплее загорается индикатор "NEWS".

▼ Экстренные сообщения ("ALARM")

Когда какая-либо радиостанция начинает трансляцию экстренного сообщения, эта функция дает возможность водителю прослушать его, автоматически пе-

реводя аудиосистему на прием такой радиостанции. Если в это время водитель прослушивает другой аудиоисточник (например, компакт-диск или другую радиостанцию), то аудиосистема прерывает их прослушивание экстренным сообщением. Данная функция Вашей аудиосистемы включена постоянно.

■ Отображение названия радиостанции ("PS") (аудиосистема типа "А")

Кнопка "ТЕХТ"

ТЕХТ

Если радиостанция передает специальный сигнал с названием данной радиостанции, то нажатием кнопки "ТЕХТ" можно переключаться между режимами отображения названия и частоты радиостанции. Начальной установкой данной функции является значение "PS".

ПРИМЕЧАНИЕ

На дисплее аудиосистемы может отображаться максимум 8 знаков.

■ Предварительно настроенные радиостанции

▼ Порядок предварительной настройки радиостанций

1. Выберите желаемый диапазон приема.
2. Выберите желаемую станцию.
3. Для ввода в память этой радиостанции нажмите и удерживайте одну из кнопок предварительной настройки (от "1" до "6"). Если кнопка предварительной настройки будет нажата кратковременно, то в памяти останется ранее введенная радиостанция.

ПРИМЕЧАНИЕ

- В каждом диапазоне можно сохранить до шести радиостанций.
- При разрыве электрического соединения между радиоприемником и аккумуляторной батареей, произошедшем, например, во время проведения работ по техническому обслуживанию автомобиля, при снятии радиоприемника или по другим причинам, частоты радиостанций, введенные в память при помощи кнопок предварительной настройки, сотрутся. В этом случае необходимо заново ввести

в память радиоприемника требуемые радиостанции.

▼ **Выбор предварительно настроенных радиостанций**

1. Выберите желаемый диапазон приема.
2. Кратковременно нажмите желаемую кнопку предварительной настройки (от "1" до "6").

▼ **Автоматический ввод радиостанций в память радиоприемника**

Кнопка "A.S"	
--------------	---

При помощи этой функции Вы можете, нажав кнопку "A.S" и удерживая ее в нажатом положении, автоматически ввести в память 6 радиостанций, работающих в том диапазоне волн, на который в настоящий момент настроен радиоприемник. При поездках по местности с различным качеством приема радиопередач режим автоматического ввода радиостанций в память радиоприемника поможет Вам быстро найти те радиостанции, сигналы которых лучше всего принимаются в данной местности.

ПРИМЕЧАНИЕ



- При вводе радиостанций в память радиоприемника в автоматическом режиме происходит замена радиостанций, введенных в память ранее, вновь вводимыми в память радиостанциями.
- Прерывание автоматического ввода радиостанций в память радиоприемника: При случайном нажатии кнопки автоматического ввода радиостанций в память радиоприемника, Вы можете отменить процесс автоматического ввода радиостанций в память радиоприемника, пока он не завершен, путем выполнения следующих действий:
 - переключитесь в другой режим работы аудиосистемы;
 - переключитесь на другой диапазон волн;
 - поверните ручку "TUNE/TRACK";
 - нажмите кнопку "SEEK".

▼ **Отображение и выбор предварительно настроенных радиостанций**

ПРИМЕЧАНИЕ

При кратковременном нажатии кнопки "LIST" во время приема радиостанции диапазона "AM"/"FM" отоб-

ражается список предварительно настроенных радиостанций. За более подробной информацией обратитесь к разделу "Экран аудиосистемы" 3-63.

Кнопка "LIST"	
Ручка "TUNE"	

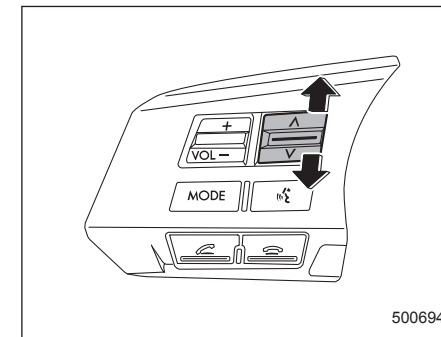

Кнопка поиска

1. Чтобы вывести на дисплей меню радиостанций, кратковременно нажмите кнопку "LIST" во время приема радиопередач в диапазоне "AM"/"FM".

2. Выведите желаемую предварительно настроенную радиостанцию, выполнив одно из следующих действий.
 - Поверните ручку “TUNE”.
 - Кратковременно нажмите кнопку поиска в сторону “ \wedge ” или “ \vee ”.
3. Нажмите ручку “TUNE”, чтобы выбрать отображаемую радиостанцию.

Управление проигрывателем компакт-дисков

ПРИМЕЧАНИЕ

- Компакт-диски должны вставляться в проигрыватель только этикеткой вверх. Если вставлять компакт-диск этикеткой вниз, то на дисплее аудиосистемы отобразится сообщение “CHECK DISC”.
- См. раздел “Действия при появлении некоторых сообщений” 5-22.
- Если компакт-диск загружается в проигрыватель во время прослушивания радиопередачи, то ее прослушивание прерывается.
- После окончания воспроизведения последнего трека, проигрыватель вернется к первому треку диска и начнется его автоматическое воспроизведение.
- Конструкция проигрывателя компакт-дисков предусматривает воспроизведение как записываемых (CD-R), так и перезаписываемых (CD-RW) музыкальных компакт-дисков, однако некоторые из них могут и не воспроизводиться.
- Воспроизведение компакт-дисков формата “Mini CD” (т. е. компакт-

дисков диаметром 8 см/3 дюйма) не поддерживается, и в случае их установки они будут немедленно извлечены.

- На компакт-диски, которые могут проигрываться в проигрывателе компакт-дисков, накладываются следующие ограничения.
 - Максимальное количество папок: 255.
 - Максимальное количество файлов в папке: 255.
 - Максимальное количество файлов на компакт-диске: 510.

■ Воспроизведение файла

ПРИМЕЧАНИЕ

- Система не проигрывает файлы MP3/WMA/AAC, защищенные авторскими правами. Проигрыватель автоматически перейдет к следующему файлу (треку).
- Воспроизведение файлов, записанных с использованием кодеков WMA9 Lossless, WMA9 Professional и WMA9 Voice не поддерживается.

MP3:

- MPEG1, 2 и 2.5 Layer3.
- Частота дискретизации (кГц): 48, 44,1, 32, 24, 22,05, 16, 12, 11,025, 8.

- Скорость цифрового потока (кбит/с): от 8 до 320.
- Поддерживается переменная скорость цифрового потока.

WMA:

- Windows Media Audio 9.
- Частота дискретизации (кГц): 48, 44, 1, 32.
- Скорость цифрового потока (кбит/с): от 32 до 192.

AAC:

- MPEG4 AAC.
- Частота дискретизации (кГц): 48, 44, 1, 32, 24, 22,05, 16, 12, 11,025, 8.
- Скорость цифрового потока (кбит/с): от 8 до 320.
- Количество каналов: от 1 до 2 каналов.

■ Установка компакт-диска

Держа компакт-диск пальцами за края и одним пальцем за центральное отверстие, вставьте его в приемное отверстие этикеткой вверх. Проигрыватель автоматически втянет диск внутрь.

ПРИМЕЧАНИЕ

НЕ ВСТАВЛЯЙТЕ В ПРИЕМНОЕ ОТВЕРСТИЕ ПРОИГРЫВАТЕЛЯ ОДНОВРЕМЕННО ДВА ДИСКА.

■ Воспроизведение компакт-дисков

ПРИМЕЧАНИЕ

На модели с многофункциональным дисплеем при воспроизведении компакт-диска отображается следующая информация.

- Название альбома (за исключением случая воспроизведения файла MP3/WMA/AAC).
- Имя папки (при воспроизведении файла MP3/WMA/AAC).
- Имя исполнителя.
- Название песни.

За более подробной информацией обратитесь к разделу “Экран аудиосистемы” 3-63.

▼ Если компакт-диск не установлен

Надлежащим образом установите компакт-диск. См. раздел “Установка компакт-диска” 5-17.

После загрузки компакт-диска проигрыватель начинает его воспроизведение, начиная с первого трека этого компакт-диска.

▼ Если в проигрыватель установлен компакт-диск (тип “A”)

При каждом кратковременном нажатии на кнопку “CD/AUX” режимы будут ме-

няться в приведенной ниже последовательности.

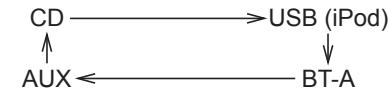

При выборе режима “CD” проигрыватель начнет воспроизведение компакт-диска.

▼ Если в проигрыватель установлен компакт-диск (тип “B”)

При нажатии кнопки “CD” проигрыватель начнет воспроизведение компакт-диска.

■ Воспроизведение трека с начала

Ручка “TRACK”	
Переход к началу следующего трека	
Переход к началу текущего трека	

Для перехода к началу следующего трека используйте один из следующих методов. Каждый раз число, отображающееся на дисплее и обозначающее номер трека, будет увеличиваться.

- Поверните ручку "TRACK" по часовой стрелке.
- Кратковременно нажмите кнопку "▶▶".

Для перехода к началу текущего трека используйте один из следующих методов. Каждый раз число, отображающееся на дисплее и обозначающее номер трека, будет уменьшаться.



- Поверните ручку "TRACK" против часовой стрелки.
- Кратковременно нажмите кнопку "◀◀".

ПРИМЕЧАНИЕ

Для форматов MP3, WMA или AAC:

- Если будет достигнут последний трек, то при следующем переходе вперед, проигрыватель перейдет к первому треку папки.
- Если будет достигнут первый трек, то при следующем переходе назад, проигрыватель перейдет к последнему треку папки.

■ Быстрый переход вперед и назад

Быстрый переход вперед	
Быстрый переход назад	

Нажмите и удерживайте кнопку "▶▶" для быстрого перехода вперед к треку. При отпускании этой кнопки быстрый переход вперед прекратится. Нажмите и удерживайте кнопку "◀◀" для быстрого перехода назад по треку. При отпускании этой кнопки быстрый переход назад прекратится.

ПРИМЕЧАНИЕ

- Если при быстром переходе вперед Вы достигли конца последнего трека, быстрый переход вперед прекратится, а проигрыватель начнет воспроизведение с начала первого трека. В папке с записями в формате MP3, WMA или AAC проигрыватель начнет воспроизведение с начала первого трека следующей папки.

- Если при быстром переходе назад Вы достигли начала первого трека, быстрый переход назад прекратится, а проигрыватель начнет воспроизведение. В папке с записями в формате MP3, WMA или AAC проигрыватель начнет воспроизведение с начала первого трека текущей папки.

■ Повторное воспроизведение

Для повторного воспроизведения трека кратковременно нажмите следующую кнопку (кнопку "RPT") во время воспроизведения этого трека.

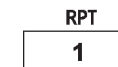

При каждом кратковременном нажатии этой кнопки режим будет меняться в следующей последовательности.

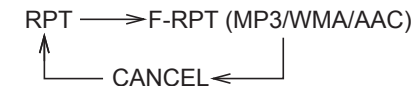

ПРИМЕЧАНИЕ

- Индикация "RPT" означает, что включен режим повторного воспроизведения одного трека. При

этом осуществляется повторное воспроизведение текущего трека.

- Индикация “F-RPT” означает, что включен режим повторного воспроизведения треков папки. При этом осуществляется повторное воспроизведение всех треков текущей папки. Данную функцию можно включить только при воспроизведении треков, записанных в формате MP3/WMA/AAC.

Для выхода из режима повторного воспроизведения трека кратковременно нажмите кнопку “RPT” и выберите “CANCEL” (“ОТМЕНА”). После этого надпись “RPT” погаснет, а воспроизведение будет вновь осуществляться в нормальном режиме.

ПРИМЕЧАНИЕ

Вы можете отменить режим повторного воспроизведения следующим образом.

- Нажмите кнопку “RPT” и выберите “CANCEL” (“ОТМЕНА”).
- Нажмите кнопку “RDM”.
- Нажмите кнопку “”.
- Нажмите кнопку “SCAN”.

■ Воспроизведение в произвольной последовательности

Для воспроизведения треков в случайном порядке кратковременно нажмите следующую кнопку (кнопку “RDM”) во время воспроизведения трека.



При каждом кратковременном нажатии этой кнопки режим будет меняться в следующей последовательности.

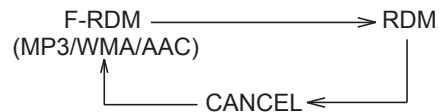

ПРИМЕЧАНИЕ

- Индикация “RDM” означает, что осуществляется воспроизведение треков в произвольной последовательности. При этом осуществляется воспроизведение в произвольной последовательности треков текущего компакт-диска. Данную функцию можно включить только при воспроизведении компакт-дисков, записанных в форма-

те, отличном от форматов MP3/WMA/AAC.

- Индикация “F-RDM” означает, что включен режим воспроизведения в произвольной последовательности треков папки. При этом осуществляется воспроизведение в произвольной последовательности всех треков текущей папки. Данную функцию можно включить только при воспроизведении треков, записанных в формате MP3/WMA/AAC.

Для отмены режима воспроизведения в произвольной последовательности кратковременно нажмите кнопку “RDM”, а затем выберите “CANCEL” (“ОТМЕНА”). После этого надпись “RDM” погаснет, а воспроизведение будет вновь осуществляться в нормальном режиме.

ПРИМЕЧАНИЕ

Вы можете отменить режим воспроизведения в произвольной последовательности одним из следующих способов.

- Кратковременно нажмите кнопку “RDM” и выберите “CANCEL” (“ОТМЕНА”).
- Нажмите кнопку “RPT”.

- Нажмите сторону “▼” или “▲” кнопки “FOLDER” (только в случае воспроизведения трека в формате MP3/WMA/AAC).
- Нажмите кнопку “▲”.
- Нажмите кнопку “SCAN”.

■ Режим сканирования



Режим сканирования позволяет Вам прослушать первые 10 секунд каждого трека. Для начала сканирования треков, начиная с текущего трека, нажмите кнопку “SCAN”.

После сканирования всех треков на диске/в папке произойдет возврат в нормальный режим воспроизведения. Для отмены режима сканирования снова нажмите кнопку “SCAN”.

ПРИМЕЧАНИЕ

- Вы можете отменить режим сканирования одним из следующих способов.
 - Нажмите кнопку “RPT”.
 - Нажмите кнопку “RDM”.
 - Поверните ручку “TUNE/TRACK”.
 - Нажмите сторону “▼” или “▲” кнопки “FOLDER” (только в случае воспроизведения трека в формате MP3/WMA/AAC).
 - Нажмите сторону “◀◀” или “▶▶” кнопки “TRACK/SEEK”.
 - Нажмите кнопку “SCAN”.
 - Установите режим работы радиоприемника или дополнительного аудиоустройства.
 - Отключите питание аудиосистемы.
 - Переведите замок зажигания в положение “LOCK”/“OFF”.
- Если при воспроизведении данных, записанных в формате MP3, WMA или AAC, нажата кнопка “SCAN”, система будет сканировать текущую папку.
- Если при воспроизведении данных, записанных в формате, отличном от форматов MP3, WMA или AAC, нажата кнопка “SCAN”, система будет сканировать диск.

■ Переключение режимов дисплея

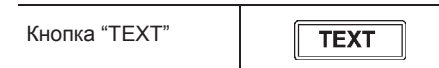

Если во время воспроизведения Вы нажмете кнопку “TEXT”, показания дисплея будут изменяться в следующей последовательности.

Для дисков, записанных в формате CD-DA

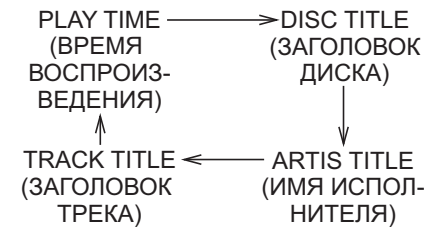

Для дисков, записанных в формате MP3/WMA/AAC

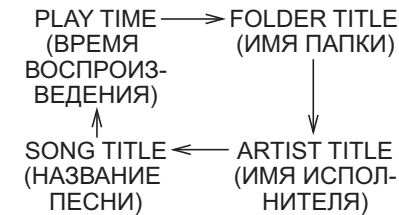

**Для iPod®
(при воспроизведении музыки)**



**Для iPod®
(при воспроизведении аудиокниг)**



**Для iPod®
(при воспроизведении подкастов)**

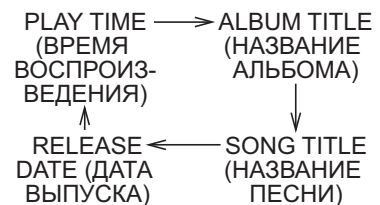

▼ Прокрутка заголовка трека/папки

Если Вы снова нажмете кнопку “ТЕХТ” и будете удерживать ее нажатой, то заголовки будут прокручиваться таким образом, чтобы их можно было увидеть полностью.

ПРИМЕЧАНИЕ

- Конструкция дисплея предусматривает отображение заголовков длиной не более 24 символов.
- При отсутствии операций в течение 10 секунд дисплей переключится в тот режим, в котором он работал до нажатия и удержания кнопки “ТЕХТ”.

■ Выбор папки

Кратковременно нажмите следующие кнопки.

Для выбора следующей папки	
Для возврата к предыдущей папке	

ПРИМЕЧАНИЕ

Выбор следующей или предыдущей папки применим только для папок, определяемых как MP3/WMA/AAC. Если на диске отсутствуют соответс-

твующие папки, то нажатие на сторону “▲” или “▼” кнопки “FOLDER” приведет к началу воспроизведения первого трека на диске.

■ Извлечение компакт-диска из проигрывателя

Нажмите кнопку “” во время воспроизведения диска, или когда он просто находится в проигрывателе. Диск будет извлечен из проигрывателя.

ПРИМЕЧАНИЕ

- Старайтесь, чтобы компакт-диск не высовывался из приемного отверстия проигрывателя компакт-дисков во время движения автомобиля. Компакт-диск может выпасть под действием вибрации.
- Если Вы не вынете извлеченный диск в течение, примерно, 15 секунд, то сработает функция защиты диска, которая произведет автоматическую перезагрузку диска. В этом случае воспроизведение диска осуществляться не будет.

■ Действия при появлении некоторых сообщений

Если во время работы проигрывателя компакт-дисков на дисплее аудиосистемы отображаются указанные ниже сообщения, определите причину их появления, основываясь на приведенной информации. В случае если Вы не можете удалить данные сообщения, мы рекомендуем Вам обратиться к Вашему дилеру SUBARU.

▼ Если отображается сообщение “PUSH EJECT”

Нажмите кнопку “▲” для извлечения диска. Проверьте диск на наличие повреждений или деформации, а также убедитесь в надлежащей установке диска в проигрыватель. Не применяйте силу для извлечения диска. Воспроизведение компакт-дисков формата “Mini CD” (т. е. компакт-дисков диаметром 8 см/3 дюйма) не поддерживается, и в случае их установки они будут немедленно извлечены с выводом на экран дисплея соответствующего сообщения. Если не удастся извлечь диск или данное сообщение продолжает отображаться на дисплее аудиосистемы, мы рекомендуем Вам обратиться к Вашему дилеру SUBARU.

▼ Если отображается сообщение “CHECK DISC”

Нажмите кнопку “▲” для извлечения диска. Проверьте диск на наличие повреждений или деформации, а также убедитесь в надлежащей установке диска в проигрыватель. Данное сообщение отображается при использовании некоторых перезаписываемых компакт-дисков. Убедитесь в том, что тип компакт-диска (воспроизведение компакт-дисков диаметром 8 см/3 дюйма не поддерживается данным проигрывателем) и формат данных являются корректными. Данный проигрыватель может воспроизводить только записи в формате MP3, WMA и AAC. Если не удастся извлечь диск или данное сообщение продолжает отображаться на дисплее аудиосистемы, мы рекомендуем Вам обратиться к Вашему дилеру SUBARU.

Гнездо для подключения дополнительного аудиоустройства

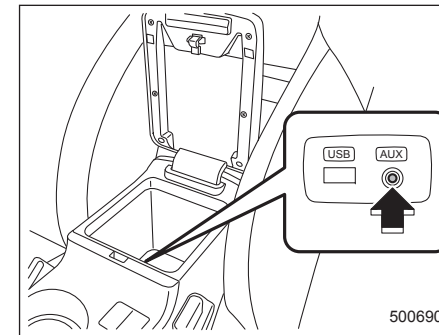



Вы можете подключить внешнее аудиоустройство к аудиосистеме автомобиля и воспроизводить с него аудиозаписи через динамики автомобиля.

Гнездо для подключения дополнительного аудиоустройства расположено в центральной консоли. Данное гнездо предусматривает подключение миништырькового стереоштекера (Ø3,5 мм). Соединительный кабель можно приобрести в магазине по продаже электрооборудования или в подобных магазинах.

Порядок использования гнезда для подключения дополнительного аудиоустройства

1. Подключите переносной аудиоплеер к гнезду для подключения дополнительного аудиоустройства.

Кнопка выбора входа для дополнительного аудиоустройства

Аудиосистема типа "А"	
Аудиосистема типа "В"	

2. Для выбора режима дополнительного аудиоустройства нажмите кнопку выбора входа для дополнительного аудиоустройства на панели управления аудиосистемой. Для аудиосистемы типа "А" см. раздел "Если в проигрывателе установлен компакт-диск (тип "А")" 5-17.
3. Включите воспроизведение переносного аудиоплеера. Обратитесь к руководству по эксплуатации переносного аудиоплеера.

ПРИМЕЧАНИЕ

- Для моделей, оборудованных оригинальной системой навигации SUBARU, за подробностями обратитесь к дополнению к руководству по эксплуатации автомобиля — "Инструкция по эксплуатации системы навигации".
- Выходной сигнал переносного аудиоплеера небольшой, поэтому звук, воспроизводимый через динамики автомобильной аудиосистемы, может быть очень слабым. Если вы увеличите громкость аудиосистемы, то громкость воспроизводимого сигнала также увеличится. Однако при смене одного переносного аудиоплеера на другой уровень громкости звука, воспроизводимого через динамики автомобильной аудиосистемы, может стать значительно выше, чем он был при прослушивании предыдущего аудиоплеера. Во избежание неприятных ощущений от резкого изменения уровня громкости при смене переносных аудиоплееров следует уменьшить уровень громкости аудиосистемы.
- В некоторых случаях уровень сигнала переносного аудиоплеера слишком мал, и при увеличении

уровня громкости аудиосистемы автомобиля качество звука может ухудшиться. В таких случаях отрегулируйте уровень сигнала на переносном аудиоплеере.

- В некоторых случаях из-за плохого соединения между переносным аудиоплеером и аудиосистемой могут возникать шумы. Попробуйте почистить стереоштекер и гнездо аудиовхода.
- Если уровень шумов не снижается, проверьте провод на предмет его отсоединения или переносной аудиоплеер на предмет его неисправности.

Меры предосторожности при работе с компакт-дисками

Используйте только компакт-диски (обычные (CD), записываемые (CD-R) или перезаписываемые (CD-RW)), на которых имеются приведенные ниже знаки. Кроме того, невозможно воспроизведение некоторых типов компакт-дисков.

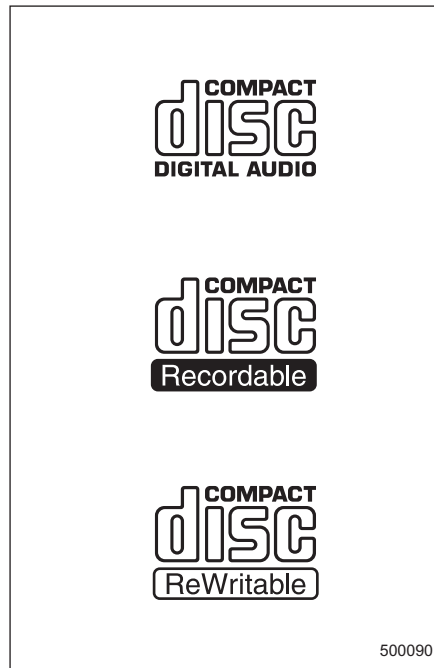

- Конструкция проигрывателя не предусматривает использование компакт-дисков типа “DualDisc”. Если Вы вставите в проигрыватель компакт-диск типа “DualDisc”, то этот диск может застрять в проигрывателе, что может привести к его неисправности.
- В холодную и/или дождливую погоду внутри проигрывателя компакт-дисков иногда появляются капли воды, что может помешать его нормальной работе. В таких случаях извлеките компакт-диск и подождите, пока проигрыватель не высохнет.
- Под воздействием сильной вибрации (например, при езде по пересеченной местности) воспроизведение компакт-дисков может сопровождаться пропусками отдельных частей диска.

- Чтобы извлечь компакт-диск из коробки, нажмите на выступ в центре коробки и извлеките компакт-диск, придерживая его за края. Прикосновения к поверхности диска могут вызвать его загрязнение, что, в свою очередь, может негативно сказаться на качестве его воспроизведения. Не прикасайтесь к поверхности диска.
- При возможности используйте только чистые компакт-диски. Если на поверхности компакт-диска видны загрязнения, вытрите ее сухой чистой тканью движениями от центра компакт-диска к краям. Не используйте для этих целей грубую ткань, растворители, бензин, спирт и т. п.
- Не используйте деформированные, поцарапанные или треснувшие компакт-диски. Кроме того, не используйте компакт-диски нестандартной формы (например, выполненные в виде сердца). Все это может привести к различным неисправностям аудиосистемы.
- Компакт-диски очень чувствительны к воздействию высоких температур. Не храните их в местах, подверженных воздействию прямого солнечного света, а также возле различного рода обогревателей. Кроме того, компакт-диски нельзя хранить в припаркованном автомобиле в солнечную или жаркую погоду.

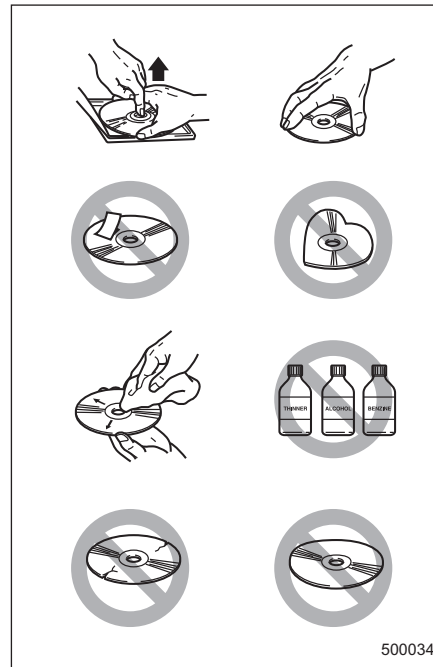

Использование запоминающего устройства USB / iPod®

ПРИМЕЧАНИЕ

Для моделей, оборудованных оригинальной системой навигации SUBARU, обратитесь к дополнению к руководству по эксплуатации автомобиля — “Инструкция по эксплуатации системы навигации”.

■ Воспроизведение файла

См. раздел “Воспроизведение файла” 5-16.

■ Подключаемые запоминающие устройства USB

Возможно подключение запоминающих устройств USB класса “Mass storage”. На запоминающие устройства USB, которые могут проигрываться в проигрывателе компакт-дисков, накладываются следующие ограничения.

- Максимальная глубина вложения директорий: 8 уровней (включая КОРНЕВУЮ директорию).
- Максимальное количество файлов в папке: 255.

– ПРОДОЛЖЕНИЕ –

- Максимальное количество папок: 512 (включая КОРНЕВУЮ папку).
- Максимальное количество файлов на устройстве: 130 560.

ПРИМЕЧАНИЕ

- Воспроизведение файлов с запоминающих устройств USB класса “HUB” не поддерживается.
- Воспроизведение файлов с USB-устройств подкласса “ATAPI” не поддерживается.
- Воспроизведение файлов с высокоскоростных USB-устройств 2.0 не поддерживается.
- Запоминающие устройства USB, электропитание которых осуществляется не от шины USB (например, от внешнего блока питания), не поддерживаются.
- Карты памяти, подключенные к USB-устройству для чтения карт памяти, не поддерживаются.
- Если запоминающее устройство USB состоит из двух и более дисков, система после подключения запоминающего устройства USB распознает только один из дисков.
- Содержимое запоминающего устройства USB может воспроизводиться не в том порядке, в кото-

ром оно выводится на персональном компьютере.

- Использование персонального компьютера невозможно, даже в случае подключения по кабелю USB.
- Если запоминающее устройство USB оснащено функцией защиты, воспроизведение запоминающего устройства USB в системе невозможно.
- Запоминающее устройство USB и iPod® не могут подключаться к системе одновременно.

■ Подключаемые модели iPod®

Модель	Версия программно-аппаратного обеспечения	
iPod®	с воспроизведением видео-записей	1.3
	classic	2.0.4
	nano 1G	1.3.1
	nano 2G	1.1.3
	nano 3G	1.1.3
	nano 4G	1.0.4
	nano 5G	1.0.2
	nano 6G	1.0
	touch 1G	3.1.3
	touch 2G	3.1.3
	touch 3G	4.1
touch 4G	4.1	
iPhone®	1G	3.1.3
	3G	3.1.3
	3G S	3.1.3
	4	4.1
	4S	iOS 5.0

▲ ОСТОРОЖНО

Не подключайте другие модели iPod®, отличные от указанных выше. В противном случае это может привести к неисправности или, в зависимости от условий, к пожару.

ПРИМЕЧАНИЕ

- iPod® — официально зарегистрированная торговая марка компании “Apple Inc.”.
- При использовании iPod® и iTunes Вам разрешается личное копирование и воспроизведение материалов, которые не защищены авторскими правами, или материалов, копирование и воспроизведение которых разрешено законом. Нарушение авторских прав преследуется по закону.
- Для проверки версии программно-аппаратного обеспечения iPod® подключите его к компьютеру и уточните версию в менеджере устройств. За дополнительной информацией обратитесь к инструкции по эксплуатации iPod®.
- Для обновления программно-аппаратного обеспечения iPod® по-

сетите официальный веб-сайт компании “Apple Inc.”.

- В зависимости от модели и версии программно-аппаратного обеспечения iPod® он может работать неправильно или вообще не работать.

**■ Подключение
запоминающего
устройства USB / iPod®**

▲ ВНИМАНИЕ

Не используйте iPod® во время движения. Это может отвлечь Ваше внимание от вождения и привести к аварии.

▲ ОСТОРОЖНО

- Если при подключении iPod® к оборудованию автомобиля сохраненные в нем данные удалены, то их восстановление невозможно.

- Не храните iPod® в автомобиле. Если iPod® был оставлен в автомобиле на долгое время, он может деформироваться, выцвести или повредиться в результате воздействия высокой температуры.

ПРИМЕЧАНИЕ

- Даже если запоминающее устройство USB или iPod® подключены, воспроизведение находящихся на них записей невозможно, пока не будет включен режим запоминающего устройства USB или iPod®.
- Видеофильмы, сохраненные на запоминающем устройстве USB или iPod®, не могут воспроизводиться, пока запоминающее устройство или iPod® подключено к системе.
- Когда iPod® подключен, управление iPod® при помощи сенсорного диска “ClickWheel” iPod® невозможно (кроме некоторых моделей).
- При использовании iPod®, подключенного к оборудованию автомобиля, порядок расположения элементов списка, отображаемый на оборудовании автомобиля, может отличаться от порядка их рас-

положения в iPod®. Однако это не является свидетельством какой-либо неисправности.

- Аккумуляторная батарея iPod®, подключенного к оборудованию автомобиля, будет заряжаться только в том случае, когда замок зажигания находится в положении “ON” или “ACC”. Однако при низком уровне зарядки аккумуляторной батареи iPod® активация iPod® может происходить с задержкой.
- Если после подключения iPod® он не активируется, отключите соединительный кабель от iPod® и перезагрузите его. За информацией о процедуре перезагрузки обратитесь к руководству по эксплуатации iPod®.
- При неправильном подключении iPod® и соединительного кабеля на iPod® может не подаваться электропитание, или он может не распознаваться оборудованием автомобиля. В этом случае отключите соединительный кабель от iPod®, а затем снова подключите его.
- В зависимости от подключенной модели iPod® на дисплее может загораться надпись “RPT”, независимо от настроек пользователя. Однако это не является признаком какой-либо неисправности.

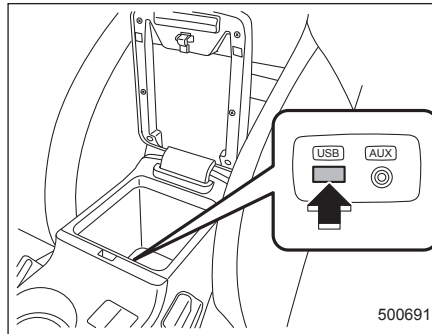

В центральной консоли предусмотрен разъем USB. Воспользуйтесь данным разъемом для подключения запоминающего устройства USB / iPod®.

■ Порядок воспроизведения

ПРИМЕЧАНИЕ

При использовании запоминающего устройства USB / iPod® на дисплее будет выводиться следующая информация.

- Имя папки (при использовании запоминающего устройства USB).
- Название альбома (при использовании iPod®).
- Имя исполнителя.

- Название песни (при использовании запоминающего устройства USB или при воспроизведении музыки при помощи iPod®).
- Название аудиокниги (при воспроизведении аудиокниги при помощи iPod®).
- Дата подкаста (при воспроизведении подкаста при помощи iPod®).

За более подробной информацией обратитесь к разделу “Экран аудиосистемы” 3-63.

1. Подключите запоминающее устройство USB / iPod®.

Кнопка воспроизведения:

Аудиосистема типа “А”	CD/AUX
Аудиосистема типа “В”	AUX USB

2. Нажмите кнопку воспроизведения. При каждом кратковременном нажатии кнопки режим будет меняться в следующей последовательности.

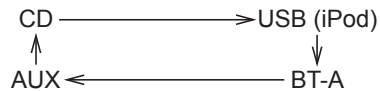
Аудиосистема типа “А”**Аудиосистема типа “В”**

При выборе режима USB/iPod® проигрыватель начнет воспроизведение записей, находящихся на запоминающем устройстве USB / iPod®.

ПРИМЕЧАНИЕ

- В зависимости от количества треков, сохраненных на iPod®, и версии программно-аппаратного обеспечения, после подключения iPod® он может работать нестабильно или неправильно.
- Не отключайте разъем от iPod® во время работы iPod®.

■ Воспроизведение трека с начала

Выберите трек тем же способом, что и для компакт-диска. За более подробной информацией обратитесь к разделу “Воспроизведение трека с начала” 5-17.

■ Воспроизведение главы с начала в случае, если подключен iPod®

При воспроизведении подкастов или аудиокниг выберите главу тем же способом, какой описан в разделе “Воспроизведение трека с начала” 5-17.

■ Быстрый переход вперед и назад

Быстрый переход вперед и назад работает так же, как и для компакт-диска. За более подробной информацией обратитесь к разделу “Быстрый переход вперед и назад” 5-18.

ПРИМЕЧАНИЕ

Если подключен iPod®

- Если при быстром переходе вперед достигнут конец трека, быстрый переход вперед прекратится и воспроизведение начнется с начала следующего трека.
- Если при быстром переходе назад достигнуто начало трека, быстрый переход назад прекратится и воспроизведение начнется с начала трека.

■ Повторное воспроизведение

RPT

1

▼ Если подключено запоминающее устройство USB

Повторное воспроизведение осуществляется тем же способом, что и для компакт-диска. За более подробной информацией обратитесь к разделу “Повторное воспроизведение” 5-18.

▼ Если подключен iPod®

При каждом кратковременном нажатии кнопки “RPT” режим будет меняться в следующей последовательности.

ALL RPT ← → SONG RPT

ПРИМЕЧАНИЕ

- Индикация “ALL RPT” означает, что включен режим повторного воспроизведения всех треков на iPod®.
- Индикация “SONG RPT” означает, что включен режим повторного воспроизведения одного трека. При этом осуществляется повторное воспроизведение текущего трека.

– ПРОДОЛЖЕНИЕ –

- При воспроизведении аудиокниги режим не изменится, даже если Вы нажмете кнопку “RPT”.

■ Воспроизведение в произвольной последовательности



Для воспроизведения треков в случайном порядке временно нажмите кнопку “RDM” во время воспроизведения трека.

При каждом кратковременном нажатии кнопки режим будет меняться в следующей последовательности.

Если подключено запоминающее устройство USB

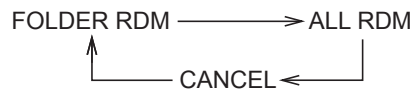

Если подключен iPod®

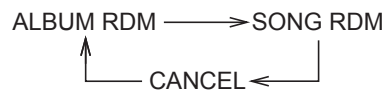

ПРИМЕЧАНИЕ

- Индикация “FOLDER RDM” означает, что включен режим воспроизведения в произвольной последовательности треков папки. При этом осуществляется воспроизведение в произвольной последовательности всех треков текущей папки.
- Индикация “ALL RDM” означает, что включен режим воспроизведения в произвольной последовательности всех треков запоминающего устройства USB. При этом осуществляется воспроизведение в произвольной последовательности всех треков запоминающего устройства USB.
- Индикация “ALBUM RDM” означает, что включен режим воспроизведения в произвольной последовательности треков альбома. При этом осуществляется воспроизведение в произвольной последовательности всех треков текущего альбома.
- Индикация “SONG RDM” означает, что включен режим воспроизведения в произвольной последовательности треков iPod®. При этом осуществляется воспроизведе-

ние в произвольной последовательности всех треков на iPod®.

- В случае если подключен iPod®, воспроизведение треков в произвольной последовательности осуществляется с помощью функции воспроизведения в произвольной последовательности, предусмотренной в iPod®. В связи с этим, режим работы iPod® может отличаться в зависимости от модели подключенного iPod®.
- При воспроизведении аудиокниги или подкаста режим не изменится, даже если Вы временно нажмете кнопку “RDM”.

Для отмены режима воспроизведения в произвольной последовательности временно нажмите кнопку “RDM”, а затем выберите “CANCEL” (“ОТМЕНА”). После этого надпись “RDM” погаснет, а воспроизведение будет вновь осуществляться в нормальном режиме.

■ Режим сканирования (только в случае подключения запоминающего устройства USB)

Сканирование осуществляется тем же способом, что и для компакт-диска. За более подробной информацией обратитесь к разделу “Режим сканирования” 5-20.

ПРИМЕЧАНИЕ

Если подключен iPod® Вы не можете выбрать режим сканирования.

■ Выбор категории (только в случае подключения iPod®)

При кратковременном нажатии кнопки “LIST” отображается меню iPod®.

При каждом повороте ручки “TUNE/TRACK” по часовой стрелке отображаемые категории будут изменяться в приведенной ниже последовательности. При каждом повороте ручки “TUNE/TRACK” против часовой стрелки отображаемые категории будут изменяться в обратной последовательности.



Для выбора категории нажмите ручку “TUNE/TRACK”. Чтобы закрыть меню iPod®, нажмите и удерживайте кнопку “LIST”. Для возврата к предыдущему экрану кратковременно нажмите кнопку “LIST”.

■ Переключение режимов дисплея

См. раздел “Переключение режимов дисплея” 5-20.

▼ Прокрутка экрана

См. раздел “Прокрутка заголовка трека/папки” 5-21.

■ Выбор папки (только в случае подключения запоминающего устройства USB)

См. раздел “Выбор папки” 5-21.

ПРИМЕЧАНИЕ

Если подключен iPod®, Вы не можете выбрать папку.

■ Если отображается сообщение “CHECK DEVICE”

Данное сообщение отображается в следующих случаях.

- При наличии короткого замыкания в шине USB.
- Если подключено устройство, не поддерживаемое системой (например, USB-мышь).
- Если подключен iPod®, не поддерживаемый системой.
- Если подключенный iPod® завис.
- При возникновении ошибки передачи данных.
- При возникновении ошибки подтверждения iPod®.

5-32 Аудиосистема

- Если подключено запоминающее устройство USB класса “HUB”.

Отключите запоминающее устройство USB/iPod® и проверьте его.

Кнопки управления аудиосистемой на рулевом колесе

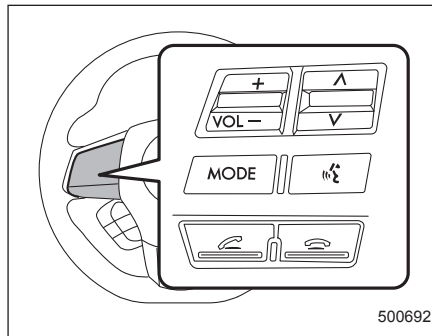

Эти кнопки располагаются на спицах рулевого колеса. Они позволяют водителю управлять функциями аудиосистемы, не отрывая рук от рулевого колеса.

■ Кнопка “MODE”

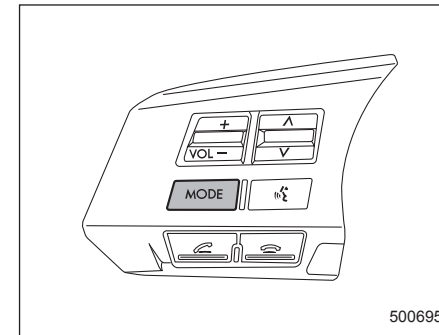

Данной кнопкой устанавливаются режимы работы аудиосистемы. Каждое нажатие этой кнопки приводит к смене режимов работы в приведенной ниже последовательности:

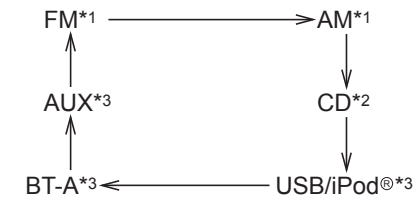

*1 На дисплее будет отображаться частота радиостанции, работающей в данном диапазоне волн, передачи которой прослушались в последний раз.

*²Только если в проигрыватель установлен компакт-диск.

*³Только если устройство подключено.

Нажмите и удерживайте данную кнопку, если Вы хотите незамедлительно уменьшить уровень громкости до нуля. На дисплее аудиосистемы отобразится надпись "MUTE".

Если Вы снова нажмете и будете удерживать эту кнопку, то громкость вернется к прежнему уровню, а надпись "MUTE" погаснет.

■ Кнопки "∧" и "∨"

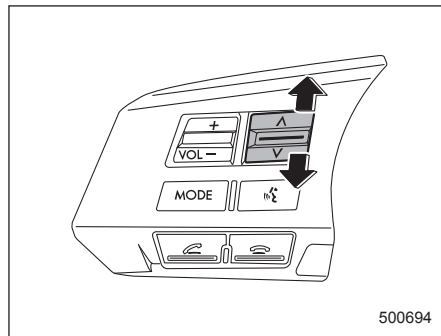

▼ Если выбран режим работы радиоприемника

Для перехода по предварительно настроенным радиостанциям нажмите на

сторону "∧" или "∨" этой кнопки. Для поиска следующей радиостанции уверенного приема и остановки на ней нажмите на сторону "∧" или "∨" этой кнопки и удерживайте ее нажатой. Частота, на которой работает эта радиостанция, будет отображаться на дисплее аудиосистемы.

▼ Если выбран режим работы проигрывателя компакт-дисков

Для перехода к следующему треку временно нажмите на сторону "∧" этой кнопки. Для перехода к предыдущему треку временно нажмите на сторону "∨" этой кнопки. Номер трека будет отображаться на дисплее аудиосистемы.

При воспроизведении треков в формате MP3/WMA/AAC для выбора следующей папки нажмите и удерживайте сторону "∧" кнопки. Для возврата к предыдущей папке нажмите и удерживайте сторону "∨" кнопки.

▼ Если выбран режим запоминающего устройства USB/iPod®/аудиосистемы Bluetooth®

Для перехода к следующему треку временно нажмите на сторону "∧" этой кнопки. Для перехода к предыдущему треку временно на-

жмите на сторону "∨" этой кнопки. Номер трека будет отображаться на дисплее аудиосистемы.

Если выбран режим запоминающего устройства USB/аудиосистемы Bluetooth®, для выбора следующей папки нажмите и удерживайте сторону "∧" кнопки. Для возврата к предыдущей папке нажмите и удерживайте сторону "∨" кнопки.

■ Переключатель регулировки уровня громкости

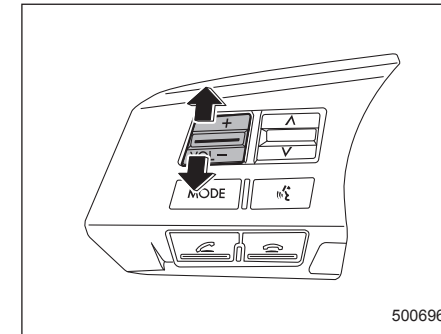

Для увеличения уровня громкости нажмите сторону "+" этого переключателя. Для уменьшения уровня громкости нажмите сторону "-" этого переключателя. Громкость будет отражаться на дисплее аудиосистемы условными числами.

– ПРОДОЛЖЕНИЕ –

Bluetooth®-аудиоустройство



ПРИМЕЧАНИЕ

Словесное обозначение товарного знака “Bluetooth” и логотип являются зарегистрированными торговыми марками компании “Bluetooth SIG, Inc.”.

Данная функция позволяет Вам воспроизводить аудиоинформацию, записанную на Bluetooth®-аудиоустройствах. Перед использованием Bluetooth®-аудиоустройства Вы должны зарегистрировать его в системе.

ПРИМЕЧАНИЕ

- Функции Bluetooth®-аудиоустройства могут не работать надлежащим образом в следующих случаях.
 - Устройство отключено.
 - Аккумуляторная батарея устройства разряжена.
 - Устройство не подключено к системе.
 - Устройство находится за сиденьем или в отделении для перчаток.
 - Устройство накрыто металлическим материалом или касается его.
- В зависимости от типа используемого устройства режим работы и уровень громкости могут отличаться от обычных для данных устройств.
- Качество звука может ухудшаться в результате влияния устройства, подключенного к системе, или состояния сети Bluetooth.
- При одновременном подключении другого устройства Bluetooth® может быть слышен шум.

■ Медиаформат

Подключение Bluetooth®-аудиоустройств, не поддерживающих приведенные ниже профили Bluetooth®, невозможно.

- A2DP (Профиль расширенного распределения аудио).
- AVRCP (Профиль дистанционного управления аудио-/видеоустройствами).

■ Настройка Bluetooth®-аудиоустройств

ПРИМЕЧАНИЕ

Настройку Bluetooth®-аудиоустройства можно осуществить при помощи многофункционального дисплея. За более подробной информацией обратитесь к разделу “Настройки аудиоустройства Bluetooth®” 3-100.

Кнопка “MENU”



1. Выберите меню “BT-A SETUP” (“НАСТРОЙКА BLUETOOTH®-АУДИОУСТРОЙСТВ”), нажимая кнопку “MENU”.

Ручка “TUNE/ TRACK”



2. Выполните следующие действия, поворачивая ручку “TUNE/TRACK” при наличии сообщения “BT-A”.

ПРИМЕЧАНИЕ

Осуществление настройки Bluetooth®-аудиоустройства во время движения автомобиля невозможно.

▼ **Регистрация (подключение) устройства**

ПРИМЕЧАНИЕ

Зарегистрировать можно только одно устройство.

1. Выберите меню "PAIR AUDIO" ("ПОДКЛЮЧИТЬ АУДИОУСТРОЙСТВО").
 - Если устройство уже зарегистрировано, на дисплее отобразится сообщение "MEMORY FULL" (ПАМЯТЬ ПЕРЕПОЛНЕНА) и система перейдет в режим настройки Bluetooth®-аудиоустройства.
2. После того как ключ доступа отобразится на дисплее, введите его в устройство.
 - Если Вы ввели правильный ключ доступа, на дисплее отобразится сообщение "PAIRED" (ПОДКЛЮЧЕНО) и процедура регистрации будет завершена.
 - Если Вы ввели неправильный ключ доступа, на дисплее отобразится сообщение "FAILED" (НЕУДАЧА), процедура регистрации завершится неудачей, а система перейдет в

режим настройки Bluetooth®-аудиоустройства.

ПРИМЕЧАНИЕ

После перевода замка зажигания в положение "LOCK"/"OFF" зарегистрированное устройство не подключается к системе автоматически, даже при переводе замка зажигания в положение "ACC" или "ON".

▼ **Выбор устройства**

1. Выберите меню "SELECT AUDIO" ("ВЫБРАТЬ АУДИОУСТРОЙСТВО").
 - При отсутствии зарегистрированных устройств на дисплее отобразится сообщение "EMPTY" (ПУСТО) и система перейдет в режим настройки Bluetooth®-аудиоустройства.
2. Выберите меню "CONFIRM" (ПОДТВЕРДИТЬ).
 - Если устройство подключено, отображается сообщение "SELECTED" (ВЫБРАНО), а процедура выбора завершается.
 - Если подключить устройство невозможно, на дисплее отобразится сообщение "FAILED" (НЕУДАЧА), а процедура выбора останется неудачной.

▼ **Установка ключа доступа**

1. Выберите меню "SET PASSKEY" (УСТАНОВИТЬ КЛЮЧ ДОСТУПА).
 - После отображения текущего установленного ключа доступа может быть введен новый ключ доступа.
2. Введите новый ключ доступа при помощи ручки "TUNE/TRACK".
3. Выберите меню "CONFIRM" (ПОДТВЕРДИТЬ).
 - Отображается новый код доступа, он заменяется, а режим изменяется на режим настройки Bluetooth®-аудиоустройства.

▼ **Deleting device**

1. Select the "DELETE AUDIO" menu.
 - При отсутствии зарегистрированных устройств на дисплее отобразится сообщение "EMPTY" (ПУСТО) и система перейдет в режим настройки Bluetooth®-аудиоустройства.
2. Выберите меню "CONFIRM" (ПОДТВЕРДИТЬ).
 - Отображается сообщение "DELETED" (УДАЛЕНО), а режим работы переключается на режим настройки Bluetooth®-аудиоустройства.

■ Управление Bluetooth®-аудиоустройством

ПРИМЕЧАНИЕ

В зависимости от подключенного устройства оно может не работать, как описано в приведенных ниже пунктах, или работать нестабильно.

▼ Порядок воспроизведения

ПРИМЕЧАНИЕ

При воспроизведении Bluetooth® отображается следующая информация.

- Название альбома.
- Имя исполнителя.
- Название песни.

За более подробной информацией обратитесь к разделу “Настройки аудиосистемы” 3-99.

Для выбора режима “BT-A” выполните одну из следующих процедур.

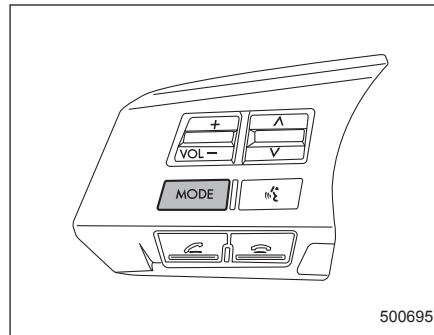

- Нажмите кнопку “MODE” на спице рулевого колеса. За более подробной информацией обратитесь к разделу “Кнопка “MODE”” 5-32.
- Нажмите кнопку “CD/AUX” (аудиосистема типа “A”).
- Нажмите кнопку “AUX/USB” (аудиосистема типа “B”).

▼ Воспроизведение трека с начала

Выберите трек тем же способом, что и для компакт-диска. См. раздел “Воспроизведение трека с начала” 5-17.

▼ Повторное воспроизведение

Повторное воспроизведение осуществляется тем же способом, что и для

компакт-диска. См. раздел “Повторное воспроизведение” 5-18. При каждом кратковременном нажатии кнопки “RPT” режим будет меняться в следующей последовательности.

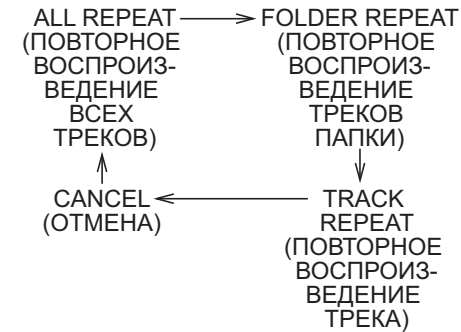

▼ Воспроизведение в произвольной последовательности

Воспроизведение в произвольной последовательности осуществляется аналогичным образом, что и для компакт-диска. См. раздел “Воспроизведение в произвольной последовательности” 5-19. При каждом кратковременном нажатии кнопки “RDM” режим будет меняться в следующей последовательности.

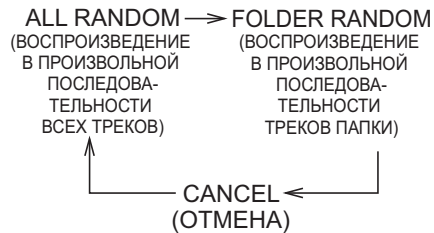

▼ Переключение режимов дисплея

Выберите отображаемые данные тем же способом, что и для компакт-диска. См. раздел “Переключение режимов дисплея” 5-20. При каждом кратковременном нажатии кнопки “TEXT” показания дисплея будут меняться в следующей последовательности.

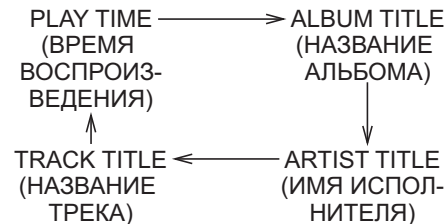

▼ Выбор папки

Выберите папку тем же способом, что и для компакт-диска. См. раздел “Выбор папки” 5-21.

Система громкой связи

ПРИМЕЧАНИЕ

- Для моделей, оборудованных оригинальной системой навигации SUBARU, обратитесь к дополнению к руководству по эксплуатации автомобиля — “Инструкция по эксплуатации системы навигации”.
- При продаже Вашего автомобиля убедитесь в том, что Вы установили систему громкой связи в исходное состояние, чтобы предотвратить несанкционированный доступ к Вашим персональным данным. За более подробной информацией обратитесь к разделу “Установка зарегистрированных данных в исходное состояние” 5-51.

Система громкой связи работает, когда замок зажигания находится в положении “ACC” или “ON”.

При помощи системы громкой связи Вы можете использовать свой сотовый телефон, не касаясь его. Для использования системы громкой связи подключите сотовый телефон следующим образом.

Если сотовый телефон не зарегистрирован

Зарегистрируйте сотовый телефон в автомобильной системе. За более подробной информацией обратитесь к разделу “Если сотовый телефон не зарегистрирован” 5-43. После регистрации телефона он будет автоматически подключаться к автомобильной системе.

Если сотовый телефон уже зарегистрирован

Зарегистрированный сотовый телефон будет автоматически подключен к автомобильной системе, если при наличии сотового телефона замок зажигания переводится в положение “ACC” или “ON”.

Если зарегистрировано два или более сотовых телефона

Если система определяет наличие в салоне сотового телефона, который ранее был подключен к автомобильной системе, при повороте замка зажигания в положение “ACC” или “ON” система автоматически подключает сотовый телефон. Вы можете выбрать телефон для подключения к автомобильной системе. За более подробной информацией обратитесь к разделу “Выбор сотового телефона” 5-43.

5-38 Аудиосистема

После подключения сотового телефона Вы можете использовать следующие функции.

Функция	Страница
Осуществление исходящего вызова	5-44
Прием/отклонение входящего вызова	5-45
Ввод данных в телефонную книгу	5-45
Использование и настройка телефонной книги	5-47
Удаление данных	5-48

Даже если ни один сотовый телефон не подключен, Вы можете установить следующие позиции.

Позиция	Страница
Настройки защиты	5-49
Настройки телефона	5-50
Настройки системы	5-51

■ Меры предосторожности

ВНИМАНИЕ

- В целях безопасности старайтесь избегать использования сотового телефона во время движения.
- Не совершайте телефонных звонков во время управления автомобилем. Перед ответом на входящий звонок остановите автомобиль в безопасном месте. Если Вам крайне необходимо ответить на телефонный звонок, сообщите звонящему: “Я перезвоню”. А затем перезвоните ему после остановки автомобиля в безопасном месте.

ОСТОРОЖНО

- Не оставляйте сотовый телефон в автомобиле. Температура в автомобиле может сильно повыситься и привести к неисправности сотового телефона.

- При использовании сотового телефона соблюдайте осторожность и не подносите его близко к оборудованию автомобиля. В противном случае это может ухудшить условия приема или качество звука.
- В частотном диапазоне, используемом оборудованием автомобиля, работает также различное промышленное, научное и медицинское оборудование, например, микроволновые печи, радиостанции, используемые на технологических линиях фабрик и заводов для распознавания движущихся объектов (требуется лицензия), специальные радиостанции малой мощности (лицензия не требуется) и любительские радиостанции (требуется лицензия). (Эти три типа радиостанций далее по тексту будут называться “другими радиостанциями”.) Перед использованием оборудования автомобиля обязательно проверьте, не работают ли в непосредственной близости подобные “другие радиостанции”.

Если оборудованием автомобиля создаются радиопомехи для “других радиостанций”, необходимо как можно скорее переместить это оборудование в другое место, чтобы прекратить создание радиопомех. Оборудование автомобиля использует диапазон частот в районе 2,4 ГГц. В указанном оборудовании используется FH-SS-модуляция. Радиус предполагаемой зоны создания радиопомех составляет менее 10 м (33 фута). Оборудование автомобиля использует полный диапазон, что помогает избежать использования диапазона, в котором работают устройства определения движущихся объектов.

■ Порядок использования системы громкой связи

▼ Включение/выключение режима громкой связи

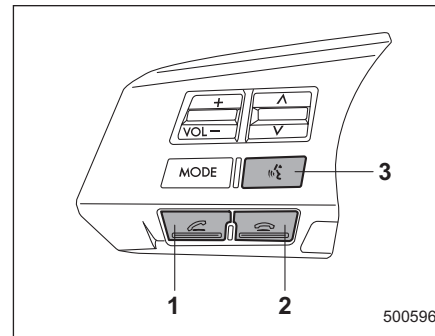

- 1) Кнопка посылы вызова.
- 2) Кнопка окончания разговора.
- 3) Кнопка голосовых команд.

Для включения режима громкой связи нажмите кнопку посылы вызова “☎”.
Для выключения режима громкой связи нажмите кнопку окончания разговора “☎”.

▼ Перечень пунктов меню системы громкой связи

Ручка “TUNE/ TRACK”



1. Для включения режима громкой связи нажмите кнопку посылы вызова “☎”.
2. Для выбора пункта меню поверните ручку “TUNE/TRACK”, а для входа в выбранное меню нажмите на эту ручку.

5-40 Аудиосистема

Первый уровень меню	Второй уровень меню	Третий уровень меню	Подробная информация	Страница
PHONE BOOK (ТЕЛЕФОННАЯ КНИГА)*	ADD ENTRY (ДОБАВИТЬ ЗАПИСЬ)	BY PHONE (ПРИ ПОМОЩИ ТЕЛЕФОНА)	Добавление нового номера при помощи сотового телефона	5-45
		MANUAL INPUT (ВВОД ВРУЧНУЮ)	Добавление нового номера путем ввода вручную	5-46
		CALL HISTORY (ИСТОРИЯ ЗВОНКОВ)	Добавление нового номера телефона из списка с историей звонков	5-46
		GO BACK (ВОЗВРАТ)		
	LIST NAMES (СПИСОК ИМЕН)	—	Отображение списка имен, зарегистрированных в телефонной книге	5-47
	CHANGE NAME (ИЗМЕНИТЬ ИМЯ)	—	Изменение имени, зарегистрированного в телефонной книге	5-48
	SET SPD DIAL (УСТАНОВИТЬ НОМЕР БЫСТРОГО НАБОРА)	—	Регистрация номера для быстрого набора	5-48
	DELETE ENTRY (УДАЛИТЬ ЗАПИСЬ)	—	Удаление данных телефонной книги	5-48
	DEL SPD DIAL (УДАЛИТЬ НОМЕР БЫСТРОГО НАБОРА)	—	Удаление зарегистрированного номера для быстрого набора	5-49
GO BACK (ВОЗВРАТ)	—			
REDIAL (ПОВТОРНЫЙ НАБОР НОМЕРА)	DIAL (НАБОР НОМЕРА)	—	Повторный набор номера	5-44
	STORE (СОХРАНИТЬ)	—	Добавление нового номера, сохраненного в списке с историей исходящих звонков	5-46
	DELETE (УДАЛИТЬ)	—	Удаление номера, сохраненного в списке с историей исходящих звонков	5-49
	GO BACK (ВОЗВРАТ)	—		

Первый уровень меню	Второй уровень меню	Третий уровень меню	Подробная информация	Страница
CALLBACK (ОТВЕТНЫЙ ЗВОНОК)	DIAL (НАБОР НОМЕРА)	—	Набор номера, сохраненного в списке с историей входящих звонков	5-44
	STORE (СОХРАНИТЬ)	—	Добавление нового номера, сохраненного в списке с историей входящих звонков	5-47
	DELETE (УДАЛИТЬ)	—	Удаление номера, сохраненного в списке с историей входящих звонков	5-49
	GO BACK (ВОЗВРАТ)	—		

* Если сотовый телефон не зарегистрирован, то приведенное в таблице меню не отображается.



5-42 Аудиосистема

Первый уровень меню	Второй уровень меню	Третий уровень меню	Подробная информация	Страница
SETUP (НАСТРОЙКА)	SECURITY (ЗАЩИТА)	SET PIN (УСТАНОВИТЬ PIN-КОД)	Установка PIN-кода	5-49
		PHVK LOCK (ЗАБЛОКИРОВАТЬ ТЕЛЕФОННУЮ КНИГУ)	Блокировка телефонной книги	5-49
		PHVK UNLOCK (РАЗБЛОКИРОВАТЬ ТЕЛЕФОННУЮ КНИГУ)	Разблокировка телефонной книги	5-50
		GO BACK (ВОЗВРАТ)		
	PHONE SETUP (НАСТРОЙКА ТЕЛЕФОНА)	PAIR PHONE (ПОДКЛЮЧИТЬ ТЕЛЕФОН)	Регистрация нового сотового телефона	5-43
		SELECT PHONE (ВЫБРАТЬ ТЕЛЕФОН)	Выбор телефона для использования	5-43
		CHANGE NAME (ИЗМЕНИТЬ ИМЯ)	Изменение зарегистрированного имени сотового телефона	5-50
		LIST PHONES (СПИСОК ТЕЛЕФОНОВ)	Отображение списка зарегистрированных телефонов	5-50
		SET PASSKEY (УСТАНОВИТЬ КЛЮЧ ДОСТУПА)	Изменение ключа доступа	5-51
		DELETE (УДАЛИТЬ)	Удаление зарегистрированного сотового телефона	5-51
		GO BACK (ВОЗВРАТ)		
	SYSTEM SETUP (НАСТРОЙКА СИСТЕМЫ)	GUIDANCE VOL (ГРОМКОСТЬ ГОЛОСОВЫХ ПОДСКАЗОК)	Настройка громкости голосовых подсказок	5-51
		INITIALIZE (УСТАНОВИТЬ В ИСХОДНОЕ СОСТОЯНИЕ)	Установка в исходное состояние	5-51
		GO BACK (ВОЗВРАТ)		
	GO BACK (ВОЗВРАТ)	—		

▼ Подготовка к использованию системы громкой связи

▽ Если сотовый телефон не зарегистрирован

Перед использованием системы громкой связи необходимо зарегистрировать в системе сотовый телефон. Для регистрации сотового телефона выполните следующие действия.

1. Нажмите кнопку отправки вызова .
 - Отображается сообщение “WELCOME!” (ДОБРО ПОЖАЛОВАТЬ!).
2. Нажмите ручку “TUNE/TRACK” или кнопку голосовых команд .
3. Выполните одну из следующих процедур.
 - Выберите меню “RECORD NAME” (ЗАПИСЬ ИМЕНИ).
 - Нажмите кнопку голосовых команд .
4. Произнесите имя (голосовую метку), которое необходимо зарегистрировать.
5. Ручкой “TUNE/TRACK” выберите меню “CONFIRM” (ПОДТВЕРДИТЬ).
 - После появления сообщения “CAR M_MEDIA” отображается ключ доступа.
6. Пока на дисплее отображается сообщение “PKY: ****” (КЛЮЧ ДОСТУ-

ПА: ****), введите отображаемый ключ доступа в сотовый телефон.

- Если Вы ввели правильный ключ доступа, на дисплее отобразится сообщение “PAIRED” (ПОДКЛЮЧЕНО) и процедура регистрации будет завершена.
- Если Вы ввели неправильный ключ доступа, на дисплее отобразится сообщение “FAILED” (НЕУДАЧА) и процедура регистрации завершится неудачей.

▽ Регистрация сотового телефона

Для регистрации телефона в автомобильной системе выполните следующую процедуру.

1. Выберите меню “SETUP” (НАСТРОЙКА).
2. Выберите меню “PHONE SETUP” (НАСТРОЙКА ТЕЛЕФОНА).
3. Выберите пункт меню “PAIR PHONE” (ПОДКЛЮЧИТЬ ТЕЛЕФОН).
4. Выполните одну из следующих процедур.
 - Выберите меню “RECORD NAME” (ЗАПИСЬ ИМЕНИ).
 - Нажмите кнопку голосовых команд .
5. Произнесите имя (голосовую метку), которое необходимо зарегистрировать.

6. Ручкой “TUNE/TRACK” выберите меню “CONFIRM” (ПОДТВЕРДИТЬ).
 - После появления сообщения “CAR M_MEDIA” отображается ключ доступа.
7. Пока на дисплее отображается сообщение “PKY: ****” (КЛЮЧ ДОСТУПА: ****), введите отображаемый ключ доступа в сотовый телефон.
 - Если Вы ввели правильный ключ доступа, на дисплее отобразится сообщение “PAIRED” (ПОДКЛЮЧЕНО) и процедура регистрации будет завершена.
 - Если Вы ввели неправильный ключ доступа, на дисплее отобразится сообщение “FAILED” (НЕУДАЧА) и процедура регистрации завершится неудачей.

▽ Выбор сотового телефона



Чтобы выбрать зарегистрированный сотовый телефон для установки связи между ним и оборудованием автомобиля, выполните следующие действия.

1. Выберите меню “SETUP” (НАСТРОЙКА).
2. Выберите меню “PHONE SETUP” (НАСТРОЙКА ТЕЛЕФОНА).
3. Выберите меню “SELECT PHONE” (ВЫБРАТЬ ТЕЛЕФОН).

- При отсутствии зарегистрированных сотовых телефонов на дисплее отобразится сообщение “EMPTY” (ПУСТО) и система перейдет в режим “PHONE SETUP” (НАСТРОЙКА ТЕЛЕФОНА).
- 4. Выберите сотовый телефон, выполнив одно из следующих действий.
 - Поверните ручку “TUNE/TRACK”.
 - Нажмите кнопку голосовых команд “” и произнесите голосовую метку.
- 5. Выберите меню “CONFIRM” (ПОДТВЕРДИТЬ).
 - Отображается сообщение “SELECTED” (ВЫБРАНО), выбранный сотовый телефон подключается к автомобильной системе и включается режим “PHONE SETUP” (НАСТРОЙКА ТЕЛЕФОНА).
 - Если подключение выбранного сотового телефона невозможно, отображается сообщение “FAILED” (НЕУДАЧА) и включается режим “PHONE SETUP” (НАСТРОЙКА ТЕЛЕФОНА).



▼ **Осуществление исходящего вызова**

▽ **Осуществление исходящего вызова путем произнесения имени**

1. Нажмите кнопку голосовых команд “”.
2. Произнесите желаемую голосовую метку телефона, на который необходимо позвонить.
 - Отображается произнесенное имя (голосовая метка) или соответствующий номер телефона.
3. Выберите меню “DIAL” (НАБОР НОМЕРА) или нажмите кнопку отправки вызова “”.

▽ **Осуществление исходящего вызова на номер быстрого набора**

Предусмотрена возможность выбора номера телефона из номеров быстрого набора, зарегистрированных в оборудовании автомобиля, для осуществления исходящего вызова.

1. Нажмите кнопку предварительной настройки (от “” до “”), под которой зарегистрирован требуемый номер.
2. Нажмите кнопку отправки вызова “”.

ПРИМЕЧАНИЕ

Если нажата кнопка предварительной настройки, под которой не зарегистрирован номер, то на дисплее аудиосистемы отобразится сообщение об ошибке.

▽ **Повторный набор номера**

1. Выберите меню “REDIAL” (ПОВТОРНЫЙ НАБОР НОМЕРА).
2. Выберите нужный номер при помощи ручки “TUNE/TRACK”.
3. Выберите меню “DIAL” (НАБОР НОМЕРА) или нажмите кнопку отправки вызова “”.

▽ **Ответный звонок**

1. Выберите меню “CALL BACK” (ОТВЕТНЫЙ ЗВОНОК).
2. Выберите нужный номер при помощи ручки “TUNE/TRACK”.
3. Выберите меню “DIAL” (НАБОР НОМЕРА) или нажмите кнопку отправки вызова “”.

▽ **Осуществление исходящего вызова на номер из списка имен**

Предусмотрена возможность выбора номера телефона из списка имен, зарегистрированных в оборудовании автомобиля, для осуществления исходящего вызова. За более подробной информацией обратитесь к руководству по эксплуатации.

мацией обратитесь к разделу “Функция списка имен” 5-47.

▼ Повторный набор последнего набранного номера

1. Нажмите кнопку посылы вызова “☎” и загрузите список с историей исходящих звонков.
2. Выберите меню “DIAL” (НАБОР НОМЕРА) или нажмите кнопку посылы вызова “☎”.

▼ Прием и отклонение входящего вызова

Для приема входящего вызова: Нажмите кнопку посылы вызова “☎”.

Для постановки входящего вызова на удержание (только если сотовый телефон имеет такую функцию): Кратковременно нажмите кнопку окончания разговора “☎”.

Для отклонения постановки входящего вызова на удержание (только если сотовый телефон имеет такую функцию): Нажмите и удерживайте кнопку окончания разговора “☎”.

▼ Завершение разговора

Нажмите кнопку окончания разговора “☎”.

▼ Регулировка уровня громкости

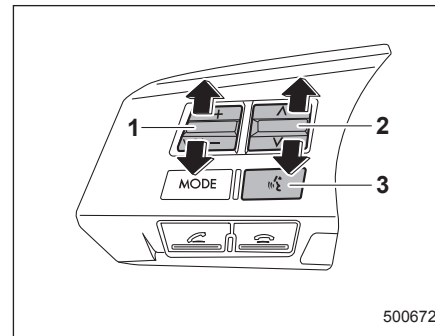

- 1) Переключатель регулировки уровня громкости.
- 2) Переключатель регулировки уровня громкости разговора.
- 3) Кнопка голосовых команд.

Нажмите сторону “+” переключателя регулировки уровня громкости для повышения уровня громкости телефонного звонка, голоса и голосовых подсказок. Для снижения уровня громкости нажмите сторону “-” этого переключателя.

Нажмите сторону “^” переключателя регулировки уровня громкости разговора для повышения уровня громкости. Для снижения уровня громкости нажмите сторону “v” этого переключателя.

Для отключения микрофона нажмите кнопку голосовых команд “☎” во время вызова. Для включения микрофона нажмите кнопку голосовых команд “☎” повторно.

▼ Параметры и диапазоны регулировок каждого из уровней громкости

Громкость	Диапазон регулировок	Начальная установка
Телефонный звонок	от 0 до 14	7
Голос	от 0 до 14	7
Голосовые подсказки	от 0 до 6	3

▼ Ввод данных в телефонную книгу

▼ Регистрация при помощи телефона

1. Выберите меню “PHONE BOOK” (ТЕЛЕФОННАЯ КНИГА).
2. Выберите меню “ADD ENTRY” (ДОБАВИТЬ ЗАПИСЬ).
3. Выберите меню “BY PHONE” (ПРИ ПОМОЩИ ТЕЛЕФОНА).
4. Выберите меню “CONFIRM” (ПОДТВЕРДИТЬ).
– Отображается сообщение “TRANSFER” (ПЕРЕДАЧА).

5. Передайте данные из сотового телефона. Подробная информация о передаче данных приведена в руководстве по эксплуатации сотового телефона.
6. Выберите меню "CONFIRM" (ПОДТВЕРДИТЬ).
7. Выполните одну из следующих процедур.
 - Выберите меню "RECORD NAME" (ЗАПИСЬ ИМЕНИ).
 - Нажмите кнопку голосовых команд "".
8. Произнесите имя (голосовую метку), которое необходимо зарегистрировать.
9. Выберите меню "CONFIRM" (ПОДТВЕРДИТЬ).
 - После этого отобразится сообщение "STORED" (СОХРАНЕНО) и система переключится в режим регистрации номера быстрого набора. См. раздел "Регистрация номера для быстрого набора" 5-47.

▽ **Регистрация путем ввода вручную**

1. Выберите меню "PHONE BOOK" (ТЕЛЕФОННАЯ КНИГА).
2. Выберите меню "ADD ENTRY" (ДОБАВИТЬ ЗАПИСЬ).
3. Выберите меню "MANUAL INPUT" (ВВОД ВРУЧНУЮ).

4. Введите номер телефона, который необходимо зарегистрировать.
5. Выполните одну из следующих процедур.
 - Выберите меню "RECORD NAME" (ЗАПИСЬ ИМЕНИ).
 - Нажмите кнопку голосовых команд "".
6. Произнесите имя (голосовую метку), которое необходимо зарегистрировать.
7. Выберите меню "CONFIRM" (ПОДТВЕРДИТЬ).
 - После этого отобразится сообщение "STORED" (СОХРАНЕНО) и система переключится в режим регистрации номера быстрого набора. См. раздел "Регистрация номера для быстрого набора" 5-47.

ПРИМЕЧАНИЕ

Если во время ввода телефонного номера ручкой "TUNE/TRACK" выбрать пункт "GO BACK" (ВОЗВРАТ), то последний введенный символ будет удален.

▽ **Регистрация из списка с историей звонков**

1. Выберите меню "PHONE BOOK" (ТЕЛЕФОННАЯ КНИГА).
2. Выберите меню "ADD ENTRY" (ДОБАВИТЬ ЗАПИСЬ).

3. Выберите меню "CALL HISTORY" (ИСТОРИЯ ЗВОНКОВ).
4. Ручкой "TUNE/TRACK" выберите пункт "OUTGOING" (ИСХОДЯЩИЕ) или "INCOMING" (ВХОДЯЩИЕ).
5. Ручкой "TUNE/TRACK" выберите номер телефона.
6. Выполните одну из следующих процедур.
 - Выберите меню "RECORD NAME" (ЗАПИСЬ ИМЕНИ).
 - Нажмите кнопку голосовых команд "".
7. Произнесите имя (голосовую метку), которое необходимо зарегистрировать.
8. Выберите меню "CONFIRM" (ПОДТВЕРДИТЬ).
 - После этого отобразится сообщение "STORED" (СОХРАНЕНО) и система переключится в режим регистрации номера быстрого набора. См. раздел "Регистрация номера для быстрого набора" 5-47.

▽ **Регистрация из списка набранных номеров**

1. Выберите меню "REDIAL" (ПОВТОРНЫЙ НАБОР НОМЕРА).
2. Ручкой "TUNE/TRACK" выберите номер телефона.
3. Выберите меню "STORE" (СОХРАНИТЬ).



4. Выберите меню “CONFIRM” (ПОДТВЕРДИТЬ).
5. Выполните одну из следующих процедур.
 - Выберите меню “RECORD NAME” (ЗАПИСЬ ИМЕНИ).
 - Нажмите кнопку голосовых команд “”.
6. Произнесите имя (голосовую метку), которое необходимо зарегистрировать.
7. Выберите меню “CONFIRM” (ПОДТВЕРДИТЬ).
 - После этого отобразится сообщение “STORED” (СОХРАНЕНО) и система переключится в режим регистрации номера быстрого набора. См. раздел “Регистрация номера для быстрого набора” 5-47.

▽ Регистрация из списка номеров входящих вызовов

1. Выберите меню “CALL BACK” (ОТВЕТНЫЙ ЗВОНОК).
2. Ручкой “TUNE/TRACK” выберите номер телефона.
3. Выберите меню “STORE” (СОХРАНИТЬ).
4. Выберите меню “CONFIRM” (ПОДТВЕРДИТЬ).
5. Выполните одну из следующих процедур.

- Выберите меню “RECORD NAME” (ЗАПИСЬ ИМЕНИ).
 - Нажмите кнопку голосовых команд “”.
6. Произнесите имя (голосовую метку), которое необходимо зарегистрировать.
 7. Выберите меню “CONFIRM” (ПОДТВЕРДИТЬ).
 - После этого отобразится сообщение “STORED” (СОХРАНЕНО) и система переключится в режим регистрации номера быстрого набора. См. раздел “Регистрация номера для быстрого набора” 5-47.

▽ Регистрация номера для быстрого набора

1. После ввода данных в телефонную книгу выберите меню “SPEED DIAL” (БЫСТРЫЙ НАБОР).
2. Нажмите кнопку предварительной настройки (от “ 1” до “ 6”), под которой Вы хотите зарегистрировать номер телефона.

ПРИМЕЧАНИЕ

Если на кнопке, которую Вы хотите использовать, уже зарегистрирован номер быстрого набора, отобразится сообщение “OVERWRITE?” (ПЕРЕЗАПИСАТЬ?).

▼ Использование и настройка телефонной книги

▽ Функция списка имен

Голосовые метки, зарегистрированные в телефонной книге, могут быть воспроизведены при помощи функции списка имен. Выполните следующие действия, чтобы использовать функции списка имен.

1. Выберите меню “PHONE BOOK” (ТЕЛЕФОННАЯ КНИГА).
2. Выберите меню “LIST NAMES” (СПИСОК ИМЕН).
3. Выберите зарегистрированные данные, выполнив одно из следующих действий.
 - Нажмите кнопку голосовых команд “”.
 - Поверните ручку “TUNE/TRACK”.
4. После появления на дисплее сообщения “SELECTED” (ВЫБРАНО), Вы можете выбрать следующие пункты.
 - “DIAL” (НАБОР НОМЕРА) — для осуществления исходящего вызова.
 - “CHANGE NAME” (ИЗМЕНИТЬ ИМЯ) — для изменения имени (голосовой метки).
 - “SET SPD DIAL” (УСТАНОВИТЬ НОМЕР БЫСТРОГО НАБОРА) — для установки номера быстрого набора.

– ПРОДОЛЖЕНИЕ –

- “DELETE ENTRY” (УДАЛИТЬ ЗАПИСЬ) — для удаления имени (голосовой метки) из телефонной книги.
- “GO BACK” (ВОЗВРАТ) — для возврата в режим меню.

ПРИМЕЧАНИЕ



- Если после выбора меню “LIST NAMES” (СПИСОК ИМЕН) нажимается кнопка отправки вызова “

▽ Изменение голосовой метки

1. Выберите меню “PHONE BOOK” (ТЕЛЕФОННАЯ КНИГА).
2. Выберите меню “CHANGE NAME” (ИЗМЕНИТЬ ИМЯ).
3. Выберите номер телефона, выполнив одно из следующих действий.

- Поверните ручку “TUNE/TRACK”.
- Нажмите кнопку голосовых команд “

▽ Установка номера быстрого набора

1. Выберите меню “PHONE BOOK” (ТЕЛЕФОННАЯ КНИГА).
2. Выберите меню “SET SPD DIAL” (УСТАНОВИТЬ НОМЕР БЫСТРОГО НАБОРА).
3. Выберите номер телефона, выполнив одно из следующих действий.
 - Поверните ручку “TUNE/TRACK”.
 - Нажмите кнопку голосовых команд “
 4. Выберите меню “CONFIRM” (ПОДТВЕРДИТЬ).
 5. Нажмите кнопку предварительной настройки (от “

ПРИМЕЧАНИЕ

Если на кнопке, которую Вы хотите использовать, уже зарегистрирован номер быстрого набора, отобразится сообщение “OVERWRITE?” (ПЕРЕЗАПИСАТЬ?).

▼ Удаление данных

▽ Удаление данных телефонной книги

1. Выберите меню “PHONE BOOK” (ТЕЛЕФОННАЯ КНИГА).
2. Выберите меню “DELETE ENTRY” (УДАЛИТЬ ЗАПИСЬ).
3. Выберите номер телефона, выполнив одно из следующих действий.
 - Поверните ручку “TUNE/TRACK”.
 - Нажмите кнопку голосовых команд “

▽ Удаление номера быстрого набора

1. Выберите меню “PHONE BOOK” (ТЕЛЕФОННАЯ КНИГА).
2. Выберите меню “DEL SPD DIAL” (УДАЛИТЬ НОМЕР БЫСТРОГО НАБОРА).
3. Нажмите кнопку предварительной настройки (от “1” до “6”), под которой Вы хотите удалить номер быстрого набора.
4. Выберите меню “CONFIRM” (ПОДТВЕРДИТЬ).
– Отображается сообщение “DELETED” (УДАЛЕНО), и выбранный номер быстрого набора удаляется.

▽ Удаление данных повторного набора номера

1. Выберите меню “REDIAL” (ПОВТОРНЫЙ НАБОР НОМЕРА).
2. Ручкой “TUNE/TRACK” выберите номер телефона.
3. Выберите меню “DELETE” (УДАЛИТЬ).
4. Выберите меню “CONFIRM” (ПОДТВЕРДИТЬ).
– Отображается сообщение “DELETED” (УДАЛЕНО), и выбранный номер повторного набора удаляется.

▽ Удаление данных ответного звонка

1. Выберите меню “CALL BACK” (ОТВЕТНЫЙ ЗВОНОК).
2. Ручкой “TUNE/TRACK” выберите номер телефона.
3. Выберите меню “DELETE” (УДАЛИТЬ).
4. Выберите меню “CONFIRM” (ПОДТВЕРДИТЬ).
– Отображается сообщение “DELETED” (УДАЛЕНО), и выбранный номер обратного звонка удаляется.

■ Настройки Bluetooth®

▼ Настройки защиты

▽ Установка PIN-кода

PIN-код — это 4-значный номер, который используется для блокировки телефонной книги.

1. Выберите меню “SETUP” (НАСТРОЙКА).
2. Выберите меню “SECURITY” (ЗАЩИТА).
3. Выберите меню “SET PIN” (УСТАНОВИТЬ PIN-КОД).
– Отображается сообщение “CURRENT PIN?” (ТЕКУЩИЙ PIN-КОД?).
4. Введите текущий PIN-код при помощи ручки “TUNE/TRACK”.

5. Выберите меню “CONFIRM” (ПОДТВЕРДИТЬ).
6. Введите новый PIN-код при помощи ручки “TUNE/TRACK”.
7. Выберите меню “CONFIRM” (ПОДТВЕРДИТЬ).

▽ Блокировка телефонной книги

1. Выберите меню “SETUP” (НАСТРОЙКА).
2. Выберите меню “SECURITY” (ЗАЩИТА).
3. Выберите меню “PHBK LOCK” (БЛОКИРОВАТЬ ТЕЛЕФОННУЮ КНИГУ).
– Отображается сообщение “CURRENT PIN?” (ТЕКУЩИЙ PIN-КОД?).
4. Введите PIN-код при помощи ручки “TUNE/TRACK”.
5. Выберите меню “CONFIRM” (ПОДТВЕРДИТЬ).
– Если введен правильный PIN-код, появляется сообщение “LOCKED” (ЗАБЛОКИРОВАНО) и телефонная книга блокируется.

ПРИМЕЧАНИЕ

Если при заблокированной телефонной книге выбрано меню, доступ в которое ограничен, то на дисплее отобразится сообщение “PHBK LOCK” (ТЕЛЕФОННАЯ КНИГА ЗАБЛОКИРОВАНА).

– ПРОДОЛЖЕНИЕ –

▽ **Разблокировка телефонной книги**

1. Выберите меню “SETUP” (НАСТРОЙКА).
2. Выберите меню “SECURITY” (ЗАЩИТА).
3. Выберите меню “PHVK UNLOCK” (РАЗБЛОКИРОВАТЬ ТЕЛЕФОННУЮ КНИГУ).
– Отображается сообщение “CURRENT PIN?” (ТЕКУЩИЙ PIN-КОД?).

ПРИМЕЧАНИЕ

Если телефонная книга не заблокирована, на дисплее отобразится сообщение “UNLOCK” (РАЗБЛОКИРОВАТЬ) и система перейдет в режим защиты.

4. Введите PIN-код при помощи ручки “TUNE/TRACK”.
5. Выберите меню “CONFIRM” (ПОДТВЕРДИТЬ).
– Если введен правильный PIN-код, появляется сообщение “UNLOCKED” (РАЗБЛОКИРОВАНО) и телефонная книга разблокируется.

▼ **Настройка телефона**

▽ **Настройка подключения телефона**

См. раздел “Регистрация сотового телефона” 5-43.

▽ **Выбор телефона**

См. раздел “Выбор сотового телефона” 5-43.

▽ **Изменение голосовой метки сотового телефона**

1. Выберите меню “SETUP” (НАСТРОЙКА).
2. Выберите меню “PHONE SETUP” (НАСТРОЙКА ТЕЛЕФОНА).
3. Выберите меню “CHANGE NAME” (ИЗМЕНИТЬ ИМЯ).
– При отсутствии зарегистрированных сотовых телефонов на дисплее отобразится сообщение “EMPTY” (ПУСТО) и система перейдет в режим “PHONE SETUP” (НАСТРОЙКА ТЕЛЕФОНА).
4. Выберите сотовый телефон, выполнив одно из следующих действий.
– Поверните ручку “TUNE/TRACK”.
– Нажмите кнопку голосовых команд “

обратитесь к разделу “Подготовка к использованию системы громкой связи” 5-43.

▽ **Функция списка телефонов**

Голосовые метки сотовых телефонов, сохраненные в списке сотовых телефонов, могут быть воспроизведены при помощи функции списка телефонов.

1. Выберите меню “SETUP” (НАСТРОЙКА).
2. Выберите меню “PHONE SETUP” (НАСТРОЙКА ТЕЛЕФОНА).
3. Выберите меню “LIST PHONES” (СПИСОК ТЕЛЕФОНОВ).
– При отсутствии зарегистрированных сотовых телефонов на дисплее отобразится сообщение “EMPTY” (ПУСТО), и система перейдет в режим “PHONE SETUP” (НАСТРОЙКА ТЕЛЕФОНА).
4. Зарегистрированные сотовые телефоны отображаются в порядке сохранения. Во время их отображения поворот ручки “TUNE/TRACK” приводит к выводу на дисплей следующего зарегистрированного сотового телефона. Нажмите кнопку окончания разговора “

- Поверните ручку “TUNE/TRACK”.
 - Нажмите кнопку голосовых команд “”.
6. После появления на дисплее сообщения “SELECTED” (ВЫБРАНО) Вы можете выбрать следующие пункты.
- “SELECT PHONE” (ВЫБРАТЬ ТЕЛЕФОН) — для подключения выбранного сотового телефона.
 - “CHANGE NAME” (ИЗМЕНИТЬ ИМЯ) — для изменения имени (голосовой метки).
 - “DELETE” (УДАЛИТЬ) — для удаления выбранного сотового телефона из списка.
 - “GO BACK” (ВОЗВРАТ) — для возврата к шагу 4.
- ▽ **Установка ключа доступа**
1. Выберите меню “SETUP” (НАСТРОЙКА).
 2. Выберите меню “PHONE SETUP” (НАСТРОЙКА ТЕЛЕФОНА).
 3. Выберите меню “SET PASSKEY” (УСТАНОВИТЬ КЛЮЧ ДОСТУПА).
– После отображения текущего установленного ключа доступа может быть введен новый ключ доступа.
 4. Введите новый ключ доступа при помощи ручки “TUNE/TRACK”.
 5. Выберите меню “CONFIRM” (ПОДТВЕРДИТЬ).

- Отображается новый код доступа, он заменяется, а режим изменяется на режим “PHONE SETUP” (НАСТРОЙКА ТЕЛЕФОНА).

▽ **Удаление зарегистрированного сотового телефона из списка**

1. Выберите меню “SETUP” (НАСТРОЙКА).
2. Выберите меню “PHONE SETUP” (НАСТРОЙКА ТЕЛЕФОНА).
3. Выберите меню “DELETE” (УДАЛИТЬ).
4. Выберите удаляемый сотовый телефон, выполнив одну из следующих процедур.
– Поверните ручку “TUNE/TRACK”.
- Нажмите кнопку голосовых команд “” и произнесите голосовую метку.
5. Выберите меню “CONFIRM” (ПОДТВЕРДИТЬ).
– Отображается сообщение “DELETED” (УДАЛЕНО), данные удаляются, а режим изменяется на режим “PHONE SETUP” (НАСТРОЙКА ТЕЛЕФОНА).

▼ **Настройка системы**

▽ **Настройка громкости голосовых подсказок**

Для настройки громкости голосовых подсказок выполните следующие действия.

1. Выберите меню “SETUP” (НАСТРОЙКА).
2. Выберите меню “SYSTEM SETUP” (НАСТРОЙКА СИСТЕМЫ).
3. Выберите меню “GUIDANCE VOL” (ГРОМКОСТЬ ГОЛОСОВЫХ ПОДСКАЗОК).
4. Ручкой “TUNE/TRACK” установите громкость голосовых подсказок.

▽ **Установка зарегистрированных данных в исходное состояние**

Для установки зарегистрированных данных в исходное состояние выполните следующие действия.

1. Выберите меню “SETUP” (НАСТРОЙКА).
2. Выберите меню “SYSTEM SETUP” (НАСТРОЙКА СИСТЕМЫ).
3. Выберите меню “INITIALIZE” (УСТАНОВИТЬ В ИСХОДНОЕ СОСТОЯНИЕ).
4. Выберите меню “CONFIRM” (ПОДТВЕРДИТЬ).

– Сначала на дисплее отобразится сообщение “PLEASE WAIT” (ПОЖАЛУЙСТА, ПОДОЖДИТЕ), а затем “INITIALIZED” (УСТАНОВЛЕНО В ИСХОДНОЕ СОСТОЯНИЕ). Удаляются зарегистрированные данные, а режим изменяется на предыдущий.

– ПРОДОЛЖЕНИЕ –

■ Советы по использованию системы громкой связи

▼ Bluetooth®

Предусмотрена возможность подключения сотового телефона к оборудованию автомобиля посредством технологии беспроводной связи Bluetooth®, что позволяет осуществлять и принимать телефонные вызовы, используя это оборудование.

Так как Bluetooth® является беспроводным форматом связи, то связь между оборудованием автомобиля и сотовым телефоном может поддерживаться без необходимости их установки в непосредственной близости друг от друга. Причем сотовый телефон может использоваться даже тогда, когда он находится в нагрудном кармане или в сумке.

ПРИМЕЧАНИЕ

- Система громкой связи может не работать надлежащим образом в следующих случаях.
 - Сотовый телефон выключен.
 - Сотовый телефон находится вне зоны действия сети.
 - Аккумуляторная батарея сотового телефона разряжена.
 - Сотовый телефон не подключен к системе громкой связи.

– Сотовый телефон находится за сиденьем или в отделении для перчаток.

– Сотовый телефон накрыт металлическим предметом или касается его.

- В зависимости от типа используемого сотового телефона, когда замок зажигания установлен в положение “ON”, подсветка экрана сотового телефона может оставаться включенной. Если это произошло, выключите подсветку путем изменения настроек сотового телефона.
- В зависимости от настроек сотового телефона после осуществления исходящего вызова может быть активирована функция блокировки набора номера. Перед использованием системы громкой связи деактивируйте в сотовом телефоне функцию блокировки набора номера.
- В зависимости от типа используемого сотового телефона работа и уровень громкости звука могут отличаться от тех, которые имеют место в случае с сотовым телефоном, используемым в данный момент.
- В зависимости от типа используемого сотового телефона, если во время разговора замок зажигания переводится в положение “LOCK”/

“OFF”, то разговор может прерваться или может быть продолжен по сотовому телефону. Обратите внимание на то, что если разговор продолжается по сотовому телефону, то необходимо взять сотовый телефон.

- Во время разговора не говорите одновременно с Вашим собеседником. Если Вы говорите одновременно с Вашим собеседником, то Вам или Вашему собеседнику может быть плохо слышно. Это нормальное явление.
- Громкость приемника должна быть установлена на минимально возможный уровень. В противном случае Ваш собеседник может слышать неприятное эхо.
- Говорите четко и громко.
- Ваш голос может быть плохо слышен Вашему собеседнику в следующих случаях.
 - При движении по разбитой дороге.
 - При движении с высокой скоростью.
 - При движении с открытым окном.
 - Когда воздух из дефлектора дует непосредственно в микрофон.
 - Когда звук, исходящий из дефлектора, довольно громкий.
 - Когда сотовый телефон находится слишком близко к микрофону.

- Качество звука может ухудшаться в результате влияния сотового телефона, подключенного к системе, или состояния сети Bluetooth.
- Если одновременно подключено другое устройство Bluetooth®, то вместе с голосом из динамика системы громкой связи может быть слышен шум.

▼ Соответствующие профили сотового телефона

- HFP (профиль системы громкой связи): Версия 1.5
- OPP (базовый профиль для пересылки объектов): Версия 1.1

■ Сертификация системы громкой связи

▼ Декларация о соответствии требованиям Директивы 1999/5/ЕС, предъявляемым к окончательному оборудованию радио- и телекоммуникационных устройств

Настоящим компания "Clarion Co., Ltd." заявляет о том, что устройства PF-3632, PF-3633, PF-3634 и PF-3635 соответствуют основным требованиям и другим соответствующим положениям Директивы 1999/5/ЕС.

▼ Прочая техническая информация

Модели для стран Таможенного союза:



- Изготовитель, адрес: Clarion Co., Ltd. 7-2 Shintoshin, Chuo-ku, Saitama-shi, Saitama 330-0081 Япония
- импортер - если партия: Subaru Motor LLC 5/7, bld. 2,3 Schipok St., Moscow 115054
- Оборудование: Автомобильные радиостанции
- Назначение: приемник радиовещания, CD-плеер
- Модель: PF-3633
- Торговая марка: Clarion
- Напряжение питания: 12 V
- Страна производства: Таиланд
- Правила и условия безопасной эксплуатации (использования): в соответствии с инструкцией по эксплуатации

- Правила и условия монтажа: Монтаж и подключение оборудования производится в сервисных центрах или у авторизованных дилеров
- Правила и условия хранения: не предусмотрены
- Правила и условия перевозки (транспортирования): Перевозка и транспортировка оборудования допускается только в установленном на автотранспортное средство виде
- Правила и условия реализации: Без ограничений
- Правила и условия утилизации: По окончании срока службы оборудования обратитесь к официальному дилеру для утилизации оборудования.
- Информацию о мерах при неисправности оборудования: В случае обнаружения неисправности оборудования:
 - выключите оборудование,
 - обратитесь в сервисный центр или к авторизованному дилеру для получения консультации или ремонта оборудования
- Месяц и год изготовления низковольтного оборудования: Дата изготовления указана на маркировке оборудования

500766

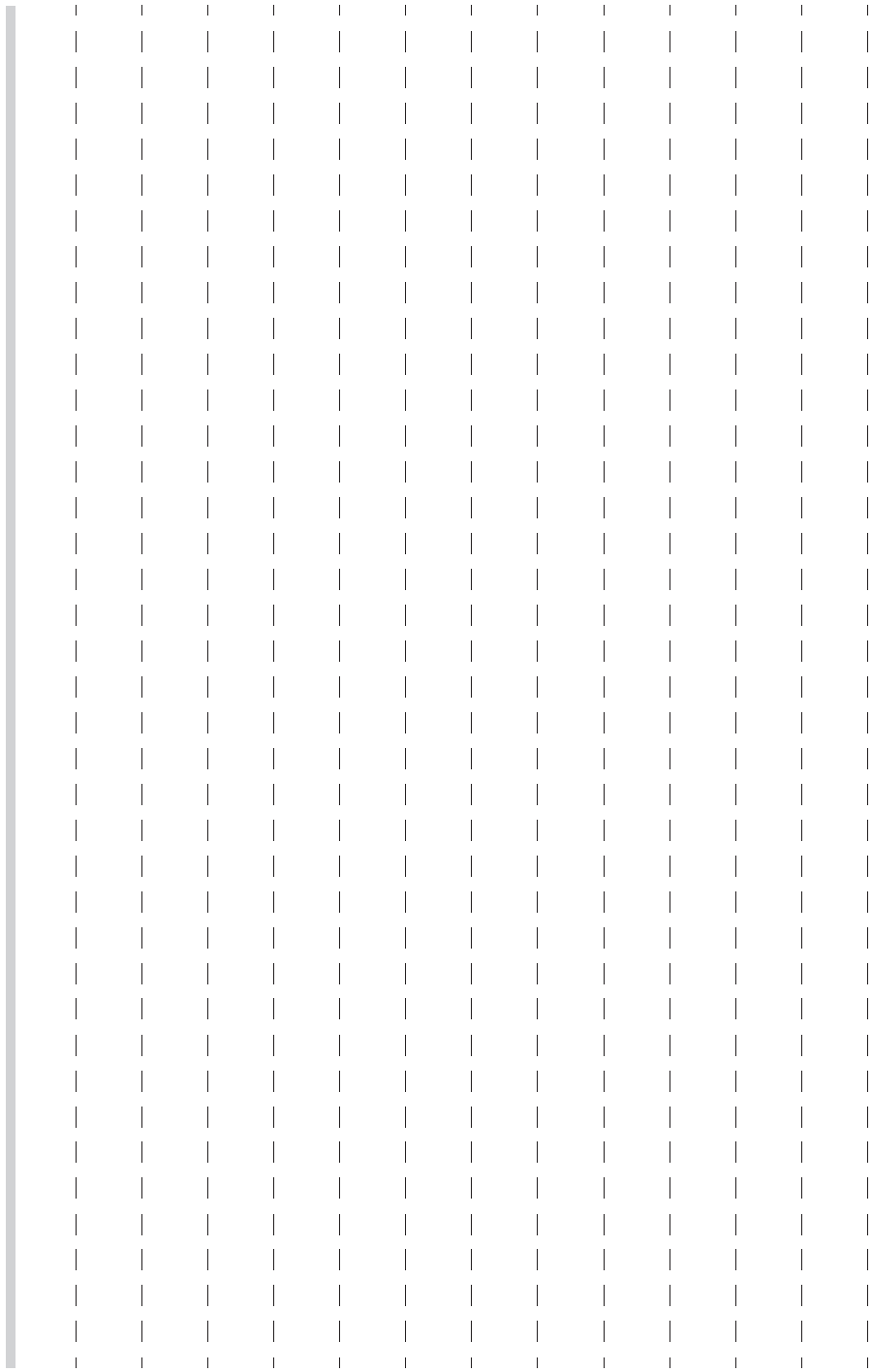

Оборудование салона

Освещение салона	6-2	Бутылкодержатели	6-7
Плафон освещения салона	6-2	Розетки для подключения дополнительного	
Точечные светильники	6-2	электрооборудования	6-8
Таймер задержки выключения	6-3	Прикуриватель (если установлен).....	6-10
Солнцезащитные козырьки	6-4	Пепельница (если установлена)	6-10
Зеркальце с подсветкой		Напольный коврик (если установлен)	6-11
в солнцезащитном козырьке.....	6-4	Крючки для одежды	6-12
Отделения для хранения		Отделение для хранения и перевозки	
и перевозки вещей	6-5	вещей, расположенное под полом	
Отделение для перчаток.....	6-5	багажника	6-13
Центральная консоль.....	6-5	Камера заднего вида (если установлена)	6-13
Подстаканники	6-6	Порядок использования камеры	
Подстаканники для пассажира		заднего вида	6-15
переднего сиденья	6-6	Зона обзора, отображаемая на экране.....	6-16
Подстаканники для пассажиров		Вспомогательные линии	6-17
задних сидений	6-7		

6-2 Оборудование салона

Освещение салона

▲ ОСТОРОЖНО

Во избежание разрядки аккумуляторной батареи, покидая автомобиль, убедитесь в том, что освещение выключено.

■ Плафон освещения салона

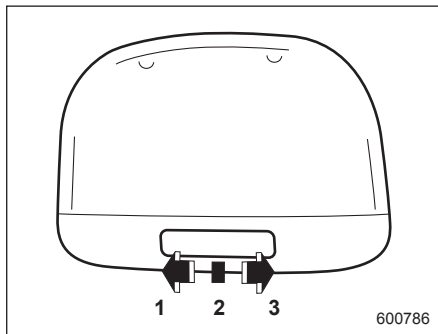

- 1) Положение "ON".
- 2) Положение "DOOR".
- 3) Положение "OFF".

Переключатель плафона освещения салона имеет следующие положения.

Положение "ON": Освещение включено постоянно.

Положение "OFF": Освещение выключено.

Положение "DOOR": Плафон освещения салона автоматически включается в следующих случаях.

- Открыта любая из дверей.
- Двери открыты при помощи функции дистанционного доступа (если предусмотрена). См. раздел "Запирание и отпирание дверей автомобиля при помощи функции дистанционного доступа" 2-14.
- Двери открыты при помощи системы дистанционного управления замками дверей. См. раздел "Система дистанционного управления замками дверей" 2-19.
- Замок зажигания переведен в положение "LOCK"/"OFF".

■ Точечные светильники

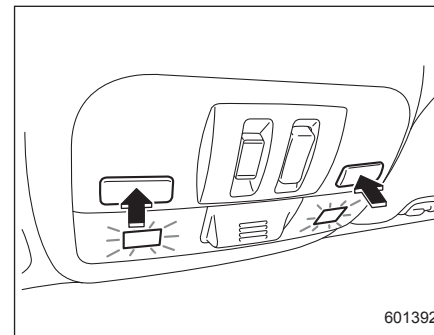

Тип "А"

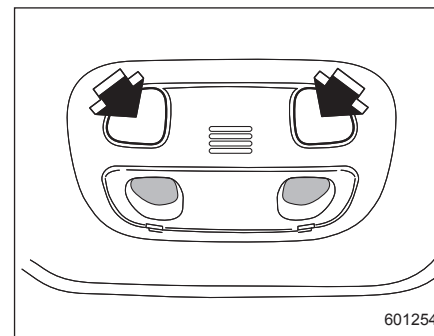

Тип "В"

Для включения точечного светильника нажмите на выключатель.

Для его выключения повторно нажмите этот же выключатель.

Во избежание разрядки аккумуляторной батареи, покидая автомобиль, убедитесь в том, что освещение выключено.

▼ Автоматическое включение (точечные светильники типа “А”)

Точечные светильники автоматически включаются в следующих случаях.

- Открыта любая из дверей.
- Двери открыты при помощи функции дистанционного доступа (если предусмотрена). См. раздел “Запирание и отпирание дверей автомобиля при помощи функции дистанционного доступа” 2-14.
- Двери открыты при помощи системы дистанционного управления замками дверей. См. раздел “Система дистанционного управления замками дверей” 2-19.
- Замок зажигания переведен из положения “ACC” в положение “LOCK”/“OFF”.

■ Таймер задержки выключения

Следующие светильники оснащены функцией автоматического включения:

- плафон освещения салона (если переключатель освещения салона находится в положении “DOOR”);
- точечный светильник (тип “А”).

После автоматического включения эти светильники будут гореть еще несколько секунд, а затем интенсивность их свечения будет постепенно уменьшаться, и лампы светильников погаснут.

Во время свечения точечных светильников при выполнении описанных ниже действий они сразу же погаснут.

- Замок зажигания переведен из положения “LOCK”/“OFF” в положение “ACC” или “ON”.
- Все двери заперты при помощи функции дистанционного доступа (если предусмотрена).
- Все двери заперты при помощи системы дистанционного управления замками автомобиля.

Настройки периода времени, в течение которого светильники остаются включенными (таймер задержки выключения), можно изменить у дилера

SUBARU. За более подробной информацией мы рекомендуем Вам обратиться к Вашему дилеру SUBARU. Кроме того, настройки можно изменить при помощи многофункционального дисплея. За более подробной информацией обратитесь к разделу “Настройка таймера задержки выключения освещения салона” 3-95.

Солнцезащитные козырьки

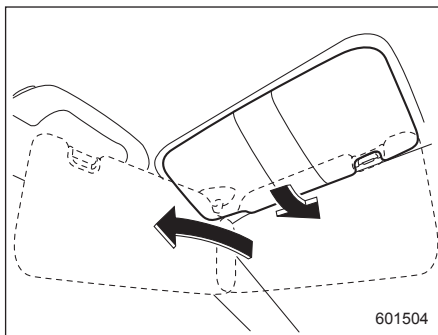

Чтобы исключить ослепление ярким светом, опустите солнцезащитные козырьки вниз.

Чтобы использовать солнцезащитный козырек на боковом окне, опустите его вниз и отведите в сторону соответствующего окна.

■ Зеркальце с подсветкой в солнцезащитном козырьке

▲ ОСТОРОЖНО

Во избежание ослепления ярким светом во время движения автомобиля держите крышку зеркала в закрытом положении.

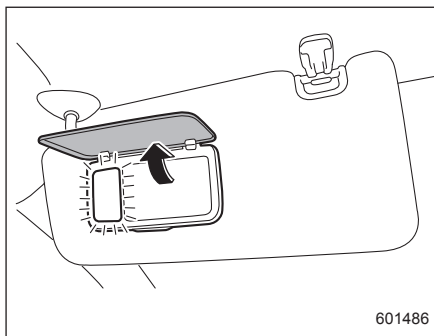

Чтобы воспользоваться зеркальцем, опустите солнцезащитный козырек и поднимите крышку зеркала. Подсветка зеркала включается при открывании крышки зеркала.

ПРИМЕЧАНИЕ

Следует учитывать, что при длительном включении подсветки зеркала аккумуляторная батарея может разрядиться.

Отделения для хранения и перевозки вещей

▲ ОСТОРОЖНО

- Для уменьшения риска получения травм при резком торможении или аварии отделения для хранения и перевозки вещей во время движения должны быть закрыты.
- Не храните и не перевозите в отделениях для перевозки и хранения вещей аэрозольные баллончики, огнеопасные или агрессивные жидкости или другие опасные предметы.

■ Отделение для перчаток

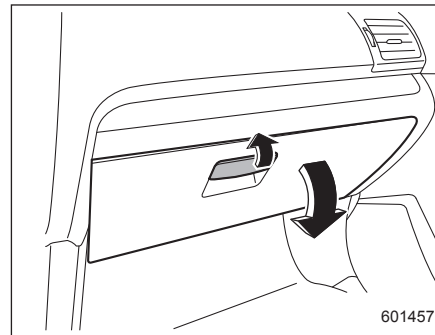

Чтобы открыть крышку отделения для перчаток, потяните ручку на себя. Чтобы закрыть его, надавите на крышку, прижимая ее кверху. Если переключатель освещения находится в положении "O" или "☐" (или если горит контрольная лампа света фар ☐ в комбинации приборов, когда переключатель освещения находится в положении "AUTO"), при открывании крышки включается подсветка отделения для перчаток.

В некоторых моделях

Чтобы запереть отделение для перчаток, вставьте ключ и поверните его по часовой стрелке. Чтобы отпереть отде-

ление для перчаток, вставьте ключ и поверните его против часовой стрелки.

■ Центральная консоль

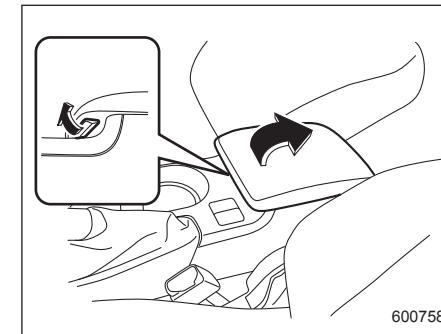

Чтобы открыть крышку центральной консоли, потяните фиксатор вверх.

Подстаканники

▲ ОСТОРОЖНО

Будьте осторожны и старайтесь не проливать напитки. Горячие напитки могут обжечь Вас и/или пассажиров Вашего автомобиля. Кроме того, пролитая жидкость может повредить обивку, ковровое покрытие и аудиоаппаратуру.

■ Подстаканники для пассажира переднего сиденья

▲ ОСТОРОЖНО

Водитель не должен самостоятельно брать стакан из подстаканника или ставить его в подстаканник во время управления автомобилем. Это может отвлечь внимание водителя и привести к аварии.

▼ Модели, отличные от моделей STI

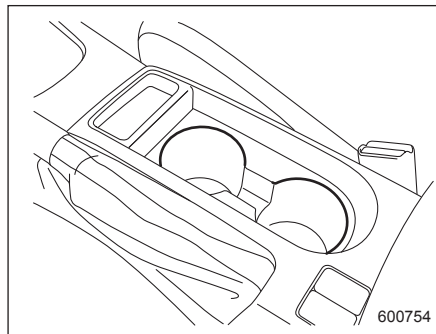

Два подстаканника встроены в центральную консоль рядом с рычагом стояночного тормоза.

▼ Модели STI

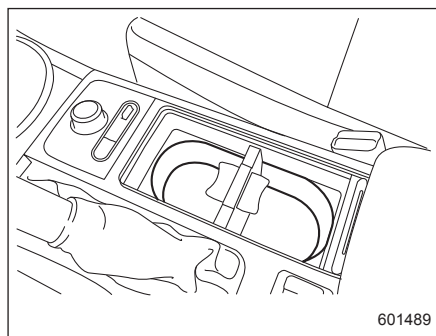

Сдвоенный подстаканник встроен в центральную консоль около рычага стояночного тормоза.

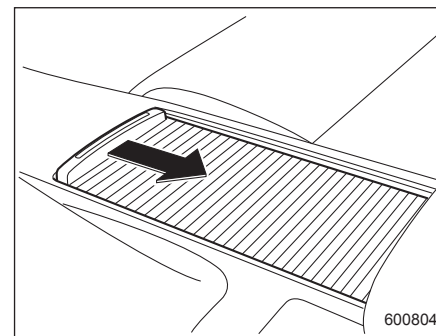

Для доступа к подстаканнику сдвиньте крышку назад.

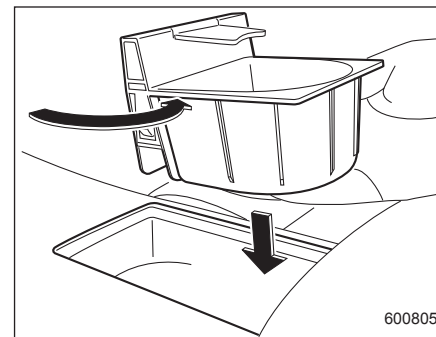

Перегородку в подстаканнике можно вытаскивать и переставлять в различные положения (вперед или назад), что позволяет размещать в нем стаканы различных размеров.

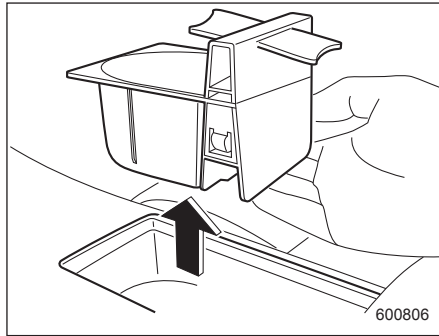

ПРИМЕЧАНИЕ

При снятой перегородке подстаканник можно использовать в качестве отделения для хранения предметов.

■ Подстаканники для пассажиров задних сидений

▲ ОСТОРОЖНО

Во время движения автомобиля для уменьшения риска получения травм при резком торможении или аварии подстаканники должны складываться в ниши для их хранения, если они в данное время не используются.

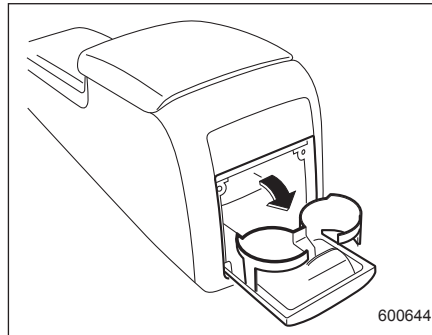

Сдвоенный подстаканник для пассажиров задних сидений расположен в задней стенке центральной консоли. Чтобы воспользоваться этим подстаканником, откройте его крышку, потянув верхнюю кромку крышки на себя.

Бутылкодержатели

▲ ОСТОРОЖНО

- Водитель не должен самостоятельно брать бутылку из бутылкодержателя или ставить ее в бутылкодержатель во время управления автомобилем. Это может отвлечь внимание водителя и привести к аварии.
- Если Вы ставите в бутылкодержатель бутылку с напитком, убедитесь в том, что бутылка закрыта крышкой. В противном случае при открывании/закрывании двери, а также во время движения напиток может пролиться. Если напиток горячий, он может обжечь Вас и/или Ваших пассажиров.

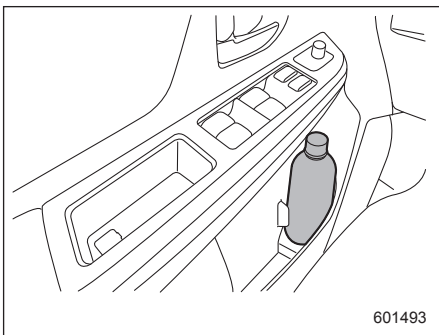

Бутылкодержатели, установленные на внутренней отделке каждой двери, могут использоваться для хранения бутылок с напитками и других предметов.

Розетки для подключения дополнительного электрооборудования

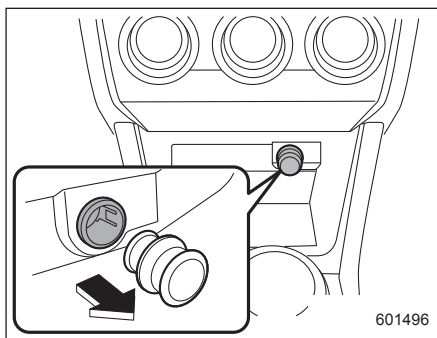

Розетка под ручьятками управления системой климат-контроля

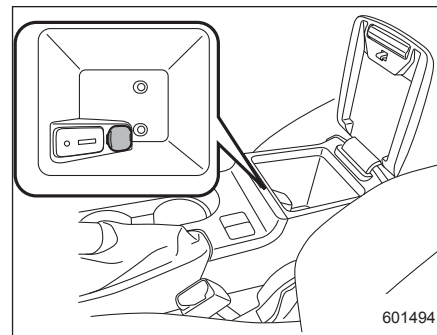

Розетка в центральной консоли (кроме моделей STI)

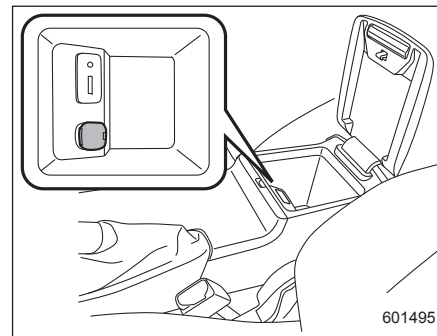

Розетка в центральной консоли (модели STI)

Розетки для подключения дополнительного оборудования предусмотрены под рукоятками управления системой климат-контроля и в центральной консоли. Если замок зажигания установлен в положение "ACC" или "ON", то на розетки для подключения дополнительного электрооборудования с аккумуляторной батареи подается постоянное напряжение 12 В.

Вы можете подключать к этим розеткам различное электрооборудование, предназначенное для использования в автомобилях.

Максимально допустимая мощность электрооборудования, подключаемого к розеткам, составляет **120 Вт**. Не используйте электрооборудование, мощность которого превышает пределы, установленные для каждой из розеток. При подключении электроприборов одновременно к двум или более розеткам их общая потребляемая мощность не должна превышать 120 Вт.

ОСТОРОЖНО

- Не используйте розетки для подключения дополнительного электрооборудования в качестве гнезда для прикуривателя.

- Не допускайте попадания в розетку для подключения дополнительного электрооборудования каких-либо посторонних предметов, особенно металлических, таких, как монеты или алюминиевая фольга. Это может вызвать короткое замыкание. Когда розетка не используется, всегда закрывайте ее колпачком.
- Допускается использование только электрических приборов, предназначенных для работы в сети постоянного тока с напряжением 12 В.

Максимально допустимая мощность электрооборудования, подключаемого к розеткам, составляет 120 Вт. Не используйте электрооборудование, мощность которого превышает пределы, установленные для каждой из розеток.

При подключении электроприборов одновременно к двум или более розеткам их общая потребляемая мощность не должна превышать 120 Вт. Перегрузка розеток может привести к короткому замыканию. Не используйте адаптеры-разветвители и не подключайте к одной розетке несколько электрических приборов.

- Если вилка подключаемого электрического прибора слишком свободно или слишком туго входит в розетку, то либо это приведет к ненадежности контакта, либо разъем застрянет в розетке. Используйте только такие вилки, которые хорошо подходят к розетке.
- Следует учесть, что при длительном включении электрического прибора в розетку для подключения дополнительного электрооборудования аккумуляторная батарея может разрядиться.
- Перед началом движения убедитесь в том, что вилка и электрический шнур подключаемого электроприбора не будут создавать препятствий при переключении передач, а также при нажатии на педали акселератора и тормоза. В противном случае не используйте этот электроприбор во время движения.

■ Прикуриватель (если установлен)

Вместо розетки для подключения дополнительного электрооборудования может устанавливаться прикуриватель. Прикуриватель Вы можете приобрести у Вашего дилера SUBARU.

Прикуриватель работает только в тех случаях, когда замок зажигания находится в положении "ACC" или "ON".

Чтобы воспользоваться прикуривателем, вдавите его ручку и подождите несколько секунд. Когда он будет готов к работе, то с характерным щелчком вернется в исходное положение.

ВНИМАНИЕ

Чтобы избежать ожогов, никогда не держите прикуриватель за ту сторону, на которой расположен нагревательный элемент. В противном случае Вы можете получить травму, а нагревательный элемент может выйти из строя.

ОСТОРОЖНО

- Не удерживайте прикуриватель в гнезде после его утапливания, так как это приведет к перегреву прикуривателя.

- Не вставляйте в розетку не оригинальные прикуриватели. В противном случае это может стать причиной короткого замыкания и перегрева, что, в свою очередь, может привести к пожару.

- Если розетка обычно используется для питания электроприборов, подключаемых непосредственно к розетке, таких, как сотовый телефон, вилки этих приборов могут повредить детали внутреннего механизма розетки, что приведет к "выскакиванию" прикуривателя из розетки после нагрева его нагревательного элемента. В связи с этим, не вставляйте прикуриватель в розетку, которая даже один раз использовалась для подключения указанного электрооборудования. В противном случае это может привести к заеданию и перегреву прикуривателя, что создаст потенциальную опасность возникновения пожара.

Пепельница (если установлена)

ОСТОРОЖНО

- Не используйте пепельницу в качестве емкости для мусора. Не оставляйте в пепельнице непогашенных сигарет. Это может привести к пожару.
- Обязательно тушите спички и сигареты, перед тем как положить их в пепельницу. После этого плотно закройте пепельницу. Если оставить пепельницу открытой, то огонь от сигареты может распространиться на окурки другой сигареты, что может привести к пожару.
- Не допускайте попадания в пепельницу легковоспламеняющихся материалов.
- Следите за тем, чтобы в пепельнице не скапливалось большое количество окурков.

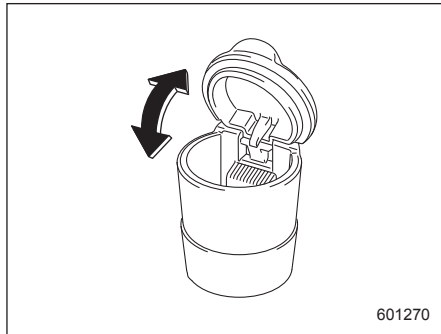

В каждый из подстаканников или бутылкодержателей можно установить съемную пепельницу. За информацией о местах расположения подстаканников обратитесь к разделу “Подстаканники” 6-6. За информацией о местах расположения бутылкодержателей обратитесь к разделу “Бутылкодержатели” 6-7.

Для того чтобы воспользоваться пепельницей, откройте ее крышку. После использования пепельницы плотно закройте ее крышку, чтобы сократить попадание в салон остатков дыма.

ПРИМЕЧАНИЕ

Постепенно вокруг петель с внутренней стороны крышки пепельницы будут накапливаться частички золы и табака. Счищайте эти частички при помощи зубной щетки или других инструментов с острым концом.

Напольный коврик (если установлен)

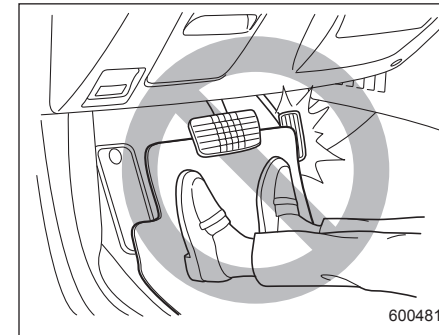

▲ ОСТОРОЖНО

Если во время движения автомобиля напольный коврик сползет вперед и начнет препятствовать перемещению педалей, это может привести к аварии. Чтобы не допустить сползания напольного коврика вперед, соблюдайте следующие меры предосторожности.

- Обязательно используйте оригинальный напольный коврик SUBARU или эквивалентный ему, в котором в нужных местах предусмотрены кольца.

– ПРОДОЛЖЕНИЕ –

6-12 Оборудование салона

- Убедитесь в том, что напольный коврик со стороны водителя правильно закреплен на фиксирующих крючках в нужном положении.
- Не используйте более одного напольного коврика.

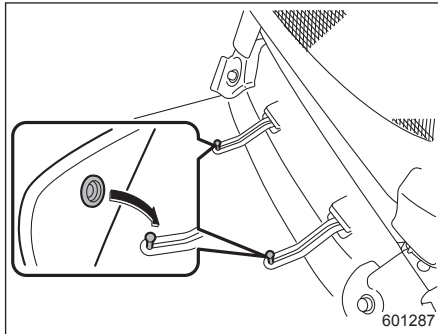

На полу со стороны водителя расположены фиксирующие крючки. Напольный коврик со стороны водителя должен надежно фиксироваться при помощи специальных встроенных в него колец. Для фиксации напольного коврика наденьте эти кольца на крючки и прижмите их вниз.

Крючки для одежды

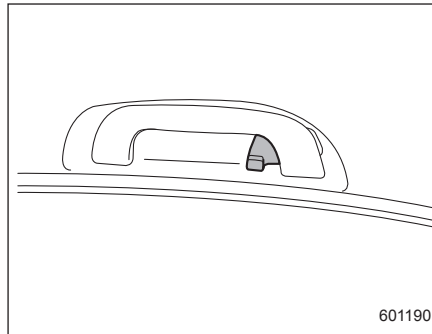

Крючки для одежды предусмотрены на верхней ручке для пассажиров задних сидений.

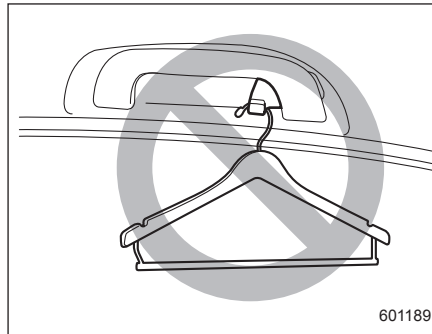

⚠ ВНИМАНИЕ

Вешайте одежду непосредственно на крючки для одежды; не используйте плечики для одежды. Не вешайте на крючки для одежды плечики для одежды или иные твердые предметы или предметы с заостренными краями. Такие предметы, висящие на крючках для одежды, в момент раскрытия подушек-шторок могут слететь с крючков и быть отброшены назад или помешать раскрытию подушек-шторок, что может стать причиной серьезных травм. Перед тем как повесить одежду на крючки для одежды убедитесь в том, что в ее карманах нет острых предметов.

⚠ ОСТОРОЖНО

Не вешайте на крючки для одежды предметы, ограничивающие обзор водителю либо способные нанести травмы пассажирам при резком торможении или столкновении.

Отделение для хранения и перевозки вещей, расположенное под полом багажника

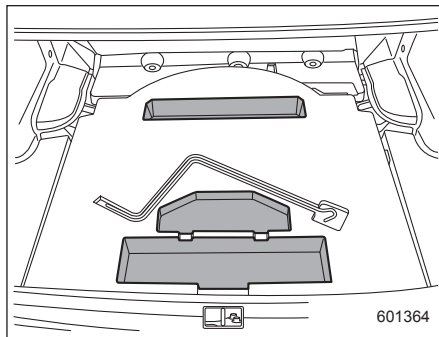

Отделение для хранения и перевозки вещей, расположенное под полом багажника, может использоваться для хранения небольших предметов. Потяните за ремешок, чтобы открыть крышку пола багажника, а затем снимите крышку.

ПРИМЕЧАНИЕ

- Форма отделения для хранения и перевозки вещей может отличаться в зависимости от модели.

- Если необходимо убрать спущенное колесо, поместите отделение для хранения в багажник.

▲ ОСТОРОЖНО

- Для уменьшения риска получения травм при резком торможении или аварии крышка отделения для хранения и перевозки вещей во время движения должна быть закрыта.
- Не храните и не перевозите в отделениях для перевозки и хранения вещей аэрозольные баллончики, огнеопасные или агрессивные жидкости или другие опасные предметы.

Камера заднего вида (если установлена)

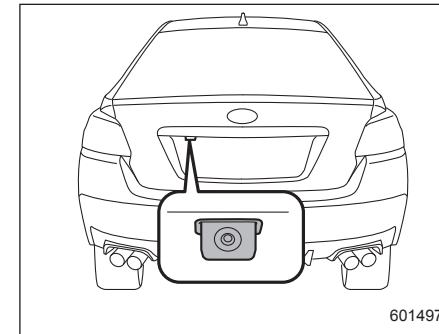

Камера заднего вида установлена на крышке багажника. Если замок зажигания переведен в положение "ON", а рычаг переключения передач (модели с MT) или рычаг селектора (модели с CVT) установлен в положение "R", то камера заднего вида автоматически передает изображение заднего обзора на монитор системы навигации (если установлена) или многофункциональный дисплей (если установлен).

▲ ВНИМАНИЕ

- Так как в камере заднего вида используется широкоугольный объектив, то расстояния на выводимом на монитор изображении отличаются от фактических.
- Так как изображение, передаваемое на монитор, ограничено, Вам следует постоянно контролировать реальную обстановку позади Вашего автомобиля и пространства рядом с ним как визуально, так и при помощи зеркал и осуществлять движение задним ходом на малой скорости. Движение задним ходом, осуществляемое только при помощи изображения, передаваемого с камеры заднего вида, может привести к аварии.

- Запрещается разбирать или вносить изменения в конструкцию камеры заднего вида, ее переключатель или электропроводку. При появлении дыма или постороннего запаха немедленно прекратите использование камеры заднего вида. В таких случаях мы рекомендуем Вам обратиться к Вашему дилеру SUBARU для проведения работ по диагностике. Продолжение использования камеры может привести к аварии, пожару или поражению электрическим током.

▲ ОСТОРОЖНО

- При мойке Вашего автомобиля с использованием мойки высокого давления не допускайте непосредственного контакта струи воды с камерой. Попадание воды в объектив камеры может привести к образованию конденсата, вывести камеру из строя, явиться причиной пожара или поражения электрическим током.

- Камера заднего вида является прецизионным устройством. Не подвергайте ее сильным ударам. В противном случае это может привести к выходу камеры из строя, пожару или поражению электрическим током.
- Если на камеру попала грязь, налип снег или намерз лед, Вам следует быть очень осторожными при их удалении. В противном случае камера может получить повреждения, что, в свою очередь, может стать причиной пожара или поражения электрическим током. Облейте камеру обычной или теплой водой, чтобы удалить с нее грязь и лед, и вытрите камеру мягкой сухой тканью.
- Не подносите к камере, а также к ее электропроводке, открытый огонь. Это может привести к их повреждению или пожару.

- При замене предохранителя убедитесь в том, что номинал устанавливаемого предохранителя соответствует техническим характеристикам. Установка предохранителя другого номинала может привести к неисправности.
- Длительное использование камеры заднего вида при выключенном двигателе может привести к полной разрядке аккумуляторной батареи.

ПРИМЕЧАНИЕ

- Не протирайте камеру заднего вида спиртом, бензином или растворителями для красок. В противном случае это может привести к изменению цвета. Для удаления загрязнений используйте ткань, смоченную в слабом растворе нейтрального моющего средства, а затем протрите камеру мягкой сухой тканью.
- При обработке воском кузова автомобиля не допускайте попадания на камеру воскового состава. Если он попал на камеру, удалите восковой состав, протерев камеру чистой тканью, смоченной в сла-

бом растворе нейтрального моющего средства.

- Объектив камеры имеет особо прочное покрытие, предотвращающее появление царапин. Вместе с тем, при мойке автомобиля или очистке объектива камеры соблюдайте осторожность, чтобы не поцарапать ее объектив. Не допускайте, чтобы щетка для мытья касалась объектива камеры. Качество изображения камеры заднего вида может ухудшиться.
- Попадание яркого света в объектив камеры может вызвать появление вертикальных линий вокруг источника света. Это не является признаком какой-либо неисправности.
- При люминесцентном освещении изображение на экране может мерцать. Однако это не является признаком какой-либо неисправности.
- Цвета предметов на изображении, передаваемом с камеры заднего вида, могут слегка отличаться от фактических.

■ Порядок использования камеры заднего вида

Когда рычаг переключения передач/рычаг селектора установлен в положение "R", то камера заднего вида автоматиче-

чески передает на экран монитора изображение со стороны задней части автомобиля. Когда рычаг селектора устанавливается в другие положения, то на экран монитора выводится изображение, которое на нем было перед установкой рычага селектора в положение "R".

1. Переведите замок зажигания в положение "ON".
2. Установите рычаг переключения передач/рычаг селектора в положение "R".

Вы можете настроить камеру заднего вида таким образом, чтобы ее изображение сохранялось в течение некоторого времени на дисплее после перевода рычага переключения передач/рычага селектора в положение, отличное от "R". См. раздел "Настройка функции задержки отключения изображения с камеры заднего вида" ☞ 3-84.

ПРИМЕЧАНИЕ

- В моделях, оборудованных оригинальной системой навигации SUBARU, изображение, передаваемое с камеры заднего вида, имеет приоритет перед другими выводимыми на экран изображениями. Однако, когда система навигации включена, картинка с камеры заднего вида не отображается.

– ПРОДОЛЖЕНИЕ –

- Изображение, передаваемое с камеры заднего вида, является горизонтально-инвертированным, подобно изображению в зеркале заднего вида или в наружных зеркалах.
- В перечисленных ниже случаях изображение, передаваемое с камеры заднего вида, может быть плохо различимо. Это не является признаком неисправности камеры.
 - Автомобиль находится в темном месте (в ночное время, в туннеле и т. п.).
 - Автомобиль находится в условиях очень высокой или низкой температуры.
 - На объектив камеры заднего вида налипли какие-либо предметы (например, капли дождя, снег, грязь и т. п.), которые мешают ее обзору.
 - Попадание яркого света непосредственно в объектив камеры (иногда на экране появляются вертикальные линии).

■ Зона обзора, отображаемая на экране

▲ ОСТОРОЖНО

Зона обзора камеры заднего вида является ограниченной. Вам следует постоянно контролировать реальную обстановку, в которой находится Ваш автомобиль, и осуществлять движение задним ходом на малой скорости.

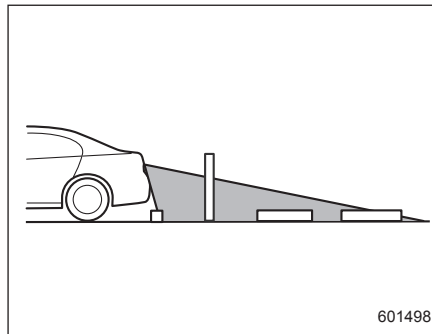

601498

Зона обзора

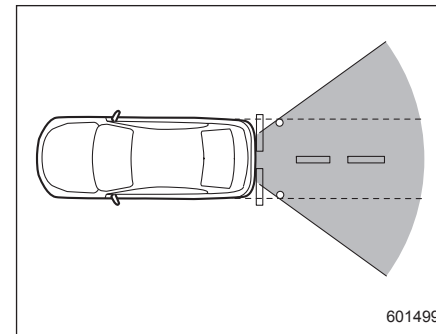

601499

Зона обзора

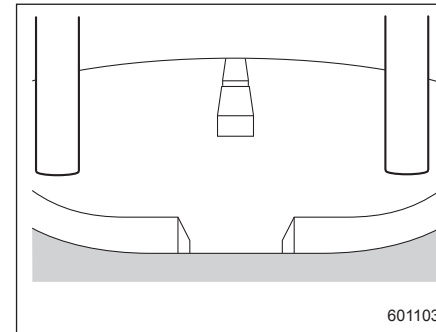

601103

Изображение с камеры

Вы можете увидеть зону, начинающуюся от задней кромки бампера. Участки, расположенные по обеим сторонам от

бампера, а также зона, расположенная непосредственно под бампером, не просматриваются. Кроме того, расстояния на изображении, выводимом на экран, кажутся короче, чем фактические.

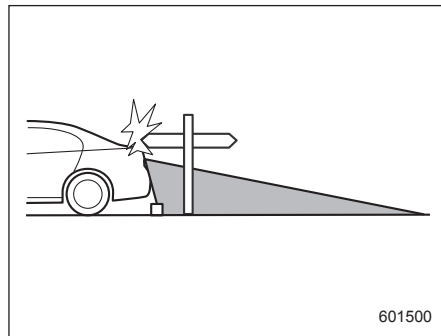

Зона обзора

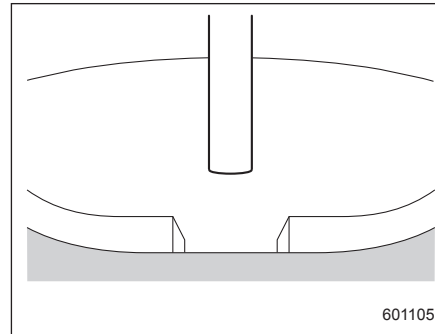

Изображение с камеры

Зона, расположенная над камерой заднего вида, не просматривается. Если за автомобилем находится какой-либо объект, имеющий в верхней части широкий выступ, например столб дорожного знака, то этот выступ не будет виден на экране.

■ Вспомогательные линии

Вспомогательные линии (маркеры расстояния и линии габаритной ширины автомобиля) помогают Вам оценить фактическое расстояние по изображению на экране.

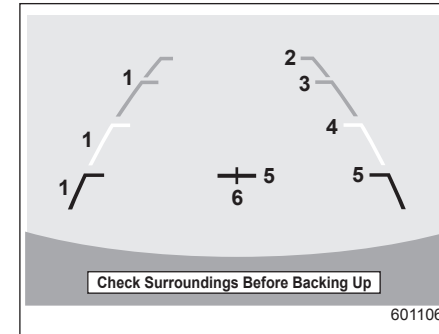

- 1) Линия габаритной ширины автомобиля (наклонная вертикальная линия).
- 2) Примерно 3 м (10 футов) от бампера (зеленая горизонтальная линия).
- 3) Примерно 2 м (6,5 фута) от бампера (зеленая горизонтальная линия).
- 4) Примерно 1 м (3 фута) от бампера (желтая горизонтальная линия).
- 5) Примерно 0,5 м (1,5 фута) от бампера (красная горизонтальная линия).
- 6) Осевая линия автомобиля.

Когда рычаг переключения передач или рычаг селектора установлен в положение "R", то на экране монитора вместе с изображением заднего вида отображаются вспомогательные линии.

▲ ОСТОРОЖНО

- При движении задним ходом Вам следует постоянно визуально контролировать реальную обстановку позади Вашего автомобиля. Не следует полагаться только на вспомогательные линии.
- Фактическое положение автомобиля может не соответствовать вспомогательным линиям.
- Несоответствия могут быть обусловлены количеством пассажиров или массой перевозимого груза.
- Показания маркеров отличаются от фактического положения автомобиля и в тех случаях, когда автомобиль движется вниз или вверх по склону, а также когда он наклонен по отношению к поверхности дороги.

▼ Различие между изображением на экране и фактическими дорожными условиями

Маркеры расстояния показывают правильное расстояние, когда автомобиль находится на ровной дороге и не нагружен. Расстояние, показываемое маркерами, может отличаться от фактического в зависимости от загрузки автомобиля или дорожных условий.

▽ Когда дорога за автомобилем имеет уклон вверх

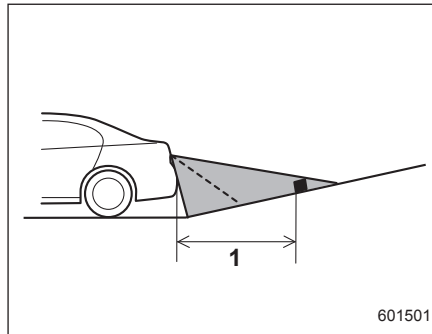

1) 1 м (3 фута).

Расстояние на экране кажется большим, чем фактическое.

▽ Когда дорога за автомобилем имеет уклон вниз

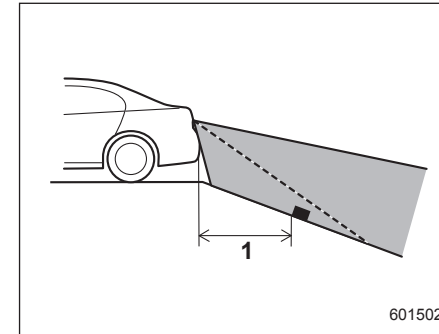

1) 1 м (3 фута).

Расстояние на экране кажется меньшим, чем фактическое.

ПРИМЕЧАНИЕ

При загруженном автомобиле расстояние на изображении с камеры заднего вида кажется большим, чем фактическое, как в случае, когда дорога за автомобилем имеет уклон вверх.

▼ Особенности маркеров
расстояния

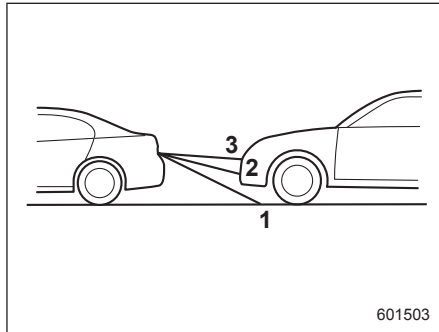

- 1) Линия 1 м (3 фута).
- 2) Линия 2 м (6,5 фута).
- 3) Линия 3 м (10 футов).

Маркер расстояния показывает расстояние по дороге. Если в непосредственной близости позади автомобиля находится другой автомобиль или иной объект, то расстояние будет указываться неправильно.

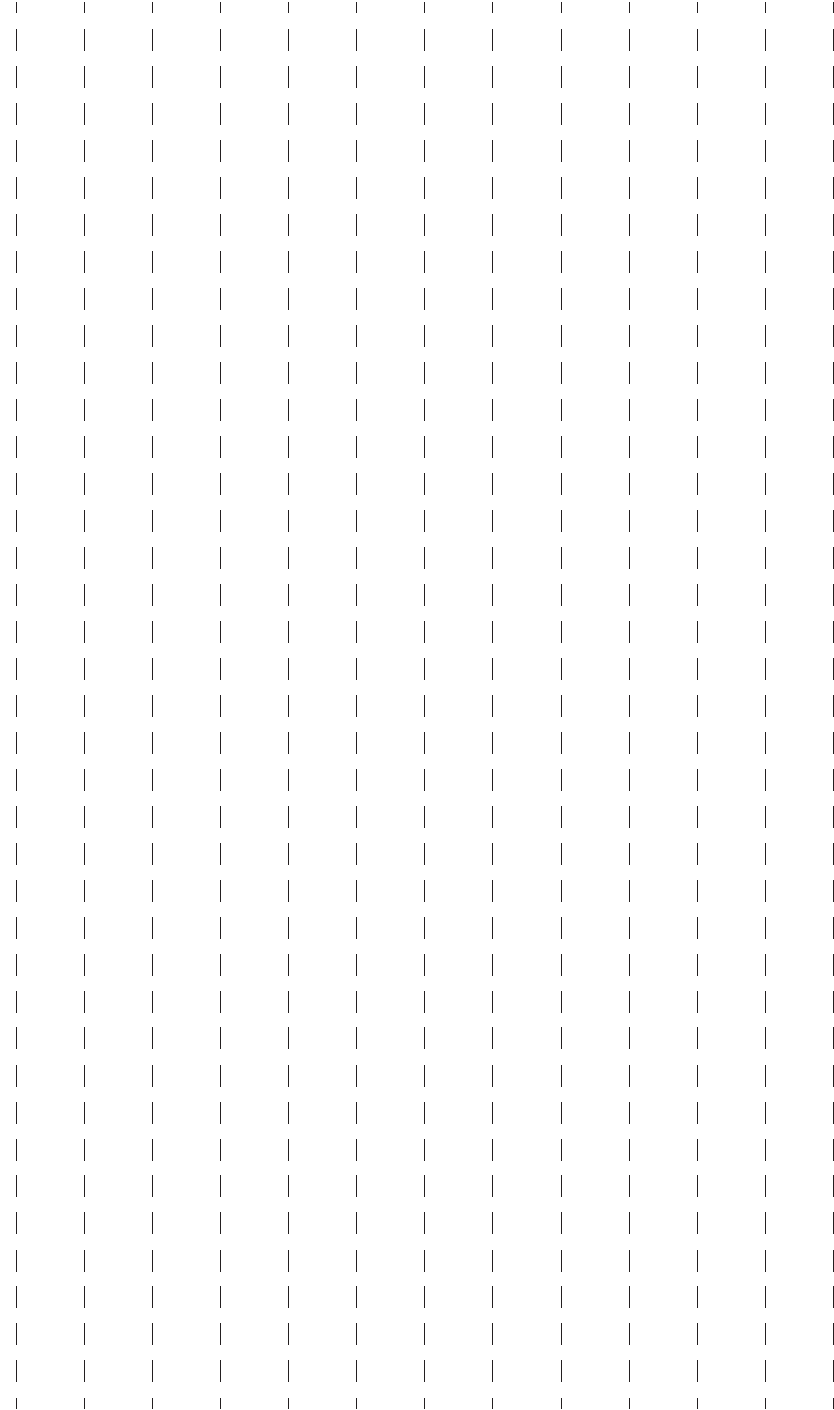

Запуск двигателя и управление автомобилем

Топливо	7-3	Режим ручного управления.....	7-21
Требования к топливу	7-3	Временная разблокировка	7-23
Лючок и крышка топливозаправочной горловины.....	7-4	Бесступенчатая трансмиссия	7-23
Подготовка к поездке	7-7	Рычаг селектора.....	7-24
Запуск и остановка двигателя (модели без системы запуска/остановки двигателя при помощи кнопки)	7-8	Выбор режима ручного управления.....	7-26
Запуск двигателя.....	7-8	Функция блокировки рычага селектора	7-28
Остановка двигателя.....	7-11	Советы по вождению	7-30
Запуск и остановка двигателя (модели с системой запуска/остановки двигателя при помощи кнопки)	7-11	Система SI-DRIVE (модели STI)	7-30
Меры предосторожности.....	7-11	Режим “Intelligent” (I)	7-31
Зона действия системы запуска/остановки двигателя при помощи кнопки	7-11	Режим “Sport” (S).....	7-31
Запуск двигателя.....	7-11	Режим “Sport Sharp” (S#)	7-32
Остановка двигателя.....	7-14	Переключатель системы SI-DRIVE.....	7-32
Действия при сбоях в работе ключа дистанционного доступа	7-14	Система SI-DRIVE (кроме модели STI) (если установлена)	7-33
Механическая трансмиссия	7-15	Режим “Intelligent” (I)	7-34
Скорости движения автомобиля при переключении передач	7-16	Режим “Sport” (S).....	7-34
Советы по вождению	7-17	Режим “Sport Sharp” (S#)	7-34
Активный межосевой дифференциал (C.DIFF/DCCD) (модели STI)	7-18	Переключатели системы SI-DRIVE	7-35
Изменение режимов работы активного межосевого дифференциала	7-19	Самоблокирующийся дифференциал (если установлен)	7-36
Режим автоматического управления	7-20	Усилитель рулевого управления	7-36
		Модели STI.....	7-36
		Модели, отличные от моделей STI	7-37
		Тормоза	7-38
		Советы по торможению	7-38
		Тормозная система	7-38
		Индикаторы износа колодок дисковых тормозов.....	7-39

Система ABS (антиблокировочная система тормозов)	7-40
Самодиагностика системы ABS.....	7-40
Предупреждающая лампа системы ABS.....	7-41
Система EBD (электронная система распределения тормозного усилия)	7-41
Действия при неисправности системы EBD	7-41
Система VDC (система динамической стабилизации)	7-43
Контроль за работой системы VDC	7-45
Выключатель системы VDC	7-45
Парковка Вашего автомобиля	7-46
Стояночный тормоз	7-46
Советы по парковке	7-47
Система помощи при трогании с места на уклоне	7-48
Порядок активации/деактивации системы помощи при трогании с места на уклоне.....	7-50

Предупреждающая лампа системы помощи при трогании с места на уклоне / контрольная лампа отключения системы помощи при трогании с места на уклоне.....	7-51
Система круиз-контроля	7-52
Установка круиз-контроля	7-52
Временное отключение системы круиз-контроля	7-53
Отключение системы круиз-контроля.....	7-54
Изменение установленной в режиме круиз-контроля скорости движения	7-54
Контрольная лампа системы круиз-контроля	7-55
Контрольная лампа установки круиз-контроля	7-55

Топливо

■ Требования к топливу

▲ ОСТОРОЖНО

- Использование низкокачественного топлива или непредусмотренных присадок может привести к выходу двигателя из строя.
- Не допускайте попадания капель топлива на наружные поверхности автомобиля. Так как топливо может повредить лакокрасочное покрытие, необходимо сразу вытереть все его подтеки. Повреждения лакокрасочного покрытия, вызванные попаданием на него топлива, не покрываются ограниченной гарантией SUBARU.

- Конструкция топливозаправочной горловины предусматривает заправку только через наконечник для заливки неэтилированного бензина. Этилированный бензин не должен использоваться ни при каких обстоятельствах, так как это вызовет выход из строя системы снижения токсичности отработавших газов и может негативным образом сказаться как на общих характеристиках управляемости Вашего автомобиля, так и на экономии топлива. Кроме того, это увеличит Ваши расходы на техническое обслуживание.
- Двигатель Вашего автомобиля и его системы рассчитаны на использование бензина (топлива), предусмотренного действующим техническим регламентом "О требованиях к автомобильному и авиационному бензину, дизельному и судовому топливу, топливу для реактивных двигателей и топочному мазуту", утвержденным Правительством РФ №118 от 27.02.2008 (включая изменения).

Использование бензина (топлива), не соответствующего требованиям технического регламента, приведет к неисправностям двигателя и его систем. Например: затрудненный холодный пуск или незапуск; преждевременный выход из строя нейтрализаторов отработавших газов, датчиков кислорода, топливных форсунок, топливного насоса, свечей зажигания и элементов системы газораспределения.

▼ Модели STI

Двигатель Вашего автомобиля спроектирован таким образом, чтобы обеспечивать удовлетворительные характеристики при использовании **неэтилированного бензина** с октановым числом **98 или выше**. Указанное октановое число определено по исследовательскому методу.

Использование бензина с октановым числом меньше 98 приведет к ухудшению рабочих характеристик двигателя и преждевременному выходу из строя нейтрализаторов отработавших газов.

7-4 Запуск двигателя и управление автомобилем

▼ Модели, отличные от моделей STI

Двигатель Вашего автомобиля рассчитан на использование только **неэтилированного бензина** с октановым числом **95 или выше**. Указанное октановое число определено по исследовательскому методу.

Использование бензина с октановым числом меньше 95 приведет к ухудшению рабочих характеристик двигателя и преждевременному выходу из строя нейтрализаторов отработавших газов.

■ Лючок и крышка топливозаправочной горловины

▼ Заправка автомобиля топливом

Производить заправку автомобиля топливом должен только один человек. Не позволяйте другим лицам находиться рядом с топливозаправочной горловиной во время заправки автомобиля топливом.

Обязательно соблюдайте прочие меры предосторожности, информация о которых размещена на автозаправочной станции.

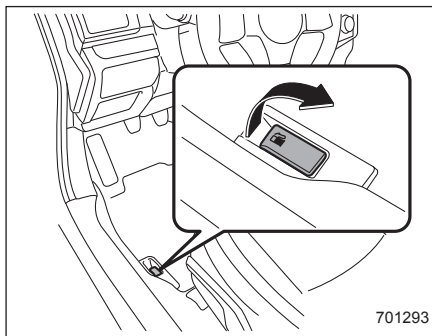
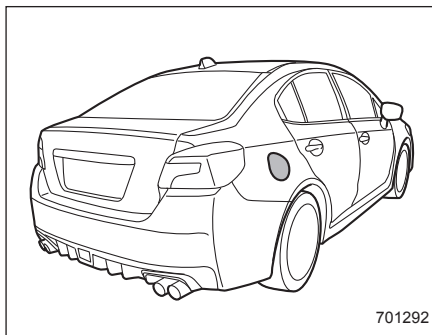

1. Для того чтобы открыть лючок топливозаправочной горловины, потяните рычаг блокировки открывания этого лючка вверх. Рычаг находится на полу рядом с сиденьем водителя.

⚠ ВНИМАНИЕ

Перед снятием крышки топливозаправочной горловины прикоснитесь к кузову автомобиля, либо к металлической части топливозаправочной колонки, либо к аналогичному предмету, чтобы снять заряд статического электричества, которое может накопиться на Вашем теле. При наличии на Вашем теле заряда статического электричества существует возможность образования электрической искры, от которой может воспламениться топливо, что может привести к получению ожогов. Во избежание получения нового заряда статического электричества не садитесь в автомобиль, пока не завершится процесс заправки топливом.

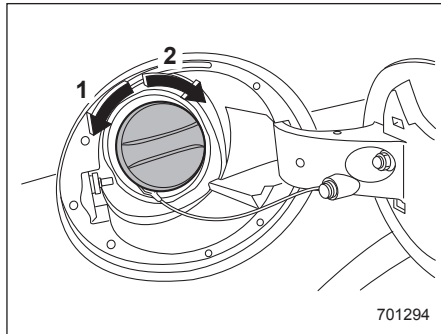

- 1) Открыть.
 - 2) Закрыть.
2. Снимите крышку топливозаправочной горловины, медленно поворачивая ее против часовой стрелки.

⚠ ВНИМАНИЕ

- Пары топлива очень огнеопасны. Перед заправкой автомобиля топливом обязательно заглушите двигатель и закройте все окна и двери автомобиля. Убедитесь в отсутствии поблизости зажженных сигарет, открытого огня или электрических искр. Проводите все операции с топливом вне помещений. Необходимо как можно быстрее вытереть пролитое топливо.

- При открытии крышки топливозаправочной горловины крепко сожмите ее в руке и плавно поверните против часовой стрелки. Не снимайте крышку резким движением. Топливо может находиться под давлением, и некоторое его количество может выплеснуться из топливозаправочной горловины, особенно в жаркую погоду. Если при снятии крышки топливозаправочной горловины Вы услышите шипящий звук, то во избежание выплескивания топлива и создания угрозы возникновения пожара дождитесь прекращения этого звука, после чего медленно откройте крышку.

7-6 Запуск двигателя и управление автомобилем

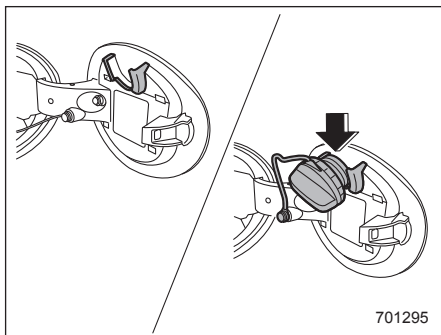

3. Вставьте крышку топливозаправочной горловины в держатель, расположенный с внутренней стороны лючка топливозаправочной горловины.

⚠ ВНИМАНИЕ

- Осуществляя заправку автомобиля топливом, убедитесь в том, что наконечник заправочного пистолета полностью вставлен в трубу топливозаправочной горловины и надежно в ней удерживается. Если наконечник будет вставлен не полностью или под напором струи топлива будет частично вытолкнут из топливозаправочной горловины, то автоматический механизм прекращения подачи топлива может не сработать, в результате чего топливо может вылиться из топливного бака и создать угрозу возникновения пожара.
- Когда автоматический механизм прекращения подачи топлива сработает, прекратите заправку. Если Вы будете продолжать заправку, то вследствие температурных изменений или ряда других условий топливо может вылиться из топливного бака и создать угрозу возникновения пожара.

4. Когда насос топливозаправочной колонки автоматически остановится, прекратите заправку. Не доливайте больше топлива.
5. Установите крышку на топливозаправочную горловину и поверните ее по часовой стрелке до тех пор, пока Вы не услышите щелчки. Убедитесь в том, что тросик, прикрепленный к крышке топливозаправочной горловины, не попал под крышку при ее затягивании.
6. Плотнo закройте лючок топливозаправочной горловины.

Если топливо пролилось на окрашенную поверхность, немедленно смойте его. В противном случае это может привести к повреждению окрашенной поверхности.

ПРИМЕЧАНИЕ

На шкале указателя уровня топлива Вы можете увидеть значок “▶”. Это означает, что дверца (лючок) топливозаправочной горловины расположен с правой стороны автомобиля.

▲ ОСТОРОЖНО

- **Никогда не добавляйте в топливный бак какие-либо очистители. Добавление очистителей может привести к выходу топливной системы из строя.**
- **После заправки автомобиля топливом поверните крышку по часовой стрелке до появления щелчков, свидетельствующих о том, что крышка плотно затянута. Если крышка затянута не полностью, то топливо может выплескиваться из топливного бака при движении автомобиля или разлиться при аварии, что создает опасность возникновения пожара.**
- **Не допускайте попадания капель топлива на наружные поверхности автомобиля. Так как топливо может повредить лакокрасочное покрытие, необходимо сразу вытереть все его подтеки. Повреждения лакокрасочного покрытия, вызванные попаданием на него топлива, не покрываются ограниченной гарантией SUBARU.**

- **Мы рекомендуем Вам всегда использовать только оригинальную крышку топливозаправочной горловины SUBARU. Если Вы будете использовать несоответствующую крышку, она может не подойти по резьбе или по размерам, а также не обеспечить должного отвода паров топлива, что может привести к повреждению топливного бака и системы снижения токсичности отработавших газов. Это также может привести к выплескиванию топлива из бака и пожару.**
- **В случае если загорелась предупреждающая лампа низкого уровня топлива, срочно залейте топливо в топливный бак. Перебои в работе двигателя, вызванные отсутствием топлива в топливном баке, могут привести к повреждению двигателя.**

Подготовка к поездке

Ежедневно перед поездкой Вам следует выполнять следующие проверки и регулировки.

1. Убедитесь в чистоте всех окон, зеркал, фар и наружных фонарей.
2. Проведите наружный осмотр и проверку состояния колес. Проверьте давление в шинах.
3. Убедитесь в отсутствии следов утечек под автомобилем.
4. Убедитесь в том, что капот и крышка багажника полностью закрыты.
5. Убедитесь в правильности регулировки сиденья.
6. Убедитесь в правильности регулировки внутреннего и наружных зеркал.
7. Пристегнитесь ремнем безопасности. Убедитесь в том, что Ваши пассажиры также пристегнулись ремнями безопасности.
8. Убедитесь в исправной работе предупреждающих и контрольных ламп, когда замок зажигания переведен в положение "ON".
9. Убедитесь в исправной работе указателей, предупреждающих и контрольных ламп после запуска двигателя.

– ПРОДОЛЖЕНИЕ –

ПРИМЕЧАНИЕ

- Уровень моторного масла, уровень охлаждающей жидкости двигателя, тормозной жидкости, стеклоомывающей жидкости, а также уровни других жидкостей следует проверять ежедневно, еженедельно или при заправке автомобиля топливом.
- Убедитесь в том, что внутри моторного отсека и под автомобилем отсутствуют мелкие животные, такие, как кошки или мыши. Существует вероятность, что при запуске двигателя, эти мелкие животные могут быть зажаты вентилятором охлаждения или ремнями, что приведет к неисправности автомобиля, равно как и к травме или гибели самих животных.

Запуск и остановка двигателя (модели без системы запуска/остановки двигателя при помощи кнопки)

■ Запуск двигателя

ОСТОРОЖНО

Не допускайте непрерывной работы электродвигателя стартера более 10 секунд. Если двигатель не запускается после работы стартера в течение 5–10 секунд, сделайте паузу не менее 10 секунд, а затем снова попробуйте запустить двигатель.

ПРИМЕЧАНИЕ

У Вас могут возникнуть проблемы при запуске двигателя, если перед этим отключалась, а затем заново подключалась аккумуляторная батарея (при проведении работ по техническому обслуживанию или по другим причинам). Эти проблемы вызваны наличием функции самодиагностики электронного управления дроссельной заслонкой. Для решения этой проблемы обеспечьте пау-

зу продолжительностью приблизительно 10 секунд после перевода замка зажигания в положение “ON” и перед запуском двигателя.

- ▼ Общие меры предосторожности при запуске двигателя

ВНИМАНИЕ

- Никогда не осуществляйте запуск двигателя, находясь вне автомобиля. Это может привести к аварии.
- Не допускайте длительной работы двигателя в местах с плохой вентиляцией, например в гараже или другом помещении. Помещение или автомобиль может заполниться отработавшими газами и вызвать отравление оксидом углерода.
- Не запускайте двигатель вблизи сухой листвы, бумаги и других горючих веществ. Выпускная труба и отработавшие газы могут привести к возгоранию при высокой температуре.

▲ ОСТОРОЖНО

- Если двигатель останавливается во время движения автомобиля, каталитический нейтрализатор может перегреться и сгореть.
- Запуск двигателя обязательно производите, находясь на сиденье водителя.

ПРИМЕЧАНИЕ

- Не допускайте резких ускорений или резкого повышения частоты вращения коленчатого вала двигателя сразу после запуска двигателя.
- В течение непродолжительного периода времени после запуска двигателя поддерживается высокая частота вращения его коленчатого вала. После полного прогрева двигателя частота вращения его коленчатого вала автоматически снижается.
- В редких случаях запуск двигателя может быть затруднен из-за качества топлива или условий эксплуатации (многократные поездки, при которых двигатель не прогревается должным образом). В таком случае рекомендуется выбрать другую марку топлива.

- В редких случаях при резком нажатии на педаль акселератора, например во время резкого трогания с места или быстрого ускорения, в двигателе может быть слышен детонационный стук. Это не является признаком какой-либо неисправности.
- Запуск двигателя осуществляется легче, если фары, кондиционер воздуха и обогреватель заднего стекла выключены.
- После запуска двигателя высокая частота вращения его коленчатого вала будет поддерживаться до его достаточного прогрева.

▼ Модели с механической трансмиссией

1. Установите автомобиль на стояночный тормоз.
2. Выключите все ненужные при запуске электроприборы и освещение.
3. Нажмите на педаль сцепления до упора и переведите рычаг переключения передач в нейтральное положение. При запуске двигателя педаль сцепления должна быть нажата до упора.
Электродвигатель стартера будет работать только в том случае, если педаль сцепления выжата до упора.

4. Переведите замок зажигания в положение "ON" и проверьте состояние предупреждающих и контрольных ламп. См. раздел "Предупреждающие и контрольные лампы" 3-15.
5. Переведите замок зажигания в положение "START", без нажатия при этом на педаль акселератора. Отпустите ключ сразу же после запуска двигателя.

Если двигатель не запускается, попробуйте выполнить следующие действия.

- (1) Переведите замок зажигания в положение "LOCK" и сделайте паузу не менее 10 секунд. Убедившись в надежности фиксации автомобиля стояночным тормозом, переведите замок зажигания в положение "START", одновременно слегка нажимая педаль акселератора (примерно на четверть хода педали). Отпустите педаль акселератора сразу же после запуска двигателя.
- (2) Если это не приведет к запуску двигателя, переведите замок зажигания обратно в положение "LOCK" и подождите не менее 10 секунд. Затем нажмите педаль акселератора до упора и переведите замок зажигания в по-

– ПРОДОЛЖЕНИЕ –

ложение "START". Если двигатель запустился, быстро отпустите педаль акселератора.

- (3) Если эти действия не привели к запуску двигателя, вновь переведите замок зажигания в положение "LOCK". После паузы не менее 10 секунд переведите замок зажигания в положение "START", не нажимая при этом педаль газа.
 - (4) Если и эти действия не привели к запуску двигателя, мы рекомендуем Вам обратиться за помощью к ближайшему дилеру SUBARU.
6. Убедитесь в том, что после запуска двигателя все предупреждающие и контрольные лампы погасли. По мере прогрева двигателя система впрыска топлива автоматически снижает частоту вращения коленчатого вала двигателя в режиме холостого хода.

▼ Модели с бесступенчатой трансмиссией

1. Установите автомобиль на стояночный тормоз.
2. Выключите все ненужные при запуске электроприборы и освещение.

3. Переведите рычаг селектора в положение "P" или "N" (более предпочтительный вариант — положение "P").
4. Переведите замок зажигания в положение "ON" и проверьте состояние предупреждающих и контрольных ламп. См. раздел "Предупреждающие и контрольные лампы" 3-15.
5. Переведите замок зажигания в положение "START" **без** нажатия при этом на педаль акселератора. Отпустите ключ сразу же после запуска двигателя.

Если двигатель не запускается, выполните следующие действия.

- (1) Переведите замок зажигания в положение "LOCK" и сделайте паузу не менее 10 секунд. Убедившись в надежности фиксации автомобиля стояночным тормозом, переведите замок зажигания в положение "START", одновременно слегка нажимая педаль акселератора (примерно на четверть хода педали). Отпустите педаль акселератора сразу же после запуска двигателя.
- (2) Если это не приведет к запуску двигателя, переведите замок зажигания обратно в положение "LOCK" и подождите не менее 10 секунд. Затем нажмите пе-

даль акселератора до упора и переведите замок зажигания в положение "START". Если двигатель запустился, быстро отпустите педаль акселератора.

- (3) Если эти действия не привели к запуску двигателя, вновь переведите замок зажигания в положение "LOCK". После паузы не менее 10 секунд переведите замок зажигания в положение "START", не нажимая при этом педаль газа.
 - (4) Если и эти действия не привели к запуску двигателя, мы рекомендуем Вам обратиться за помощью к ближайшему дилеру SUBARU.
6. Убедитесь в том, что после запуска двигателя все предупреждающие и контрольные лампы погасли. По мере прогрева двигателя система впрыска топлива автоматически снижает частоту вращения коленчатого вала двигателя в режиме холостого хода.

Во время прогрева двигателя убедитесь в том, что рычаг селектора находится в положении "P" или "N", а автомобиль установлен на стояночный тормоз.

▲ ОСТОРОЖНО

При повторном запуске двигателя во время движения автомобиля переведите рычаг селектора в положение “N”. Никогда не предпринимайте попыток перевести рычаг селектора в положение “P” во время движения автомобиля.

■ Остановка двигателя

Замок зажигания можно поворачивать только тогда, когда автомобиль остановился, а двигатель автомобиля работает в режиме холостого хода.

▲ ВНИМАНИЕ

Не выключайте двигатель во время движения автомобиля. Это приведет к снижению эффективности работы усилителя рулевого управления и усилителя тормозной системы, что, в свою очередь, потребует больших физических усилий при управлении рулем и торможении. Кроме того, при выключении двигателя Вы можете случайно перевести замок зажигания в положение “LOCK”, что приведет к блокировке рулевого колеса.

Запуск и остановка двигателя (модели с системой запуска/остановки двигателя при помощи кнопки)

Если садясь в автомобиль у Вас при себе имеется ключ дистанционного доступа, то Вы сможете переключать режимы электропитания автомобиля и запускать двигатель.

■ Меры предосторожности

См. раздел “Меры предосторожности” ☞ 2-10.

■ Зона действия системы запуска/остановки двигателя при помощи кнопки

См. раздел “Зона действия системы запуска/остановки двигателя при помощи кнопки” ☞ 3-6.

■ Запуск двигателя

▲ ВНИМАНИЕ

- Существуют некоторые общие меры предосторожности при запуске двигателя. Внимательно прочтите меры предосторожности, описанные в разделе “Общие меры предосторожности при запуске двигателя” ☞ 7-8.
- Если после запуска двигателя индикатор режима работы на кнопке запуска/остановки двигателя мигает зеленым цветом, категорически запрещается начинать движение. Рулевое колесо осталось заблокированным, поэтому движение автомобиля может привести к аварии.

▲ ОСТОРОЖНО

- Если индикатор режима работы на кнопке запуска/остановки двигателя мигает оранжевым цветом, то это свидетельствует о возможной неисправности автомобиля. В таких случаях мы рекомендуем Вам немедленно обратиться к дилеру SUBARU.

- Если после запуска двигателя индикатор режима работы на кнопке запуска/остановки двигателя мигает зеленым цветом, то это свидетельствует о том, что рулевая колонка осталась заблокированной. Выжмите педаль тормоза, поворачивая рулевое колесо вправо-влево, и нажмите на кнопку запуска/остановки двигателя.
- Не удерживайте кнопку запуска/остановки двигателя в нажатом положении более 10 секунд. Это может привести к ее неисправности. Если двигатель не запускается, прекратите нажимать кнопку запуска/остановки двигателя и отключите электропитание двигателя. Сделайте паузу в 10 секунд, после чего вновь нажмите кнопку запуска/остановки двигателя, чтобы запустить двигатель.

ПРИМЕЧАНИЕ

- Когда кнопка запуска/остановки двигателя нажимается при выжатой педали сцепления (модели с МТ) или выжатой педали тормоза (модели с CVT), то стартер двига-

теля работает не более 10 секунд, а после запуска двигателя автоматически отключается.

- Когда Вы нажимаете на кнопку запуска/остановки двигателя при выжатой педали сцепления (модели с МТ) или выжатой педали тормоза (модели с CVT), запуск двигателя осуществляется вне зависимости от состояния кнопки запуска/остановки двигателя.
- Если во время попытки запуска двигателя он не запускается и горит контрольная лампа иммобилайзера, установите кнопкой запуска/остановки двигателя режим электропитания “OFF”, после чего еще раз попытайтесь запустить двигатель.
- Если двигатель не запускается, нажмите на кнопку запуска/остановки двигателя без нажатия на педаль сцепления (модели с МТ) или на педаль тормоза (модели с CVT), чтобы переключиться в режим “OFF”. После этого, нажимая на педаль сцепления (модели с МТ) или на педаль тормоза (модели с CVT) с большим усилием, нажмите на кнопку запуска/остановки двигателя.
- Если автомобиль находится в зоне действия сильных радио-

волн, то процедуры запуска двигателя могут не привести к желаемому результату. В подобных случаях обратитесь к разделу “Запуск двигателя” 9-20.

- Если аккумуляторная батарея автомобиля разрядилась, то разблокировка рулевой колонки невозможна. Зарядите аккумуляторную батарею.
- После запуска двигателя высокая частота вращения его коленчатого вала будет поддерживаться до его достаточного прогрева.

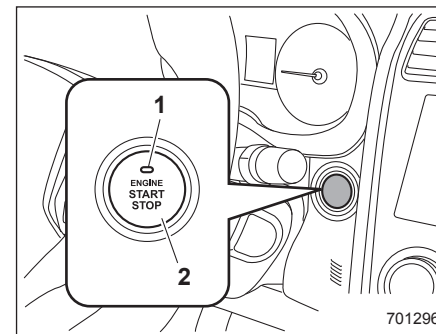

- 1) Индикатор режима работы.
- 2) Кнопка запуска/остановки двигателя.

Когда Вы нажимаете на кнопку запуска/остановки двигателя при выжатой пе-

дали сцепления (модели с МТ)/педали тормоза (модели с CVT), то осуществляется запуск двигателя. Ниже описана процедура запуска двигателя.

▼ **Модели с механической трансмиссией**

1. Сядьте на сиденье водителя, взяв с собой ключ дистанционного доступа.
2. Установите автомобиль на стояночный тормоз.
3. Установите рычаг переключения передач в нейтральное положение.
4. Выжмите педаль тормоза.
5. Выжмите педаль сцепления и удерживайте ее в этом положении до тех пор, пока индикатор на кнопке запуска/остановки двигателя не загорится зеленым цветом.
6. Удерживая педаль сцепления в нажатом положении, нажмите кнопку запуска/остановки двигателя.

ПРИМЕЧАНИЕ

- Если двигатель не запускается при выполнении стандартной процедуры запуска двигателя, переведите рычаг переключения передач в нейтральное положение и установите кнопкой запуска/остановки двигателя режим электропитания “АСС”. Выжмите педаль сцепле-

ния, после чего нажмите на кнопку запуска/остановки двигателя и удерживайте ее в этом положении не менее 15 секунд. Это может привести к запуску двигателя. Используйте подобную процедуру запуска двигателя только в случае крайней необходимости.

▼ **Модели с бесступенчатой трансмиссией**

1. Сядьте на сиденье водителя, взяв с собой ключ дистанционного доступа.
2. Установите автомобиль на стояночный тормоз.
3. Установите рычаг селектора в положение “Р”. Запуск двигателя возможен также в том случае, когда рычаг селектора находится в положении “N”. Тем не менее в целях безопасности осуществляйте запуск двигателя, когда рычаг селектора находится в положении “Р”.
4. Выжмите педаль тормоза и удерживайте ее в этом положении до тех пор, пока индикатор на кнопке запуска/остановки двигателя не загорится зеленым цветом. Если запуск двигателя осуществляется, когда рычаг селектора находится в положении “N”, то контрольная лампа на кнопке запуска/остановки двигателя не загорится зеленым цветом.

5. Удерживая педаль тормоза в нажатом положении, нажмите кнопку запуска/остановки двигателя.

ПРИМЕЧАНИЕ

- При нажатии кнопки на рычаге селектора индикатор режима работы на кнопке запуска/остановки двигателя не загорается зеленым цветом, даже если рычаг селектора находится в положении “Р”.
- Если двигатель не запускается при выполнении стандартной процедуры запуска двигателя, переведите рычаг селектора в положение “Р” и установите кнопкой запуска/остановки двигателя режим электропитания “АСС”. Выжмите педаль тормоза, после чего нажмите на кнопку запуска/остановки двигателя и удерживайте ее в этом положении не менее 15 секунд. Это может привести к запуску двигателя. Используйте подобную процедуру запуска двигателя только в случае крайней необходимости.
- Если двигатель не запустился, педаль тормоза может стать жесткой. В таких случаях следует нажать на педаль тормоза с большим усилием, чем обычно. Убедитесь в том, что индикатор режима

работы на кнопке запуска/остановки двигателя загорелся зеленым цветом, после чего нажмите на кнопку запуска/остановки двигателя, чтобы запустить двигатель.

■ Остановка двигателя

1. Полностью остановите автомобиль.
2. Переведите рычаг селектора в положение "P" (модели с CVT).
3. Нажмите кнопку запуска/остановки двигателя. Это приведет к остановке двигателя, а также к переключению электропитания автомобиля в режим "OFF".

▲ ВНИМАНИЕ

- Не касайтесь кнопки запуска/остановки двигателя во время движения автомобиля.

Если нажать кнопку запуска/остановки двигателя следующим образом, двигатель остановится.

– Кнопка нажимается и удерживается нажатой в течение 3 секунд или дольше.

– Кнопка нажимается коротко 3 или более раз подряд.

Когда двигатель остановлен, усилитель тормозной системы не работает. В этом случае на педаль тормоза необходимо будет нажимать с большим усилием.

Кроме того, при остановленном двигателе не работает и усилитель рулевого управления. В этом случае к рулевому колесу потребуется прикладывать большее усилие, что может привести к аварии.

- При остановке двигателя во время движения автомобиля не нажимайте на кнопку запуска/остановки двигателя и не открывайте двери до полной остановки автомобиля в безопасном месте. Это опасно, так как в противном случае возможна активация электронного замка блокировки рулевой колонки. Остановите автомобиль в безопасном месте. Кроме того, в таких случаях мы рекомендуем немедленно обратиться к дилеру SUBARU.

▲ ОСТОРОЖНО

Для моделей с бесступенчатой трансмиссией

- Не останавливайте двигатель, если рычаг селектора находится в положении, отличном от положения "P".
- Если двигатель остановлен, когда рычаг селектора находится в положении "P", то электропитание автомобиля переключится в режим "ACC". Если оставить автомобиль в таком состоянии, то это может привести к разрядке аккумуляторной батареи.

ПРИМЕЧАНИЕ

Хотя Вы можете остановить двигатель при помощи кнопки запуска/остановки двигателя, не останавливайте его таким способом, за исключением аварийных случаев.

■ Действия при сбоях в работе ключа дистанционного доступа

См. раздел "Ключ дистанционного доступа — действия при сбоях в работе ключа дистанционного доступа" 9-19.

Механическая трансмиссия

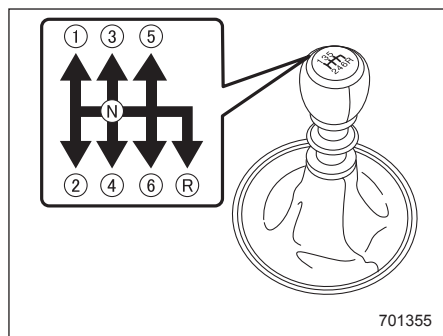

Данная механическая трансмиссия с полной синхронизацией зацепления зубчатых пар имеет шесть передач переднего хода и одну передачу заднего хода.

Схема переключения показана на рукоятке рычага переключения передач.

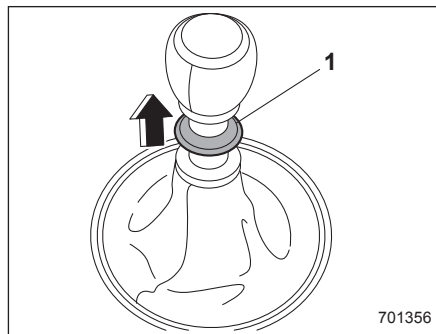

1) Ползунок.

Перед тем как переместить рычаг переключения передач в положение "R", Вы должны поднять ползунок и удерживать его в этом положении.

Для переключения передач полностью выжмите педаль сцепления, переместите рычаг переключения передач и плавно отпустите педаль сцепления.

Если передача включается с трудом, переведите рычаг переключения передач в нейтральное положение, на мгновение отпустите педаль сцепления, а затем снова попытайтесь включить передачу.

⚠ ВНИМАНИЕ

- Не осуществляйте движение на автомобиле при выключенном сцеплении (т.е. при выжатой педали сцепления), или когда рычаг переключения передач находится в нейтральном положении. В обоих случаях становится невозможным торможение двигателем, что соответственно увеличивает риск возникновения аварийной ситуации.
- При начале движения не включайте сцепление (т.е. не отпускайте педаль сцепления) слишком резко. В противном случае это может привести к резкому ускорению автомобиля или к повреждению трансмиссии.

⚠ ОСТОРОЖНО

Включайте передачу заднего хода **ТОЛЬКО** после полной остановки автомобиля. Попытка включения передачи заднего хода во время движения автомобиля может привести к повреждению трансмиссии.

■ **Скорости движения автомобиля при переключении передач**

▼ **Рекомендуемые скорости при переключении передач**

Переключение на более высокие передачи при достижении скоростей движения автомобиля, указанных в приведенной ниже таблице, обеспечивает оптимальное сочетание показателей расхода топлива и динамики автомобиля при вождении в нормальных условиях.

Переключение на более высокие передачи	км/ч (миль/ч)
с 1-й на 2-ю	24 (15)
со 2-й на 3-ю	40 (25)
с 3-й на 4-ю	64 (40)
с 4-й на 5-ю	72 (45)
с 5-й на 6-ю	80 (50)

▼ **Индикатор переключения передачи (если установлен)**

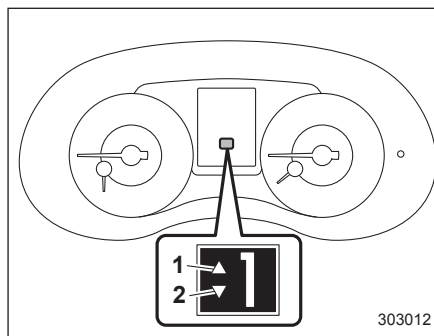

- 1) Индикатор повышения передачи.
- 2) Индикатор понижения передачи.

Если для снижения расхода топлива рекомендуется переключение на более высокую передачу, мигает индикатор повышения передачи. Если рекомендуется переключение на более низкую передачу, мигает индикатор понижения передачи.

ПРИМЕЧАНИЕ

Отключить индикатор переключения передачи нельзя.

▼ **Индикатор повышения передачи (модели STI без индикатора переключения передачи)**

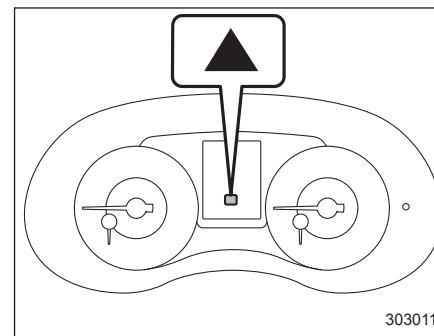

Включение индикатора повышения передачи сигнализирует водителю о необходимости повышения передачи.

Индикатор повышения передачи можно включить и отключить. За более подробной информацией обратитесь к разделу “Индикатор повышения передачи (модели STI без индикатора переключения передачи)” 3-39.

▼ **Максимально допустимые скорости**

В приведенной ниже таблице указаны максимально допустимые скорости для каждой передачи. При превышении

этих скоростей стрелка тахометра будет находиться в красном секторе. Не допускайте, чтобы во время движения стрелка тахометра находилась в красном секторе, за исключением тех случаев, когда необходимо осуществить резкое ускорение. Несоблюдение этого требования может ускорить износ двигателя, а также привести к повышенному расходу топлива.

Передача	Модели STI км/ч (миль/ч)	Модели, отличные от моделей STI км/ч (миль/ч)
1-я	50 (31)	46 (28)
2-я	82 (51)	81 (50)
3-я	116 (72)	116 (72)
4-я	163 (101)	155 (96)
5-я	208 (129)	193 (120)
6-я	262 (162)	239 (148)

ВНИМАНИЕ

Для комфортной и безопасной эксплуатации автомобиля настоятельно рекомендуем соблюдать установленный дорожными знаками скоростной режим.

ВНИМАНИЕ

При переключении на более низкую передачу убедитесь в том, что скорость движения автомобиля не превышает максимально допустимую скорость для той передачи, которую Вы собираетесь включить. Несоблюдение этой меры предосторожности может привести к работе двигателя на недопустимо высокой частоте вращения коленчатого вала, что, в свою очередь, может привести к повреждению двигателя. Кроме того, резкое торможение двигателем при движении на скользкой поверхности может привести к блокировке колес, в результате чего автомобиль может потерять управляемость, что, в свою очередь, повысит вероятность аварии.

Советы по вождению

Не держите ногу на педали сцепления во время движения автомобиля. Не используйте сцепление для удержания Вашего автомобиля на подъеме. Оба действия могут привести к повреждению сцепления и появлению запаха гари. Не держите руку на рычаге переключения передач во время движения. Это может привести к износу деталей трансмиссии.

Если необходимо снизить скорость движения автомобиля из-за плотного транспортного потока, перед осуществлением поворота или при подъеме на крутой склон, переключитесь на более низкую передачу, не дожидаясь, пока двигатель начнет работать с усилием.

При съезде с крутого склона переключитесь на более низкую передачу (5, 4, 3 или 2-ю — в зависимости от ситуации). Это позволит не только поддерживать безопасную скорость, но и продлить срок службы тормозных колодок. В таком режиме обеспечивается торможение двигателем. Помните, если Вы будете слишком активно использовать рабочие тормоза при спуске с холма, это может привести к перегреву тормозов, что негативным образом скажется на их работе.

В редких случаях, при резком ускорении автомобиля или при резком трогании с места, в двигателе может быть слышен детонационный стук. Это не является свидетельством какой-либо неисправности.

⚠ ВНИМАНИЕ

Для комфортной и безопасной эксплуатации автомобиля настоятельно рекомендуем соблюдать установленный дорожными знаками скоростной режим.

Активный межосевой дифференциал (C.DIFF/DCCD) (модели STI)

⚠ ВНИМАНИЕ

Будьте предельно внимательны при управлении автомобилем. Излишняя самоуверенность, вызванная тем, что Вы управляете автомобилем, оборудованным активным межосевым дифференциалом, может легко привести к серьезным авариям.

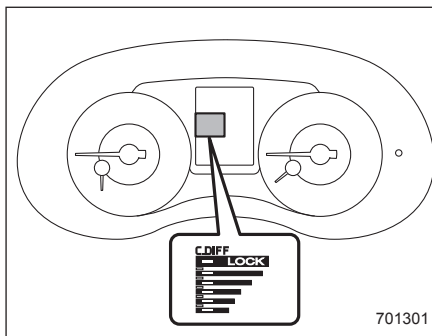

⚠ ОСТОРОЖНО

- В случае неисправности активного межосевого дифференциала будут мигать все индикаторы. В таких случаях мы рекомендуем Вам обратиться к Вашему дилеру SUBARU для проведения диагностики.
- При наличии неисправности — включена предупреждающая лампа температуры масла для заднего дифференциала или мигает предупреждающая лампа системы полного привода, возможна ситуация, в которой все индикаторы могут исчезнуть, а настройки исходного крутящего момента LSD будут сброшены (вернутся к минимальному крутящему моменту). Это однако не означает неисправность самого активного межосевого дифференциала.

Активный межосевой дифференциал позволяет Вам легко изменять степень ограничения дифференциального действия (крутящий момент самоблокирующегося дифференциала (LSD)) межосевого дифференциала Вашего автомобиля.

При помощи переключателя управления межосевым дифференциалом Вы можете установить исходный крутящий момент LSD в соответствии с условиями движения, дорожным покрытием и Вашим стилем вождения.

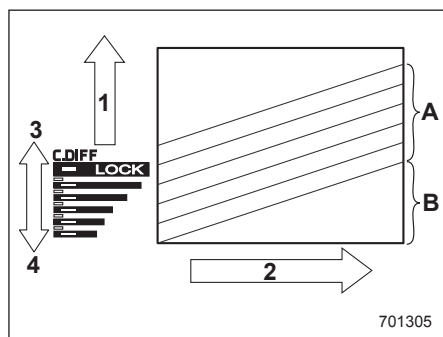

- 1) Крутящий момент LSD.
- 2) Тяговый крутящий момент.
- 3) Исходный крутящий момент LSD (максимальный).
- 4) Исходный крутящий момент LSD (минимальный).
- A) Исходный крутящий момент LSD (регулируемый).
- B) Механический крутящий момент LSD.

Активный межосевой дифференциал имеет режим автоматического управления и режим ручного управления. В режиме автоматического управления

система автоматически регулирует исходный крутящий момент LSD. В режиме ручного управления Вы можете по Вашему желанию изменять режим работы активного межосевого дифференциала при помощи переключателя управления межосевым дифференциалом.

ПРИМЕЧАНИЕ

Если при движении на малой скорости Вы резко нажмете и отпустите педаль газа, то Вы можете услышать стук в районе межосевого и заднего дифференциала. Этот звук связан с особенностями конструкции межосевого дифференциала. Это не является свидетельством какой-либо неисправности.

■ Изменение режимов работы активного межосевого дифференциала

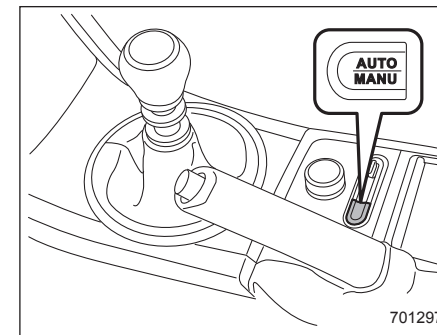

Для переключения из режима автоматического управления в режим ручного управления или наоборот нажмите на переключатель "AUTO-MANU", расположенный на центральной консоли. При выборе режима автоматического управления загорается индикатор "AUTO". При выборе режима ручного управления индикатор "AUTO" гаснет.

■ Режим автоматического управления

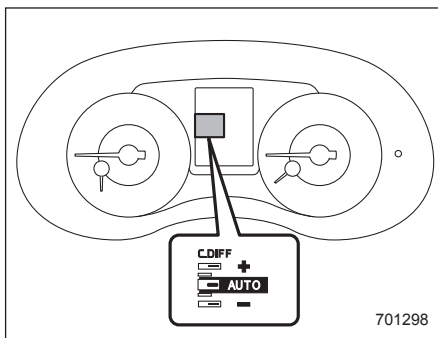

В режиме автоматического управления система, используя сигналы датчиков вращения колес, датчика угла открытия дроссельной заслонки, датчика угла поворота рулевого колеса, датчика нажатия педали тормоза и т.п., оценивает условия движения и дорожное покрытие. На основании результатов такой оценки система при помощи электроники автоматически управляет степенью ограничения дифференциального действия (крутящего момента LSD) для оптимизации дифференциального действия межосевого дифференциала. При переводе замка зажигания в положение “ON”

на комбинации приборов загорается индикатор “AUTO”.

Режим автоматического управления имеет, в свою очередь, три следующих режима.

Режим	Возможные операции
AUTO [+]	В данном режиме делается акцент на регулировку тягового усилия и усиление ограничения дифференциального действия, что подходит при движении на скользких дорогах и обеспечивает устойчивость автомобиля.
AUTO	Данный режим подходит для большинства условий движения.
AUTO [-]	Данный режим подходит для тех случаев, когда Вам важен быстрый отклик рулевого управления и спокойное движение.

▼ Порядок изменения режимов

В большинстве случаев рекомендуется устанавливать режим “AUTO”.

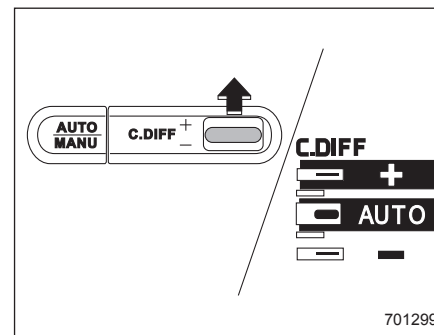

Для выбора режима “AUTO [+]” нажмите переключатель управления вперед. После установки этого режима включается индикатор “AUTO [+]”.

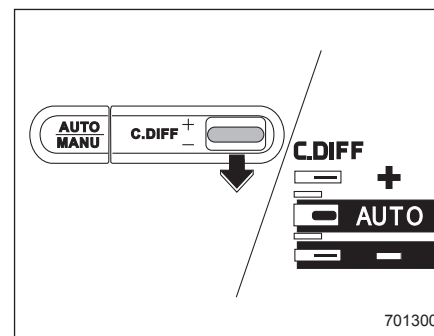

Для выбора режима "AUTO [-]" нажмите переключатель управления назад. После установки этого режима включается индикатор "AUTO [-]".

Если установлен режим "AUTO [+]", то для переключения в режим "AUTO" нажмите переключатель управления назад. Если установлен режим "AUTO [-]", то для переключения в режим "AUTO" нажмите переключатель управления вперед.

■ Режим ручного управления

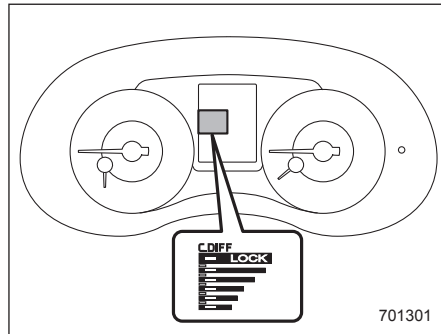

В режиме ручного управления Вы можете по Вашему желанию регулировать исходный крутящий момент LSD при помощи переключателя управле-

ния межосевым дифференциалом. При выборе этого режима индикатор "AUTO" гаснет.

▼ Переключатель управления и индикатор межосевого дифференциала

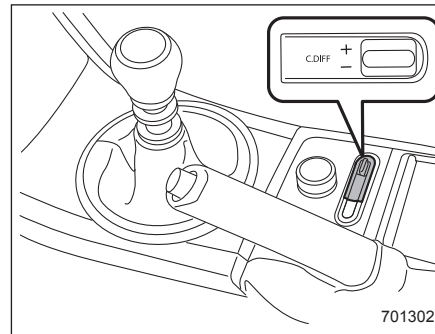

Переключатель управления находится рядом с рычагом стояночного тормоза. Нажимая переключатель управления вперед или назад, можно изменять исходный крутящий момент LSD. Индикатор межосевого дифференциала, расположенный на комбинации приборов, отображает шесть уровней регулировки. Индикатор и переключатель управления взаимосвязаны. При нажатии переключателя вперед или назад изменяется исходный крутящий

момент LSD и, в соответствии с этим, изменяются показания индикатора.

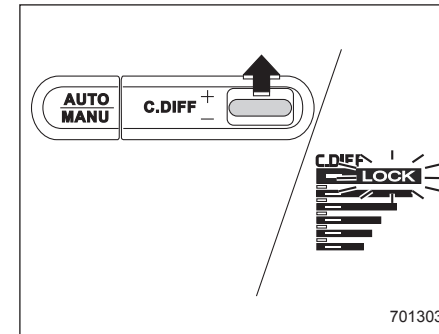

Для увеличения исходного крутящего момента LSD нажмите переключатель вперед. Когда загорится индикатор "LOCK", установка исходного крутящего момента LSD будет максимальной. Межосевой дифференциал будет практически полностью заблокирован.

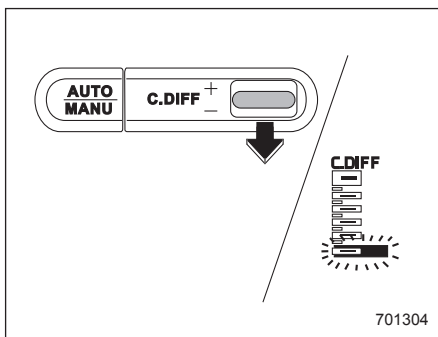

Для уменьшения исходного крутящего момента LSD нажмите переключатель назад. Когда самое низкое положение индикатора межосевого дифференциала, установка исходного крутящего момента LSD будет минимальной. В этом случае дифференциальное действие ограничивает только механический крутящий момент LSD.

▲ ОСТОРОЖНО

- Не нажимайте переключатель управления во время пробуксовки колес. Подождите, пока пробуксовка не прекратится.
- В указанных ниже ситуациях, выбрав режим ручного управления, при помощи переключателя управления межосевым дифференциалом установите минимальный исходный крутящий момент LSD.
 - При установленном временном запасном колесе.
 - При буксировке Вашего автомобиля.
 - При остановке автомобиля с установленным режимом ручного управления.

ПРИМЕЧАНИЕ

- Более высокие установки исходного крутящего момента LSD дают вашему автомобилю большее тяговое усилие при движении по прямой, но делают более трудным прохождение поворотов. Помните это при регулировке исходного крутящего момента LSD. В общих

случаях, более высокие установки исходного крутящего момента LSD помогают при движении на скользкой дороге, а более низкие — предназначены для сухой дороги. Если автомобиль застрял в снегу или грязи, то установка исходного крутящего момента LSD на максимум поможет Вам освободить застрявший автомобиль.

- Установленная настройка исходного крутящего момента LSD сохраняется даже в случае выбора режима автоматического управления или перевода замка зажигания в положение "LOCK"/"OFF". Однако при отключении и повторном подключении аккумуляторной батареи будет установлен минимальный исходный крутящий момент.
- При движении на поворотах или при обычном повороте автомобиля (особенно при заезде в гараж) разница во вращении между передними и задними колесами может привести к эффекту подтормаживания, сопровождаемому вибрацией и шумом. Это не является свидетельством какой-либо неисправности. Это явление исчезнет

при установке исходного крутящего момента LSD на минимум.

В режиме автоматического управления регулировка исходного крутящего момента LSD осуществляется автоматически. Во время движения при установленном режиме автоматического управления данное явление может периодически возникать в зависимости от условий движения, однако это не является свидетельством какой-либо неисправности.

- Пользуйтесь индикатором межосевого дифференциала только как приблизительными показаниями исходного крутящего момента LSD.
- Если Вы нажимаете переключатель управления межосевым дифференциалом во время резкого ускорения или во время прохождения крутого поворота, Вы можете почувствовать легкие толчки. Это является следствием дифференциального действия межосевого дифференциала и не является свидетельством какой-либо неисправности.

■ Временная разблокировка

Если после ручной регулировки исходного крутящего момента LSD автомобиль был припаркован и установлен на стояночный тормоз, то произойдет временное снижение крутящего момента LSD до минимума. Однако индикатор на панели приборов будет продолжать отображать установленный водителем исходный крутящий момент LSD. При снятии автомобиля со стояночного тормоза исходный крутящий момент LSD, установленный водителем, будет восстановлен.

Бесступенчатая трансмиссия

Бесступенчатая трансмиссия с электронным управлением имеет неограниченное количество передач переднего хода и одну передачу заднего хода. Она также имеет режим ручного управления.

⚠ ВНИМАНИЕ

Не переключайтесь из положения "P" или "N" в положение "D" или "R" при нажатой педали акселератора. При этом автомобиль может резко дернуться вперед или назад.

⚠ ОСТОРОЖНО

- Переключаться в положение "P" или "R" можно только после полной остановки автомобиля. Подобное переключение во время движения автомобиля может привести к повреждению трансмиссии.

- Не разгоняйте двигатель дольше 5 секунд, когда рычаг селектора находится в положениях, отличных от положений “N” или “P”, а автомобиль установлен на стояночный тормоз либо под колеса автомобиля установлены тормозные башмаки. Это может привести к перегреву трансмиссионной жидкости.
- До полной остановки автомобиля не допускайте переключения с одного из положений переднего хода в положение “R” или наоборот. Это может привести к повреждению трансмиссии.
- При парковке автомобиля сначала установите автомобиль на стояночный тормоз, а затем переведите рычаг селектора в положение “P”. Избегайте длительной стоянки автомобиля, когда рычаг селектора находится в любом другом положении. В противном случае это может привести к разрядке аккумуляторной батареи.

ПРИМЕЧАНИЕ

- Сразу же после замены трансмиссионной жидкости Вы можете ощутить несколько необычный харак-

тер работы трансмиссии. Это происходит из-за аннулирования данных, которые собрал и сохранил бортовой компьютер для того, чтобы обеспечить наиболее оптимальный режим переключения передач трансмиссии для текущих условий эксплуатации Вашего автомобиля. Оптимизация переключения передач восстановится после того, как автомобиль проедет некоторое расстояние.

- При движении на автомобиле, оборудованном бесступенчатой трансмиссией, в условиях длительных тяжелых нагрузок, например при движении вверх по затяжному или крутому склону, частота вращения коленчатого вала двигателя или скорость автомобиля могут быть автоматически снижены. Это не является признаком какой-либо неисправности. Данное явление является результатом работы функции управления двигателем, поддерживающей надлежащие характеристики охлаждения двигателя автомобиля. Частота вращения коленчатого вала двигателя и скорость автомобиля вернутся к нормальным, когда после снижения нагрузки двигатель будет спосо-

бен поддерживать оптимальные характеристики охлаждения. Движение в условиях тяжелых нагрузок должно осуществляться с особой осторожностью.

- Цепная система бесступенчатой трансмиссии обеспечивает превосходные характеристики трансмиссии для достижения максимальной экономии топлива. Время от времени, в зависимости от изменения условий эксплуатации, можно услышать рабочий шум цепи, который является характерным для данного типа системы.

■ Рычаг селектора

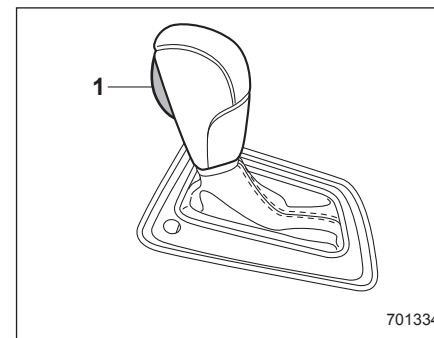

1) Кнопка рычага селектора.

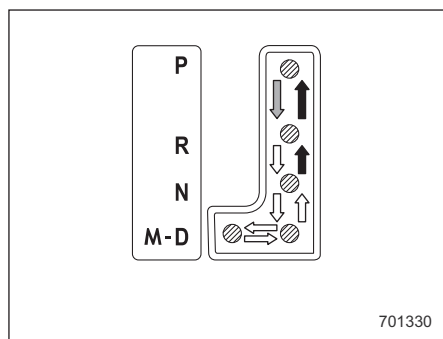

- ➡ : Переключайтесь при нажатой кнопке рычага селектора, выжав педаль тормоза.
- ➡➡ : Переключайтесь при нажатой кнопке рычага селектора.
- ⇨ : Переключайтесь без нажатия кнопки рычага селектора.

Рычаг селектора имеет четыре положения “P”, “R”, “N”, “D”, а также паз для положения “M”.

▼ Положение “P” (парковка)

Это положение предназначено для парковки автомобиля и запуска двигателя. В этом положении обеспечивается механическая блокировка трансмиссии, что препятствует свободному перемещению автомобиля.

Перед переводом рычага селектора в положение “P” при парковке автомобиля надежно установите автомобиль на стояночный тормоз. Не удерживайте автомобиль только за счет механического трения трансмиссии.

Чтобы перевести рычаг селектора из положения “P” в любое другое положение, Вы должны полностью выжать педаль тормоза, а затем передвинуть рычаг. Это предотвратит рывки автомобиля при трогании.

▼ Положение “R” (задний ход)

Это положение предназначено для движения задним ходом. Чтобы переключиться из положения “N” в положение “R”, сначала дождитесь полной остановки автомобиля, а затем, нажимая кнопку рычага селектора, переведите рычаг селектора в положение “R”.

После перевода замка зажигания в положение “LOCK”/“OFF” перемещение рычага селектора из положения “N” в положение “R” возможно только в течение ограниченного времени при выжатой педали тормоза, а затем такое перемещение становится невозможным. За более подробной информацией обратитесь к разделу “Функция блокировки рычага селектора” 7-28.

▼ Положение “N” (нейтраль)

Это положение предназначено для повторного запуска заглухшего двигателя. В этом положении трансмиссия находится в нейтральном положении, это означает, что колеса и трансмиссия не заблокированы. Соответственно, если автомобиль не установлен на стояночный тормоз или не удерживается при помощи рабочего тормоза, то он может скатиться даже при незначительном уклоне.

Избегайте движения накатом, когда трансмиссия находится в нейтральном положении. В этой ситуации не обеспечивается торможение двигателем.

▲ ВНИМАНИЕ

Не допускайте движения автомобиля, когда рычаг селектора установлен в положение “N” (нейтраль). При этом становится невозможным торможение двигателем, что повышает риск возникновения аварийных ситуаций.

ПРИМЕЧАНИЕ

Если при остановке Вашего автомобиля для парковки рычаг селектора находится в положении “N”, то может случиться так, что Вы не сможете

– ПРОДОЛЖЕНИЕ –

те перевести его далее в положение “R” и “P”. В таких случаях переведите замок зажигания в положение “ON”. После этого Вы сможете перевести рычаг селектора в положение “P”.

▼ **Положение “D” (движение)**

Это положение предназначено для движения вперед в нормальных условиях. Трансмиссия обеспечивает автоматическое и непрерывное переключение на оптимальную для требуемой скорости и степени ускорения передачу. Кроме того, при движении вверх и вниз по склону трансмиссия контролирует ходовые характеристики и торможение двигателем, в зависимости от уклона дороги.

Если при движении в положении “D” возникает необходимость в еще большем ускорении, нажмите на педаль акселератора до упора и удерживайте ее в этом положении. Трансмиссия автоматически переключится на более низкую передачу. Если выбран режим “Intelligent (I)” или “Sport (S)”, трансмиссия будет работать аналогично обычной автоматической трансмиссии. Если Вы отпустите педаль, то трансмиссия переключится обратно на ту передачу, которая была включена до ускорения.

Если в положении “D” нажимается один из подрулевых переключателей передач, расположенных за рулевым колесом, трансмиссия временно переключается в режим ручного управления. В данном режиме Вы можете переключиться на любую передачу при помощи подрулевых переключателей. За более подробной информацией о режиме ручного управления обратитесь к разделу “Выбор режима ручного управления” 7-26. После того как скорость автомобиля стабилизируется, трансмиссия переключается из режима ручного управления обратно в режим “D” для нормального движения.

■ **Выбор режима ручного управления**

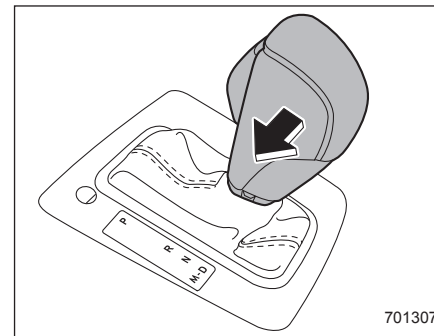

Когда автомобиль движется или стоит, для выбора режима ручного управления передвиньте рычаг селектора из положения “D” в положение “M”.

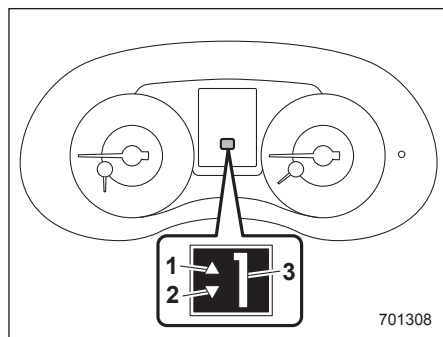

- 1) Индикатор повышения передачи.
- 2) Индикатор понижения передачи.
- 3) Индикатор включенной передачи.

При выборе режима ручного управления на комбинации приборов включается индикатор включенной передачи, индикатор повышения передачи и/или индикатор понижения передачи.

Индикатор включенной передачи отображает текущую установленную передачу в следующем диапазоне:

- 1-я – 8-я передача (при выбранном режиме Sport Sharp (S#) (если предусмотрен)).
- 1-я – 6-я передача (в других ситуациях).

Индикаторы повышения и понижения передачи показывают возможное направление переключения передач. При включенном индикаторе повышения передачи “▲” возможно переключение на более высокую передачу. При включенном индикаторе понижения передачи “▼” возможно переключение на более низкую передачу. Если включены оба индикатора, то возможно как переключение на более высокую, так и на более низкую передачу. При остановке автомобиля (например, перед светфором) индикатор понижения передачи выключится.

▼ Индикатор переключения передачи (если установлен)

Если для снижения расхода топлива рекомендуется переключение на более высокую передачу, мигает индикатор повышения передачи. Если рекомендуется переключение на более низкую передачу, мигает индикатор понижения передачи.

▼ Повышение/понижение передачи

Переключение передач можно осуществлять при помощи подрулевых переключателей передач, расположенных за рулевым колесом.

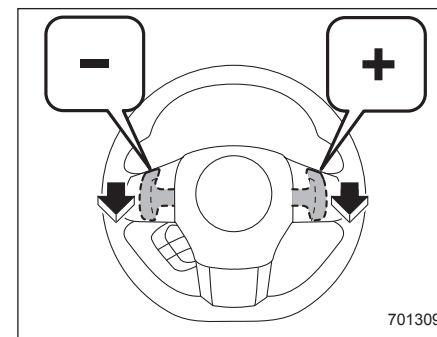

Для переключения вверх на следующую, более высокую передачу, потяните подрулевой переключатель передач, обозначенный “+”. Для переключения вниз на следующую, более низкую передачу, потяните подрулевой переключатель передач, обозначенный “-”.

▼ Выход из режима ручного управления

Для выхода из режима ручного управления верните рычаг селектора из положения “M” обратно в положение “D”.

▲ ОСТОРОЖНО

Не кладите и не подвешивайте никакие предметы на рычаги подрулевых переключателей передач. В противном случае это может привести к случайному переключению передач.

ПРИМЕЧАНИЕ

Просим Вас внимательно прочитать приведенные ниже положения и помнить о них при использовании режима ручного управления.

- Если при очень высокой частоте вращения коленчатого вала двигателя Вы попытаетесь переключиться на более низкую передачу, т. е. когда в результате понижения передачи стрелка тахометра перейдет за отметку красной зоны, раздастся звуковой сигнал, предупреждающий Вас о том, что понижение передачи невозможно.
- Если при очень низкой скорости автомобиля Вы попытаетесь переключиться на более высокую передачу, трансмиссия не будет реагировать.
- Если вы хотите пропустить передачу (например, переключиться с 4-й на 2-ю), дважды потяните на

себя соответствующий подрулевой переключатель передач.

- При остановке автомобиля трансмиссия автоматически установит 1-ю передачу.
- Если температура трансмиссионной жидкости становится слишком высокой, то загорается предупреждающая лампа “AT OIL TEMP” в комбинации приборов. Немедленно остановитесь в ближайшем безопасном месте и дайте двигателю поработать в режиме холостого хода, пока эта предупреждающая лампа не погаснет.
- При выборе режима “Sport Sharp (S#)”, повышение передачи автоматически не происходит. В зависимости от дорожных условий переключайте передачи вручную таким образом, чтобы стрелка тахометра не входила в красную зону. Кроме того, если частота вращения коленчатого вала двигателя достигает определенного значения, подача топлива прекращается. В этом случае переключитесь на более высокую передачу.

■ Функция блокировки рычага селектора

Функция блокировки рычага селектора помогает предотвратить неправильную работу рычага селектора.

- Рычаг селектора не может быть передвинут до тех пор, пока замок зажигания не будет переведен в положение “ON” и не будет выжата педаль тормоза.
- До нажатия педали тормоза рычаг селектора не может быть переведен из положения “P” в любое другое положение. Сначала выжмите педаль тормоза, а затем перемещайте рычаг селектора.
- Вы можете повернуть замок зажигания из положения “ACC” в положение “LOCK”/“OFF” и извлечь ключ из замка зажигания только когда рычаг селектора находится в положении “P”.
- Если замок зажигания переведен в положение “LOCK”/“OFF”, когда рычаг селектора находится в положении “N”, то спустя некоторое время рычаг селектора невозможно перевести в положение “P”. Поэтому переводить рычаг селектора в положение “P” необходимо при выжатой педали тормоза, как можно скорее после поворота замка зажигания в положение “LOCK”/“OFF”.

▼ **Разблокировка рычага селектора**

Если рычаг селектора не перемещается, переведите замок зажигания обратно в положение "ON", а затем, выжав педаль тормоза и нажав кнопку на рычаге селектора, передвиньте рычаг селектора в положение "P".

Если после выполнения описанной выше процедуры рычаг селектора не передвигается, то выполните следующие действия.

● **Если рычаг селектора не переводится из положения "P" в положение "N"**

См. раздел "Разблокировка рычага селектора при помощи кнопки разблокировки рычага селектора" 7-29.

● **Если рычаг селектора не переводится из положения "N" в положение "R" или "P"**

В течение 60 секунд после перевода замка зажигания в положение "ACC", выжав педаль тормоза и нажав кнопку на рычаге селектора, переместите рычаг селектора в положение "P".

Если Вам пришлось выполнить указанную выше процедуру, то система блокировки рычага селектора (или система управления автомобилем) может быть неисправна. В таком случае мы реко-

мендуем Вам при первой возможности обратиться к дилеру SUBARU для проведения диагностики Вашего автомобиля.

Если рычаг селектора не перемещается после выполнения указанной выше процедуры, обратитесь к разделу "Разблокировка рычага селектора при помощи кнопки разблокировки рычага селектора" 7-29.

▼ **Разблокировка рычага селектора при помощи кнопки разблокировки рычага селектора**

Для разблокировки рычага селектора выполните приведенную ниже процедуру.

1. Установите автомобиль на стояночный тормоз и заглушите двигатель.

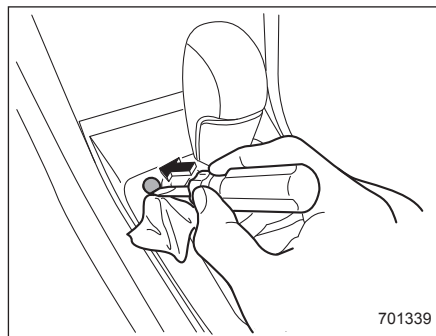

2. Оберните наконечник плоской отвертки виниловой лентой или тканью и используйте ее для снятия заглушки замка блокировки рычага селектора. Кнопка разблокировки рычага селектора находится под заглушкой замка блокировки рычага селектора.

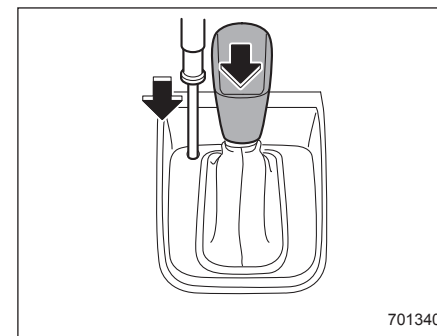

3. Выжав педаль тормоза, вставьте в отверстие отвертку, нажмите ей на кнопку разблокировки рычага селектора, а затем переместите рычаг селектора.

Если рычаг селектора невозможно передвинуть даже после выполнения описанной выше процедуры, то система блокировки рычага селектора может быть неисправна. В таком случае мы

рекомендуем Вам при первой возможности обратиться к дилеру SUBARU для проведения диагностики Вашего автомобиля.

■ Советы по вождению

- Когда при остановке автомобиля рычаг селектора находится в положении “D” или “P”, всегда фиксируйте положение автомобиля при помощи рабочего или стояночного тормоза.
- При парковке Вашего автомобиля всегда устанавливайте автомобиль на стояночный тормоз. Не удерживайте автомобиль только за счет механического трения трансмиссии.
- Недопустимо поддерживать неподвижное состояние автомобиля на уклоне вверх при помощи трансмиссии, находящейся в положении “D”. Вместо этого необходимо использовать тормоз.
- В редких случаях, при резком ускорении автомобиля или при резком трогании с места, в двигателе может быть слышен детонационный стук. Это явление не является свидетельством какой-либо неисправности.

ВНИМАНИЕ

Для комфортной и безопасной эксплуатации автомобиля настоятельно рекомендуем соблюдать установленный дорожными знаками скоростной режим.

Система SI-DRIVE (модели STI)

Система SI-DRIVE (SUBARU Intelligent Drive — “Интеллектуальный привод SUBARU”) создана для максимального использования возможностей двигателя, повышения эффективности управления и улучшения характеристик топливной экономичности.

Данная система имеет три режима: “Intelligent” (I), “Sport” (S) и “Sport Sharp” (S#). Вы можете изменять динамические характеристики силового агрегата при помощи переключателя системы “SI-DRIVE”.

■ Режим “Intelligent” (I)

▼ Для плавного, экономичного движения

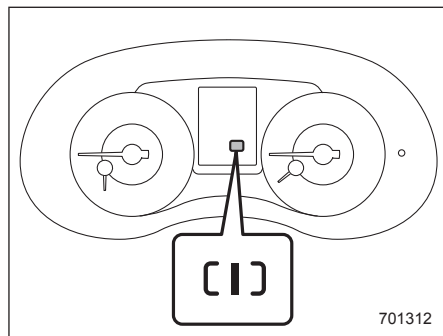

Режим “Intelligent” (I) обеспечивает прекрасно сбалансированные эксплуатационные характеристики с максимальной экономией топлива и плавное движение без повышенных нагрузок. Для достижения максимальной экономии топлива при ускорении мощность подается постепенно.

Данный режим идеален для поездок по городу и ситуаций, при которых не требуется полная мощность. Благодаря мягкому отклику на нажатие педали акселератора в этом режиме обеспечивается наилучшее управление в тяжелых

условиях эксплуатации, таких, как движение по скользким дорогам или по дорогам с рыхлым покрытием.

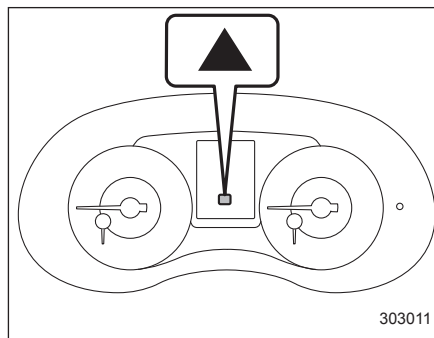

Если выбран режим “Intelligent” (I), то для достижения максимальной экономии топлива в момент, оптимальный для переключения передачи, на комбинации приборов будет мигать индикатор повышения передачи “▲”.

■ Режим “Sport” (S)

▼ Для движения с проявлением универсальных характеристик

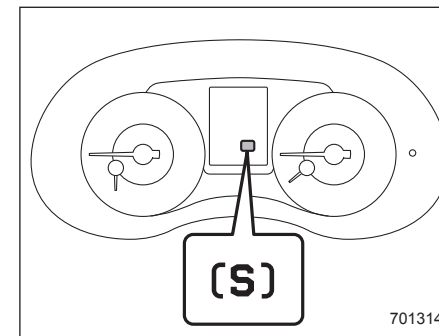

Режим “Sport” (S) обеспечивает такую мощность двигателя, которая необходима для того, чтобы воплотить опыт вождения в каждой поездке. Линейная характеристика ускорения этого универсального режима идеальна для движения в обычном повседневном режиме.

■ Режим “Sport Sharp” (S#)

▼ Для движения с максимальной отдачей

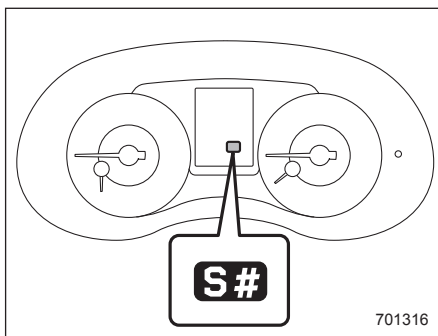

Для водителей, предпочитающих спортивный стиль вождения, режим “Sport Sharp” (S#) предлагает бодрящий уровень характеристик двигателя и управления. Повышается отклик на нажатие педали акселератора, не зависящий от частоты вращения коленчатого вала двигателя. Предоставляя максимальное удовольствие от вождения, этот режим идеален для энергичного движения по извилистым дорогам, а также для выезда на автомагистрали или уверенного обгона на них других автомобилей.

Если Вы переключаетесь в режим “Sport Sharp” (S#) в то время, как рычаг селектора находится в положении “D”, трансмиссия переходит из бесступенчатого режима изменения передаточного отношения в 8-ступенчатый режим. Показания индикатора положения рычага селектора/включенной передачи изменяются с “D” на номер включенной передачи.

При включении режима “Sport Sharp” (S#) вступают в действие следующие функции управления.

Контроль движения вверх по склону: Предотвращает ненужные повышения/понижения передачи при движении на подъем.

Контроль поворота: Во время поворота, при возникновении большой центробежной силы, повышение передачи при повторном ускорении не происходит.

Контроль торможения: В начале поворота и т.п., в случае сильного нажатия на педаль тормоза, автоматически понижается передача и выполняется аккуратное ускорение.

Контроль резкого сброса ускорения: Во время ускорения, в случае резкого отпускания педали акселератора (на-

пример, в повороте и т.п.), повышение передачи не происходит.

■ Переключатель системы “SI-DRIVE”

При повороте переключателя системы “SI-DRIVE” влево произойдет переключение с текущего режима работы системы “SI-DRIVE” в режим “Sport” (S). При повороте этого переключателя вправо происходит переключение в режим “Sport Sharp” (S#). При нажатии переключателя устанавливается режим “Intelligent” (I). После каждого поворота или нажатия переключатель возвращается в свое начальное положение.

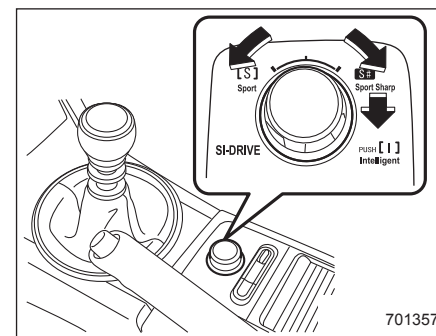

ПРИМЕЧАНИЕ

- Если находясь в режиме “Sport Sharp” (S#) Вы заглушили двигатель, то при следующем запуске двигателя система “SI-DRIVE” переключится в режим “Sport” (S).
- Если Вы заглушили двигатель, когда система “SI-DRIVE” находилась в режиме “Sport” (S) или “Intelligent” (I), то при следующем запуске двигателя система “SI-DRIVE” останется в том же режиме, в котором она была до остановки двигателя.
- Если во время работы двигателя загорится контрольная лампа обнаружения неисправности (лампа “CHECK ENGINE”), то система “SI-DRIVE” переключится в режим “Sport” (S). В этом случае переключение в режим “Sport Sharp” (S#) или “Intelligent” (I) становится невозможным.
- Если существует вероятность перегрева двигателя в связи с повышением температуры охлаждающей жидкости, то переключение в режим “Sport Sharp” (S#) невозможно. Если автомобиль находится в режиме “Sport Sharp” (S#), то при увеличении температуры ох-

лаждающей жидкости осуществляется переход в режим “Sport” (S).

- Мигание какого-либо из индикаторов системы “SI-DRIVE” свидетельствует о возможной неисправности этой системы. В таких случаях мы рекомендуем Вам обратиться к Вашему дилеру SUBARU.

Система SI-DRIVE (кроме модели STI) (если установлена)

Система SI-DRIVE (SUBARU Intelligent Drive — “Интеллектуальный привод SUBARU”) создана для максимального использования возможностей двигателя, повышения эффективности управления и улучшения характеристик топливной экономичности.

Данная система включает в себя два или три режима: “Intelligent” (I), “Sport” (S) и “Sport Sharp” (S#) (если предусмотрен). При помощи переключателей системы SI-DRIVE изменяется характер работы силового агрегата.

■ Режим “Intelligent” (I)

▼ Для плавного, экономичного движения

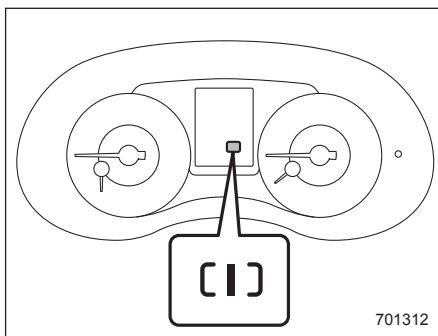

Линейная характеристика ускорения режима “Intelligent” (I) идеальна для движения в обычном повседневном режиме.

Режим “Intelligent” (I) обеспечивает прекрасно сбалансированные эксплуатационные характеристики с максимальной экономией топлива и плавное движение без повышенных нагрузок. Для достижения максимальной экономии топлива при ускорении мощность подается постепенно.

Данный режим идеален для поездок по городу и ситуаций, при которых не тре-

буется полная мощность. Благодаря мягкому отклику на нажатие педали акселератора в этом режиме обеспечивается наилучшее управление в тяжелых условиях эксплуатации, таких, как движение по скользким дорогам или по дорогам с рыхлым покрытием.

■ Режим “Sport” (S)

▼ Для движения с проявлением универсальных характеристик

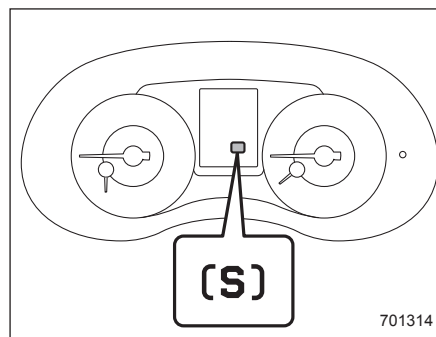

Режим “Sport” (S) обеспечивает такую мощность двигателя, которая необходима для того, чтобы воплотить опыт вождения в каждой поездке.

■ Режим “Sport Sharp” (S#)

▼ Для движения с максимальной отдачей

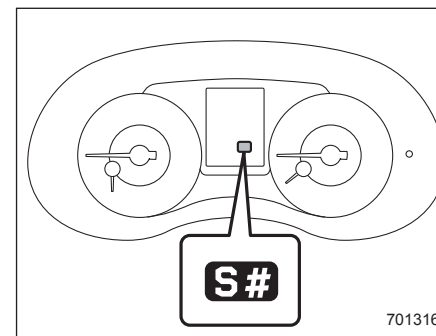

Для водителей, предпочитающих спортивный стиль вождения, режим “Sport Sharp” (S#) предлагает бодрящий уровень характеристик двигателя и управления. Повышается отклик на нажатие педали акселератора, не зависящий от частоты вращения коленчатого вала двигателя. Предоставляя максимальное удовольствие от вождения, этот режим идеален для энергичного движения по извилистым дорогам, а также для выезда на автомагистрали или уверенного обгона на них других автомобилей.

■ Переключатели системы SI-DRIVE

ПРИМЕЧАНИЕ

Мигание какого-либо из индикаторов системы SI-DRIVE свидетельствует о возможной неисправности этой системы. В таких случаях мы рекомендуем Вам обратиться к Вашему дилеру SUBARU.

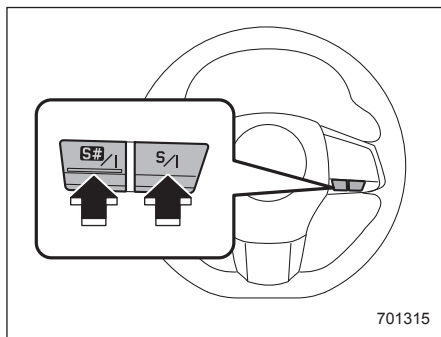

Переключатели системы SI-DRIVE

Для переключения в режим “Intelligent” (I) выполните одну из следующих процедур.

- Если выбран режим “Sport” (S), нажмите переключатель “S/I”.
- Если выбран режим “Sport Sharp” (S#), нажмите переключатель “S#/I”.

Для переключения в режим “Sport” (S) нажмите переключатель “S/I”, если выбран любой другой режим, кроме “Sport” (S).

Для переключения в режим “Sport Sharp” (S#) нажмите переключатель “S#/I”, если выбран любой другой режим, кроме “Sport Sharp” (S#).

ПРИМЕЧАНИЕ

- Если находясь в режиме “Sport” (S) или в режиме “Sport Sharp” (S#) Вы заглушили двигатель, то при следующем запуске двигателя система “SI-DRIVE” переключится в режим “Intelligent” (I).
- Если во время работы двигателя загорится контрольная лампа обнаружения неисправности / предупреждающая лампа “CHECK ENGINE” (“ПРОВЕРЬТЕ ДВИГАТЕЛЬ”), то система “SI-DRIVE” переключится в режим “Sport” (S). В этом случае переключение в режим “Sport Sharp” (S#) или “Intelligent” (I) становится невозможным.
- Если существует вероятность перегрева двигателя в связи с повышением температуры охлаждающей жидкости, то переключение в режим “Sport Sharp” (S#) невоз-

можно. Если автомобиль находится в режиме “Sport Sharp” (S#), то при увеличении температуры охлаждающей жидкости осуществляется переход в режим “Sport” (S).

Самоблокирующийся дифференциал (если установлен)

Дифференциал повышенного трения обеспечивает оптимальное распределение крутящего момента в соответствии с разницей числа оборотов правого и левого колеса, имеющей место при определенных условиях движения. При этом повышается устойчивость автомобиля при движении на высоких скоростях по скользкому (заснеженному, грязному и т. п.) покрытию.

▲ ОСТОРОЖНО

- **Никогда не запускайте двигатель, если одна из сторон автомобиля вывешена домкратом, поскольку при этом автомобиль может сдвинуться с места.**
- **Не допускайте длительного пробуксовывания одного из колес автомобиля в грязи на высокой частоте вращения, так как это может негативным образом сказаться на эксплуатационных характеристиках дифференциала повышенного трения.**

- **При замене колеса со спущенной шиной на временное запасное колесо используйте только оригинальное временное запасное колесо, которым укомплектован Ваш автомобиль. Использование запасного колеса других размеров негативным образом скажется на эксплуатационных характеристиках дифференциала повышенного трения.**

Усилитель рулевого управления

■ Модели STI

Автомобиль оборудован гидравлической системой усилителя рулевого управления. Работа системы усилителя рулевого управления возможна только при работающем двигателе. Если усилитель рулевого управления неисправен или отключается при выключении двигателя, то Вы сможете поворачивать рулевое колесо, но для этого потребуется прилагать больше физических усилий.

▲ ОСТОРОЖНО

Не удерживайте рулевое колесо более 5 секунд после его поворота в крайнее правое или крайнее левое положение. Это может привести к повреждению насоса усилителя рулевого управления.

ПРИМЕЧАНИЕ

Сразу после запуска двигателя и до его полного прогрева Вы можете слышать шум, раздающийся в передней правой части моторного отсека, где расположен насос усилителя рулевого управления. Этот шум яв-

ляется нормальным явлением. Он не свидетельствует о неисправностях системы усилителя рулевого управления.

■ Модели, отличные от моделей STI

Данный автомобиль оборудован электрической системой усилителя рулевого управления. Работа системы усилителя рулевого управления возможна только при работающем двигателе.

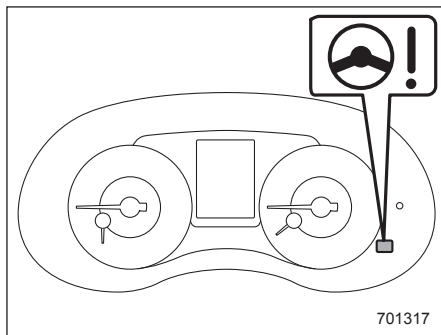

Предупреждающая лампа усилителя рулевого управления

При переводе замка зажигания в положение "ON" на комбинации приборов загорается предупреждающая лампа усилителя рулевого управления, ин-

формируя водителя об исправной работе системы предупреждения. Затем, после запуска двигателя, предупреждающая лампа усилителя рулевого управления гаснет, информируя водителя о нормальной работе системы усилителя рулевого управления.

▲ ОСТОРОЖНО

Если горит предупреждающая лампа усилителя рулевого управления, то при повороте рулевого колеса Вы можете почувствовать большее сопротивление. В этом случае мы рекомендуем Вам, соблюдая особую осторожность, незамедлительно доехать до ближайшего дилера SUBARU для проведения диагностики Вашего автомобиля.

ПРИМЕЧАНИЕ

При следующих действиях с рулевым колесом система усилителя рулевого управления может в целях предотвращения перегрева узлов системы, таких, как блок управления и приводящий электродвигатель, временно ограничить вспомогательное усилие.

- Частые и крутые повороты рулевого колеса, когда автомобиль осу-

ществляет маневры с крайне низкой скоростью, например при частых поворотах рулевого колеса во время параллельной парковки.

- Рулевое колесо остается в полностью вывернутом положении в течение длительного периода времени.

В такой ситуации при повороте рулевого колеса Вы можете почувствовать большее сопротивление. Однако это не является свидетельством неисправности. Нормальное усилие рулевого управления будет восстановлено после того, как рулевое колесо не будет поворачиваться некоторое время и система усилителя рулевого управления получит возможность охладиться. Однако, если система усилителя рулевого управления эксплуатируется нестандартным образом, приводящим к слишком частому срабатыванию ограничения вспомогательного усилия, это может привести к неисправности системы усилителя рулевого управления.

Тормоза

■ Советы по торможению

ВНИМАНИЕ

Не держите ногу на педали тормоза во время движения автомобиля. Это может привести к опасному перегреву и преждевременному износу тормозных колодок.

▼ Порядок действий при намокании тормозов

После поездок в дождливую погоду или мойки автомобиля его тормоза могут намокнуть. В результате этого увеличится тормозной путь автомобиля. Чтобы просушить тормоза, совершите поездку на безопасной скорости, слегка нажимая на педаль тормоза для нагревания тормозов.

▼ Торможение двигателем

Не забывайте о том, что, в дополнение к рабочей тормозной системе, Вы можете осуществлять торможение двигателем. Движение вниз по склону с использованием только рабочей тормозной системы может вызвать перегрев тормозных колодок и соответственно тормозной жидкости, что, в свою оче-

редь, может привести к нарушению нормальной работы всей тормозной системы. Для предотвращения этого переключитесь на более низкую передачу и используйте торможение двигателем.

▼ Торможение при проколе шины

Если проколота шина, не допускайте резкого нажатия на педаль тормоза. Это может привести к потере контроля над автомобилем. Продолжайте движение по прямой, постепенно снижая скорость движения. Затем, медленно съехав с дороги, припаркуйтесь в безопасном месте.

■ Тормозная система

▼ Два отдельных контура

Тормозная система Вашего автомобиля имеет два отдельных контура. Каждый из отдельных контуров расположен по диагонали. Если один из контуров тормозной системы выходит из строя, то торможение автомобиля обеспечивается вторым контуром. При выходе одного из контуров тормозной системы из строя ход педали тормоза становится больше обычного, а нажимать на педаль тормоза следует с большим усилием. Кроме того, в таких

случаях значительно увеличивается тормозной путь автомобиля.

▼ Усилитель тормозной системы

Работа усилителя тормозной системы основана на использовании разрежения во впускном коллекторе двигателя. Не выключайте двигатель во время движения автомобиля, так как при этом прекратит работать и усилитель тормозной системы, что, в свою очередь, приведет к уменьшению тормозного усилия.

Торможение автомобиля возможно даже в том случае, когда усилитель тормозной системы полностью неработоспособен. Однако при этом нажатие на педаль тормоза потребует большего физического усилия, чем при торможении в нормальных условиях, а тормозной путь автомобиля увеличится.

▼ Система помощи при экстренном торможении

▲ ВНИМАНИЕ

Не следует чрезмерно рассчитывать на систему помощи при экстренном торможении. Эта система не позволяет достигнуть больших тормозных характеристик, чем способна обеспечить тормозная система автомобиля. Будьте предельно внимательны во время управления Вашим автомобилем! Соблюдайте скоростной режим и безопасную дистанцию.

▲ ОСТОРОЖНО

Если внезапно возникла необходимость в экстренном торможении, то для обеспечения необходимого срабатывания системы помощи при экстренном торможении следует продолжать с силой нажимать на педаль тормоза.

Система помощи при экстренном торможении помогает водителю осуществить торможение в экстренной ситуации. Она помогает увеличить тормозное усилие, когда водитель не может сильно нажать на педаль тормоза и

тормозное усилие является недостаточным.

Система помощи при экстренном торможении генерирует тормозное усилие, соответствующее скорости, с которой водитель нажимает на педаль тормоза.

ПРИМЕЧАНИЕ

Если Вы сильно или неожиданно нажимаете на педаль тормоза, то могут появиться описанные ниже явления. Тем не менее, даже если они возникнут, это не является признаком каких-либо неисправностей, а свидетельствует о нормальной работе системы помощи при экстренном торможении.

- Вы можете почувствовать, что при нажатии на педаль с небольшим усилием генерируется большее тормозное усилие.
- Вы можете услышать из моторного отсека звук работающей системы ABS.

■ Индикаторы износа колодок дисковых тормозов

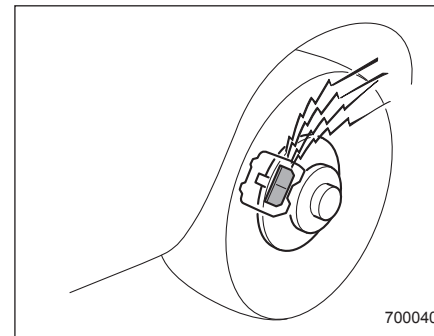

Индикаторы износа колодок на дисковых тормозах обеспечивают подачу предупреждающего шума при определенной степени износа тормозных колодок.

Если при торможении в дисковых тормозах слышен визг или скрип, мы рекомендуем Вам немедленно обратиться к Вашему дилеру SUBARU для проведения диагностики.

Система ABS (антиблокировочная система тормозов)

Система ABS предотвращает блокировку колес, которая может произойти при резком торможении или торможении на скользкой дороге. Это способствует предотвращению потери управляемости при блокировке колес и повышает курсовую устойчивость автомобиля.

При работе системы ABS может быть слышен легкий шум вибрирующих деталей или ощущаться незначительная вибрация на педали тормоза. Это нормальные явления при работе системы ABS.

Работа системы ABS невозможна в тех случаях, если скорость движения автомобиля опускается ниже, приблизительно, 10 км/ч (6 миль/ч).

ВНИМАНИЕ

Будьте предельно осторожны во время управления Вашим автомобилем! Излишняя самоуверенность, вызванная тем, что Ваш автомобиль оборудован системой ABS, может легко привести к серьезным авариям.

ОСТОРОЖНО

- Система ABS не всегда способствует уменьшению тормозного пути. Поэтому при движении обязательно соблюдайте безопасную дистанцию.
- При движении по дорогам с плохим покрытием, с гравийным покрытием или по обледеневшим дорогам, а также по дорогам с глубоким свежеснежным покрытием, тормозной путь у автомобиля с системой ABS может оказаться больше, чем у автомобиля без нее. Поэтому при движении в таких условиях снизьте скорость движения и сохраняйте достаточную дистанцию от других автомобилей.

- В случае, если установлены цепи противоскольжения, тормозной путь у автомобиля с системой ABS может оказаться больше, чем у автомобиля без нее. Обязательно снижайте скорость и поддерживайте безопасную дистанцию до идущего впереди автомобиля.
- Когда вы почувствовали, что система ABS начала срабатывать, Вам следует постоянно удерживать педаль тормоза в нажатом положении. Не допускайте многократного нажатия на педаль тормоза, так как это может привести к прекращению работы системы ABS.

■ Самодиагностика системы ABS

Сразу после запуска двигателя Вы можете ощутить в педали тормоза вибрацию, подобную той, которая возникает при срабатывании системы ABS, и услышать из моторного отсека звук работающей системы ABS. Это вызвано осуществлением автоматического функционального теста системы ABS и не свидетельствует о каких-либо отклонениях.

■ Предупреждающая лампа системы ABS

См. раздел “Предупреждающая лампа системы ABS” 3-23.

Система EBD (электронная система распределения тормозного усилия)

Система EBD повышает эффективность торможения путем перераспределения большего тормозного усилия на задние тормоза. Регулировка и перераспределение тормозного усилия на задние колеса осуществляется в зависимости от загрузки автомобиля и его скорости.

Система EBD входит в состав системы ABS, используя некоторые компоненты системы ABS для выполнения собственных функций по оптимизации перераспределения тормозного усилия. При неисправности любого из компонентов системы ABS, используемых системой EBD, последняя перестает работать.

При работе системы EBD может быть слышен легкий шум вибрирующих деталей или ощущаться незначительная вибрация на педали тормоза. Это нормальные явления, не являющиеся свидетельствами каких-либо неисправностей.

■ Действия при неисправности системы EBD

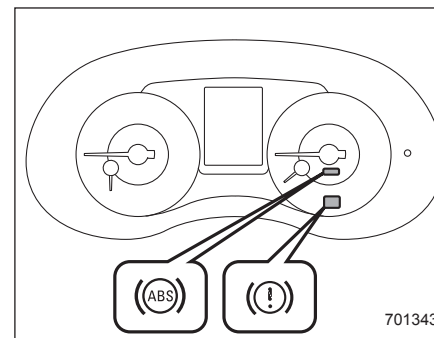

При возникновении какой-либо неисправности в системе EBD она перестает работать, а на панели приборов одновременно загораются предупреждающие лампы тормозной системы и системы ABS.

Если во время движения автомобиля одновременно загораются предупреждающие лампы тормозной системы и системы ABS, то это может свидетельствовать о неисправности системы EBD. Традиционная тормозная система сохраняет свою работоспособность даже при неисправности системы EBD. Вместе с тем, при более сильном, чем

– ПРОДОЛЖЕНИЕ –

7-42 Запуск двигателя и управление автомобилем

обычно, нажатии на педаль тормоза повысится вероятность блокировки задних колес. Это может затруднить управление автомобилем.

При одновременном включении предупреждающих ламп тормозной системы и системы ABS выполните следующие действия.

1. Остановите автомобиль в ближайшем безопасном месте с горизонтальной поверхностью.
2. Заглушите двигатель, установите автомобиль на стояночный тормоз, а затем вновь запустите двигатель.
3. Снимите автомобиль со стояночного тормоза. Если обе предупреждающие лампы погаснут, то это может свидетельствовать о неисправности системы EBD. В этом случае мы рекомендуем Вам, соблюдая особую осторожность, доехать до ближайшего дилера SUBARU для проведения диагностики системы.
4. Если обе предупреждающие лампы вновь загорятся и продолжат гореть после повторного запуска двигателя, еще раз заглушите двигатель, установите автомобиль на стояночный тормоз и проверьте уровень тормозной жидкости. См. раздел "Тормозная жидкость" ☞ 11-33.

5. Если уровень тормозной жидкости не опустился ниже отметки "MIN", то это может свидетельствовать о неисправности системы EBD. В этом случае мы рекомендуем Вам, соблюдая особую осторожность, доехать до ближайшего дилера SUBARU для проведения диагностики системы.
6. Если уровень тормозной жидкости опустился ниже отметки "MIN", то дальнейшая эксплуатация автомобиля ЗАПРЕЩЕНА. В этом случае для доставки автомобиля к официальному дилеру SUBARU для проведения ремонта мы рекомендуем Вам воспользоваться услугами эвакуатора.

ВНИМАНИЕ

- Движение на автомобиле при горячей предупреждающей лампе тормозной системы — опасно. Это свидетельствует о том, что тормозная система Вашего автомобиля может не работать надлежащим образом. Если предупреждающая лампа продолжает гореть, мы рекомендуем Вам немедленно обратиться к дилеру SUBARU для проведения диагностики тормозной системы Вашего автомобиля.
- Не следует управлять автомобилем, если у Вас возникли серьезные сомнения относительно работоспособности его тормозной системы. Для доставки Вашего автомобиля к официальному дилеру SUBARU для проведения ремонта мы рекомендуем Вам воспользоваться услугами эвакуатора.

Система VDC (система динамической стабилизации)

ВНИМАНИЕ

Будьте предельно осторожны во время управления Вашим автомобилем! Излишняя самоуверенность, вызванная тем, что Ваш автомобиль оборудован системой VDC, может легко привести к серьезным авариям.

ОСТОРОЖНО

- Даже если Ваш автомобиль оборудован системой VDC, при движении по заснеженным или обледеневшим дорогам должны использоваться зимние шины или цепи противоскольжения. Кроме того, скорость движения должна быть значительно снижена. Одно только наличие системы VDC не гарантирует, что Ваш автомобиль при любых обстоятельствах избежит аварии.

- При использовании цепей противоскольжения эффективность работы системы VDC снижается. Это необходимо принимать во внимание при осуществлении поездок в подобных условиях.
- Активация системы VDC свидетельствует о том, что дорога, по которой осуществляется движение Вашего автомобиля, скользкая. Учитывая то, что наличие системы VDC не является гарантией сохранения полного контроля над автомобилем при любых условиях, активация этой системы должна рассматриваться как сигнал к значительному снижению скорости движения Вашего автомобиля.
- После замены каких-либо элементов подвески, рулевого управления или осей автомобиля мы рекомендуем Вам обратиться к официальному дилеру SUBARU для проверки этой системы.
- Для обеспечения нормальной работы системы VDC Вам следует соблюдать следующие меры предосторожности.

- Все четыре колеса Вашего автомобиля должны иметь шины одного размера, типа и марки. Кроме того, все четыре шины должны иметь одинаковую степень износа.
- Давление в шинах должно соответствовать величинам, приведенным в табличке, расположенной на средней стойке автомобиля со стороны водителя.
- При замене колеса со спущенной шиной используйте только специальное временное запасное колесо. При использовании временного запасного колеса эффективность работы системы VDC снижается. Это необходимо принимать во внимание при осуществлении поездок в подобных условиях.
- При использовании шин разного размера система VDC может работать некорректно.

- Система VDC помогает предотвратить неустойчивое движение автомобиля, такое, как занос, путем управления работой тормозной системы и мощностью двигателя. Не отключайте систему VDC без крайней необходимости. Если Вам пришлось отключить систему VDC, двигайтесь очень аккуратно, в соответствии с состоянием дорожного покрытия.

При пробуксовке ведущих колес, а также при заносе автомобиля на скользкой дороге, при осуществлении поворота или совершении маневра по уклонению от столкновения система VDC обеспечивает регулировку мощности двигателя и тормозного усилия, воздействующего на каждое колесо автомобиля, способствующую поддержанию оптимального тягового усилия и курсовой устойчивости автомобиля.

- **Функция регулировки тягового усилия**

Функция регулировки тягового усилия предназначена для предотвращения пробуксовки ведущих колес при движении по скользким дорожным покрытиям, что способствует поддержанию оптимального тягового усилия и курсовой ус-

тойчивости автомобиля. О работе этой функции свидетельствует мигание контрольной лампы работы системы VDC.

- **Функция предотвращения заноса**

Функция предотвращения заноса способствует поддержанию курсовой устойчивости автомобиля путем противодействия скольжению колес в сторону во время поворота рулевого колеса. О работе этой функции свидетельствует мигание контрольной лампы работы системы VDC.

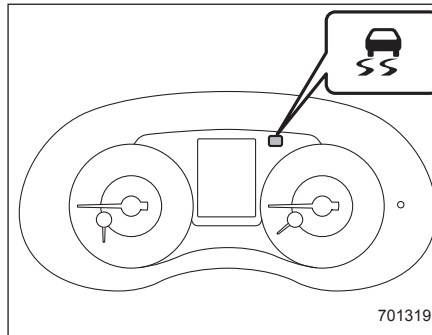

Контрольная лампа работы системы VDC

ПРИМЕЧАНИЕ

- Система VDC может считаться исправной, если возникают следующие условия:

- Ощущается слабое подергивание педали тормоза.
- Автомобиль или рулевое колесо немного дрожит.
- Сразу после запуска двигателя и начала движения на короткое время из моторного отсека могут раздаваться рабочие шумы.
- При трогании с места после запуска двигателя может ощущаться толчок на педали тормоза.
- При следующих обстоятельствах движение автомобиля может быть менее устойчивым, чем это ощущает водитель. Однако система VDC может срабатывать. Такое срабатывание не является свидетельством неисправности системы:
 - на дорогах с гравийным покрытием или дорогах с выраженной колеиностью;
 - на дорогах, прокладка которых не завершена;
 - при движении на зимних или шипованных шинах.
- При работе системы VDC управление рулевым колесом будет ощущаться Вами немного по-другому, чем при движении в нормальных условиях.
- Даже если автомобиль оборудован системой VDC, необходимо

всегда снижать скорость движения автомобиля перед поворотом.

■ Контроль за работой системы VDC

См. раздел “Предупреждающая лампа системы VDC / контрольная лампа работы системы VDC” 3-24 и “Контрольная лампа отключения системы VDC/ Контрольная лампа режима антипробуксовочной системы” 3-26.

■ Выключатель системы VDC

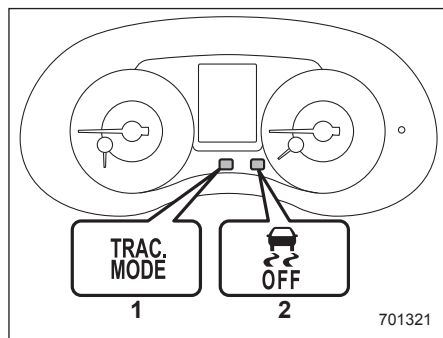

- 1) Контрольная лампа режима антипробуксовочной системы.
- 2) Контрольная лампа отключения системы VDC.

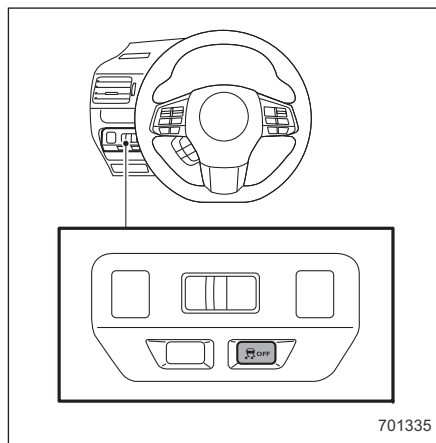

▼ Выключатель системы VDC

Кратковременное нажатие данного переключателя или нажатие и удерживание его в нажатом положении более 2 секунд при работающем двигателе приведет к переключению режимов работы системы VDC.

▼ Режим работы системы VDC

Данный режим устанавливается при включении зажигания. В данном режиме активированы все функции управления систем ABS, антипробуксовочной системы и системы VDC. Выбирайте данный режим как ос-

новной при движении в большинстве дорожных ситуаций.

При переходе в этот режим гаснут обе контрольные лампы на комбинации приборов.

▼ Режим работы антипробуксовочной системы

По сравнению с режимом работы системы VDC в данном режиме ограничиваются функции антипробуксовочной системы и системы VDC, посредством задержки реакции на поведение автомобиля. Данный режим должен использоваться в таких дорожных ситуациях, когда динамические характеристики автомобиля могут быть повышены без управления снижением крутящего момента двигателя.

При кратковременном нажатии переключателя при работающем двигателе на комбинации приборов загорится контрольная лампа режима антипробуксовочной системы и контрольная лампа отключения системы VDC. При повторном нажатии переключателя для восстановления работы системы VDC контрольная лампа режима антипробуксовочной системы и контрольная лампа отключения системы VDC погаснут.

▼ Режим отключения системы VDC

В данном режиме активирована только функция управления системы ABS. Данный режим должен использоваться только в экстренных ситуациях, таких, как занос на заснеженной дороге или на слякоти.

При нажатии переключателя и удерживании его в нажатом положении более 2 секунд при работающем двигателе на комбинации приборов загорится контрольная лампа отключения системы VDC. При повторном нажатии переключателя для восстановления работы системы VDC контрольная лампа отключения системы VDC погаснет.

ПРИМЕЧАНИЕ

- Система VDC автоматически включится после запуска двигателя.
- Если выключатель удерживается в нажатом положении дольше 30 секунд, то контрольная лампа отключения системы VDC погаснет, а система VDC будет активирована и не будет реагировать на какие-либо дальнейшие нажатия выключателя. Для восстановления функциональности выключателя переведите замок зажигания в положение "LOCK"/"OFF", а затем снова запустите двигатель.

- После выбора режима отключения системы VDC ходовые характеристики автомобиля сопоставимы с ходовыми характеристиками автомобиля, не оборудованного системой VDC. Не отключайте систему VDC без крайней необходимости.
- Даже если выбран режим отключения системы VDC, компоненты системы управления тормозами могут продолжать активироваться. При активации системы управления тормозами загорается контрольная лампа работы системы VDC.

Парковка Вашего автомобиля

■ Стояночный тормоз

Чтобы установить автомобиль на стояночный тормоз, сильно нажмите на педаль тормоза и удерживайте ее в этом положении до тех пор, пока не поднимите рычаг стояночного тормоза до упора.

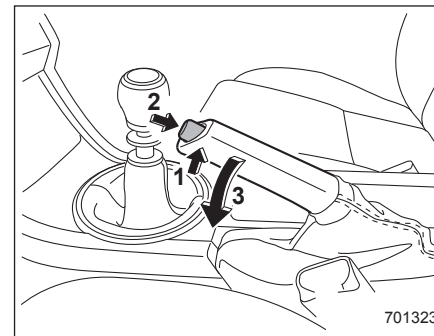

701323

Чтобы снять автомобиль со стояночного тормоза, выполните следующую процедуру.

1. Слегка потяните рычаг вверх.
2. Нажмите кнопку освобождения фиксатора.
3. Опустите рычаг, удерживая кнопку нажатой.

Если стояночный тормоз включается при работающем двигателе, то загорается предупреждающая лампа стояночного тормоза. После запуска двигателя и перед началом движения убедитесь в том, что эта предупреждающая лампа погасла. См. раздел «Предупреждающая лампа тормозной системы (красная)» 3-27.

▲ ОСТОРОЖНО

Не допускайте движения автомобиля с включенным стояночным тормозом. В противном случае это приведет к повышенному износу тормозных колодок барабанного тормоза. Перед началом движения убедитесь в том, что автомобиль полностью снят со стояночного тормоза.

■ Советы по парковке

При парковке Вашего автомобиля обязательно следуйте приведенным ниже рекомендациям.

- Установите автомобиль на стояночный тормоз.
- В моделях с механической трансмиссией установите рычаг переключения передач в положение «1» (1-я передача) при стоянке на подъеме и в

положение «R» (задний ход) — при стоянке на спуске.

- В моделях с бесступенчатой трансмиссией установите рычаг селектора в положение «P» (парковка).

Никогда не полагайтесь только на механическое трение в трансмиссии для удержания Вашего автомобиля в неподвижном состоянии.

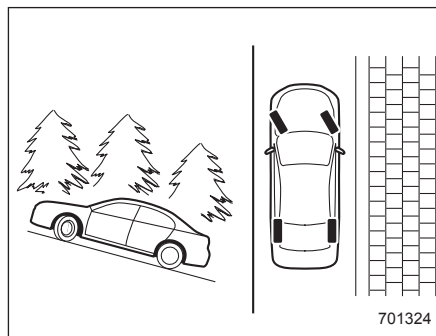

701324

При стоянке на склоне обязательно поворачивайте рулевое колесо. Если при стоянке на склоне Ваш автомобиль обращен вверх, то передние колеса должны быть повернуты от бордюра.

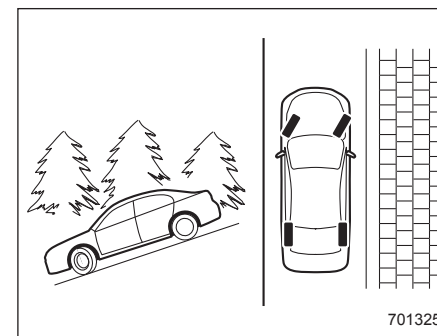

701325

Если при стоянке на склоне Ваш автомобиль обращен вниз, то передние колеса должны быть повернуты к бордюру.

▲ ВНИМАНИЕ

- **Никогда не оставляйте детей или животных в автомобиле без присмотра.** Их случайные действия могут привести автомобиль в движение, в результате чего и они сами, и окружающие могут получить травмы. Следует также помнить, что в жаркие или солнечные дни температура в закрытом автомобиле может быстро повыситься и вызвать у человека тепловой удар или даже привести к смертельному исходу.
- **Не паркуйте автомобиль на легковоспламеняющихся материалах, таких, как сухая трава, макулатура или ветошь, так как при нахождении рядом с горячим двигателем или деталями системы выпуска они могут легко загореться.**

- **Убедитесь в том, что выключили двигатель, если собираетесь немного поспать в автомобиле.** Попадание отработавших газов двигателя в салон автомобиля может привести к смерти водителя и пассажиров от воздействия угарного газа (СО), содержащегося в отработавших газах.

Система помощи при трогании с места на уклоне

▲ ОСТОРОЖНО

Система помощи при трогании с места на уклоне предназначена исключительно для облегчения трогания с места на склоне, когда автомобиль обращен к его верхней части. Во избежание аварийных ситуаций при стоянке Вашего автомобиля на склоне всегда надежно фиксируйте его положение при помощи стояночного тормоза. При установке стояночного тормоза убедитесь в том, что Ваш автомобиль не начинает движение при отпуске педали сцепления (модели с МТ) и педали тормоза (модели с МТ и модели с CVT).

Система помощи при трогании с места на уклоне представляет собой устройство, упрощающее следующие операции на автомобиле.

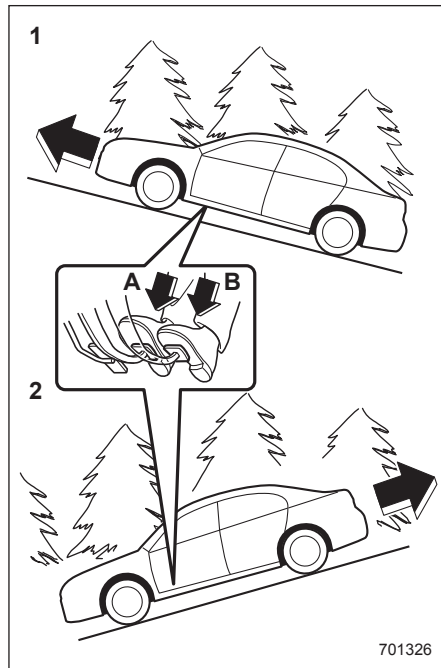

- 1) Трогание с места вперед, лицом на подъем.
 - 2) Трогание с места назад, лицом на спуск.
- А) Педаль тормоза (модели с МТ и модели с CVT).
 В) Педаль сцепления (только модели с МТ).

В обоих случаях система помощи при трогании с места на уклоне работает в следующих условиях:

- если нажата педаль сцепления, при этом педаль тормоза также нажата (модели с МТ);
- если автомобиль остановлен нажатием педали тормоза (модели с CVT).

При отпуске педали тормоза система помощи при трогании с места на уклоне временно поддерживает тормозное усилие (примерно на 2 секунды). Соответственно водитель получает возможность трогаться на автомобиле так же, как на горизонтальной поверхности, просто используя только педаль сцепления (только модели с МТ) и педаль акселератора (все модели).

Если тормозное усилие системы помощи при трогании с места на уклоне недостаточно для удержания автомобиля после отпущения педали тормоза, увеличьте тормозное усилие, вновь нажав педаль тормоза.

Система помощи при трогании с места на уклоне может не работать на склонах с незначительным уклоном. Кроме того, система помощи при трогании с места не работает в следующих случаях:

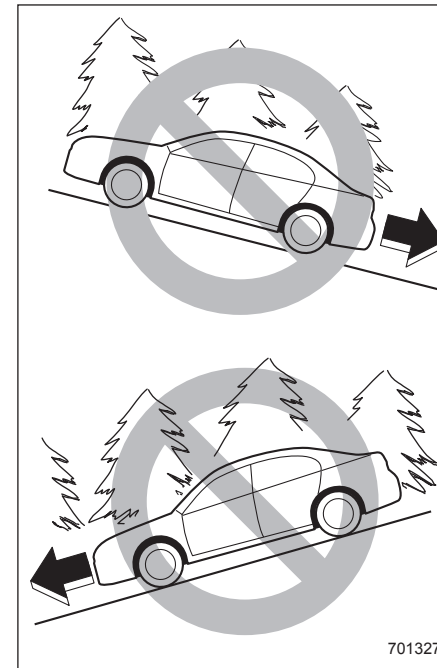

– ПРОДОЛЖЕНИЕ –

- при трогании назад лицом вверх;
- при трогании вперед лицом вниз;
- если включен стояночный тормоз;
- если замок зажигания находится в положении “ACC” или “LOCK”/“OFF”;
- если включена предупреждающая лампа системы помощи при трогании с места на уклоне / контрольная лампа отключения системы помощи при трогании с места на уклоне.

Если трогаться с места задним ходом с использованием системы помощи при трогании с места на уклоне, тормозящее действие может ощущаться даже после отпускания педали тормоза. Однако это тормозящее действие должно прекратиться сразу после отпускания педали сцепления.

ПРИМЕЧАНИЕ

При начале движения автомобиля вперед после его движения задним ходом Вы можете ощутить небольшой толчок.

■ Порядок активации/деактивации системы помощи при трогании с места на уклоне

▲ ОСТОРОЖНО

Когда система помощи при трогании с места на уклоне деактивирована, то во время трогания с места вверх на уклоне при отпуске педали тормоза тормозное усилие не будет поддерживаться. Осуществляйте трогание с места вверх на уклоне при помощи стояночного тормоза.

Вы можете активировать/деактивировать систему помощи при трогании с места на уклоне при помощи приведенной ниже процедуры.

ПРИМЕЧАНИЕ

В случае выполнения некорректной операции переведите замок зажигания в положение “LOCK”/“OFF”, а затем снова запустите двигатель.

▼ Деактивация

1. Припаркуйте автомобиль на ровной площадке в безопасном месте и установите автомобиль на стояночный тормоз.
2. Переведите замок зажигания в положение “LOCK”/“OFF”.
3. Повторно запустите двигатель.

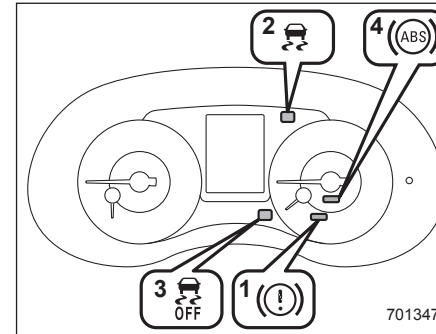

4. Убедитесь в выполнении следующих условий.
 - (1) Предупреждающая лампа тормозной системы горит.
 - (2) Предупреждающая лампа системы VDC погасла.
 - (3) Контрольная лампа отключения системы VDC погасла.
 - (4) Предупреждающая лампа системы ABS погасла.

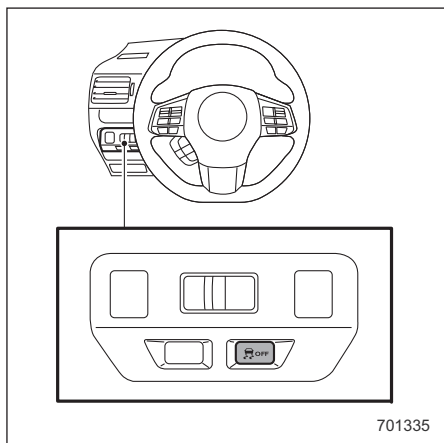

701335

Переключатель режима работы системы VDC

5. Нажмите переключатель режима работы системы VDC и удерживайте его, пока контрольная лампа выключения системы VDC на комбинации приборов не загорится на несколько секунд, после чего выключится.
6. Отпустите переключатель режима работы системы VDC в течение 5 секунд после выключения контрольной лампы отключения системы VDC.

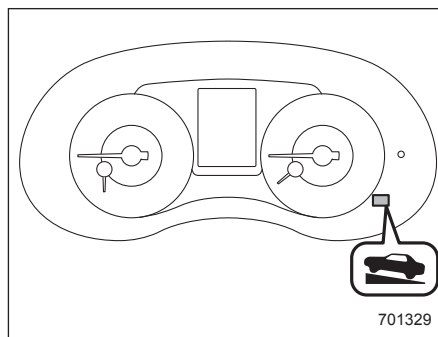

701329

Контрольная лампа отключения системы помощи при трогании с места на уклоне

7. В течение 2 секунд после того, как Вы отпустили переключатель режима работы системы VDC, снова нажмите этот переключатель. После этого загорится контрольная лампа отключения системы помощи при трогании с места на уклоне.
8. Переведите замок зажигания в положение "LOCK"/"OFF". Теперь система помощи при трогании с места на уклоне деактивирована.

ПРИМЕЧАНИЕ

Когда система помощи при трогании с места на уклоне деактивирована, контрольная лампа отключения системы помощи при трогании с места на уклоне горит постоянно.

▼ Активация

После повторного выполнения процедуры деактивации системы помощи при трогании с места на уклоне эта система будет включена. При активации системы помощи при трогании с места на уклоне контрольная лампа отключения системы помощи при трогании с места на уклоне гаснет.

■ Предупреждающая лампа системы помощи при трогании с места на уклоне / контрольная лампа отключения системы помощи при трогании с места на уклоне

См. раздел "Предупреждающая лампа системы помощи при трогании с места на уклоне / контрольная лампа отключения системы помощи при трогании с места на уклоне" 3-29.

Система круиз-контроля

Система круиз-контроля позволяет Вам поддерживать постоянную скорость движения автомобиля, не нажимая педали акселератора. Работа системы круиз-контроля возможна только в тех случаях, когда скорость Вашего автомобиля превышает 40 км/ч (25 миль/ч).

ВНИМАНИЕ

Не используйте систему круиз-контроля в указанных ниже условиях, это может привести к потере контроля над автомобилем:

- при движении вверх или вниз по склону;
- при движении по скользким или извилистым дорогам;
- при движении в условиях плотного транспортного потока.

ПРИМЕЧАНИЕ

Во избежание случайной установки круиз-контроля убедитесь в том, что, когда система круиз-контроля не используется, она отключена.

■ Установка круиз-контроля

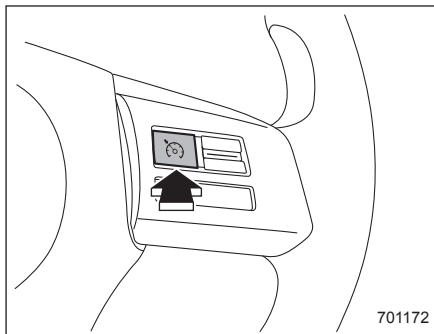

Основная кнопка системы круиз-контроля

1. Нажмите основную кнопку системы круиз-контроля.

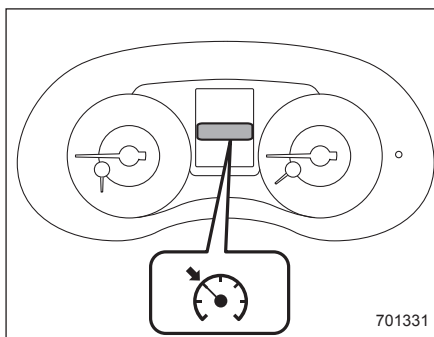

На комбинации приборов загорится контрольная лампа системы круиз-контроля.

2. Установите требуемую скорость движения автомобиля при помощи педали акселератора.

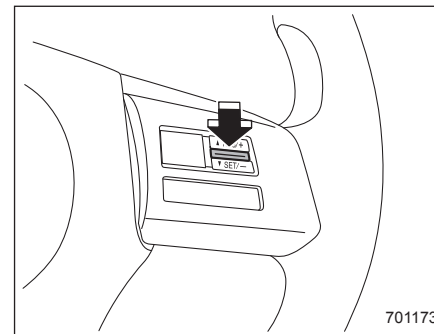

3. Нажмите на сторону "SET" переключателя "RES/SET", а затем отпустите ее. Затем отпустите педаль акселератора.

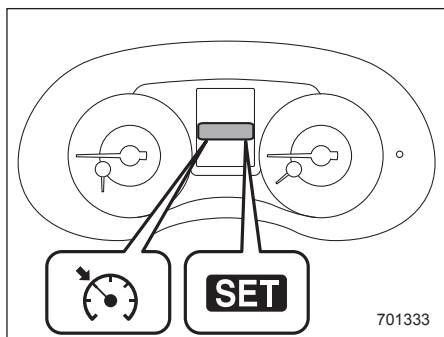

При этом на комбинации приборов загорится контрольная лампа установки круиз-контроля.

После этого автомобиль будет поддерживать требуемую скорость движения.

Возможность осуществлять временные ускорения сохраняется даже при активированном режиме круиз-контроля. Для увеличения скорости автомобиля нужно просто нажать на педаль акселератора. После отпущения педали акселератора автомобиль вновь возвращается к движению с поддержанием прежней постоянной скорости.

ПРИМЕЧАНИЕ

На моделях с CVT, при установленном режиме “Sport Sharp” (S#), показания индикатора положения рычага селектора/включенной передачи могут измениться с текущей передачи на “D”.

■ Временное отключение системы круиз-контроля

Систему круиз-контроля можно временно отключить одним из следующих способов.

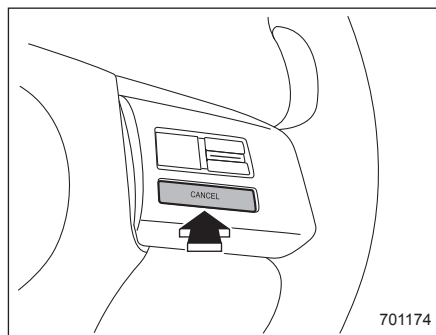

- Нажмите кнопку “CANCEL”.
- Выжмите педаль тормоза.
- Выжмите педаль сцепления (только модели с MT).

⚠ ВНИМАНИЕ

На моделях с CVT Вы можете отключить систему круиз-контроля, переведя рычаг селектора в положение “N”. Однако не переводите рычаг селектора в положение “N” при движении, за исключением экстренных ситуаций. Если рычаг селектора переключен в положение “N”, прекратится торможение двигателем. Это может привести к аварии.

При отключении системы круиз-контроля контрольная лампа установки круиз-контроля на комбинации приборов погаснет.

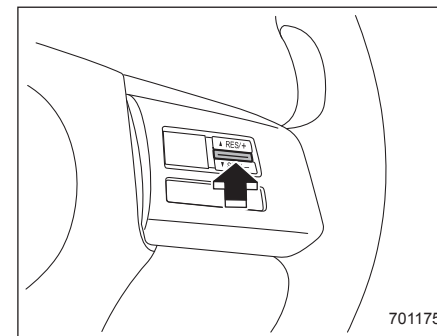

Если скорость движения Вашего автомобиля составляет около 32 км/ч (20 миль/ч) или более, то для возобновления работы системы круиз-контроля после ее временного отключения нажмите на сторону “RES” переключателя “RES/SET”, что приведет к автоматическому восстановлению установленной до этого постоянной скорости движения.

При этом на комбинации приборов автоматически загорится контрольная лампа установки круиз-контроля.

■ Отключение системы круиз-контроля

Существует два способа отключения системы круиз-контроля.

- Снова нажмите основную кнопку системы круиз-контроля.
- Переведите замок зажигания в положение “ACC” или “LOCK”/“OFF” (но только после полной остановки автомобиля).

■ Изменение установленной в режиме круиз-контроля скорости движения

▼ Увеличение установленной скорости при помощи переключателя “RES/SET”

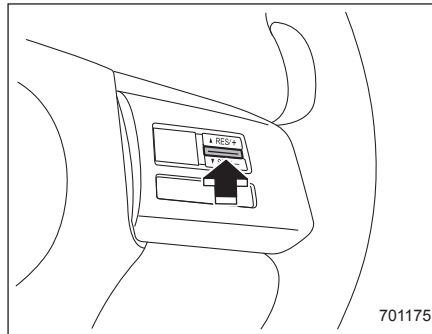

Нажмите на сторону “RES” переключателя “RES/SET” и удерживайте ее в нажатом положении до достижения автомобилем требуемой скорости. Затем отпустите переключатель. При этом скорость, с которой в этот момент движется Ваш автомобиль, будет сохранена в памяти, и она будет восприниматься системой круиз-контроля в качестве новой установленной скорости движения.

При каждом кратковременном нажатии стороны “RES” кнопки “RES/SET” установленная скорость режима круиз-контроля будет увеличиваться на 1 км/ч (0,6 мили/ч).

▼ Увеличение установленной скорости при помощи педали акселератора

1. Установите требуемую скорость движения автомобиля при помощи педали акселератора.
2. Однократно нажмите на сторону “SET” переключателя “RES/SET”. Теперь скорость, с которой движется автомобиль, становится установленной скоростью круиз-контроля, которая будет поддерживаться без нажатия педали акселератора.

ПРИМЕЧАНИЕ

Модели с бесступенчатой трансмиссией

- Если Вы выжимаете педаль акселератора при установленном режиме “Sport Sharp” (S#), показания индикатора положения рычага селектора/включенной передачи могут измениться с “D” на номер текущей передачи.
- Если Вы выжмете до упора педаль акселератора при выбранном ре-

жиме “Intelligent (I)” или “Sport (S)”, трансмиссия будет работать аналогично обычной автоматической трансмиссии.

▼ Уменьшение установленной скорости при помощи переключателя “RES/SET”

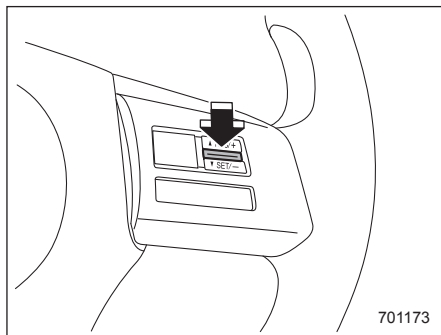

Нажмите на сторону “SET” переключателя “RES/SET” и удерживайте ее в нажатом положении до достижения автомобилем требуемой скорости. Затем отпустите переключатель. При этом скорость, с которой в этот момент движется Ваш автомобиль, будет сохранена в памяти, и она будет восприниматься системой круиз-контроля в качестве новой установленной скорости движения.

При каждом кратковременном нажатии стороны “SET” кнопки “RES/SET” установленная скорость режима круиз-контроля будет уменьшаться на 1 км/ч (0,6 мили/ч).

▼ Уменьшение установленной скорости при помощи педали тормоза

1. Нажмите на педаль тормоза, тем самым, осуществляя временное отключение системы круиз-контроля.
2. Когда скорость Вашего автомобиля снизится до требуемой, однократно нажмите на сторону “SET” переключателя “RES/SET”. Теперь скорость, с которой движется автомобиль, становится установленной скоростью круиз-контроля, которая будет поддерживаться без нажатия педали акселератора.

■ Контрольная лампа системы круиз-контроля

См. раздел “Контрольная лампа системы круиз-контроля” 3-40.

■ Контрольная лампа установки круиз-контроля

См. раздел “Контрольная лампа установки круиз-контроля” 3-41.

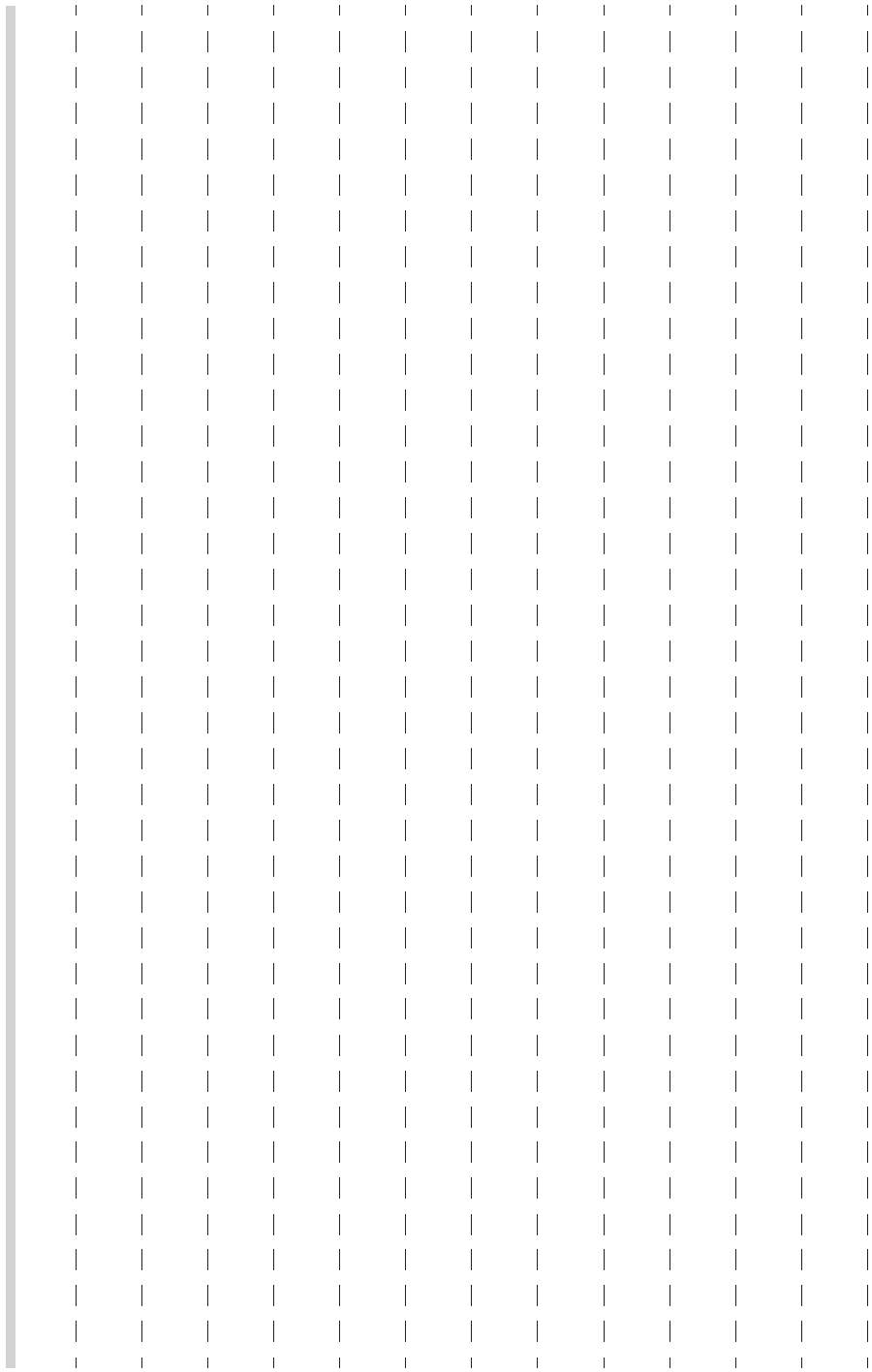

Советы по вождению

Обкатка нового автомобиля — первые 1600 км (1000 миль)	8-2	Меры предосторожности при управлении автомобилем	8-7
Рекомендации по экономии топлива	8-2	Управление автомобилем зимой	8-7
Отработавшие газы двигателя (угарный газ)	8-3	Эксплуатация автомобиля в холодную погоду....	8-7
Каталитический нейтрализатор	8-4	Движение по заснеженным и обледеневшим дорогам	8-10
Периодические проверки технического состояния автомобиля	8-5	Защита от коррозии	8-11
Управление автомобилем в зарубежных странах	8-5	Зимние шины	8-11
Советы по управлению полноприводным автомобилем	8-5	Цепи противоскольжения.....	8-12
		Раскачивание застрявшего автомобиля	8-12
		Перевозка грузов	8-13
		Буксировка прицепа	8-14

Обкатка нового автомобиля — первые 1600 км (1000 миль)

Ходовые качества и долговечность Вашего автомобиля зависят от того, как Вы будете обращаться с ним в период обкатки. Первые 1600 км (1000 миль) пробега соблюдайте приведенные ниже инструкции.

- Не допускайте, чтобы частота вращения коленчатого вала двигателя превышала 4000 об/мин, за исключением случаев крайней необходимости.
- Не допускайте длительной работы двигателя на одной частоте вращения коленчатого вала или длительного движения автомобиля с одной скоростью, будь это высокая или низкая частота вращения коленчатого вала или высокая или низкая скорость движения автомобиля.
- За исключением случаев крайней необходимости, избегайте резкого трогания с места или резких ускорений.
- За исключением случаев крайней необходимости, избегайте резких торможений.

Аналогичные рекомендации по обкатке относятся и к тем случаям, когда двигатель прошел капитальный ремонт, пос-

ле установки нового двигателя на автомобиль, а также после замены тормозных колодок дисковых или барабанных тормозов.

Рекомендации по экономии топлива

Следующие рекомендации помогут Вам добиться экономии топлива.

- При движении выбирайте такую передачу, которая наилучшим образом соответствует скорости движения автомобиля и дорожным условиям.
- Избегайте резких ускорений и торможений. Ускорение следует производить плавно до достижения требуемой скорости. Затем старайтесь как можно дольше поддерживать достигнутую скорость движения.
- Избегайте “перегазовок” педалью акселератора и разгона двигателя до высокой частоты вращения коленчатого вала.
- Избегайте работы двигателя в режиме холостого хода без необходимости.
- Следите за тем, чтобы двигатель Вашего автомобиля был должным образом отрегулирован.
- Поддерживайте рекомендованное давление в шинах в соответствии с величинами, приведенными в табличке, расположенной на средней стойке со стороны водителя под фиксатором замка. Пониженное давление в шинах приводит к их преждевременному из-

носу, а также к повышенному расходу топлива.

- Включайте кондиционер только при необходимости.
- Регулярно проверяйте углы установки передних и задних колес.
- Избегайте перевозки в автомобиле ненужного багажа или груза.

Отработавшие газы двигателя (угарный газ)

ВНИМАНИЕ

- Избегайте вдыхания отработавших газов двигателя. Отработавшие газы двигателя содержат окись углерода — угарный газ, не имеющий цвета и запаха, вдыхание которого является опасным и даже может вызвать летальный исход.
- Поддерживая выпускную систему двигателя в исправном состоянии, Вы предотвратите попадание отработавших газов внутрь автомобиля.
- Не допускайте работы двигателя в закрытом помещении, например в гараже, за исключением кратковременных периодов во время въезда и выезда.
- Избегайте длительного нахождения в припаркованном автомобиле с работающим двигателем. Если такая ситуация неизбежна, обеспечьте подачу в автомобиль свежего воздуха, включив вентилятор.

- Для обеспечения нормальной работы системы вентиляции следите за тем, чтобы передняя решетка воздухозаборника системы вентиляции всегда была очищена от снега, листьев и других предметов, препятствующих поступлению воздуха.
- При любом подозрении на то, что отработавшие газы попадают в салон автомобиля, примите срочные меры по выявлению и устранению проблемы. Если Вам все же необходимо совершить поездку, полностью откройте все окна автомобиля.
- Для предотвращения попадания в салон автомобиля отработавших газов следите за тем, чтобы при движении крышка багажника была закрытой.

ПРИМЕЧАНИЕ

В течение некоторого времени после выключения двигателя со стороны системы выпуска может быть слышно потрескивание, объясняемое расширением и сжатием металла, из которого изготовлена система выпуска. Этот звук является нормальным явлением.

– ПРОДОЛЖЕНИЕ –

Каталитический нейтрализатор

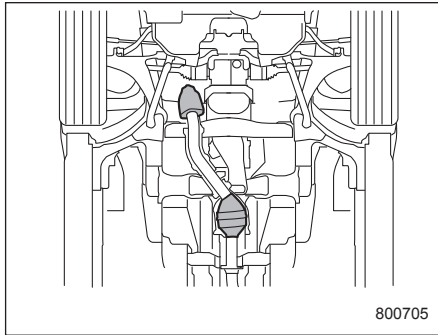

Модели STI

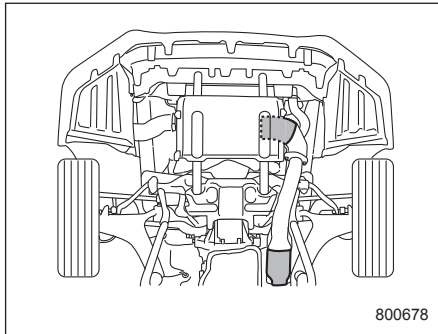

Модели, отличные от моделей STI

Каталитический нейтрализатор устанавливается в системе выпуска. Он обеспечивает дожигание отработавших газов, тем самым, уменьшая содержание в них углеводородов, окиси углерода и оксидов азота, осуществляя, таким образом, очистку отработавших газов двигателя.

Во избежание повреждения каталитического нейтрализатора выполняйте следующие рекомендации.

- Используйте только неэтилированный бензин. Даже небольшое количество этилированного бензина может привести к повреждению каталитического нейтрализатора.
- Никогда не запускайте двигатель при помощи буксировки или толкания автомобиля.
- Не допускайте разгона двигателя до высокой частоты вращения коленчатого вала.
- Никогда не выключайте зажигания во время движения автомобиля.
- Следите за тем, чтобы двигатель Вашего автомобиля был должным образом отрегулирован. Если Вы почувствовали перебои в работе двигателя (пропуски зажигания, хлопки или неполное сгорание топлива), мы рекомендуем Вам обратиться к официальному дилеру SUBARU для проведе-

ния работ по диагностике и ремонту Вашего автомобиля.

- Не наносите на теплозащитный экран каталитического нейтрализатора и на детали системы выпуска никаких защитных мастик для днища автомобиля и антикоррозионных составов.
- Не допускайте движения автомобиля с крайне низким уровнем топлива.

⚠ ВНИМАНИЕ

- Соблюдайте меры пожарной безопасности. Не допускайте движения автомобиля или его парковки вблизи легковоспламеняющихся материалов (таких, как сухая трава, бумага, ветошь, листья), поскольку каталитический нейтрализатор работает при очень высоких температурах.
- Не допускайте нахождения людей и легковоспламеняющихся материалов рядом с выпускной трубой автомобиля при работающем двигателе. Отработавшие газы имеют очень высокую температуру.

Периодические проверки технического состояния автомобиля

Для поддержания Вашего автомобиля в наилучшем состоянии следите за тем, чтобы рекомендованный перечень работ по техническому обслуживанию проводился в соответствии с графиком проведения технического обслуживания через предусмотренный промежуток времени или после определенного пробега автомобиля.

Управление автомобилем в зарубежных странах

Если вы планируете использовать Ваш автомобиль в другой стране:

- Убедитесь в наличии требуемого топлива. См. раздел "Топливо" 7-3.
- Соблюдайте все нормативные акты и требования, установленные в соответствующей стране.

Советы по управлению полноприводным автомобилем

▲ ВНИМАНИЕ

- Во избежание аварий при совершении крутых поворотов, резких торможений и т. п. старайтесь поддерживать такую скорость движения Вашего автомобиля, которая является наиболее безопасной для данных дорожных и погодных условий.
- Будьте предельно осторожны во время управления Вашим автомобилем! Излишняя самоуверенность, вызванная тем, что Ваш автомобиль является полноприводным, может легко привести к серьезным авариям.
- При замене или установке шины (шин) все четыре шины должны иметь одинаковыми следующие параметры:
 - (a) Размер.
 - (b) Длина окружности.
 - (c) Обозначение предельной скорости.

– ПРОДОЛЖЕНИЕ –

- (d) Индекс нагрузки.
- (e) Конструкция.
- (f) Производитель.
- (g) Марка (рисунок протектора).
- (h) Степень износа.

Касательно позиций (a) — (d) необходимо соблюдать требования, указанные в табличке с информацией о шинах. Табличка с информацией о шинах расположена в нижней части стойки двери водителя.

Если все четыре шины неодинаковы по параметрам (a) — (h), существует вероятность того, что это приведет к серьезному механическому повреждению трансмиссии Вашего автомобиля и повлияет на следующие факторы.

- Ходовые качества.
- Управление.
- Торможение.
- Калибровка спидометра/одометра.
- Зазор между кузовом и шинами.

Это также может стать опасным и повлечь за собой потерю управления автомобилем, что приведет к аварии.

▲ ОСТОРОЖНО

При замене колеса со спущенной шиной на временное запасное колесо используйте только оригинальное временное запасное колесо, которым укомплектован Ваш автомобиль. Использование колес другого размера может привести к серьезным механическим повреждениям трансмиссии Вашего автомобиля.

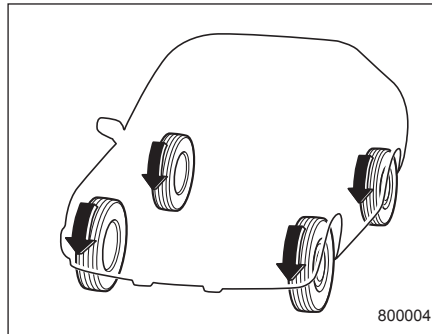

Система полного привода распределяет мощность двигателя на все четыре колеса автомобиля. Полноприводные автомобили обеспечивают лучшее сцепление с дорогой при движении по скользким, мокрым или заснеженным дорогам, а также по грязи, песку или грунту.

В целях безопасности, а также во избежание повреждения системы полного привода, Вы должны запомнить следующие рекомендации.

- Полноприводный автомобиль лучше автомобиля с передним приводом способен преодолевать крутые подъемы на скользкой или заснеженной дороге. Однако управление этими автомобилями на крутых поворотах и при резком торможении слегка отличается. Поэтому при движении вниз по склону или осуществлении поворота следует снизить скорость автомобиля, а также поддерживать безопасную дистанцию с другими автомобилями.
- Перед началом движения всегда проверяйте давление воздуха в холодных шинах. Рекомендуемые величины давления в шинах приведены в табличке, расположенной на средней стойке со стороны водителя под фиксатором замка.

- Цепи противоскольжения разрешается устанавливать только на передние колеса.
- Частая эксплуатация полноприводного автомобиля в тяжелых условиях, например движение по крутым склонам или пыльным дорогам, приведет к необходимости чаще, чем это предусмотрено в разделе “График технического обслуживания” ☞ 11-4, заменять следующие позиции.
 - Моторное масло.
 - Тормозная жидкость.
 - Масло для заднего дифференциала.
 - Масло для механической трансмиссии (модели с МТ).
 - Жидкость для бесступенчатой трансмиссии (модели с CVT).
 - Масло для переднего дифференциала (модели с CVT).
- Необходимо соблюдать определенные меры предосторожности при буксировке Вашего автомобиля. За более подробной информацией обратитесь к разделу “Буксировка” ☞ 9-14.

Меры предосторожности при управлении автомобилем

Попадание воды в воздухозаборник двигателя или в выпускную трубу, а также попадание брызг воды на электрооборудование автомобиля могут не только привести к повреждению автомобиля, но и к тому, что двигатель заглохнет. Никогда не пытайтесь пересекать водоемы с быстрым течением, независимо от их глубины, так как вода может вымыть грунт из-под колес Вашего автомобиля, что, в свою очередь, может привести к потере сцепления с грунтом дна и даже к опрокидыванию автомобиля.

Управление автомобилем зимой

■ Эксплуатация автомобиля в холодную погоду

В автомобиле должно иметься определенное аварийное снаряжение: цепи противоскольжения, скребок для очистки стекол, пакет с песком, сигнальные ракеты, маленькая лопатка и провода для запуска двигателя от внешнего источника.

Проверяйте состояние аккумуляторной батареи и проводов. В холодную погоду емкость аккумуляторной батареи снижается. Обеспечьте такое состояние аккумуляторной батареи, которое бы обеспечивало достаточную мощность для запуска автомобиля в холодную зиму.

Запуск двигателя в условиях очень холодной погоды обычно требует больше времени. Используйте моторное масло, класс и вязкость которого соответствуют холодной погоде. Использование тяжелого летнего масла затруднит запуск двигателя.

8-8 Советы по вождению

Предохраняйте дверные замки от замерзания путем впрыскивания в них размораживателя или глицерина. Попытка силой открыть примерзшую дверь может привести к повреждению или отрыванию резиновых уплотнителей вокруг двери. Если дверь примерзла, расплавьте лед горячей водой, после чего удалите остатки воды с двери, тщательно ее протерев.

При эксплуатации автомобиля, оснащенного двигателем с наддувом, в зимнее время при температуре ниже -20°C в режиме непрерывной поездки продолжительностью более 1 часа со скоростью более 90 км/ч вследствие естественных физических процессов горячий воздух системы вентиляции картерных газов может под действием набегающего потока холодного наружного воздуха постепенно конденсироваться во влагу, а при последующем значительном охлаждении в исключительных случаях замерзнуть. Для предотвращения этого явления просьба обратиться к ближайшему официальному дилеру перед зимним сезоном эксплуатации для получения консультации или при необходимости проведения дополнительных подготовительных работ.

В зимнее время эксплуатация автомобиля в режиме коротких и частых поездок, во время которых продолжительность непрерывной работы двигателя не превышает 30 минут, перерыв между запусками составляет более 1 часа, а средняя скорость за поездку не превышает 15 км/ч, может негативно сказываться на состоянии свечей зажигания, а именно может привести к их загрязнению продуктами горения. Для предотвращения трудностей при запуске "холодного" двигателя настоятельно рекомендуем при ежедневной эксплуатации в описанном выше режиме один раз в три дня совершать поездку на Вашем автомобиле общей продолжительностью не менее 30 минут. При этом во время этой поездки обязательно должен быть непрерывный отрезок времени продолжительностью не менее 10 минут, при котором скорость автомобиля будет не менее 80 км/ч.

Используйте для омывателя ветрового стекла специальную незамерзающую жидкость. Не допускайте использования в этих целях охлаждающей жидкости двигателя или аналогичных жидкостей, поскольку они могут повредить лакокрасочное покрытие автомобиля. Оригинальная жидкость для стеклоомывателя SUBARU содержит 58,5%

метилового спирта и 41,5% поверхностно-активных веществ. Температура ее замерзания зависит от степени разбавления, что отражено в приведенной ниже таблице.

Концентрация стеклоомывающей жидкости	Температура замерзания
30%	-12°C ($10,4^{\circ}\text{F}$)
50%	-20°C (-4°F)
100%	-45°C (-49°F)

С целью предотвращения замерзания стеклоомывающей жидкости при приведении концентрации жидкости в соответствие с температурой окружающего воздуха проверяйте температуру замерзания по указанной выше таблице.

Если Вы залили в бачок жидкость, концентрация которой отличается от залитой ранее, промойте трубки между бачком и форсунками стеклоомывателя новой жидкостью, включив на некоторое время омыватель. В противном случае, если концентрация оставшейся в трубках жидкости меньше, чем необходимо для установившейся температуры наружного воздуха, то она может замерзнуть и препятствовать нормальной работе форсунок.

▲ ОСТОРОЖНО

Приведите концентрацию стеклоомывающей жидкости в соответствие с температурой наружного воздуха. При несоответствующей концентрации разбрызганная на ветровое стекло жидкость может замерзнуть и затруднить Вам обзор, а также замерзнуть в самом бачке.

▼ Перед поездкой

Перед тем как сесть в машину, очистите свою обувь от снега и льда, иначе педали могут стать скользкими, что может привести к опасным последствиям при управлении автомобилем.

При прогреве автомобиля перед поездкой убедитесь в том, что педаль акселератора и педаль тормоза имеют плавный ход, а все другие органы управления работают нормально.

Во избежание затруднения работы рулевого механизма удалите снег и лед, набившийся под крыльями автомобиля. При эксплуатации автомобиля в суровые зимы периодически производите проверку колесных ниш на наличие снега и льда, остановившись для этого в безопасном месте.

▼ Стоянка в холодную погоду

Не используйте стояночный тормоз при длительных стоянках автомобиля в холодную погоду, поскольку это может привести к примерзанию тормозных колодок. Вместо этого следует выполнять следующие операции.

1. В моделях с механической трансмиссией установите рычаг переключения передач на 1-ю передачу или передачу заднего хода, а в моделях с бесступенчатой трансмиссией установите рычаг селектора в положение "P".
2. Для предотвращения откатывания автомобиля установите под колеса тормозные башмаки.

При парковке автомобиля во время снегопада во избежание повреждения щеток стеклоочистителей поднимите их от стекла.

При длительной стоянке автомобиля после поездки по дорогам, покрытым толстым слоем снега, а также при длительной стоянке в метель на тормозной системе может образоваться лед, что может привести к снижению эффективности торможения. Проверьте подвеску автомобиля, тормозные диски и тормозные шланги, расположенные под

днищем автомобиля, на наличие налипшего снега и наростов льда.

При обнаружении налипшего снега или наростов льда их следует удалить, соблюдая осторожность, чтобы не повредить тормозные диски, тормозные шланги и жгуты проводов системы ABS.

▲ ВНИМАНИЕ

Снег может задерживать под автомобилем опасные для здоровья отработавшие газы. Если вы припарковали автомобиль в заснеженном месте и хотите оставить его с включенным двигателем, очистите от снега выпускную трубу и место вокруг автомобиля.

▼ Заправка автомобиля топливом в холодную погоду

В холодную погоду рекомендуется добавлять в топливный бак специальные морозостойкие присадки, предотвращающие образование в топливной системе влаги и ее замерзание.

Используйте только те присадки, которые специально предназначены для этих целей. При использовании таких присадок следует иметь в виду, что эффект от их действия сохраняется дольше, если осуществлять дозаправку ав-

8-10 Советы по вождению

томобиля, когда топливный бак заполнен наполовину.

Если предполагается, что автомобиль не будет использоваться длительное время, то будет лучше, если его топливный бак будет полностью заполнен.

■ Движение по заснеженным и обледеневшим дорогам

Во избежание заносов и пробуксовывания колес при движении автомобиля по заснеженным и обледеневшим дорогам избегайте резких торможений, ускорений и поворотов, а также движения с высокой скоростью.

Чтобы избежать резких торможений, всегда поддерживайте достаточную дистанцию между Вашим и впереди идущим автомобилем.

Для регулирования скорости движения автомобиля и в дополнение к рабочей тормозной системе следует эффективно использовать торможение двигателем. (При необходимости, переключайтесь на более низкую передачу.)

Не допускайте резкого переключения на более низкие передачи. Подобный стиль езды может привести к блокировке колес, что, в свою очередь, может стать причиной потери контроля над автомобилем.

Антиблокировочная система тормозов (система ABS) повышает эффективность торможения на заснеженной или обледеневшей дороге. За информацией о торможении на скользком покрытии обратитесь к разделам “Система ABS (антиблокировочная система тормозов)” 7-40 и “Система VDC (система динамической стабилизации)” 7-43.

▲ ВНИМАНИЕ

Не используйте систему круиз-контроля при движении на скользких (заснеженных, обледеневших) дорогах. Это может привести к потере контроля над автомобилем.

▲ ОСТОРОЖНО

Избегайте длительных непрерывных поездок в метель. Снег может попасть в систему впуска двигателя и создать препятствие потоку воздуха. Это может привести к остановке двигателя или даже к выходу его из строя.

▼ Работа стеклоочистителей в условиях снегопада

Перед началом движения в холодную погоду убедитесь в том, что щетки стеклоочистителей не примерзли к ветровому или заднему стеклу.

Если щетки стеклоочистителей примерзли к ветровому или заднему стеклу, выполните следующие действия.

- Для оттаивания щеток стеклоочистителя ветрового стекла включите обогрев ветрового стекла и установите максимальную температуру обогрева до полного оттаивания щеток. См. раздел “Обогрев ветрового стекла” 4-10.
- Если Ваш автомобиль оборудован антиобледенителем щеток стеклоочистителя ветрового стекла, воспользуйтесь им. Он будет очень полезен для оттаивания щеток стеклоочистителя ветрового стекла. См. раздел “Обогреватель заднего стекла, наружных зеркал и антиобледенитель щеток стеклоочистителя ветрового стекла” 3-120.

При движении в снегопад, если, несмотря на работу стеклоочистителей, замерзающий снег начинает прилипать к ветровому стеклу, включите обогрев ветрового стекла и установите макси-

мальную температуру обогрева. После достаточного прогрева ветрового стекла и оттаивания замерзшего снега смойте его, включив омыватель ветрового стекла. См. раздел “Омыватель ветрового стекла” 3-116.

Налипание снега на рычагах стеклоочистителя затрудняет его нормальную работу. При налипании снега на рычаги стеклоочистителя Вам следует съехать с дороги в безопасное место и убрать его. При остановке на обочине дороги включите аварийную световую сигнализацию, чтобы предупредить других водителей об аварийной остановке. См. раздел “Аварийная световая сигнализация” 3-9.

При использовании автомобиля в те месяцы, когда возможно выпадение снега, а температура опускается ниже температуры замерзания воды, мы рекомендуем Вам устанавливать “незамерзающие” (зимние) щетки стеклоочистителя.

Щетки подобного типа прекрасно справляются с очисткой ветрового стекла в условиях снегопада. Перед использованием таких щеток убедитесь в том, что они подходят для Вашего автомобиля.

▲ ОСТОРОЖНО

При движении на высокой скорости “незамерзающие” щетки стеклоочистителя могут не справиться с очисткой в той же степени, что и стандартные щетки. В этом случае Вам необходимо снизить скорость автомобиля.

ПРИМЕЧАНИЕ

По окончании сезона, при котором была необходима установка “незамерзающих” щеток стеклоочистителя, замените их стандартными щетками.

■ Защита от коррозии

См. раздел “Защита от коррозии” 10-5.

■ Зимние шины

▲ ВНИМАНИЕ

• При замене или установке зимней шины (шин) все четыре шины должны иметь одинаковыми следующие параметры.

- (a) Размер.
- (b) Длина окружности.

- (c) Обозначение предельной скорости.
- (d) Индекс нагрузки.
- (e) Конструкция.
- (f) Производитель.
- (g) Марка (рисунок протектора).
- (h) Степень износа.

Касательно позиций (a) — (d) необходимо соблюдать требования, указанные в табличке с информацией о шинах. Табличка с информацией о шинах расположена в нижней части стойки двери водителя.

Если все четыре зимние шины неодинаковы по параметрам (a) — (h), существует вероятность того, что это приведет к серьезному механическому повреждению трансмиссии Вашего автомобиля и повлияет на следующие факторы.

- Ходовые качества.
- Управление.
- Торможение.
- Калибровка спидометра/одометра.
- Зазор между кузовом и шинами.

– ПРОДОЛЖЕНИЕ –

Это также может стать опасным и повлечь за собой потерю управления автомобилем, что приведет к аварии.

- **Не устанавливайте на автомобиль одновременно радиальные, диагональные или диагонально-опоясанные шины, так как это может опасным образом сказаться на управляемости автомобиля и привести к аварии.**

Использование зимних шин может улучшить ходовые качества автомобиля в зимнее время. Если Вы решили установить зимние шины, убедитесь в том, что их размерность и тип соответствуют тем, что рекомендованы для Вашего автомобиля. Все четыре шины должны иметь один размер, конструкцию и марку, а также быть рассчитаны на одинаковую предельную нагрузку. Не допускайте одновременной установки радиальных, диагональных или диагонально-опоясанных шин, так как это может опасным образом сказаться на управляемости Вашего автомобиля. Будьте внимательны при управлении автомобилем, независимо от типа шин, установленных на колесах Вашего автомобиля.

Если зимние шины, установленные на колесах Вашего автомобиля, имеют маркировку предельно допустимой скорости движения "Q", "T" или "H", то максимальная скорость движения не должна превышать 160 км/ч (99 миль/ч), 190 км/ч (118 миль/ч) или 210 км/ч (130 миль/ч) соответственно.

■ Цепи противоскольжения

Если Вам необходимо использовать цепи противоскольжения для движения по снежным склонам или обледеневшим дорогам, соблюдайте следующие меры предосторожности:

- Устанавливайте цепи только на передние колеса.
- Во избежание повреждений кузова автомобиля или его подвески используйте только те цепи противоскольжения, которые подходят к колесам Вашего автомобиля по размеру.
- Не устанавливайте цепи противоскольжения на временное запасное колесо.
- При движении на автомобиле, на колеса которого установлены цепи противоскольжения, скорость движения не должна превышать 30 км/ч (19 миль/ч).

Будьте предельно внимательны при управлении автомобилем, на колеса которого установлены цепи противоскольжения!

Излишняя самоуверенность, вызванная тем, что на колеса Вашего автомобиля установлены цепи противоскольжения, может легко привести к серьезным авариям.

■ Раскачивание застрявшего автомобиля

Если Вам необходимо раскачать застрявший автомобиль, чтобы выехать из снега, песка или грязи, плавно нажмите на педаль акселератора, перемещая рычаг переключения передач/селектора назад и вперед между положениями "1"/"D" и "R". Не разгоняйте двигатель до высокой частоты вращения коленчатого вала. Для обеспечения лучшего сцепления колес с поверхностью постарайтесь избежать их пробуксовывания во время попыток освободить застрявший автомобиль.

Если дорога очень скользкая, то для лучшего сцепления колес с ее поверхностью в момент, когда Вы трогаетесь с места, включите не 1-ю, а 2-ю передачу (модели с МТ и модели с CVT с режимом ручного управления).

Если Ваш автомобиль оборудован бесступенчатой трансмиссией с режимом ручного управления, то за информаци-

ей о блокировке трансмиссии на 2-й передаче обратитесь к разделу “Выбор режима ручного управления” 7-26.

Перевозка грузов

ВНИМАНИЕ

- Не перевозите пассажиров на сложенной спинке заднего сиденья или в багажнике. Это может привести к серьезным травмам.
- По возможности кладите багаж и груз в багажник.
- Во избежание смещения багажа и другого груза вперед во время торможения не складывайте ничего в стопку в увеличенном багажнике. При перевозке размещайте багаж и другой груз как можно ближе к полу.
- Если Вы перевозите груз в салоне автомобиля, закрепите его, чтобы предотвратить возможное перемещение груза по салону при резких торможениях, поворотах или при аварии.
- Не перевозите тяжелые грузы на крыше Вашего автомобиля. При перевозке таких грузов центр тяжести автомобиля повышается, в результате чего автомобиль становится более склонным к опрокидыванию.

- Надежно закрепляйте длинномерные предметы, так как при резком торможении их может отбросить вперед, что может стать причиной серьезных травм.
- Не размещайте багаж или другой груз в указанных ниже местах, поскольку они могут попасть под педали сцепления, тормоза или акселератора, не давая нажать на них, заблокировать обзор водителю или ударить водителя или пассажиров, что приведет к аварии.
 - У ног водителя.
 - На сиденье переднего пассажира или на задних сиденьях (при складывании в стопку).
 - На задней полке.
 - На комбинации приборов.
 - На панели приборов.

ОСТОРОЖНО

Не допускайте перевозки в Вашем автомобиле аэрозольных баллончиков, огнеопасных или агрессивных жидкостей или других опасных предметов.

– ПРОДОЛЖЕНИЕ –

ПРИМЕЧАНИЕ

В целях экономии топлива не следует перевозить ненужный груз.

Буксировка прицепа

Конструкция Вашего автомобиля не предусматривает его применение для буксировки прицепа в каком-либо случае. Поэтому буксировка прицепа Вашим автомобилем запрещается.

SUBARU не несет никакой ответственности за травмы или повреждения автомобиля, явившиеся следствием буксировки прицепа, понесенные от какого-либо оборудования прицепа или от ошибок или пропусков в инструкциях, прилагаемых к оборудованию такого рода. Гарантия SUBARU не распространяется на повреждения автомобиля или неисправности, ставшие следствием буксировки прицепа.

Порядок действий в экстренных ситуациях

Порядок парковки Вашего автомобиля в экстренной ситуации	9-2	Перегрев двигателя	9-13
Временное запасное колесо (если имеется в комплекте)	9-2	Если из-под капота двигателя выходит пар	9-13
Инструменты для эксплуатационного ремонта	9-3	Если из-под капота двигателя не выходит пар ...	9-13
Если спустилась шина	9-5	Буксировка	9-14
Замена колеса со спущенной шиной	9-5	Буксировочные и крепежные крюки	9-14
Запуск двигателя от внешнего источника (аккумуляторной батареи другого автомобиля)	9-9	Транспортировка автомобиля на платформенном эвакуаторе	9-17
Меры предосторожности при обращении с аккумуляторной батареей!	9-9	Буксировка автомобиля без поднятия колес над дорогой	9-18
Меры предосторожности при запуске двигателя Вашего автомобиля от внешнего источника!	9-11	Ключ дистанционного доступа — действия при сбоях в работе ключа дистанционного доступа	9-19
Порядок запуска двигателя от внешней аккумуляторной батареи	9-12	Отпирание и запираение дверей	9-19
		Переключение режимов электропитания	9-19
		Запуск двигателя	9-20
		Люк в крыше (если установлен) — если люк в крыше не закрывается	9-21
		Если Ваш автомобиль попал в аварию	9-21

9-2 Порядок действий в экстренных ситуациях

Порядок парковки Вашего автомобиля в экстренной ситуации

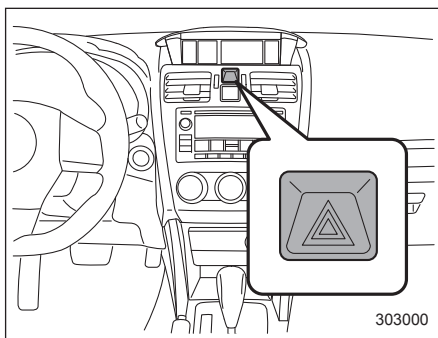

Аварийная световая сигнализация должна включаться как ночью, так и днем, для извещения других водителей о том, что Вы вынуждены были сделать остановку в связи с возникновением экстренной ситуации.

Старайтесь не останавливаться на дороге. При возникновении неисправностей лучше всего, соблюдая осторожность, съехать с дороги.

Аварийная световая сигнализация может быть включена при любом положении замка зажигания.

Для включения аварийной сигнализации нажмите выключатель аварийной световой сигнализации. Для ее выключения повторно нажмите этот же выключатель.

ПРИМЕЧАНИЕ

При включенной аварийной световой сигнализации указатели поворота не работают.

Временное запасное колесо (если имеется в комплекте)

▲ ОСТОРОЖНО

- Запрещается использовать другие временные запасные колеса, кроме тех, которые предусмотрены для Вашего автомобиля. Использование колес другого размера может привести к серьезным механическим повреждениям трансмиссии Вашего автомобиля.
- При использовании временного запасного колеса обязательно соблюдайте следующие инструкции. В противном случае может возникнуть серьезная аварийная ситуация.

Шина временного запасного колеса меньше и легче, чем обычная шина. Конструкция шины временного запасного колеса предусматривает ее использование только в экстренных ситуациях. При первой же возможности замените временное запасное колесо обычным, так как конструкция шины временного запасного колеса предусматривает только временное ее использование.

Периодически проверяйте давление в шине временного запасного колеса, чтобы оно было всегда готово к использованию. Правильное давление приведено в разделе “Шины” 12-8.

При использовании временного запасного колеса обратите внимание на следующие замечания.

- Не двигайтесь со скоростью более 80 км/ч (50 миль/ч).
- Не устанавливайте цепи противоскольжения на временное запасное колесо. Цепи противоскольжения невозможно должным образом установить на временное запасное колесо, так как его шина имеет меньший размер.
- Не используйте одновременно два или более временных запасных колеса.
- Не проезжайте через препятствия. Шина временного запасного колеса имеет меньший диаметр, в связи с чем уменьшается дорожный просвет.

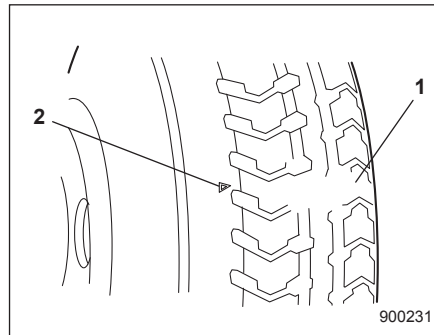

- 1) Индикатор износа протектора.
- 2) Метка расположения индикатора.

- Замените шину при появлении индикатора износа протектора.
- Устанавливайте временное запасное колесо только вместо заднего колеса. Если проколото переднее колесо, замените это колесо одним из задних колес и установите временное запасное колесо вместо снятого заднего колеса.
- Обязательно переключите активный межосевой дифференциал в режим ручного управления и установите минимальный исходный крутящий момент LSD.

Инструменты для эксплуатационного ремонта

В комплектацию Вашего автомобиля входят следующие инструменты для эксплуатационного ремонта:

- Домкрат.
- Рукоятка домкрата.
- Отвертка.
- Буксировочный крюк (рым-болт).
- Баллонный ключ.

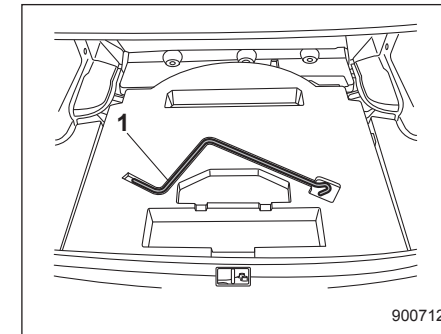

- 1) Рукоятка домкрата.

9-4 Порядок действий в экстренных ситуациях

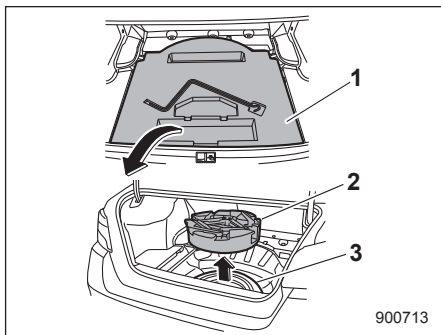

- 1) Отделение для хранения и перевозки вещей, расположенное под полом багажного отсека (если установлено) (см. раздел “Отделение для хранения и перевозки вещей, расположенное под полом багажника” ¶6-13).
- 2) Контейнер для инструментов.
- 3) Запасное колесо.

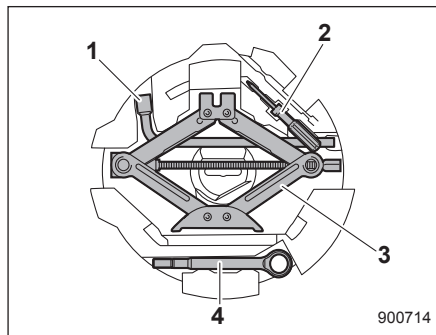

- 1) Баллонный ключ.
- 2) Отвертка.
- 3) Домкрат.
- 4) Буксировочный крюк (рым-болт).

Рукоятка домкрата хранится под полом багажника. Домкрат и буксировочный крюк хранятся в контейнере с инструментами, расположенном в углублении запасного колеса. Отвертка и баллонный ключ хранятся в виниловой сумке. Эти инструменты также могут храниться внутри контейнера для инструментов.

ПРИМЕЧАНИЕ

- За информацией о порядке использования домкрата обратитесь к разделу “Если спустилась шина” ¶9-5.
- Следующие позиции могут отличаться, в зависимости от модели.
 - Форма отделения для хранения и перевозки вещей.
 - Расположение некоторых инструментов для эксплуатационного ремонта.
- Указания по охране труда при работе с домкратом приведены в Декларации соответствия.

Если спустилась шина

Ни в коем случае не допускайте резкого торможения, если одна из шин Вашего автомобиля спустилась. Продолжайте движение по прямой, постепенно снижая скорость движения. Затем, медленно съехав с дороги, припаркуйтесь в безопасном месте.

■ Замена колеса со спущенной шиной

▼ Меры предосторожности

▲ ВНИМАНИЕ

- Нельзя поднимать автомобиль домкратом на уклоне или на рыхлом дорожном покрытии. Домкрат может выскочить с точки поддомкрачивания или осесть в грунт. В обоих случаях это может стать причиной несчастного случая с тяжкими последствиями.

- Используйте только тот домкрат, которым укомплектован Ваш автомобиль. Домкрат, которым укомплектован Ваш автомобиль, предназначен только для замены колеса. Ни в коем случае не находитесь под Вашим автомобилем, если он поднят домкратом.
- Обязательно выключайте двигатель перед тем, как поднять Ваш автомобиль домкратом для замены спущенного колеса. Нельзя толкать или раскачивать автомобиль, который поднят домкратом. В противном случае домкрат может выскочить с места поддомкрачивания, что может стать причиной несчастного случая с тяжкими последствиями.
- Памятка о мерах предосторожности при работе с домкратом находится на его корпусе:

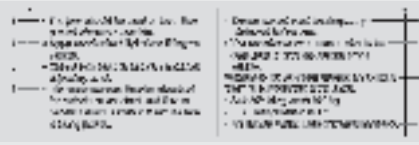

- 1— Домкрат необходимо устанавливать только на ровную и твердую горизонтальную поверхность.
- 2— Предварительно установите автомобиль на стояночный тормоз.
- 3— Убедитесь в том, что домкрат надежно установлен в точке поддомкрачивания на кузове автомобиля.
- 4— Рекомендуется заблокировать колеса автомобиля при помощи тормозных башмаков и высадить всех пассажиров.
- 5— Перед использованием домкрата убедитесь, что его резьбовая часть смазана надлежащим образом.
- 6— Перед поднятием автомобиля обратитесь к соответствующему разделу Руководства по эксплуатации.
- 7— **ВНИМАНИЕ: НЕ ЗАЛЕЗАЙТЕ ПОД АВТОМОБИЛЬ, ПОДНЯТЫЙ ДОМКРАТОМ!**
- 8— Безопасная нагрузка: 900 кг.
- 9— Fuji Heavy Industries Ltd.
- 10— Для моделей Subaru: LIBERTY / IMPREZA / WRX.

9-6 Порядок действий в экстренных ситуациях

▼ Порядок действий

1. При первой возможности припаркуйтесь на ровной поверхности с твердым покрытием, после чего заглушите двигатель.
2. Надежно зафиксируйте положение Вашего автомобиля стояночным тормозом, после чего включите передачу заднего хода (модели с МТ) или установите рычаг селектора в положение "Р" (парковка) (модели с CVT).
3. Включите аварийную световую сигнализацию и примите меры, чтобы все пассажиры покинули автомобиль.

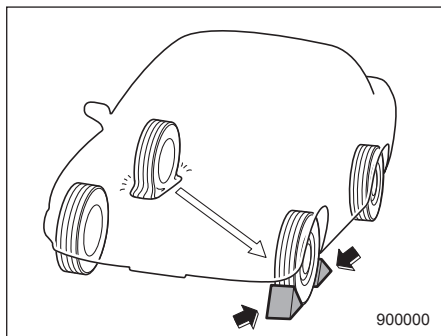

4. Установите тормозные башмаки спереди и сзади под колесо, диагонально противоположное спущенному колесу.
5. Достаньте домкрат, рукоятку домкрата и баллонный ключ. См. раздел "Инструменты для эксплуатационного ремонта" 9-3.

ПРИМЕЧАНИЕ

Перед использованием домкрата убедитесь в том, что он хорошо смазан.

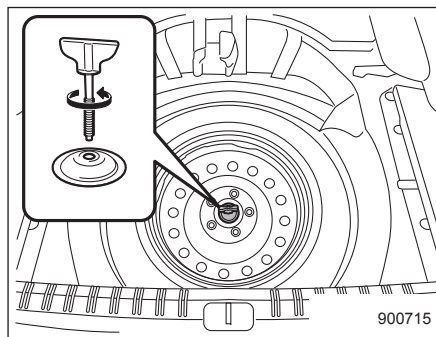

6. Извлеките контейнер для инструментов и поверните крепежный болт против часовой стрелки, а затем извлеките запасное колесо.

ПРИМЕЧАНИЕ

Если Ваш автомобиль укомплектован временным запасным колесом, внимательно прочитайте раздел "Временное запасное колесо (если имеется в комплекте)" 9-2 и строго следуйте приведенным в нем инструкциям.

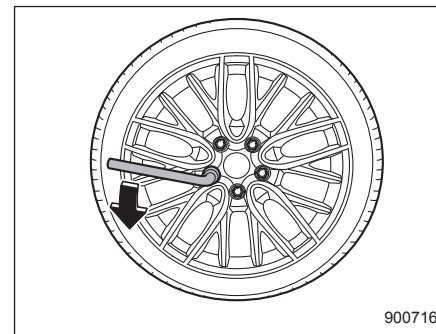

7. Ослабьте гайки крепления колеса баллонным ключом, но не отворачивайте их.

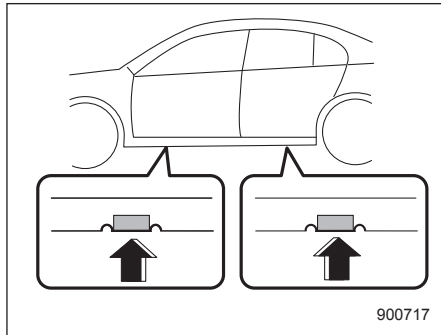

Точки поддомкрачивания

8. Установите домкрат под ближайшую (переднюю или заднюю) к спустившему колесу точку поддомкрачивания, расположенную под порогом.

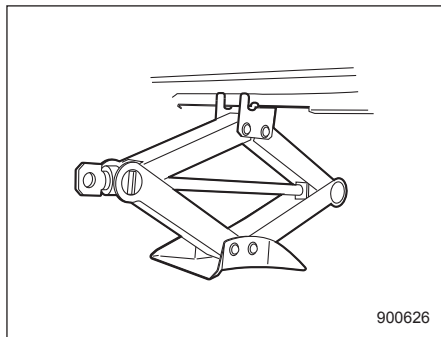

Поворачивайте винт домкрата рукой до тех пор, пока головка домкрата не будет плотно прилегать к точке поддомкрачивания.

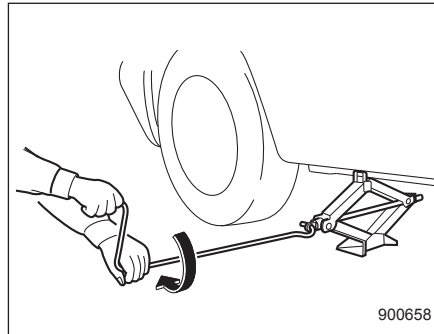

9. Вставьте рукоятку в винт домкрата и вращайте ее до тех пор, пока колесо не оторвется от поверхности. Не поднимайте автомобиль выше необходимого уровня.
10. Отверните гайки крепления колеса, после чего снимите спущенное колесо.

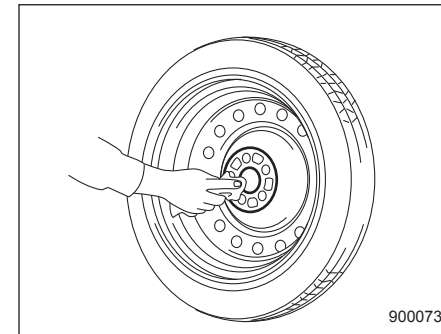
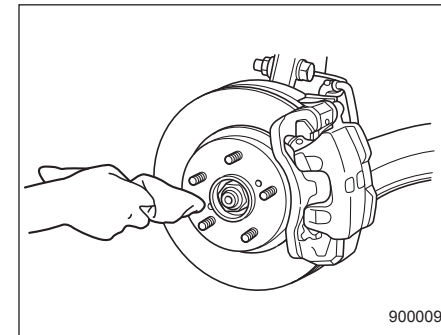

11. Выполните следующие шаги перед установкой запасного колеса.

- Протрите тканью посадочное место колеса и ступицу колеса.
- Протрите тканью резьбовые части и проверьте их состояние.

– ПРОДОЛЖЕНИЕ –

9-8 Порядок действий в экстренных ситуациях

▲ ОСТОРОЖНО

Если резьбовые части повреждены, немедленно обратитесь к Вашему дилеру SUBARU.

12. Установите запасное колесо. Установите гайки крепления колеса. Затяните их от руки.

▲ ВНИМАНИЕ

При установке запасного колеса не наносите масло или смазку на шпильки и гайки крепления колеса. В противном случае это может привести к ослаблению затяжки гаек крепления колеса, что может стать причиной несчастного случая.

13. Опустите автомобиль, вращая рукоятку домкрата против часовой стрелки.

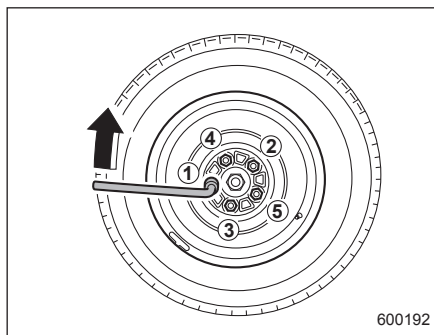

14. Надежно затяните гайки крепления колеса баллонным ключом с предусмотренным моментом затяжки. При этом соблюдайте последовательность затяжки, показанную на рисунке. За информацией о моменте затяжки гаек крепления колес обратитесь к разделу "Шины" 12-8. Никогда не затягивайте гайки крепления колес, надавливая на баллонный ключ ногой, а также не используйте для этого удлинитель рычага баллонного ключа в виде трубы. В обоих случаях существует риск того, что Вы превысите предусмотренный момент затяжки. Проверьте момент затяжки гаек крепления колес в ближайшей станции технического обслуживания автомобилей.

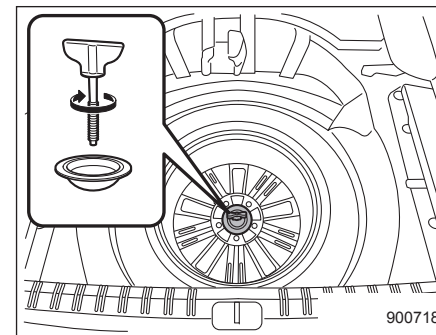

Модели, отличные от моделей STI

15. Уберите спущенное колесо в отсек для запасного колеса. На моделях, отличных от модели STI, установите на место установочную шайбу, после чего крепко затяните болт крепления. Уложите домкрат, рукоятку домкрата и баллонный ключ на свои места, предназначенные для их хранения.

 **ВНИМАНИЕ**

- Не допускайте перевозки спущенного колеса или инструментов, использовавшихся при его замене, в салоне Вашего автомобиля. При резком торможении или столкновении незакрепленное колесо или инструменты могут нанести травмы водителю или пассажирам. Храните колесо и все инструменты в предназначенных для этого местах.
- Убирая спущенное колесо, обязательно установите спинку заднего сиденья в вертикальное положение. Если Вы сложите спинку сиденья, то неожиданное перемещение спущенного колеса может стать причиной аварии или травмы.

Запуск двигателя от внешнего источника (аккумуляторной батареи другого автомобиля)

- **Меры предосторожности при обращении с аккумуляторной батареей!**

 **ВНИМАНИЕ**

-  **Внимательно ознакомьтесь с данными инструкциями**

В целях обеспечения безопасного и надлежащего ухода за аккумуляторной батареей перед проведением работ с аккумуляторной батареей или ее проверке внимательно ознакомьтесь с приведенными ниже мерами предосторожности.



Наденьте защитные очки

Обязательно надевайте средства защиты глаз при проведении работ в непосредственной близости от аккумуляторной батареи Вашего автомобиля. Электролит содержит серную кислоту, которая при попадании в глаза может привести к потере зрения. Кроме того, аккумуляторная батарея выделяет легко воспламеняющийся и чрезвычайно взрывоопасный газ — водород. Защита глаз является жизненной необходимостью при возгорании этого газа.



Электролит содержит серную кислоту

Поскольку электролит содержит серную кислоту, при проверке состояния аккумуляторной батареи обязательно надевайте средства защиты глаз и защитные перчатки. Не допускайте переворачивания и механических ударов по аккумуляторной батарее, поскольку это может привести к вытеканию из нее электролита.

Ни при каких обстоятельствах не допускайте попадания электролита на Вашу кожу, в глаза или на одежду, поскольку это может привести к ожогам и потере зрения. Если брызги электролита попали на Вашу кожу, в глаза или на одежду, немедленно смойте их большим количеством воды. Если брызги электролита попали Вам в глаза, немедленно обратитесь за медицинской помощью.

При случайном попадании электролита в полость рта, пищевод или желудок немедленно выпейте большое количество молока или воды, после чего обратитесь за медицинской помощью.

Электролит — едкая жидкость. При попадании капель электролита на окрашенные поверхности или на ткань обивки Вашего автомобиля немедленно смойте их большим количеством воды.



Бережь от детей!

Работы по обслуживанию аккумуляторной батареи должны проводиться лицами, осведомленными о возможных опасностях при работе с ней. Примите особые меры предосторожности, чтобы не допускать нахождения детей рядом с аккумуляторной батареей. Ненадлежащее обращение с аккумуляторной батареей может привести к потере зрения и ожогам.



Бережь от огня!

Перед началом работ с аккумуляторной батареей или проведения работ в непосредственной близости от нее погасите все сигареты, спички и зажигалки. Не допускайте возникновения возле аккумуляторной батареи электрических искр, а также нахождения возле нее легко воспламеняющихся предметов. Поскольку аккумуляторная батарея выделяет легко воспламеняющийся и чрезвычайно взрывоопасный водород, возникновение возле аккумуляторной батареи искровых разрядов или нахождение возле нее открытых источников огня может привести к взрыву.

При проведении работ в непосредственной близости от аккумуляторной батареи Вашего автомобиля не допускайте замыкания между собой ее клемм (+) и (-) металлическими инструментами, а также замыкания ее положительной (+) клеммы на кузов автомобиля. При этом возникает короткое замыкание, которое может сопровождаться образованием искровых разрядов, что, в свою очередь, может стать причиной взрыва.

Для предотвращения образования искровых разрядов перед началом работ с аккумуляторной батареей или проведением работ в непосредственной близости от нее снимите с себя все кольца, наручные часы и другие металлические украшения и аксессуары.



Взрывоопасно!

Во время зарядки аккумуляторные батареи выделяют легко воспламеняющийся и чрезвычайно взрывоопасный газ — водород. Для предотвращения взрывов осуществляйте зарядку аккумуляторной батареи Вашего автомобиля в хорошо проветриваемом помещении, а также не допускайте нахождения возле нее легковоспламеняющихся предметов.

■ Меры предосторожности при запуске двигателя Вашего автомобиля от внешнего источника!



ВНИМАНИЕ

- Не предпринимайте попыток запуска двигателя Вашего автомобиля от внешнего источника, если разряженная аккумуляторная батарея замерзла. Это может привести к разрыву корпуса аккумуляторной батареи или даже к ее взрыву.

- Убедитесь в том, что провода, используемые для запуска от внешнего источника, и их зажимы не имеют участков с отслоившейся или отсутствующей изоляцией.

При отсутствии подходящих для этого проводов не осуществляйте запуск двигателя от внешнего источника.

- Работая двигатель может представлять собой опасность. Держите пальцы, руки, одежду, волосы и рабочие инструменты подальше от вентилятора радиатора, ремней и других движущихся частей двигателя. Перед началом работ рекомендуется снять кольца, часы и галстуки.
- Запуск двигателя от внешней аккумуляторной батареи может быть опасен для Вашего здоровья, если осуществляется с нарушением установленного порядка. Если Вы не уверены в правильности действий при запуске автомобиля от внешнего источника, проконсультируйтесь с квалифицированным автомехаником.



ОСТОРОЖНО

Напряжение аккумуляторной батареи, используемой для запуска двигателя, должно составлять 12 В. Не осуществляйте запуск двигателя от аккумуляторной батареи другого автомобиля, пока не убедитесь в том, что напряжение вспомогательной аккумуляторной батареи соответствует требуемому.

Если Вам не удастся запустить двигатель Вашего автомобиля из-за того, что его аккумуляторная батарея разряжена, Вы можете запустить его от другой (вспомогательной) аккумуляторной батареи, соединив две аккумуляторные батареи специальными проводами для запуска от внешнего источника.

9-12 Порядок действий в экстренных ситуациях

■ Порядок запуска двигателя от внешней аккумуляторной батареи

1. Убедитесь в том, что вспомогательная аккумуляторная батарея имеет напряжение 12 В, а ее отрицательная клемма подсоединяется к "массе".
2. Если для запуска двигателя используется вспомогательная аккумуляторная батарея, установленная на другом автомобиле, не допускайте касания кузовов этих автомобилей.
3. Выключите все ненужные при запуске электроприборы и освещение.
4. Соедините две аккумуляторные батареи проводами, точно соблюдая последовательность, указанную на рисунке.

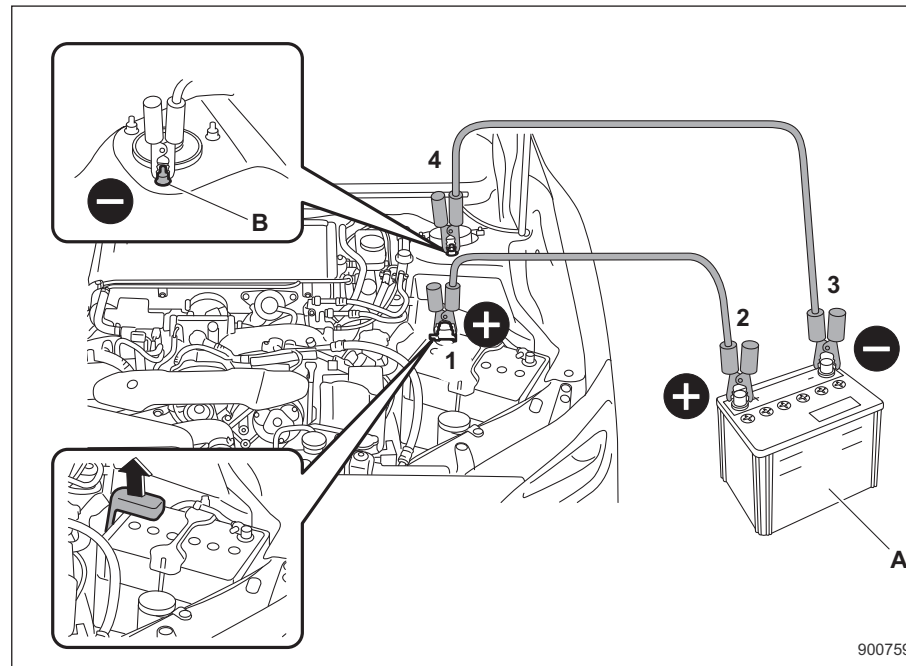

- A) Вспомогательная аккумуляторная батарея.
B) Гайка крепления стойки.

- (1) Подключите один из проводов к положительной (+) клемме разряженной аккумуляторной батареи.
- (2) Подключите второй конец этого же провода к положительной (+) клемме вспомогательной аккумуляторной батареи.
- (3) Подключите второй провод к отрицательной (-) клемме вспомогательной аккумуляторной батареи.
- (4) Подключите второй конец второго провода к гайке крепления стойки.

Убедитесь в том, что провода не проходят возле каких-либо движущихся частей, а их зажимы не соприкасаются с какими-либо другими металлическими деталями.

5. Запустите двигатель автомобиля, на котором установлена вспомогательная аккумуляторная батарея, и обеспечьте его работу на умеренной частоте вращения коленчатого вала. Затем запустите двигатель автомобиля с разряженной аккумуляторной батареей.
6. Как только двигатель будет запущен, отсоедините провода, используемые для запуска, точно в обратном порядке.

Перегрев двигателя

ВНИМАНИЕ

Не пытайтесь снять крышку радиатора, не заглушив двигатель и не дав ему возможность полностью остыть. В горячем двигателе охлаждающая жидкость находится под давлением. Если двигатель еще не остыл, то при снятии крышки радиатора Вы можете получить серьезные ожоги от выплескивания кипящей охлаждающей жидкости.

При перегреве двигателя Вам следует, соблюдая осторожность, съехать с дороги и припарковаться в безопасном месте.

■ Если из-под капота двигателя выходит пар

- Заглушите двигатель и примите меры, чтобы все пассажиры покинули автомобиль до тех пор, пока двигатель не остынет.
- В таких случаях мы рекомендуем Вам обратиться к официальному дилеру SUBARU.

■ Если из-под капота двигателя не выходит пар

1. Обеспечьте работу двигателя в режиме холостого хода.
2. Откройте капот, чтобы обеспечить вентиляцию моторного отсека. См. раздел “Капот двигателя” 11-14. Убедитесь в том, что вентилятор радиатора вращается. Если вентилятор радиатора не вращается, немедленно заглушите двигатель и свяжитесь с Вашим официальным дилером SUBARU для проведения ремонта.
3. После того как температура охлаждающей жидкости двигателя снизится, заглушите двигатель. Если стрелка указателя температуры остается в секторе, соответствующем перегреву двигателя, заглушите двигатель. См. раздел “Указатель температуры” 3-13.
4. После полного охлаждения двигателя проверьте уровень охлаждающей жидкости в расширительном бачке. Если уровень охлаждающей жидкости двигателя находится ниже отметки “LOW”, долейте охлаждающую жидкость до отметки “FULL”.

ПРИМЕЧАНИЕ

За более подробной информацией о порядке проверки уровня охлаждающей жидкости и доливки охлаждающей жидкости обратитесь к разделу “Охлаждающая жидкость двигателя” 11-23.

5. Если расширительный бачок пуст, залейте в него охлаждающую жидкость. Затем снимите крышку радиатора и долейте охлаждающую жидкость в радиатор.

Если необходимо снять крышку с горячего радиатора, вначале оберните крышку радиатора плотной тканью, после чего медленно, без нажима, поверните ее до упора против часовой стрелки. Сбросьте давление в радиаторе. Когда давление в радиаторе будет полностью сброшено, снимите крышку радиатора, прижав ее вниз и повернув до высвобождения крышки.

Буксировка

При возникновении необходимости в буксировке Вашего автомобиля лучше всего обратиться к Вашему дилеру SUBARU или в коммерческую службу по эвакуации автомобилей. В целях безопасности соблюдайте следующие рекомендации.

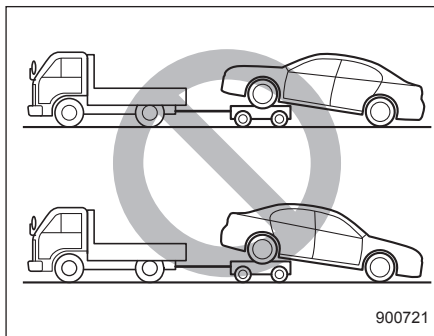

⚠ ВНИМАНИЕ

Запрещается буксировать полноприводные модели (как с МТ, так и с CVT), когда одна пара колес (передних или задних) приподнята над поверхностью дороги, в то время как другая пара колес катится по дороге. Это приведет к уводу автомобиля в сторону в результате срабатывания или повреждения межосевого дифференциала.

■ Буксировочные и крепежные крюки

Буксировочные крюки можно использовать только в экстренных ситуациях (например, для вытаскивания автомобиля, застрявшего в грязи, в песке или в снегу).

▲ ОСТОРОЖНО

- Для буксировки или крепления автомобиля используйте только специально предназначенные для этих целей крюки. Никогда не используйте для буксировки или крепления автомобиля детали подвески или элементы кузова.
- В целях предотвращения деформации переднего бампера и буксировочного крюка не допускайте чрезмерной поперечной нагрузки на буксировочный крюк.

Передний буксировочный крюк

1. Достаньте буксировочный крюк, отвертку и балонный ключ из контейнера для инструментов.

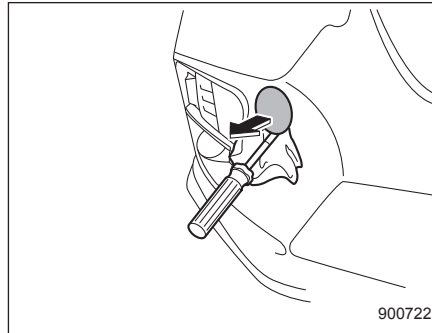

2. Оберните конец плоской отвертки виниловой лентой или тканью, чтобы не поцарапать бампер. Вставьте плоскую отвертку в прорезь заглушки и снимите заглушку, используя отвертку в качестве рычага.

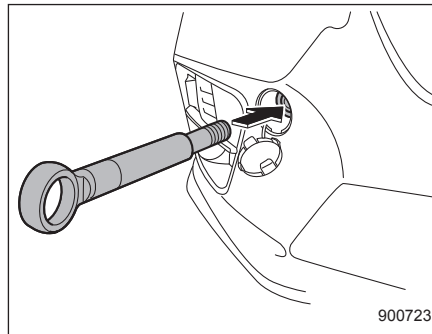

3. Вворачивайте буксировочный крюк в резьбовое отверстие до тех пор, пока полностью не скроется резьба на буксировочном крюке.

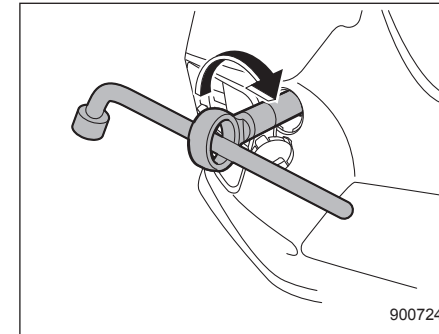

4. С помощью баллонного ключа надежно затяните буксировочный крюк.

После буксировки снимите буксировочный крюк с автомобиля и верните его в положение хранения. Установите на бампер заглушку отверстия буксировочного крюка.

▲ ВНИМАНИЕ

- Не используйте буксировочный крюк в других целях, кроме буксировки Вашего автомобиля.

– ПРОДОЛЖЕНИЕ –

9-16 Порядок действий в экстренных ситуациях

- Убедитесь в том, что после буксировки буксировочный крюк снят с автомобиля. Если оставить буксировочный крюк установленным на автомобиль, это может помешать нормальной работе системы подушек безопасности при лобовом столкновении.

Задний буксировочный крюк

1. Достаньте буксировочный крюк, отвертку и баллонный ключ из контейнера для инструментов.

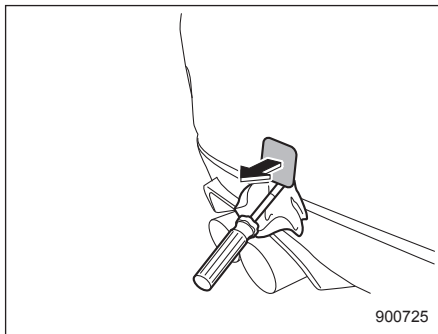

2. Используя отвертку в качестве рычага, снимите с заднего бампера заглушку для получения доступа к резьбовому отверстию, в которое вворачивается буксировочный крюк.

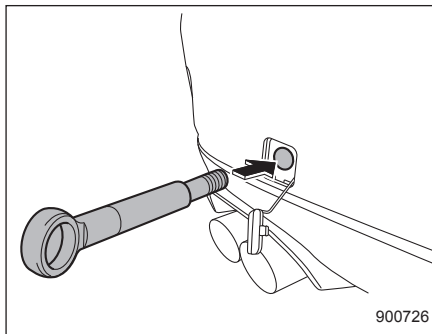

3. Вверните буксировочный крюк в резьбовое отверстие до тех пор, пока полностью не скроется резьба на буксировочном крюке.

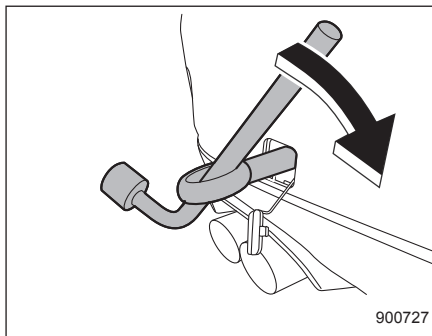

4. С помощью баллонного ключа надежно затяните буксировочный крюк.

После буксировки снимите буксировочный крюк с автомобиля и верните его в положение хранения. Установите на бампер заглушку отверстия буксировочного крюка.

⚠ ВНИМАНИЕ

Не используйте буксировочный крюк в других целях, кроме буксировки Вашего автомобиля.

Передние крепежные крюки

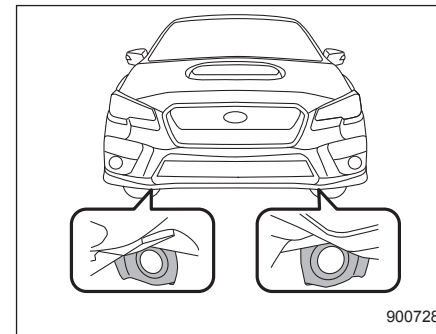

Передние крепежные крюки расположены между каждым из передних колес и передним бампером.

Задние крепежные отверстия

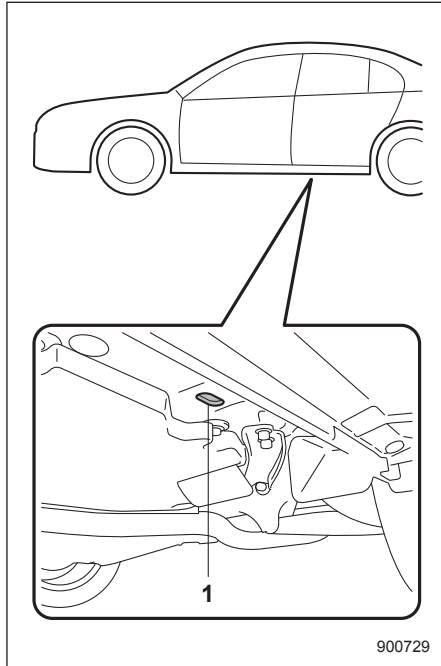

1) Заднее крепежное отверстие.

Задние крепежные отверстия расположены около каждого элемента жесткости точки поддомкрачивания.

В каждом заднем крепежном отверстии имеется заглушка. Для использования задних крепежных отверстий удалите заглушки. После использования задних крепежных отверстий верните заглушки на место.

⚠ ВНИМАНИЕ

Используйте задние крепежные отверстия только для закрепления автомобиля при помощи тросов путем их растяжки вниз. Если их использовать для закрепления автомобиля в других направлениях, тросы могут выскользнуть из отверстий, что может привести к возникновению опасной ситуации.

■ Транспортировка автомобиля на платформенном эвакуаторе

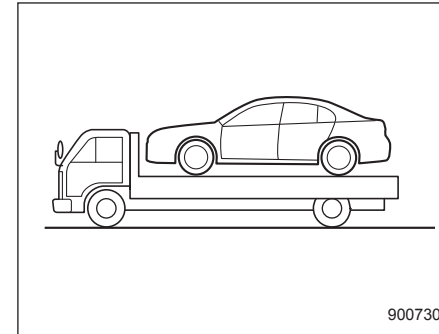

900730

Этот способ транспортировки Вашего автомобиля является наиболее предпочтительным. Для обеспечения безопасной транспортировки Вашего автомобиля следуйте приведенным ниже инструкциям.

1. Переведите рычаг селектора в положение "Р" (модели с CVT) или установите рычаг переключения передач на первую передачу (модели с МТ).
2. Надежно установите автомобиль на стояночный тормоз.
3. Надежно закрепите автомобиль на платформе крепежными цепями.

– ПРОДОЛЖЕНИЕ –

9-18 Порядок действий в экстренных ситуациях

Все крепежные цепи должны быть натянуты с одинаковым усилием. Проследите за тем, чтобы натяжение крепежных цепей не было чрезмерным и не уменьшило дорожный просвет Вашего автомобиля.

■ Буксировка автомобиля без поднятия колес над дорогой

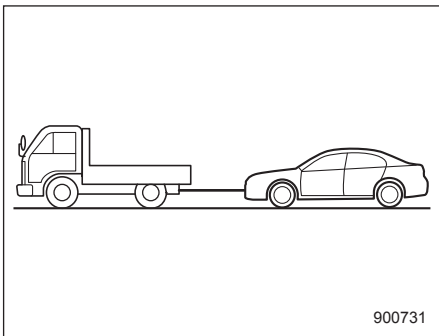

1. Снимите автомобиль со стояночного тормоза и установите трансмиссию на нейтральную передачу.
2. Во время буксировки замок зажигания должен находиться в положении "ON".
3. Плавно выберите провисание буксирного троса, чтобы избежать повреждения Вашего автомобиля.

⚠ ВНИМАНИЕ

- Не допускайте перевода замка зажигания в положение "LOCK"/"OFF" на Вашем автомобиле во время его буксировки. В противном случае произойдет блокировка рулевого колеса и положения его передних колес.
- Следует помнить, что при выключенном двигателе усилитель тормозной системы и усилитель рулевого управления не функционируют. Нажатие на педаль тормоза и управление рулем при выключенном двигателе потребуют от Вас гораздо больших физических усилий.

⚠ ОСТОРОЖНО

- В случае выявления неисправностей в трансмиссии Вашего автомобиля его транспортировку необходимо осуществлять на платформенном эвакуаторе.
- Скорость буксировки моделей с CVT не должна превышать 30 км/ч (20 миль/ч), а максимальное расстояние буксировки — 50 км (31 миль). Для буксировки Вашего автомобиля на большее расстояние или с более высокой скоростью необходимо использовать платформенный эвакуатор.

Ключ дистанционного доступа — действия при сбоях в работе ключа дистанционного доступа

▲ ОСТОРОЖНО

Не допускайте нахождения металлических предметов, источников магнитного поля и передатчиков радиосигналов в зоне между ключом дистанционного доступа и кнопкой запуска/остановки двигателя. Они могут создать помехи обмену данными между ключом дистанционного доступа и кнопкой запуска/остановки двигателя.

Если при выполнении стандартных процедур запирание/отпирание дверей, переключение режимов электропитания или запуск двигателя невозможны из-за сильных радиопомех в зоне нахождения автомобиля или из-за разрядки элемента питания ключа дистанционного доступа, выполните приведенные ниже действия. Если элемент питания ключа дистанционного доступа разряжен, замените его новым. См. раздел “Замена элемента питания ключа дистанционного доступа” 11-66.

■ Отпирание и запирание дверей

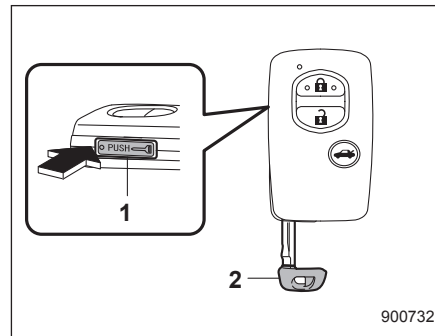

- 1) Кнопка фиксатора.
- 2) Механический ключ.

Нажав кнопку фиксатора ключа дистанционного доступа, извлеките механический ключ. Запирите или отпирите дверь водителя при помощи механического ключа.

ПРИМЕЧАНИЕ

После запирания или отпирания дверей обязательно вновь вставьте механический ключ в ключ дистанционного доступа.

■ Переключение режимов электропитания

1. Установите автомобиль на стояночный тормоз.
2. Установите рычаг переключения передач в нейтральное положение (модели с МТ) или переведите рычаг селектора в положение “Р” (модели с CVT).
3. Выжмите педаль сцепления (модели с МТ) или педаль тормоза (модели с CVT).

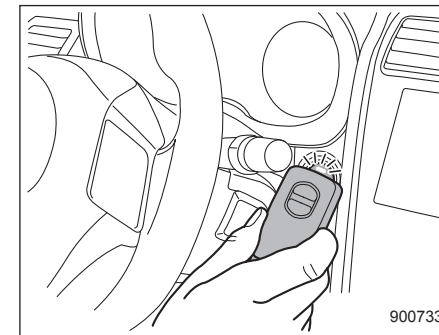

4. Удерживая ключ дистанционного доступа так, чтобы его кнопки были обращены к Вам, коснитесь им кнопки запуска/остановки двигателя.

– ПРОДОЛЖЕНИЕ –

9-20 Порядок действий в экстренных ситуациях

Когда процесс обмена данными между ключом дистанционного доступа и автомобилем будет завершен, раздастся звуковой сигнал (“динь”), а индикатор режима работы на кнопке запуска/остановки двигателя загорится зеленым цветом. Одновременно состояние кнопки запуска/остановки двигателя изменится следующим образом.

- Если система дистанционного доступа с функцией запуска/остановки двигателя при помощи кнопки отключена: “ACC”.
 - В других условиях: “ON”.
5. Если система дистанционного доступа с функцией запуска/остановки двигателя при помощи кнопки отключена, нажмите кнопку запуска/остановки двигателя при отпущенной педали сцепления (модели с МТ) или тормоза (модели с CVT). Состояние кнопки запуска/остановки двигателя изменится на “ON”.

ПРИМЕЧАНИЕ

Если переключение режимов электропитания не произошло даже после точного выполнения описанной выше процедуры, мы рекомендуем Вам обратиться к Вашему дилеру SUBARU.

■ Запуск двигателя

1. Установите автомобиль на стояночный тормоз.
2. Установите рычаг переключения передач в нейтральное положение (модели с МТ) или переведите рычаг селектора в положение “Р” (модели с CVT).
3. Выжмите педаль тормоза.
4. Выжмите педаль сцепления (модели с МТ).

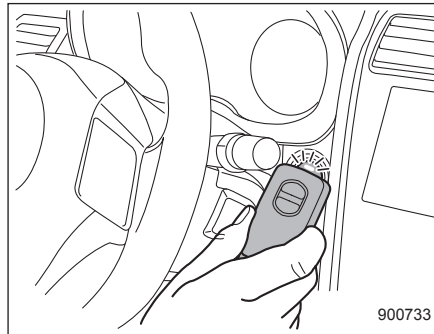

5. Удерживая ключ дистанционного доступа так, чтобы его кнопки были обращены к Вам, коснитесь им кнопки запуска/остановки двигателя. Когда процесс обмена данными между ключом дистанционного доступа и автомобилем будет завер-

шен, раздастся звуковой сигнал (“динь”), а индикатор режима работы на кнопке запуска/остановки двигателя загорится зеленым цветом. Одновременно кнопка запуска/остановки двигателя переходит в состояние “ACC” или “ON”.

6. В течение 5 секунд после того, как индикатор режима работы на кнопке запуска/остановки двигателя загорится зеленым цветом, удерживая в нажатом положении педаль тормоза (все модели) и педаль сцепления (модели с МТ), нажмите на кнопку запуска/остановки двигателя.

ПРИМЕЧАНИЕ

Если двигатель не запустился даже после точного выполнения описанной выше процедуры, мы рекомендуем Вам обратиться к Вашему дилеру SUBARU.

Люк в крыше (если установлен) — если люк в крыше не закрывается

Если люк в крыше не закрывается, мы рекомендуем Вам проверить систему у дилера SUBARU.

Если Ваш автомобиль попал в аварию

▲ ОСТОРОЖНО

Если Ваш автомобиль попал в аварию, перед запуском двигателя обязательно проверьте поверхность земли под автомобилем. Если Вы обнаружите на земле следы утечки топлива, не пытайтесь запустить двигатель. Топливная система повреждена и нуждается в ремонте. Немедленно обратитесь в ближайший автомобильный сервисный центр. Мы рекомендуем Вам проконсультироваться с Вашим дилером SUBARU.

Ваш автомобиль оснащен системой отсечки топливного насоса. Если автомобиль получил удар в результате аварии и т.п., топливный насос останавливает подачу топлива в систему, чтобы сократить до минимума утечку топлива. Для запуска двигателя после срабатывания системы выполните следующие действия.

Модели без системы дистанционного доступа с функцией запуска/остановки двигателя при помощи кнопки

1. Переведите замок зажигания в положение "LOCK" или "ACC".
2. Повторно запустите двигатель.

Модели с системой дистанционного доступа с функцией запуска/ остановки двигателя при помощи кнопки

1. Установите режим электропитания "ACC" или "OFF" при помощи кнопки запуска/остановки двигателя.
2. Повторно запустите двигатель.

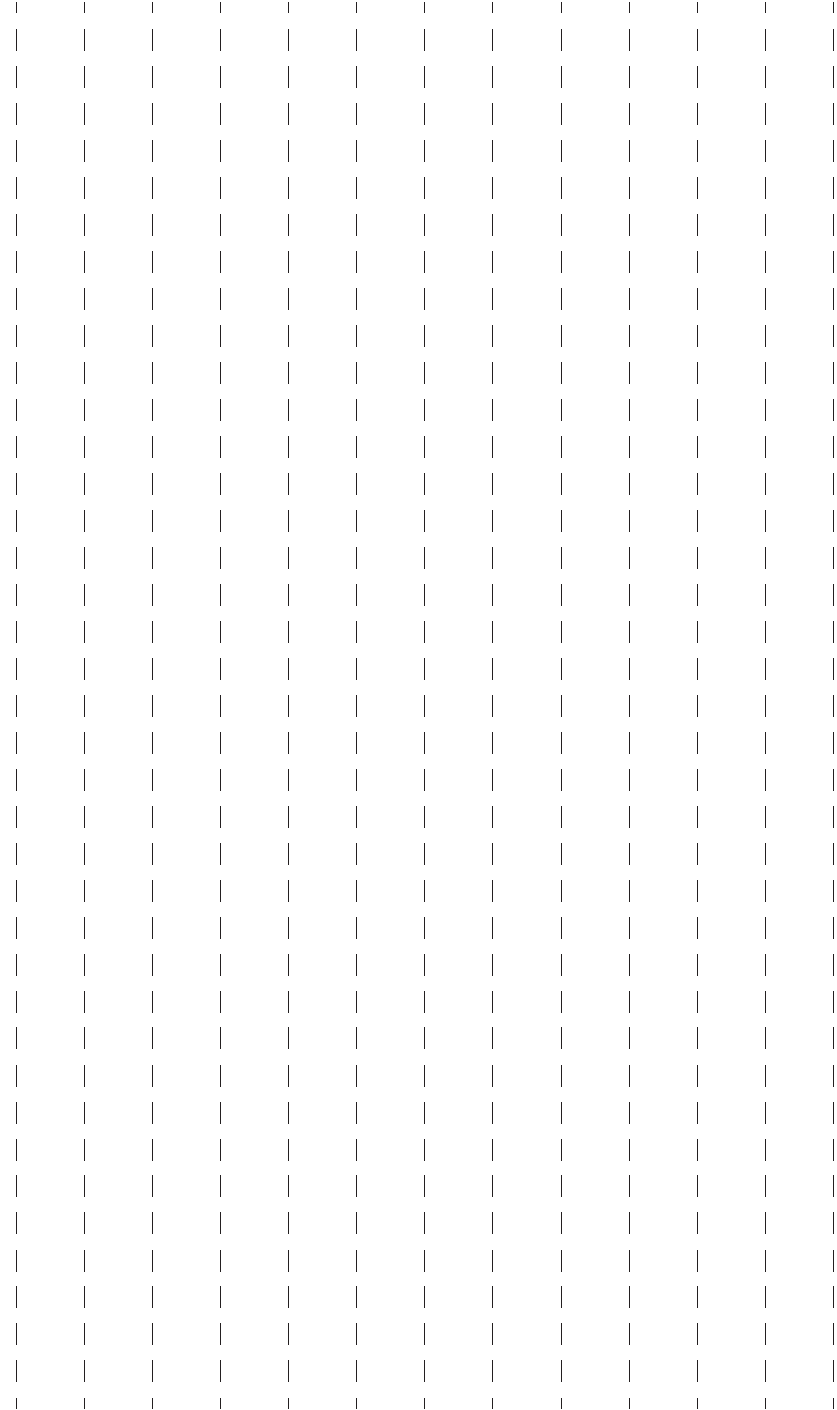

Уход за внешним видом автомобиля

Уход за кузовом автомобиля	10-2	Кожаная обивка сидений	10-6
Мойка автомобиля	10-2	Обивка из синтетической кожи	10-7
Полировка и обработка воском		Чистка панелей управления системы	
кузова автомобиля	10-3	климат-контроля и аудиосистемы, панели	
Очистка дисков из алюминиевого сплава	10-4	приборов, центральной консоли, панели	
Защита от коррозии	10-5	комбинации приборов, мест расположения	
Наиболее типичные причины коррозии	10-5	различных переключателей	
Меры по предотвращению коррозии	10-5	и выключателей, а также других	
Чистка салона автомобиля	10-6	пластмассовых поверхностей	10-7
Тканевая обивка сидений	10-6	Монитор	10-8

Уход за кузовом автомобиля

■ Мойка автомобиля

Лучшим способом поддержания прекрасного внешнего вида Вашего автомобиля является его мойка. Чтобы дорожная грязь не въелась в окрашенные поверхности Вашего автомобиля, мойка автомобиля должна производиться не реже одного раза в месяц.

Грязь смывается губкой и обильным количеством теплой или холодной воды. При мойке автомобиля не допускается использование горячей воды. Кроме того, нельзя осуществлять мойку автомобиля на ярком солнце.

Соли, химикаты, прилипших насекомых, гудрон, сажу, сок деревьев и птичий помет следует смывать с использованием мягкого моющего средства. Мягкое моющее средство должно быть нейтральным. Не следует применять сильнодействующее мыло или химические моющие средства. Все моющие средства следует быстро смыть, не допуская их высыхания на поверхностях кузова автомобиля. Обмойте автомобиль большим количеством теплой воды. Остатки воды следует вытереть зашпательной или мягкой тканью.

▼ Меры предосторожности

ОСТОРОЖНО

- Во время мойки автомобиля его тормоза могут намокнуть. В результате этого увеличится тормозной путь автомобиля. Чтобы просушить тормоза, совершите поездку на безопасной скорости, слегка нажимая на педаль тормоза для нагревания тормозов.
- Не осуществляйте мойку моторного отсека и прилегающих к нему участков. Если вода попадет в воздухозаборник двигателя или на электрические детали, это вызовет неисправности двигателя или системы усилителя рулевого управления.

- Не используйте органические растворители при мойке поверхности крышки блок-фары. Однако, если моющее средство, содержащее органический растворитель, все-таки использовалось для мойки поверхности, полностью смойте моющее средство водой. В противном случае возможно повреждение поверхности.
- Модели, оборудованные стеклоочистителем ветрового стекла с датчиком дождя: При мойке автомобиля отключите стеклоочиститель. Если переключатель стеклоочистителя установлен в положение "АUTO", то при мойке автомобиля стеклоочиститель может неожиданно сработать и причинить травму.

ПРИМЕЧАНИЕ

Если Вы собираетесь воспользоваться услугами автоматической мойки автомобилей:

- Предварительно убедитесь в том, что она подходит для Вашего автомобиля.
- При мойке автомобиля, оборудованного автоматическим стеклоочистителем ветрового стекла с

датчиком дождя, убедитесь в том, что стеклоочиститель выключен. Если переключатель стеклоочистителя установлен в положение “АУТО”, то при мойке автомобиля стеклоочиститель может неожиданно сработать и его щетки могут сломаться.

▼ Мойка днища автомобиля

Химические вещества, соли и гравий, применяемые для удаления льда с поверхности дороги, обладают высокими коррозионными свойствами, ускоряя коррозию узлов, расположенных под днищем автомобиля, таких, как система выпуска, топливные и тормозные магистрали, тросики тормозов, днище кузова, крылья и элементы подвески. Для уменьшения вредного воздействия этих веществ следует достаточно часто и тщательно промывать днище и колесные арки автомобиля теплой или холодной водой.

Налипание грязи и песка на узлы, расположенные под днищем Вашего автомобиля, может ускорить их коррозию. Смывайте грязь и песок с днища Вашего автомобиля после поездок по песку, в условиях бездорожья или по грязным дорогам.

Тщательно промывайте элементы подвески и мостов Вашего автомобиля, так как они особенно чувствительны к налипанию грязи и песка. Не используйте острых предметов для удаления затвердевшей грязи.

▲ ОСТОРОЖНО

- Промывая элементы подвески, соблюдайте особую осторожность, чтобы не повредить тормозные шланги, жгуты проводов датчиков и другие детали.
- Соблюдайте осторожность, чтобы не допускать длительного воздействия струи воды на нижнюю часть двигателя. Это может привести к повреждению некоторых электрических деталей.

▼ Использование устройства для мойки автомобилей с подачей теплой воды

- Во время мойки наконечник шланга должен находиться на расстоянии не менее 30 см (12 дюймов) от автомобиля.
- Не допускайте длительной мойки одного и того же места.
- Если пятно не смывается струей воды, смойте его вручную. В некоторых

устройствах для мойки автомобилей вода подается под давлением и имеет достаточно высокую температуру. Она может повредить или деформировать детали из полимерных материалов (например, молдинги) или попасть внутрь автомобиля.

■ Полировка и обработка воском кузова автомобиля

Перед полировкой и обработкой воском кузова Вашего автомобиля его необходимо тщательно вымыть и высушить. Используйте только высококачественные полироли и восковые составы, следуя при этом инструкциям изготовителя. Наносите полироли и воск только в том случае, если окрашенные поверхности Вашего автомобиля холодные.

Следует производить полировку и обработку воском не только окрашенных поверхностей Вашего автомобиля, но и деталей хромированной отделки. Без воска окрашенные поверхности автомобиля тускнеют, утрачивая первоначальный блеск, а краска быстрее подвергается старению. Рекомендуется наносить слой воскового состава не реже одного раза в месяц либо в тех случаях, когда вода перестает скатываться с поверхностей.

– ПРОДОЛЖЕНИЕ –

10-4 Уход за внешним видом автомобиля

Если краска потускнела настолько, что ее блеск и оттенок не восстанавливаются, слегка отполируйте поверхность мелкозернистым полировочным составом. Не ограничивайтесь полировкой только участка с потускневшей поверхностью, отполируйте и прилегающие участки. Полировка должна обязательно осуществляться движениями только в одном направлении. При полировке рекомендуется использовать состав с зернистостью №2000. Не допускайте использования крупнозернистого полировочного состава. Крупнозернистые полировочные составы имеют меньший номер зернистости и могут повредить лакокрасочное покрытие. Для восстановления первоначального блеска потускневшей поверхности после полировки потускневших участков с помощью полировочного состава следует нанести на них слой воскового состава. Следует помнить, что частое применение полировочного состава, а также нарушение технологии процесса полировки приведет к стиранию слоя лакокрасочного покрытия и проявлению грунтовочного слоя. Если у Вас возникают какие-либо сомнения по данным вопросам, мы рекомендуем Вам обратиться к Вашему дилеру SUBARU или к специалисту по автомобильным краскам.

ОСТОРОЖНО

Не используйте какие-либо средства, содержащие органические растворители, на поверхности крышки блок-фары. Однако, если полироль или восковой состав, содержащие органический растворитель, все-таки были нанесены на поверхность крышки, полностью смойте полироль или восковой состав водой. В противном случае возможно повреждение поверхности крышки.

ПРИМЕЧАНИЕ

Проследите за тем, чтобы при нанесении воскового состава на кузов Вашего автомобиля не забились форсунки омывателя ветрового стекла.

■ Очистка дисков из алюминиевого сплава

- Как можно чаще удаляйте с алюминиевых колесных дисков дорожную грязь или химические вещества, используемые для очистки дорог. Если долго не удалять такую грязь, ее будет трудно отчистить.

- Не допускайте использования для очистки дисков чистящих средств, содержащих абразивные вещества. Осуществляйте очистку нейтральным чистящим средством, после чего тщательно смывайте его водой. Не применяйте для чистки дисков жестких щеток. Не допускайте чистки дисков щетками автомобильных моек, вращающихся с большой скоростью.
- При первой возможности вымойте весь автомобиль (включая алюминиевые диски) водой, если на него попали брызги морской воды, а также после поездок в условиях морской бризы или поездок по дорогам, обработанным солью или другими химическими реагентами.

Защита от коррозии

Конструкция и технология изготовления Вашего автомобиля обеспечивают его высокую коррозионную стойкость. Большая часть деталей автомобиля либо изготовлена из специальных материалов, либо имеет специальные защитные покрытия, обеспечивающие не только прекрасный внешний вид автомобиля, но и его прочность, а также надежность в эксплуатации.

■ Наиболее типичные причины коррозии

Наиболее типичными причинами коррозии являются следующие.

1. Накапливание влаги через грязь и другие инородные вещества в отдельных панелях кузова, а также в различных полостях и других участках.
2. Повреждение лакокрасочного покрытия, а также других защитных покрытий мелкими камнями и гравием или в результате незначительных аварий.

Факторами, ускоряющими коррозию, являются следующие.

1. Воздействие на кузов автомобиля дорожной соли или химических реагентов, применяемых для борьбы с

пылью; эксплуатация автомобиля в прибрежных районах, характеризующихся повышенным содержанием в воздухе различных солей, а также в районах со значительными промышленными выбросами.

2. Эксплуатация автомобиля в районах с повышенной влажностью, особенно при температурах чуть выше температуры замерзания воды.
3. Длительное сохранение влаги в некоторых узлах автомобиля даже после того, как прочие узлы автомобиля просохли.
4. Высокая температура и плохая вентиляция в отдельных узлах автомобиля, препятствующая быстрому удалению влаги из этих узлов.

■ Меры по предотвращению коррозии

Для предотвращения коррозии кузова автомобиля, а также элементов его подвески следует регулярно мыть автомобиль. Кроме того, следует мыть автомобиль сразу после поездок:

- по дорогам, обработанным солью для предотвращения образования льда в зимнее время;
- по грязи, песку или гравию;
- по дорогам в прибрежных районах.

После зимы рекомендуется очень тщательно вымыть днище автомобиля.

Перед началом зимы следует проверить состояние узлов, расположенных под днищем автомобиля, таких, как система выпуска, топливные и тормозные магистрали, тросики тормозной системы, элементы подвески, элементы рулевого управления, днища кузова и крыльев. При обнаружении ржавчины хотя бы на одном из этих узлов, его следует подвергнуть антикоррозийной обработке или заменить. Если Вам требуется помощь в проведении таких работ, мы рекомендуем Вам обратиться к Вашему дилеру SUBARU.

При обнаружении сколов и царапин лакокрасочного покрытия их нужно немедленно устранять.

Проверьте, не накопилась ли вода или грязь под напольными ковриками в салоне автомобиля. Это тоже может стать причиной коррозии. Время от времени повторяйте такие проверки, чтобы убедиться в отсутствии воды и грязи под напольными ковриками. Следите за тем, чтобы в гараже было сухо. Не храните Ваш автомобиль в сыром гараже с плохой вентиляцией. В таком гараже повышенная влажность

– ПРОДОЛЖЕНИЕ –

создает благоприятные условия для коррозии. Кроме того, влажность повышается, если Вы будете осуществлять в гараже мойку Вашего автомобиля, а также если перед въездом в гараж Вы не будете очищать автомобиль от влаги или снега.

При эксплуатации Вашего автомобиля в холодную погоду и/или в тех районах, где дороги обрабатываются солью или другими коррозирующими материалами, следует регулярно проверять состояние и смазывать дверные петли и замки, а также замок капота.

Чистка салона автомобиля

Для чистки панели управления системой климат-контроля, аудиосистемы, панели приборов, центральной консоли, панели комбинации приборов и мест расположения различных переключателей и выключателей используйте мягкую влажную ткань. (Не допускайте использования для этих целей каких-либо органических растворителей.)

■ Тканевая обивка сидений

Удаляйте пыль, грязь и мелкий мусор при помощи пылесоса. Если грязь затвердела и не удаляется пылесосом, используйте для ее удаления мягкую щетку, после чего пропылесосьте сиденье.

Протрите тканевую обивку хорошо отжатой влажной тряпкой, после чего дайте сиденьям хорошо просохнуть. Если Вам не удалось удалить всю грязь, протрите обивку сиденья вторично, используя теплый слабый мыльный раствор. После этого дайте сиденьям хорошо просохнуть.

Если и после этого на сиденье остаются пятна, воспользуйтесь имеющимися в продаже чистящими средствами для

ткани. Сначала испытайте чистящее средство на скрытом участке обивки и убедитесь в том, что это средство не портит ткань. Чистящее средство следует использовать в соответствии с инструкцией по его применению.

▲ ОСТОРОЖНО

Не используйте бензин, растворители и другие подобные вещества для чистки сидений. Это может привести к повреждению поверхности и вызвать обесцвечивание.

■ Кожаная обивка сидений

Для изготовления сидений SUBARU использует высококачественную натуральную кожу. При правильном уходе она сохраняет характерный внешний вид и остается приятной на ощупь в течение многих лет.

В то же время, если на поверхности кожи накапливается пыль и грязь, она теряет эластичность и преждевременно изнашивается. Ежемесячно протирайте кожаные поверхности мягкой и влажной натуральной тканью, не допуская намокания кожи и попадания воды внутрь сидений через швы.

Для удаления трудновыводимых пятен грязи можно воспользоваться мягкими

моющими средствами для чистки шерстяных тканей, после чего для восстановления блеска кожаные поверхности нужно протереть мягкой сухой тканью. Если предполагается длительная стоянка Вашего автомобиля на ярком солнце, то для предотвращения выгорания красителя и усадки кожи рекомендуется занавесить окна или прикрыть сиденья и подголовники.

Незначительные повреждения и потери кожи можно обработать имеющимся в продаже лаком для обработки кожи в аэрозольной упаковке. По прошествии некоторого времени Вы заметите, что на коже образовались мягкие складки и морщины, что характерно для натуральной кожи.

■ Обивка из синтетической кожи

Чистка синтетической кожи обивки салона Вашего автомобиля производится с помощью слабого раствора мыла или мощного средства после очистки этих поверхностей пылесосом или удаления с них грязи щеткой. Нанесите моющий раствор и подождите несколько минут, дав ему впитаться в очищаемую поверхность. Затем удалите моющий раствор чистой влажной тканью. При необ-

ходимости Вы можете воспользоваться имеющимися в продаже чистящими средствами для изделий из синтетической кожи.

▲ ОСТОРОЖНО

Никогда не используйте для чистки кожи или синтетических материалов, используемых в обивке салона автомобиля, сильнодействующие чистящие средства (различного рода растворители, разбавители, жидкости для мытья стекол или бензин). Это может привести к повреждению поверхности и вызвать обесцвечивание.

■ Чистка панелей управления системы климат-контроля и аудиосистемы, панели приборов, центральной консоли, панели комбинации приборов, мест расположения различных переключателей и выключателей, а также других пластмассовых поверхностей

Для чистки панели управления системой климат-контроля, аудиосистемы, панели приборов, центральной консоли, панели комбинации приборов и мест расположения различных переключателей и выключателей используйте мягкую влажную ткань.

▲ ОСТОРОЖНО

- **Не используйте какие-либо органические растворители (разбавители красок, бензин) или сильнодействующие чистящие средства, содержащие такие растворители. Это может привести к повреждению поверхности и вызвать обесцвечивание.**

- Не наносите химические растворители, содержащие силикон, на автомобильную аудиосистему, электрические компоненты кондиционера воздуха или на любые переключатели. При налипании силикона на эти детали он может вызвать повреждение электрических компонентов.

■ Монитор

Чтобы очистить монитор системы навигации/многофункциональный монитор, протрите его силиконовой или простой мягкой тканью. При сильном загрязнении монитора протрите его мягкой тканью, пропитанной раствором нейтрального моющего средства, после чего тщательно удалите с монитора остатки моющего средства.

ОСТОРОЖНО

- Не распыляйте нейтральное моющее средство непосредственно на монитор. В противном случае это может привести к повреждению деталей монитора.

- Не протирайте монитор грубой тканью. В противном случае это может привести к образованию царапин на мониторе.
- Не используйте чистящие жидкости, содержащие растворители, бензин или какие-либо другие летучие вещества. Такими чистящими жидкостями можно смыть надписи на переключателях, расположенных в нижней части монитора.

Техническое обслуживание и ремонт

График технического обслуживания	11-4	Система охлаждения	11-22
Меры предосторожности при проведении работ по техническому обслуживанию	11-8	Вентилятор радиатора, патрубки и соединения	11-22
Перед проведением работ по проверке или техническому обслуживанию в моторном отсеке.....	11-9	Охлаждающая жидкость двигателя.....	11-23
При проведении работ по проверке или техническому обслуживанию в моторном отсеке.....	11-9	Фильтрующий элемент воздушного фильтра	11-26
Проведение работ по проверке или техническому обслуживанию в моторном отсеке при работающем двигателе	11-10	Замена фильтрующего элемента воздушного фильтра	11-26
Замена деталей	11-11	Свечи зажигания	11-29
Советы по техническому обслуживанию	11-11	Приводные ремни	11-29
Снятие и установка фиксаторов	11-11	Масло для механической трансмиссии	11-30
Капот двигателя	11-14	Рекомендуемый класс и вязкость масла	11-30
Общий обзор компонентов		Жидкость для бесступенчатой трансмиссии	11-31
моторного отсека	11-16	Масло для переднего дифференциала (модели с CVT)	11-31
Модели STI.....	11-16	Рекомендуемый класс и вязкость масла	11-31
Модели, отличные от моделей STI	11-17	Масло для заднего дифференциала	11-31
Моторное масло	11-18	Рекомендуемый класс и вязкость масла	11-31
Расход моторного масла	11-18	Жидкость для усилителя рулевого управления (модели STI)	11-32
Проверка уровня масла	11-19	Проверка уровня жидкости	11-32
Замена масла и масляного фильтра	11-21	Рекомендуемая жидкость	11-33
Рекомендуемый класс и вязкость масла	11-21	Тормозная жидкость	11-33
Синтетическое масло	11-21	Проверка уровня жидкости	11-33
		Рекомендуемая тормозная жидкость	11-34

Жидкость для системы сцепления (модели с МТ)	11-34	Диски из алюминиевого сплава	11-46
Проверка уровня жидкости	11-34	Стеклоомывающая жидкость	11-47
Усилитель тормозной системы	11-35	Доливка стеклоомывающей жидкости.....	11-47
Педаля тормоза	11-36	Стеклоомывающая жидкость.....	11-47
Проверка свободного хода педали тормоза....	11-36	Замена щеток стеклоочистителей	11-48
Проверка запаса расстояния до пола для педали тормоза.....	11-36	Щетка стеклоочистителя ветрового стекла	11-49
Педаля сцепления (модели с МТ)	11-36	Резинка щетки стеклоочистителя ветрового стекла.....	11-49
Проверка работы сцепления.....	11-36	Аккумуляторная батарея	11-50
Проверка свободного хода педали сцепления...	11-37	Меры предосторожности при обращении с аккумуляторной батареей!	11-50
Система помощи при трогании с места на уклоне	11-37	Предохранители	11-53
Замена тормозных колодок дисковых и барабанных тормозов	11-37	Установка дополнительного оборудования	11-55
Притирка новых тормозных колодок дисковых и барабанных тормозов.....	11-38	Замена ламп	11-55
Ход рычага стояночного тормоза	11-39	Фары (модели со светодиодными фарами)....	11-56
Шины и диски	11-39	Лампа дальнего света фар	11-56
Типы шин	11-39	Лампа ближнего света фар (модели без светодиодных фар), лампа переднего габаритного фонаря (модели без светодиодных фар) и лампа переднего указателя поворота.....	11-57
Проверка состояния шин	11-39	Противотуманные фары и дневные ходовые огни (если установлены)	11-59
Давление в шинах и износ шин	11-40	Задние комбинированные фонари	11-61
Балансировка колес.....	11-42	Фонарь подсветки номерного знака	11-62
Индикаторы износа.....	11-43	Задний противотуманный фонарь (если установлен)	11-62
Указатель направления вращения шины.....	11-43	Точечные светильники.....	11-63
Перестановка шин	11-44	Плафон освещения салона.....	11-64
Замена шин	11-44		
Замена дисков.....	11-45		

Плафон освещения багажника	11-64
Плафон подсветки зеркала в солнцезащитном козырьке.....	11-64
Прочие лампы.....	11-65

Замена элемента питания	11-65
Замена элемента питания ключа дистанционного доступа	11-66
Замена элемента питания передатчика дистанционного управления	11-67

График технического обслуживания

Для постоянного поддержания Вашего автомобиля в рабочем состоянии и обеспечения оптимальных эксплуатационных качеств, рекомендуемый перечень работ по техническому обслуживанию Вашего автомобиля должен проводиться в соответствии с графиком технического обслуживания.

ПРИМЕЧАНИЕ

- Ниже приводится **МИНИМАЛЬНАЯ ЧАСТОТА** проведения предусмотренных графиком работ по проверке технического состояния и техническому обслуживанию. Тем не менее, может возникнуть необходимость более частого проведения этих работ, в зависимости от дорожных условий, погоды, атмосферных условий и особенностей эксплуатации Вашего автомобиля. В разных странах эти условия могут различаться. Поэтому условия эксплуатации автомобиля в Вашей стране могут вызвать необходимость изменения базового графика технического обслуживания. Мы настоятельно рекомендуем получить окончательный рекомендованный график технического обслуживания Вашего автомобиля у ближайшего к Вам официального Дилера SUBARU.
- На моделях с многофункциональным дисплеем, Вы можете установить напоминание, отображаемое при приближении запланированного технического обслуживания. За более подробной информацией обратитесь к разделу “Настройки технического обслуживания” 3-86.

После пробега свыше 120 000 км (75 000 миль) или по истечении 96 месяцев эксплуатации автомобиля, техническое обслуживание автомобиля осуществляется с прежней периодичностью, начиная с пятой колонки графика технического обслуживания. При этом к показателям пробега или времени эксплуатации автомобиля в верхней части графика прибавляется, соответственно, 120 000 км (75 000 миль) или 96 месяцев.

Используемые символы:

R: Заменить.

I: Произвести осмотр, а затем, при необходимости, отрегулировать, отремонтировать или заменить.

P: Выполнить.

(I): Рекомендуется произвести обслуживание для обеспечения безопасной эксплуатации автомобиля.

ПРЕДМЕТ ТЕХНИЧЕСКОГО ОБСЛУЖИВАНИЯ	ПЕРИОДИЧНОСТЬ ТЕХНИЧЕСКОГО ОБСЛУЖИВАНИЯ (Срок эксплуатации, в месяцах, или пробег автомобиля, в километрах (милях), в зависимости от того, что наступит раньше)											ПРИМЕЧАНИЯ
	Месяцы			12	24	36	48	60	72	84	96	
	× 1000 км	1,6	5	15	30	45	60	75	90	105	120	
	× 1000 миль	1	3	9	19	28	38	47	56	66	75	
1	Моторное масло	R	R	R	R	R	R	R	R	R	R	См. ПРИМЕЧАНИЕ 1)
2	Фильтр моторного масла	R	R	R	R	R	R	R	R	R	R	См. ПРИМЕЧАНИЕ 1)
3	Приводной ремень (ремни)			I	I	I	I	I	I	I	I	
4	Ремень привода распределительного вала (ремень ГРМ)	Для Европы*										Заменяйте каждые 160 000 км (100 000 миль)
		Для общих рынков				I		I		I	R	I
5	Система охлаждения, шланги и соединения				I		I		I		I	
6	Замена охлаждающей жидкости двигателя (охлаждающая жидкость "SUBARU Super Coolant" или ее эквивалент)	1-я замена: 132 месяца (11 лет) / 220 000 км (137 500 миль) 2-я и последующие замены: 72 месяца (6 лет) / 120 000 км (75 000 миль)										
7	Топливная система, топливопроводы и соединения				I		I		I		I	См. ПРИМЕЧАНИЕ 2)
8	Топливный фильтр								R			Заменяйте каждые 90 000 км (56 000 миль)
9	Фильтрующий элемент воздушного фильтра			I	I	R	I	I	R	I	I	Заменяйте каждые 45 000 км (28 000 миль)
10	Свечи зажигания									R		См. ПРИМЕЧАНИЕ 5)
11	Трансмиссионное масло/масло для дифференциала (переднего и заднего) (трансмиссионное масло)				I		R		I		R	

* Кроме моделей для России и Израиля.

– ПРОДОЛЖЕНИЕ –

11-6 Техническое обслуживание и ремонт

ПРЕДМЕТ ТЕХНИЧЕСКОГО ОБСЛУЖИВАНИЯ	ПЕРИОДИЧНОСТЬ ТЕХНИЧЕСКОГО ОБСЛУЖИВАНИЯ (Срок эксплуатации, в месяцах, или пробег автомобиля, в километрах (милях), в зависимости от того, что наступит раньше)											ПРИМЕЧАНИЯ
	Месяцы			12	24	36	48	60	72	84	96	
	× 1000 км	1,6	5	15	30	45	60	75	90	105	120	
	× 1000 миль	1	3	9	19	28	38	47	56	66	75	
12	Жидкость для бесступенчатой трансмиссии				I		I		I		I	
13	Тормозная жидкость				R		R		R		R	См. ПРИМЕЧАНИЕ 3)
14	Диски и колодки дисковых тормозов/пыльники и шарниры передних и задних полуосей			I	I	I	I	I	I	I	I	См. ПРИМЕЧАНИЕ 2)
15	Тормозные колодки и барабаны барабанных тормозов (включая тормозные колодки и барабаны стояночного тормоза)				I		I		I		I	См. ПРИМЕЧАНИЕ 2)
16	Осмотр тормозных магистралей, проверка работы систем стояночного и рабочего тормоза				P		P		P		P	См. ПРИМЕЧАНИЕ 2)
17	Система сцепления				I		I		I		I	Регулировка свободного хода педали после пробега 1 600 км (1 000 миль)
18	Система рулевого управления и подвеска				I		I		I		I	См. ПРИМЕЧАНИЕ 2)
19	Подшипники передних и задних колес										(I)	
20	Фильтрующий элемент воздушного фильтра системы климат-контроля			I	R	I	R	I	R	I	R	См. ПРИМЕЧАНИЕ 4)

ПРИМЕЧАНИЕ

- 1) Если автомобиль эксплуатируется в тяжелых условиях, описанных в приведенных ниже примерах*, то замену моторного масла и масляного фильтра следует производить чаще.
- 2) Если автомобиль эксплуатируется в тяжелых условиях, описанных в приведенных ниже примерах*, то осмотр следует производить через каждые 15 000 км (9 000 миль) пробега или через 12 месяцев эксплуатации автомобиля — в зависимости от того, что наступит раньше.
- 3) При эксплуатации автомобиля в перечисленных ниже местностях производите замену тормозной жидкости через каждые 15 000 км (9 000 миль) пробега или через 12 месяцев эксплуатации автомобиля — в зависимости от того, что наступит раньше.
 - (1) Районы с повышенной влажностью.
 - (2) Горные районы.
- 4) Если автомобиль эксплуатируется в тяжелых условиях, описанных в приведенных ниже примерах*, то замену фильтрующего элемента воздушного фильтра и фильтрующего элемента системы кондиционирования воздуха следует производить чаще.
- 5) Если автомобиль эксплуатируется в тяжелых дорожных условиях, описанных в приведенных ниже примерах*, то необходимость замены свечей зажигания определяет дилер при проведении ТО.

* Примеры тяжелых условий эксплуатации:

- (1) Эксплуатация при очень низких температурах (только пункты 1, 2 и 18).
- (2) Поездки в условиях автомобильных пробок или на короткие расстояния (только пункты 1, 2, 10, 14 и 15).
- (3) Поездки по пыльным дорогам (только пункты 9, 14, 15 и 20).
- (4) Поездки по разбитым и/или по грязным дорогам (только пункты 14, 15 и 20).
- (5) Поездки в районах, дороги которых обрабатываются солью для дорог или другими веществами, вызывающими коррозию (только пункты 7, 14, 15, 16 и 18).
- (6) Эксплуатация автомобиля в прибрежных районах (только пункты 7, 14, 15, 16 и 18).
- (7) Эксплуатация автомобиля в странах, где качество топлива ниже стандарта ЕВРО-4 (только пункт 10).

Меры предосторожности при проведении работ по техническому обслуживанию

При необходимости проведения работ по техническому обслуживанию мы рекомендуем Вам выполнять их у официального дилера SUBARU.

Перед самостоятельным проведением работ по техническому обслуживанию Вам следует внимательно ознакомиться с информацией по порядку проведения общих работ по техническому обслуживанию Вашего автомобиля, изложенной в данной главе.

Неправильное или неполное выполнение операций по обслуживанию автомобиля может привести к плохой работе систем автомобиля и негативно сказаться на безопасности его эксплуатации. Гарантийные обязательства не распространяются на любые случаи, возникшие в результате неправильного проведения Вами работ по техническому обслуживанию Вашего автомобиля.

ВНИМАНИЕ

- Проводите работы по техническому обслуживанию Вашего автомобиля только в безопасном месте.
- Во избежание травм будьте предельно внимательны при проведении работ на Вашем автомобиле. Помните, что некоторые материалы в автомобиле (например, электролит аккумуляторной батареи) при неправильном обращении с ними могут представлять опасность для Вашего здоровья.
- Обслуживание Вашего автомобиля должно проводиться только высококвалифицированным персоналом. Лица, не обладающие достаточным опытом проведения работ по обслуживанию автомобилей, могут получить серьезные травмы.
- Используйте только специально предназначенные для проведения данных работ инструменты, находящиеся в исправном состоянии.

- Ни в коем случае не находитесь под Вашим автомобилем, если он опирается только на домкрат. Для поддержки автомобиля всегда используйте специальные опорные стойки.
- Никогда не оставляйте двигатель работающим в плохо вентилируемых помещениях, таких, как гараж или другие закрытые помещения.
- Не проводите каких-либо работ с аккумуляторной батареей или топливом рядом с источниками открытого огня, а также не курите во время проведения таких работ. Это может привести к пожару.
- Поскольку топливная система Вашего автомобиля находится под давлением, замену топливного фильтра мы рекомендуем Вам осуществлять у Вашего дилера SUBARU.

- Надевайте предусмотренные средства, защиты глаз, чтобы предотвратить попадание в глаза масла и рабочих жидкостей. При попадании в глаза масла или рабочих жидкостей тщательно промойте их чистой водой.
- Не допускайте изменений в электропроводке систем подушек безопасности или преднатяжителей ремней безопасности, а также не предпринимайте попыток отсоединить их разъемы, поскольку это может привести к активации системы или к несрабатыванию этих систем в предусмотренных ситуациях. **ЗАПРЕЩАЕТСЯ** использование электрических тестеров в электрических цепях этих систем. При необходимости проведения работ по техническому обслуживанию подушек безопасности или преднатяжителей ремней безопасности мы рекомендуем Вам обратиться к ближайшему дилеру SUBARU.

■ **Перед проведением работ по проверке или техническому обслуживанию в моторном отсеке**

⚠ ВНИМАНИЕ

- Для предотвращения скатывания автомобиля обязательно заглушите двигатель и надежно зафиксируйте положение автомобиля стояночным тормозом.
- Обязательно дождитесь, пока двигатель остынет. В процессе работы детали двигателя сильно нагреваются и остаются горячими еще некоторое время после его остановки.
- Не допускайте попадания моторного масла, а также охлаждающей, тормозной и прочих рабочих жидкостей на горячие детали двигателя. Это может привести к пожару.

- Обязательно извлекайте ключ из замка зажигания или устанавливайте режим электропитания "OFF" при помощи кнопки запуска/остановки двигателя. Если замок зажигания находится в положении "ON", то даже при выключенном двигателе может неожиданно включиться вентилятор радиатора.

■ **При проведении работ по проверке или техническому обслуживанию в моторном отсеке**

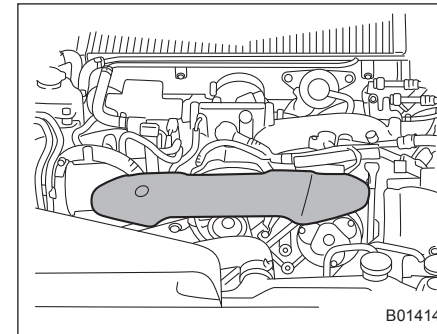

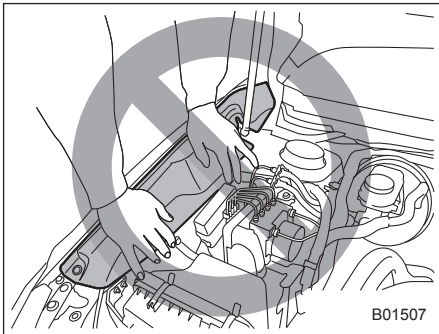
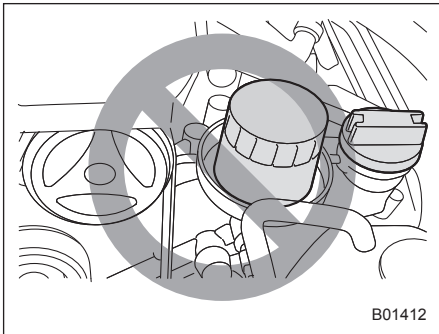

⚠ ОСТОРОЖНО

- На моделях с крышкой приводного ремня не касайтесь крышки при проверке узлов в моторном отсеке. В противном случае Ваша рука может соскользнуть с крышки приводного ремня, что приведет к травмам.
- Не касайтесь масляного фильтра до полного охлаждения двигателя. В противном случае это может привести к ожогам или другим травмам. Обратите внимание на то, что масляный фильтр становится очень горячим при работе двигателя и остается горячим еще некоторое время после его остановки.
- Не прикладывайте усилия к изолятору крыла, кладя на него руки и т.д. Возможна деформация изолятора и его опоры.

- Проведение работ по проверке или техническому обслуживанию в моторном отсеке при работающем двигателе

⚠ ВНИМАНИЕ

Работающий двигатель может представлять собой опасность. Держите пальцы, руки, одежду, волосы и рабочие инструменты подальше от вентилятора радиатора, приводных ремней и других движущихся частей двигателя. Перед началом работ рекомендуется снять кольца, часы и галстуки.

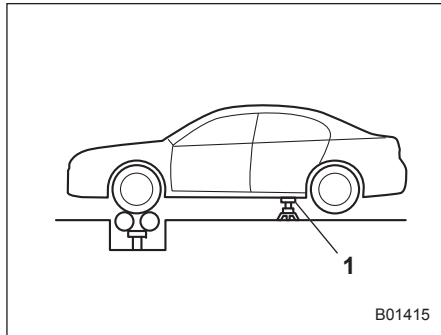

B01415

1) Опорная стойка.

Для проведения работ по проверке и техническому обслуживанию полноприводных моделей при работающем двигателе и вращении колес необходимо вывесить все четыре колеса при помощи домкратов или установить колеса на свободно вращающиеся ролики. Не допускайте разгона двигателя до высокой частоты вращения коленчатого вала или резкого нажатия на педаль тормоза.

■ Замена деталей

За информацией о замене деталей во время технического обслуживания мы рекомендуем Вам обратиться к Вашему дилеру SUBARU.

Советы по техническому обслуживанию

Перед заменой фильтрующего элемента воздушного фильтра и отдельных ламп необходимо снять некоторые фиксаторы и внутренние кожухи крыльев.

■ Снятие и установка фиксаторов

▼ Снятие фиксаторов

В вашем автомобиле используется несколько типов фиксаторов.

▼ Фиксаторы типа "А"

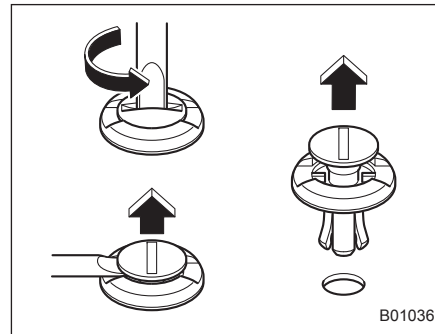

B01036

1. При помощи плоской отвертки поверните фиксатор против часовой стрелки.

- ки до тех пор, пока не поднимется центральная часть фиксатора.
2. Используя плоскую отвертку в качестве рычага, поднимите центральную часть фиксатора.
3. Извлеките весь фиксатор, потянув его вверх.

▼ Фиксаторы типа "В"

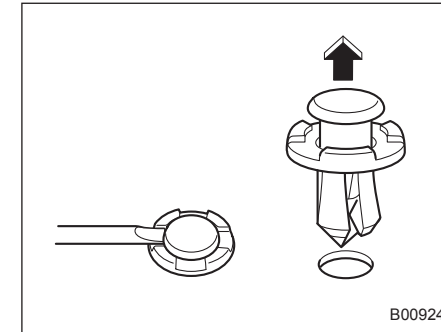

B00924

11-12 Техническое обслуживание и ремонт

▽ Фиксаторы типа “С”

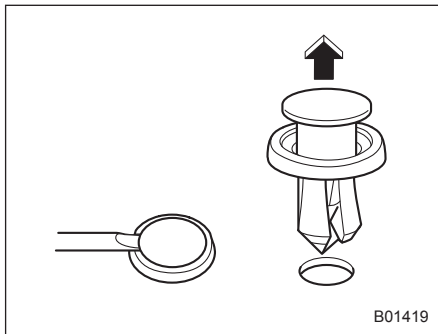

1. При помощи плоской отвертки подденьте и поднимите вверх центральную часть фиксатора, как показано на рисунке.
2. Потяните за выступающую центральную часть фиксатора и извлеките весь фиксатор.

▽ Фиксаторы типа “D”

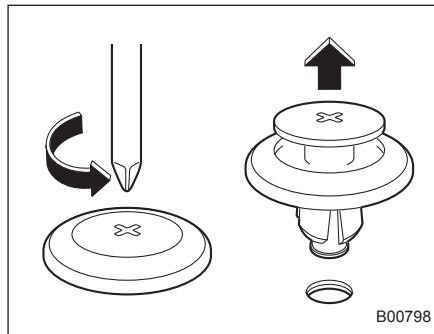

1. При помощи крестообразной отвертки поверните фиксатор против часовой стрелки до тех пор, пока не поднимется центральная часть фиксатора.
2. Извлеките весь фиксатор, потянув его вверх.

▽ Фиксаторы типа “Е”

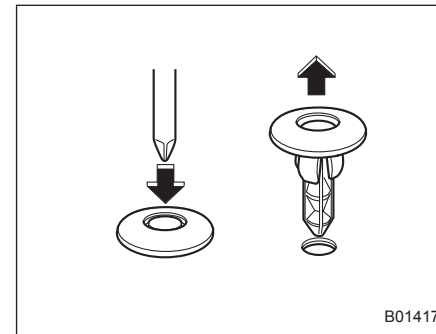

1. Нажмите на центральную часть фиксатора при помощи крестообразной отвертки, пока фиксатор не поднимется.
2. Извлеките весь фиксатор, потянув его вверх.

▽ Фиксаторы типа “F”

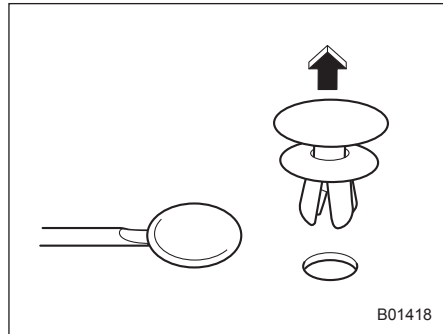

1. При помощи плоской отвертки подденьте и поднимите вверх головку фиксатора, как показано на рисунке.
2. Извлеките весь фиксатор, потянув его вверх.

▼ Установка фиксаторов на место

▽ Фиксаторы типа “A”

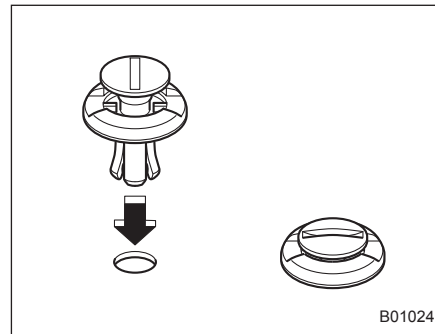

▽ Фиксаторы типа “B”

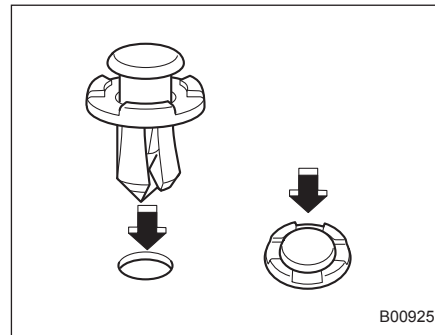

▽ Фиксаторы типа “C”

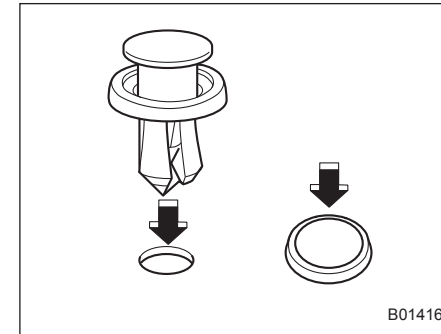

▽ Фиксаторы типа “D”

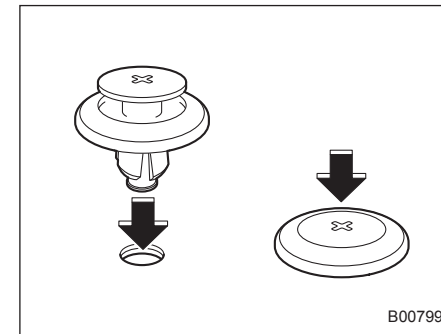

– ПРОДОЛЖЕНИЕ –

11-14 Техническое обслуживание и ремонт

▽ Фиксаторы типа “Е”

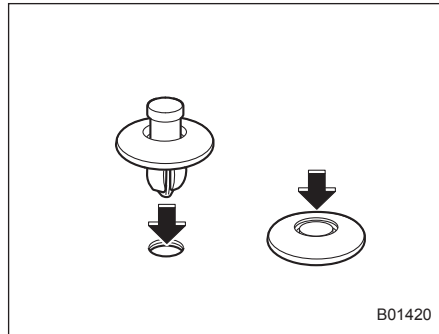

Сначала вставьте фиксатор без центральной части, а затем вставьте его центральную часть в отверстие фиксатора и вдавите ее внутрь.

▽ Фиксаторы типа “F”

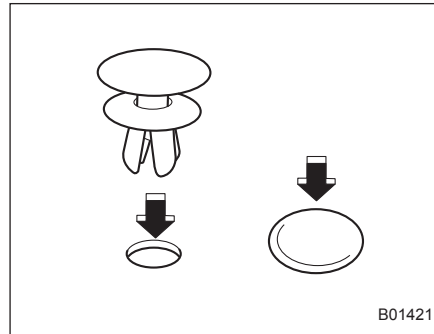

Сначала вставьте фиксатор без головки, а затем вставьте его головку в отверстие фиксатора и вдавите ее внутрь.

Капот двигателя

Чтобы открыть капот

1. Если щетки стеклоочистителя отведены от ветрового стекла, верните их на место.

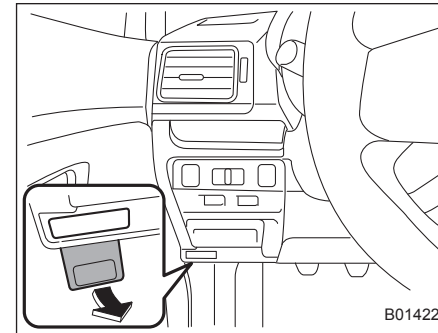

2. Потяните за рычаг отпирания капота, расположенный под панелью приборов.

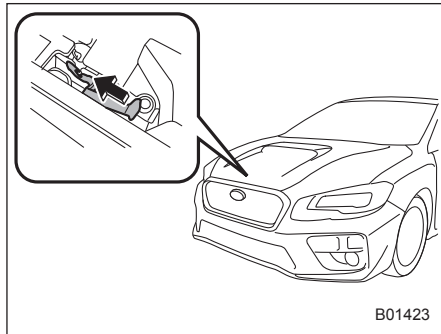

3. Отодвинув влево рычаг между решеткой радиатора и капотом, освободите дополнительный фиксатор капота.
4. Поднимите капот.

Чтобы закрыть капот

1. Опустите капот до высоты примерно 30 см (11,8 дюйма) от его закрытого положения, после чего отпустите капот.
2. После закрытия капота убедитесь в том, что он надежно заперт.

Если выполнение описанных выше действий не привело к закрытию капота, то следует отпускать его из более высокого положения. Не нажимайте на капот для его закрытия. Это может привести к деформации металла его панели.

⚠ ВНИМАНИЕ

Перед началом движения обязательно убедитесь в том, что капот надежно заперт. В противном случае во время движения капот может открыться и закрыть Вам обзор, что может привести к аварии и получению серьезных травм.

Общий обзор компонентов моторного отсека

■ Модели STI

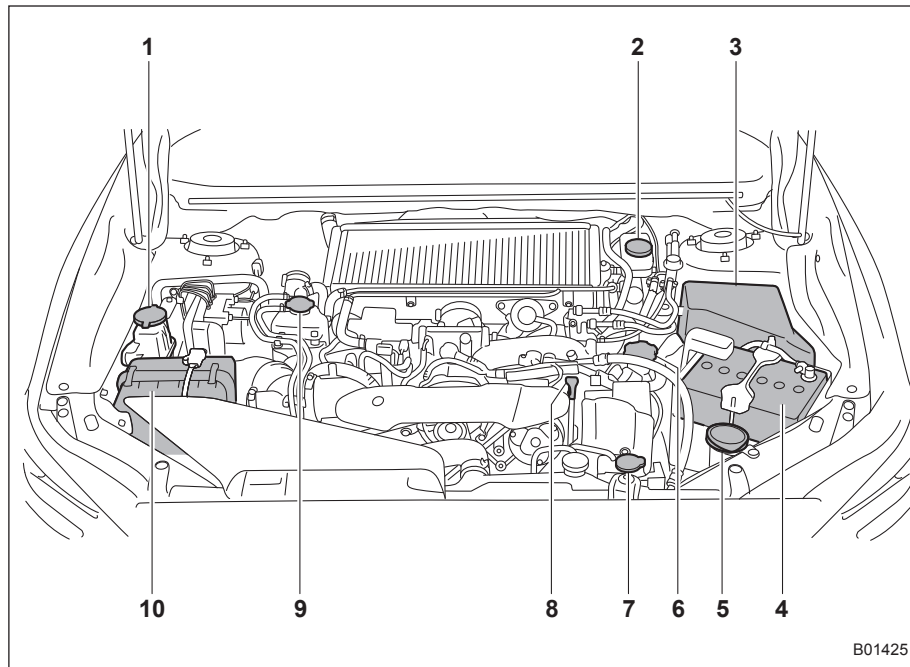

B01425

На приведенной выше иллюстрации показана модель с левосторонним управлением.

- 1) Бачок для жидкости усилителя рулевого управления (с. 11-32).
- 2) Бачок для тормозной жидкости / Бачок для жидкости системы сцепления (с. 11-33).
- 3) Блок предохранителей (с. 11-53).
- 4) Аккумуляторная батарея (с. 11-50).
- 5) Бачок для стеклоомывающей жидкости (с. 11-47).
- 6) Крышка заправочной горловины моторного масла (с. 11-18).
- 7) Расширительный бачок для охлаждающей жидкости двигателя (с. 11-23).
- 8) Щуп для проверки уровня моторного масла (с. 11-18).
- 9) Крышка заправочного бачка для охлаждающей жидкости (с. 11-22).
- 10) Корпус воздушного фильтра (с. 11-26).

■ Модели, отличные от моделей STI

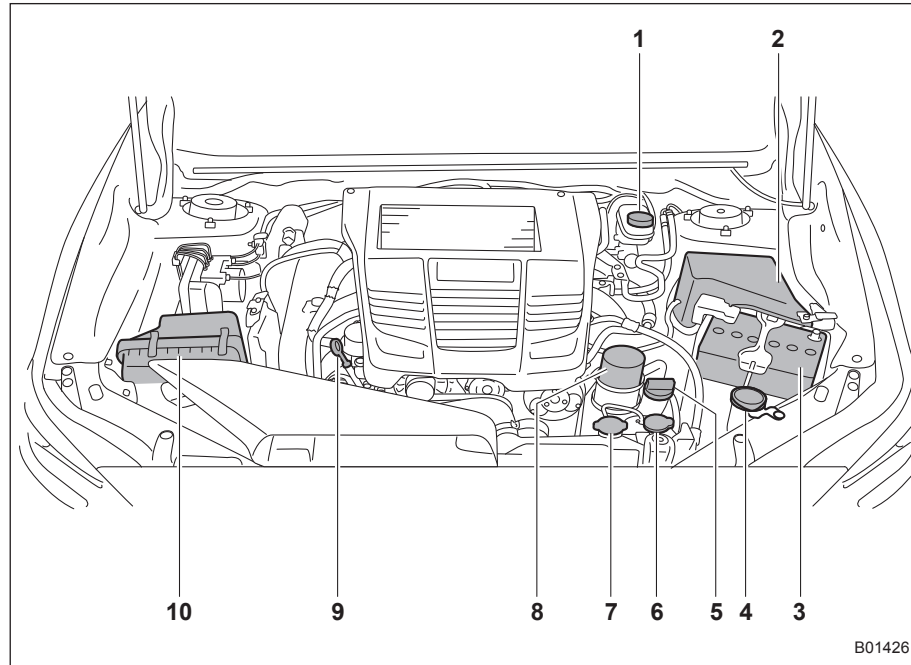

На приведенной выше иллюстрации показана модель с левосторонним управлением.

- 1) Бачок для тормозной жидкости / Бачок для жидкости системы сцепления (с. 11-33).
- 2) Блок предохранителей (с. 11-53).
- 3) Аккумуляторная батарея (с. 11-50).
- 4) Бачок для стеклоомывающей жидкости (с. 11-47).
- 5) Крышка заправочной горловины моторного масла (с. 11-18).
- 6) Расширительный бачок для охлаждающей жидкости двигателя (с. 11-23).
- 7) Крышка радиатора (с. 11-23).
- 8) Фильтр моторного масла (с. 11-21).
- 9) Щуп для проверки уровня моторного масла (с. 11-19).
- 10) Корпус воздушного фильтра (с. 11-26).

Моторное масло

▲ ОСТОРОЖНО

- Если при извлечении щупа для проверки уровня масла он застрекает, поверните щуп вправо и влево, а затем извлеките его. В противном случае, если Вы будете с силой извлекать щуп, Вы можете нанести себе травму.
- Используйте только моторное масло рекомендуемого класса и вязкости.
- Соблюдайте осторожность, чтобы не пролить моторное масло во время его доливки. Попадание масла на выпускную трубу может привести к образованию резкого запаха и дыма, а также стать причиной возникновения пожара. Если моторное масло попало на выпускную трубу, обязательно тщательно вытрите его.

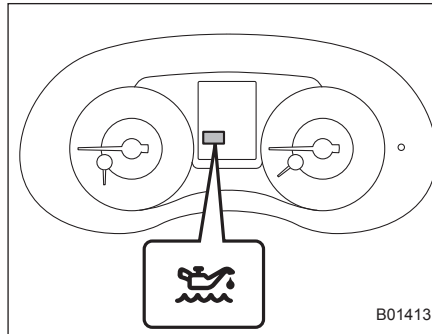

ПРИМЕЧАНИЕ

Для моделей, отличных от модели STI, при включении предупреждающей лампы низкого уровня моторного масла, необходимо как можно скорее проверить Ваш автомобиль у Вашего дилера SUBARU.

■ Расход моторного масла

Во время движения расходуется некоторое количество моторного масла. В приведенных ниже условиях расход масла может возрастать, в результате чего потребуются его доливка между интервалами технического обслуживания:

- На новом двигателе, в течение периода обкатки.

- При низком уровне качества моторного масла.
- При использовании масла с неправильной вязкостью.
- При использовании торможения двигателем.
- При работе двигателя на высокой частоте вращения коленчатого вала.
- При работе двигателя под тяжелой нагрузкой.
- При работе двигателя в режиме холостого хода в течение длительных периодов времени.
- При работе двигателя в режиме частых остановок и стартов и/или при напряженном дорожном движении.
- При эксплуатации автомобиля в тяжелых температурных условиях.
- При частых разгонах и торможениях автомобиля.

В таких или аналогичных условиях необходимо проверять масло не реже, чем при каждой второй заправке топлива, а также заменять его чаще. Если расход масла превышает 1 литр на 2000 километров, обратитесь к Вашему дилеру SUBARU, который может провести испытания в контролируемых условиях.

■ Проверка уровня масла

Производите проверку уровня моторного масла при каждой заправке автомобиля топливом.

1. Установите автомобиль на ровной площадке и заглушите двигатель. Если Вам необходимо проверить уровень масла сразу после остановки двигателя, следует подождать несколько минут для того, чтобы все масло стекло обратно в поддон картера.

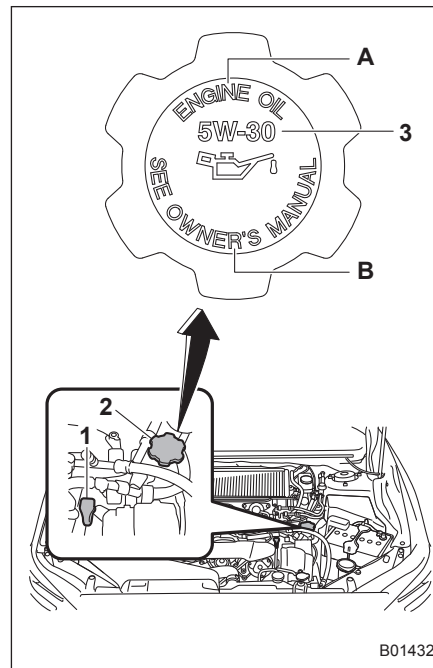

Модели STI

- 1) Щуп для проверки уровня масла.
 - 2) Крышка заправочной горловины масла.
 - 3) Вязкость масла.
- A) МОТОРНОЕ МАСЛО.
B) СМ. РУКОВОДСТВО ПО ЭКСПЛУАТАЦИИ.

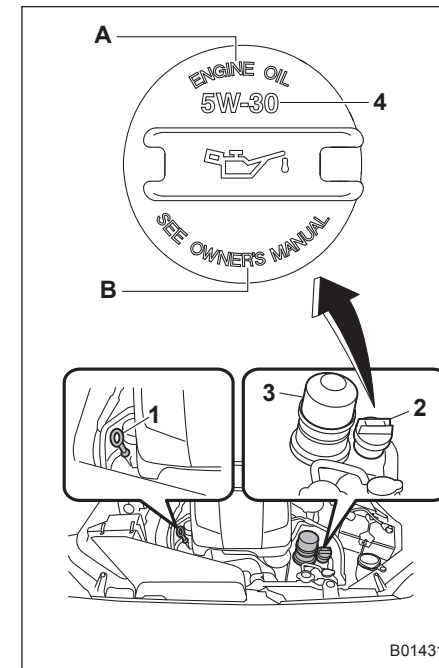

Модели, отличные от моделей STI

- 1) Щуп для проверки уровня масла.
 - 2) Крышка заправочной горловины масла.
 - 3) Масляный фильтр.
 - 4) Вязкость масла.
- A) МОТОРНОЕ МАСЛО.
B) СМ. РУКОВОДСТВО ПО ЭКСПЛУАТАЦИИ.

– ПРОДОЛЖЕНИЕ –

11-20 Техническое обслуживание и ремонт

2. Извлеките щуп для проверки уровня масла, протрите его и вставьте обратно.
3. Обязательно вставляйте щуп для проверки уровня надлежащим образом до конца.

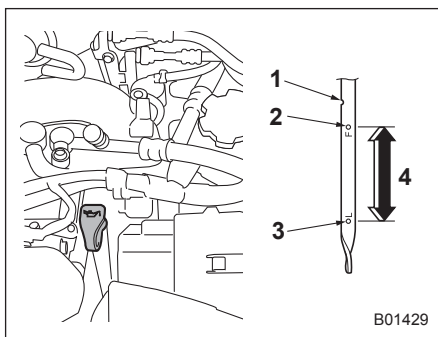

Модели STI

- 1) Выточка.
- 2) Отметка верхнего уровня.
- 3) Отметка нижнего уровня.
- 4) Примерно 1,0 л (1,1 кварты США; 0,9 английской кварты) от нижнего до верхнего уровня.

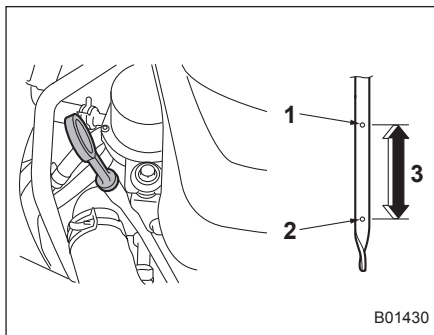

Модели, отличные от моделей STI

- 1) Отметка верхнего уровня.
- 2) Отметка нижнего уровня.
- 3) Примерно 1,0 л (1,1 кварты США; 0,9 английской кварты) от нижнего до верхнего уровня.

4. Снова извлеките щуп для проверки уровня масла.
5. **Модели STI**

Проверьте уровень масла на щупе. Если уровень масла находится ниже отметки нижнего уровня, добавьте масло до отметки верхнего уровня.

Модели, отличные от моделей STI

Проверьте уровень масла с обеих сторон щупа. Уровень моторного масла должен определяться по низшему из двух уровней. Если уровень масла находится ниже отметки ниж-

него уровня, добавьте масло до отметки верхнего уровня.

▲ ОСТОРОЖНО

Для моделей, отличных от модели STI, будьте осторожны, не касайтесь фильтра моторного масла при снятии крышки заправочной горловины масла. Это может привести к ожогу, защемлению пальца или другой травме.

Чтобы долить моторное масло, снимите крышку заправочной горловины моторного масла и медленно долейте моторное масло через заправочную горловину. После заливки масла в двигатель Вам необходимо проверить уровень масла при помощи щупа для проверки уровня масла.

Для модели STI, непосредственно после поездки или пока двигатель еще теплый, уровень моторного масла может находиться между отметкой верхнего уровня и выточкой. Это объясняется тепловым расширением моторного масла.

ПРИМЕЧАНИЕ

Не допускайте длительную эксплуатацию автомобилей с уровнем моторного масла ниже среднего положения между отметками на щупе 1 и 2.

Во избежание перелива моторного масла не следует доливать масло выше отметки верхнего уровня на холодном двигателе.

■ Замена масла и масляного фильтра

Замена масла и масляного фильтра производится в соответствии с графиком технического обслуживания автомобиля.

При частом совершении поездок на короткие расстояния или при эксплуатации автомобиля в условиях очень низких температур замена моторного масла и масляного фильтра должна производиться чаще, чем предусмотрено графиком технического обслуживания.

ПРИМЕЧАНИЕ

- Замена моторного масла и масляного фильтра должна выполняться хорошо обученным специалистом. Для замены моторного масла и масляного фильтра мы рекомендуем Вам обратиться к Вашему дилеру SUBARU. Хорошо обученные механики дилера SUBARU при выполнении этих работ используют специальные инструменты, запасные части и рекомендуемое масло,

а также надлежащим образом утилизируют использованное масло.

■ Рекомендуемый класс и вязкость масла

▲ ОСТОРОЖНО

Используйте только моторное масло рекомендуемого класса и вязкости.

См. раздел “Моторное масло” ☞ 12-4.

ПРИМЕЧАНИЕ

Вязкость моторного масла (густота) влияет на расход топлива. Масло с более низкой вязкостью обеспечивают меньший расход топлива. Вместе с тем, в жаркую погоду лучшую смазку и защиту двигателя обеспечивают масла с более высокой вязкостью.

■ Синтетическое масло

См. раздел “Моторное масло” ☞ 12-4. Кроме того, Вы должны соблюдать интервалы замены масла и масляного фильтра, приведенные в графике технического обслуживания. См. раздел “График технического обслуживания” ☞ 11-4.

ПРИМЕЧАНИЕ

Синтетическое масло класса и вязкости, указанных в главе 12, рекомендовано для достижения оптимальных характеристик двигателя. Обычное масло можно использовать без ущерба для долговечности двигателя или управляемости.

Система охлаждения

ВНИМАНИЕ

- Не пытайтесь снять крышку радиатора, не заглушив двигатель и не дав ему возможность полностью остыть. Так как охлаждающая жидкость находится под давлением, то при снятии крышки радиатора Вы можете получить серьезные ожоги от выплескивания кипящей охлаждающей жидкости.
- При открытом капоте будьте осторожны с вращающимся вентилятором охлаждения. При высокой температуре двигателя вентилятор охлаждения в моторном отсеке может включиться даже при остановленном двигателе, если замок зажигания находится в положении "ON". Касание вращающегося вентилятора охлаждения может привести к травме.

ОСТОРОЖНО

- На заводе-изготовителе система охлаждения Вашего автомобиля была заполнена высококачественной антикоррозионной охлаждающей жидкостью, предназначенной для круглогодичного использования и устойчивой к замерзанию при температуре до -36°C (-33°F). Всегда используйте только оригинальную охлаждающую жидкость "SUBARU Super Coolant" или ее аналог (охлаждающую жидкость, не содержащую аминов).
- Если требуется разбавление охлаждающей жидкости водой, обязательно используйте мягкую воду (или чистую питьевую воду) и придерживайтесь требуемых пропорций разбавления.

- Смешивание охлаждающих жидкостей различных типов и/или разбавление жесткой водой может привести к различным проблемам, включая (но, не ограничиваясь) снижение долговечности компонентов двигателя, засорение системы охлаждения, утечки охлаждающей жидкости и повреждение двигателя в результате перегрева. В связи с этим, никогда не смешивайте охлаждающие жидкости различных типов и/или не используйте для разбавления жесткую воду даже в тех случаях, когда температуры замерзания не ожидаются.
- Не допускайте попадания брызг охлаждающей жидкости двигателя на окрашенные детали. Спирт, содержащийся в охлаждающей жидкости, может повредить окрашенную поверхность.

■ Вентилятор радиатора, патрубки и соединения

На радиаторе Вашего автомобиля установлен электрический вентилятор, работой которого управляет термодатчик, срабатывающий при нагревании

охлаждающей жидкости двигателя до определенной температуры.

Если вентилятор радиатора не включается даже в том случае, когда стрелка указателя температуры охлаждающей жидкости двигателя выходит за пределы нормального рабочего диапазона, то это может свидетельствовать о неисправности в электрической цепи вентилятора радиатора. См. раздел “Указатель температуры” ☞ 3-13.

Проверьте состояние плавкого предохранителя и при необходимости замените его. См. раздел “Предохранители” ☞ 11-53 и “Панель предохранителей, расположенная в моторном отсеке” ☞ 12-12.

Если предохранитель не перегорел, мы рекомендуем Вам обратиться к Вашему дилеру SUBARU для проверки системы охлаждения двигателя.

Если Вам часто приходится доливать охлаждающую жидкость, то это может свидетельствовать об утечках из системы охлаждения двигателя. В таких случаях мы рекомендуем Вам проверить состояние как самой системы охлаждения двигателя, так и ее соединений на предмет утечек, механических повреждений и ослабленных креплений.

■ Охлаждающая жидкость двигателя

▼ Проверка уровня охлаждающей жидкости

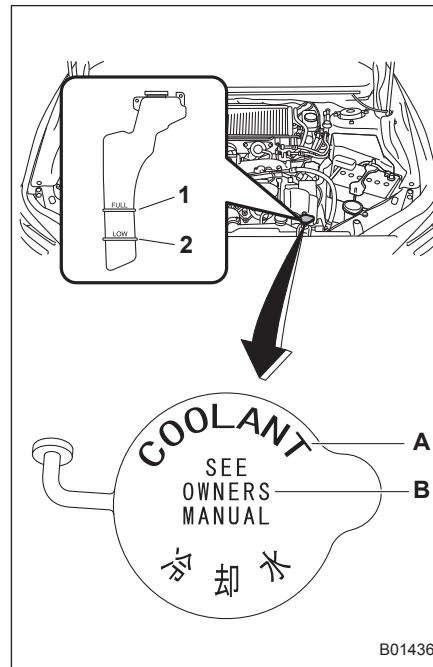

- 1) Отметка полного уровня “FULL”.
- 2) Отметка низкого уровня “LOW”.

- А) ОХЛАЖДАЮЩАЯ ЖИДКОСТЬ.
- В) СМ. РУКОВОДСТВО ПО ЭКСПЛУАТАЦИИ.

Производите проверку уровня охлаждающей жидкости при каждой заправке автомобиля топливом.

1. Проверьте уровень охлаждающей жидкости по отметкам на наружной поверхности расширительного бачка для охлаждающей жидкости при холодном двигателе.
2. Если уровень приближается к отметке “LOW” или опустился ниже этой отметки, откройте крышку расширительного бачка и долейте охлаждающую жидкость до отметки “FULL”. Если расширительный бачок пуст, выполните следующие шаги.

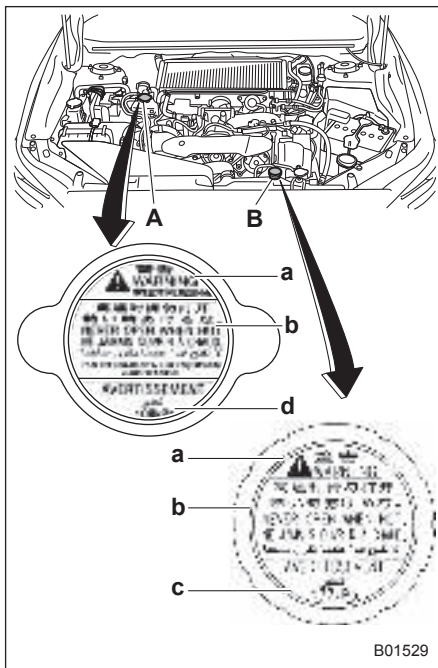

Модели STI

- A) Крышка заправочного бачка для охлаждающей жидкости.
- B) Крышка радиатора.

Наклейка на крышке радиатора

- a) ВНИМАНИЕ.

- b) ЗАПРЕЩАЕТСЯ ОТКРЫВАТЬ В ГОРЯЧЕМ СОСТОЯНИИ.
- c) 137 кПа.
- d) 108 кПа.

3. Модели STI

Снимите крышку заправочного бачка для охлаждающей жидкости.

ПРИМЕЧАНИЕ

Крышку (без язычков) в верхней части радиатора снимать не нужно. Чтобы добавить охлаждающую жидкость, снимите крышку (с язычками) на заправочном бачке для охлаждающей жидкости в верхней части двигателя.

Модели, отличные от моделей STI

Снимите крышку радиатора.

- 4. Медленно залейте охлаждающую жидкость до уровня под заправочной горловиной, как показано на рисунке. При слишком быстром заливании охлаждающей жидкости часть воздуха может остаться в системе охлаждения, образовав там воздушные пробки.

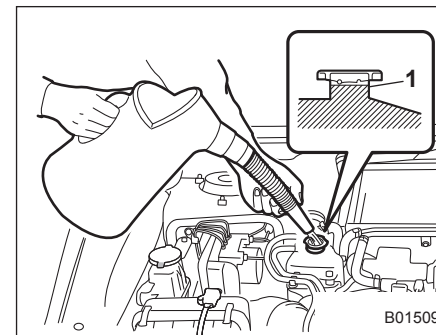

Модели STI

- 1) Залейте охлаждающую жидкость до этого уровня.

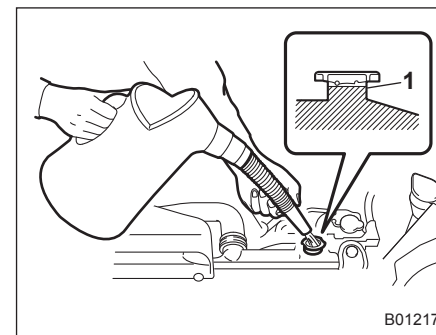

Модели, отличные от моделей STI

- 1) Залейте охлаждающую жидкость до этого уровня.

5. Залейте охлаждающую жидкость в расширительный бачок до отметки "FULL".

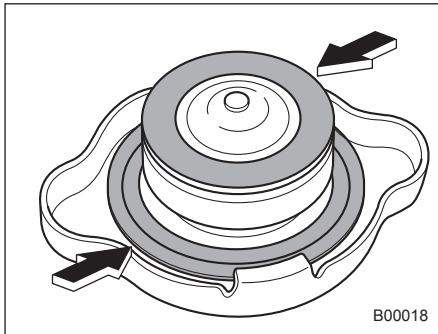

6. Установите крышку заправочного бачка для охлаждающей жидкости (модели STI), крышку радиатора (модели, отличные от моделей STI) и крышку расширительного бачка. При этом проверьте, находятся ли резиновые прокладки внутри крышки радиатора в нужном положении.

▲ ОСТОРОЖНО

- Соблюдайте осторожность, чтобы не пролить охлаждающую жидкость двигателя во время ее доливки. Попадание охлаждающей жидкости на выпускную трубу может привести к появлению резкого запаха и дыма, а также стать причиной возникновения пожара. Если охлаждающая жидкость двигателя попала на выпускную трубу, обязательно тщательно вытрите ее.
- Не допускайте попадания брызг охлаждающей жидкости двигателя на окрашенные детали. Спирт, содержащийся в охлаждающей жидкости, может повредить окрашенную поверхность.

▼ Замена охлаждающей жидкости

Замена охлаждающей жидкости представляет определенную сложность. При необходимости замены охлаждающей жидкости мы рекомендуем Вам обратиться к Вашему дилеру SUBARU.

Охлаждающую жидкость необходимо заменять в соответствии с графиком технического обслуживания, приведенным в разделе "График технического обслуживания" 11-4.

Фильтрующий элемент воздушного фильтра

Фильтрующий элемент воздушного фильтра работает как сетчатый фильтр. При повреждении фильтрующей поверхности элемента или его отсутствии увеличивается износ двигателя и укорачивается срок его службы.

Фильтрующий элемент воздушного фильтра не требует очистки или промывки.

⚠ ВНИМАНИЕ

Не допускайте работы двигателя без фильтрующего элемента воздушного фильтра. Он не только обеспечивает фильтрацию впускаемого воздуха, но и служит пламегасителем при обратных вспышках двигателя. Отсутствие фильтрующего элемента воздушного фильтра при обратных вспышках двигателя может привести к ожогам.

⚠ ОСТОРОЖНО

При замене фильтрующего элемента воздушного фильтра мы рекомендуем Вам использовать оригинальный фильтрующий элемент SUBARU. Использование неоригинального фильтрующего элемента может отрицательно сказаться на работе двигателя.

■ Замена фильтрующего элемента воздушного фильтра

Осуществляйте замену фильтрующего элемента воздушного фильтра в соответствии с графиком технического обслуживания автомобиля. См. раздел "График технического обслуживания" 11-4. Если Ваш автомобиль эксплуатируется в условиях повышенной запыленности воздуха, заменяйте его чаще. Рекомендуется всегда использовать оригинальные запасные части SUBARU.

▼ Модели STI

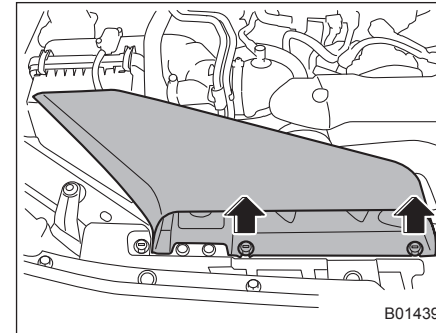

1. При помощи отвертки снимите зажимы воздухозаборника, а затем снимите воздухозаборник.

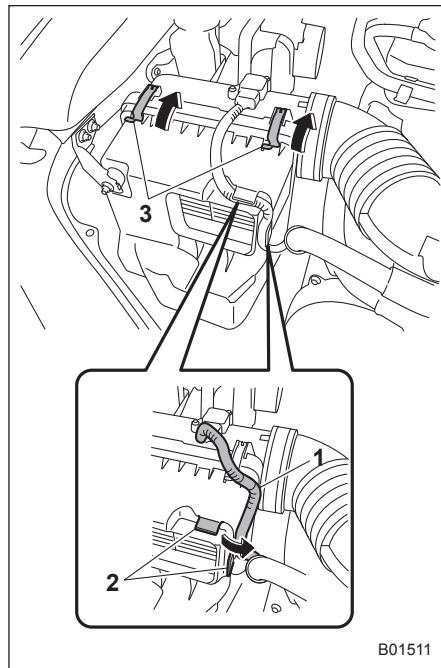

- 1) Кабель разъема.
 - 2) Направляющие.
 - 3) Зажимы.
2. Снимите кабель разъема с направляющих и корпуса воздушного фильтра.

3. Отстегните два зажима, удерживающие крышку корпуса воздушного фильтра.

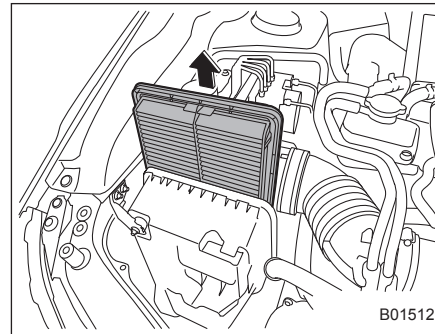

4. Откройте корпус воздушного фильтра и извлеките фильтрующий элемент воздушного фильтра.
5. Протрите внутреннюю поверхность корпуса и крышки корпуса воздушного фильтра влажной тканью и установите новый фильтрующий элемент.
6. Установите снятые и ослабленные детали в порядке, обратном порядку снятия.

▼ Модели, отличные от моделей STI

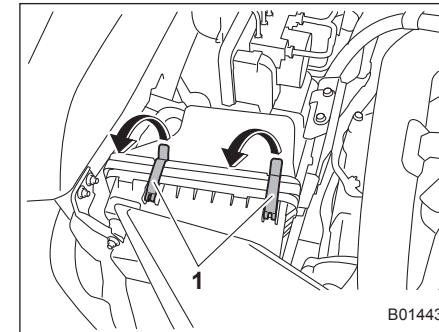

- 1) Зажимы.

1. Отстегните два зажима, удерживающие крышку корпуса воздушного фильтра.

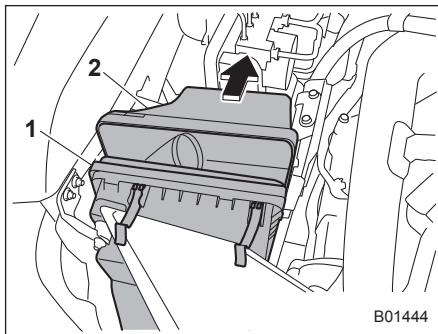

- 1) Корпус воздушного фильтра.
 - 2) Крышка корпуса воздушного фильтра.
2. Откройте корпус воздушного фильтра и извлеките крышку назад, поднимая ее.

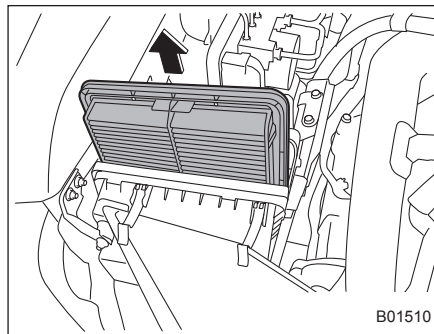

3. Снимите фильтрующий элемент воздушного фильтра
4. Протрите внутреннюю поверхность корпуса и крышки корпуса воздушного фильтра влажной тканью и установите новый фильтрующий элемент.

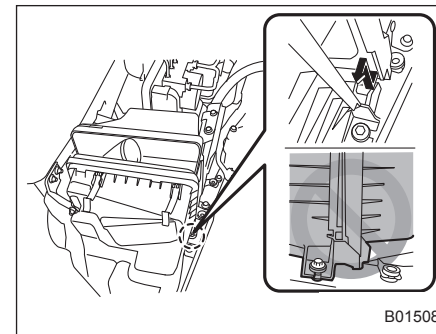

5. Чтобы установить крышку корпуса воздушного фильтра, вставьте выступы на крышке корпуса воздушного фильтра в пазы на корпусе воздушного фильтра. На иллюстрации выше приведен пример, в котором выступы не вставлены в пазы надлежащим образом.
6. Произведите установку в порядке, обратном порядку снятия.

Свечи зажигания

Замена свечей зажигания представляет определенную сложность. Для замены свечей зажигания мы рекомендуем Вам обратиться к Вашему дилеру SUBARU.

Свечи зажигания необходимо заменять в соответствии с графиком технического обслуживания, приведенном в “Гарантийной книжке”.

ПРИМЕЧАНИЕ

За информацией о рекомендуемых свечах зажигания обратитесь к разделу “Электрическая система” ¶12-8.

Приводные ремни

ПРИМЕЧАНИЕ

На моделях, отличных от модели STI, периодическая проверка прогиба приводного ремня не требуется, поскольку двигатель Вашего автомобиля оборудован автоматическим натяжителем ремня. Тем не менее замена ремня должна производиться в соответствии с графиком технического обслуживания в разделе “График технического обслуживания” ¶11-4. При необходимости его замены мы рекомендуем Вам обратиться к Вашему дилеру SUBARU. При ослаблении приводного ремня, а также при наличии на нем трещин или следов износа обратитесь к Вашему дилеру SUBARU.

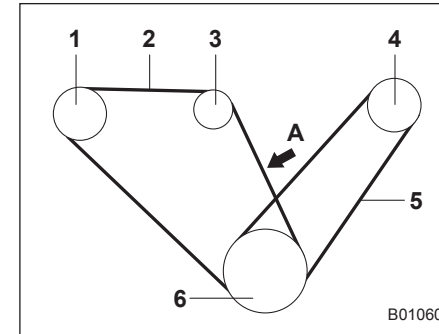

Модели STI

- 1) Шкив масляного насоса усилителя рулевого управления.
- 2) Передний ремень.
- 3) Шкив генератора.
- 4) Шкив компрессора кондиционера воздуха.
- 5) Задний ремень.
- 6) Шкив коленчатого вала.
- A) 98 Н (10 кгс, 22 фунта-силы).

▲ ОСТОРОЖНО

Передний ремень, который приводит в действие следующие компоненты, должен эксплуатироваться с установленным прогибом.

– ПРОДОЛЖЕНИЕ –

- Шкив масляного насоса усилителя рулевого управления.
- Шкив генератора.
- Шкив коленчатого вала.

Проверьте прогиб переднего ремня, и если имеется какое-либо ослабление, трещины, износ или необычный шум переднего ремня, мы рекомендуем Вам обратиться к Вашему дилеру SUBARU.

Продолжение эксплуатации автомобиля с несоответствующим техническим характеристикам ремнем может привести к неисправности двигателя и выходу из строя указанных выше компонентов.

Для проверки прогиба переднего ремня приложите к двум соседним шкивам (шкиву генератора и шкиву коленчатого вала) поперечную линейку и при помощи пружинных весов приложите к точке, расположенной посередине между этими шкивами, усилие, равное 98 Н (10 кгс, 22 фунта-силы). Величина прогиба ремня должна соответствовать заданному диапазону. При ослаблении переднего ремня, а также при наличии на нем трещин или следов износа мы рекомендуем Вам обратиться к Вашему дилеру SUBARU.

		мм (дюймы)	
		Прогиб ремня	
		Новый ремень	Используемый ремень
A		7,0 – 9,0 (0,28 – 0,35)	9,0 – 11,0 (0,35 – 0,43)

В качестве заднего ремня используется эластичный ремень, поэтому нет необходимости проверять его прогиб и натяжение. При обнаружении на нем трещин, следов износа или в случае возникновения визга с его стороны мы рекомендуем Вам обратиться к Вашему дилеру SUBARU.

Масло для механической трансмиссии

В проверке уровня трансмиссионного масла нет необходимости. Убедитесь в отсутствии трещин, повреждений или утечек. Тем не менее проверка масла должна производиться в соответствии с графиком технического обслуживания в разделе “График технического обслуживания” 11-4. За более подробной информацией мы рекомендуем Вам обратиться к Вашему дилеру SUBARU.

■ Рекомендуемый класс и вязкость масла

Каждый производитель масел использует собственные базовые масла и присадки. Не допускайте смешивания масел различных производителей. За более подробной информацией обратитесь к разделу “Масло для механической трансмиссии, переднего и заднего дифференциалов” 12-6.

Жидкость для бесступенчатой трансмиссии

Щуп для проверки уровня жидкости отсутствует. В проверке уровня жидкости для бесступенчатой трансмиссии нет необходимости. Однако в случае необходимости мы рекомендуем Вам обратиться за консультацией к Вашему дилеру SUBARU для проверки Вашего автомобиля.

Масло для переднего дифференциала (модели с CVT)

Щуп для проверки уровня масла отсутствует. Для проверки уровня масла для переднего дифференциала мы рекомендуем Вам обратиться к Вашему дилеру SUBARU.

■ Рекомендуемый класс и вязкость масла

Каждый производитель масел использует собственные базовые масла и присадки. Не допускайте смешивания масел различных производителей. За более подробной информацией обратитесь к разделу “Масло для механической трансмиссии, переднего и заднего дифференциалов” ☞ 12-6.

Масло для заднего дифференциала

Щуп для проверки уровня масла отсутствует. Для проверки уровня масла для заднего дифференциала мы рекомендуем Вам обратиться к Вашему дилеру SUBARU.

■ Рекомендуемый класс и вязкость масла

Каждый производитель масел использует собственные базовые масла и присадки. Не допускайте смешивания масел различных производителей. За более подробной информацией обратитесь к разделу “Масло для механической трансмиссии, переднего и заднего дифференциалов” ☞ 12-6.

▲ ОСТОРОЖНО

Использование масла для дифференциала, отличного от указанного, может привести к ухудшению характеристик автомобиля.

Жидкость для усилителя рулевого управления (модели STI)

■ Проверка уровня жидкости

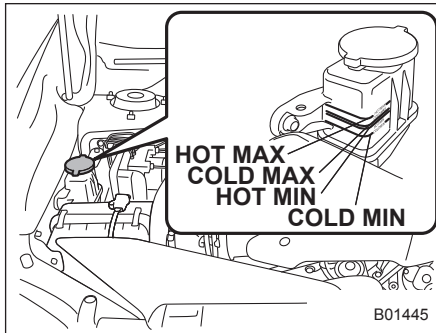

Жидкость для усилителя рулевого управления сильно расширяется при повышении температуры, а уровень жидкости изменяется в зависимости от ее температуры. Поэтому на бачке имеются две шкалы: для проверки уровня горячей и холодной жидкости.

Ежемесячно проверяйте уровень жидкости для усилителя рулевого управления.

1. Установите автомобиль на ровной площадке и заглушите двигатель.

2. Проверьте уровень жидкости в бачке. При горячем состоянии жидкости после поездки на автомобиле: Убедитесь в том, что уровень жидкости для усилителя рулевого управления находится между отметками "HOT MIN" (минимальный уровень горячей жидкости) и "HOT MAX" (максимальный уровень горячей жидкости) на наружной поверхности бачка. При холодном состоянии жидкости перед поездкой на автомобиле: Убедитесь в том, что уровень жидкости для усилителя рулевого управления находится между отметками "COLD MIN" (минимальный уровень холодной жидкости) и "COLD MAX" (максимальный уровень холодной жидкости) на наружной поверхности бачка.
3. Если уровень жидкости ниже соответствующей отметки минимального уровня, долейте рекомендуемую жидкость так, чтобы ее уровень находился между соответствующими отметками минимального и максимального уровня.

Если уровень жидкости слишком низкий, это может свидетельствовать о возможных ее утечках. В таких случаях мы рекомендуем Вам обратиться за консультацией к Вашему дилеру SUBARU для проверки Вашего автомобиля.

▲ ВНИМАНИЕ

Во избежание ожогов соблюдайте осторожность, так как жидкость может нагреваться до высокой температуры.

▲ ОСТОРОЖНО

- При доливке используйте только чистую жидкость для усилителя рулевого управления, не допускайте попадания в бачок какой-либо грязи. Кроме того, не допускайте смешивания жидкостей различных производителей.
- Соблюдайте осторожность, чтобы не пролить жидкость для усилителя рулевого управления во время ее доливки. Попадание жидкости для усилителя рулевого управления на выпускную трубу может привести к появлению резкого запаха и дыма, а также стать причиной возникновения пожара. Если жидкость для усилителя рулевого управления попала на выпускную трубу, обязательно тщательно вытрите ее.

■ Рекомендуемая жидкость

См. раздел “Рабочие жидкости” 12-7.

Тормозная жидкость

■ Проверка уровня жидкости

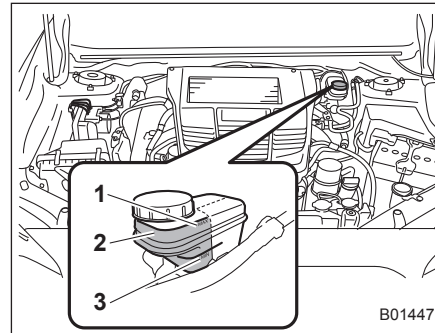

- 1) Линия уровня “MAX”.
- 2) Уровень жидкости должен проверяться в этой зоне.
- 3) Линия уровня “MIN”.

Ежемесячно проверяйте уровень жидкости.

Проверьте уровень жидкости по отметкам на наружной поверхности бачка. Поскольку данный бачок используется одновременно для тормозной системы и системы сцепления и имеет камеры для каждой системы, обязательно проверяйте уровень жидкости для тормозной системы в **передней части бачка** (заштрихованная зона на иллюстра-

ции). Если уровень упал ниже отметки “MIN”, долейте в бачок рекомендуемую тормозную жидкость до отметки “MAX”. Используйте только такую тормозную жидкость, которая хранится в герметичной емкости.

▲ ВНИМАНИЕ

- Не допускайте попадания тормозной жидкости в глаза, так как она вредна для глаз. Если тормозная жидкость попала Вам в глаза, немедленно тщательно промойте их под струей чистой воды. В целях безопасности при выполнении данной работы рекомендуется надевать защитные очки.

- Тормозная жидкость поглощает влагу, содержащуюся в воздухе. Наличие влаги в тормозной жидкости может серьезно ухудшить тормозные характеристики автомобиля. Для автомобилей с механической трансмиссией тормозная жидкость в бачке для тормозной жидкости также используется в качестве жидкости для сцепления в системе сцепления. Соответственно влага, поглощенная тормозной жидкостью, может мешать корректной работе системы сцепления.
- Необходимость частой доливки может свидетельствовать о наличии утечек. При подозрении на неисправности мы рекомендуем Вам обратиться к Вашему дилеру SUBARU для проверки Вашего автомобиля.

▲ ОСТОРОЖНО

- При доливке тормозной жидкости не допускайте попадания в бачок грязи.

- Не допускайте попадания брызг тормозной жидкости на окрашенные поверхности или резиновые детали. Содержащийся в тормозной жидкости спирт может повредить их.
- Соблюдайте осторожность, чтобы не пролить тормозную жидкость во время ее доливки. Попадание тормозной жидкости на выпускную трубу может привести к образованию резкого запаха и дыма, а также стать причиной возникновения пожара. Если тормозная жидкость попала на выпускную трубу, обязательно тщательно вытрите ее.

■ Рекомендуемая тормозная жидкость

См. раздел "Рабочие жидкости" ☞ 12-7.

▲ ОСТОРОЖНО

Не допускайте смешивания тормозных жидкостей различных производителей. Кроме того, не смешивайте тормозные жидкости DOT 3 и DOT 4, даже если они одного производителя.

Жидкость для системы сцепления (модели с МТ)

■ Проверка уровня жидкости

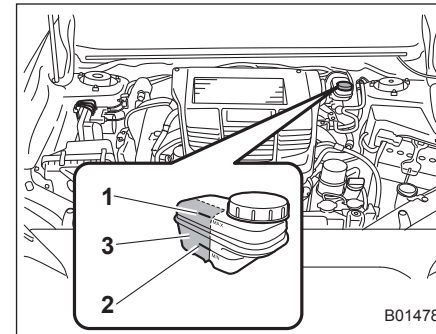

- 1) Линия уровня "MAX".
- 2) Линия уровня "MIN".
- 3) Уровень жидкости должен проверяться в этой зоне.

Ежемесячно проверяйте уровень жидкости.

Проверьте уровень жидкости по отметкам на наружной поверхности бачка. Поскольку данный бачок используется одновременно для тормозной системы и системы сцепления и имеет камеры для каждой системы, обязательно проверьте уровень жидкости для тормоз-

ной системы на **внутренней стороне бачка** (заштрихованная зона на иллюстрации). Если уровень упал ниже отметки "MIN", долейте в бачок рекомендуемую тормозную жидкость (жидкость для системы сцепления) до отметки "MAX".

Используйте только такую тормозную жидкость (жидкость для системы сцепления), которая хранится в герметичной емкости.

ПРИМЕЧАНИЕ

Уровень жидкости для системы сцепления должен проверяться с внутренней стороны бачка. Он не может проверяться с наружной стороны бачка.

Усилитель тормозной системы

Если усилитель тормозной системы работает не так, как описано ниже, мы рекомендуем Вам обратиться к Вашему дилеру SUBARU для его проверки.

1. При выключенном двигателе несколько раз нажмите на педаль тормоза, прилагая одинаковые усилия. Величина хода педали не должна изменяться.
2. Запустите двигатель при выжатой педали тормоза. Педаль должна слегка опуститься к полу.
3. При выжатой педали тормоза заглушите двигатель и удерживайте педаль в нажатом положении в течение приблизительно 30 секунд. Высота педали не должна меняться.
4. Вновь запустите двигатель, дайте ему поработать около 1 минуты, а затем заглушите. Для проверки усилителя тормозной системы нажмите на педаль тормоза несколько раз. Если ход педали уменьшается с каждым нажатием, то это свидетельствует о нормальной работе усилителя тормозной системы.

ПРИМЕЧАНИЕ

Если Вы сильно или неожиданно нажимаете на педаль тормоза, Вы можете почувствовать, что при нажатии на педаль с небольшим усилием генерируется большее тормозное усилие. Тем не менее, даже если это явление возникает, оно не является признаком каких-либо неисправностей, а свидетельствует о нормальной работе системы помощи при экстренном торможении.

Система помощи при экстренном торможении не позволяет достигнуть больших тормозных характеристик, чем способна обеспечить тормозная система автомобиля.

Педаль тормоза

Проверяйте свободный ход педали тормоза и запас расстояния до пола в соответствии с графиком технического обслуживания автомобиля.

■ Проверка свободного хода педали тормоза

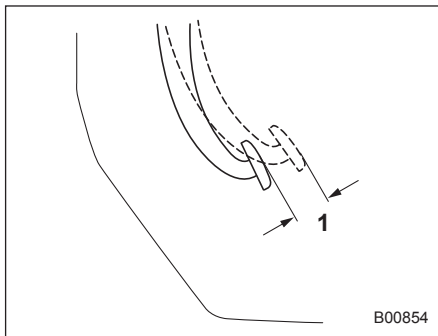

1) 0,5–2,0 мм (0,02–0,08 дюйма).

Заглушите двигатель и несколько раз с усилием нажмите на педаль тормоза. Затем проверьте величину свободного хода, нажав на педаль тормоза с усилием не более 10 Н (1 кгс, 2 фунта-силы). Если свободный ход педали не соответствует техническим характеристикам, мы рекомендуем Вам обратиться к Вашему дилеру SUBARU.

■ Проверка запаса расстояния до пола для педали тормоза

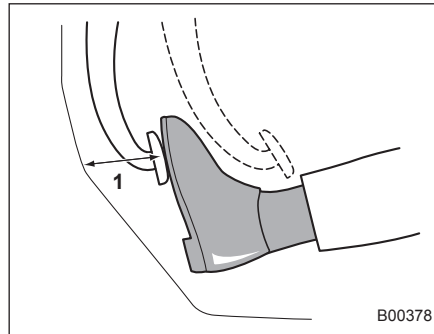

1) Модели с левосторонним управлением: более 65 мм (2,56 дюйма).

Нажмите на педаль с усилием приблизительно 294 Н (30 кгс; 66 фунтов-силы) и замерьте расстояние между верхней поверхностью накладки педали и полом.

Если измеренная величина меньше номинального значения, а также при неплавном ходе педали, мы рекомендуем Вам обратиться к Вашему дилеру SUBARU.

Педаль сцепления (модели с МТ)

Проверяйте свободный ход педали сцепления и запас расстояния до пола в соответствии с графиком технического обслуживания автомобиля.

■ Проверка работы сцепления

Проведите проверку включения и выключения сцепления.

1. При работе двигателя в режиме холостого хода убедитесь в том, что при нажатии педали сцепления не возникает каких-либо необычных шумов, а также в том, что включение первой передачи или передачи заднего хода осуществляется плавно.
2. Троньтесь с места, плавно отпуская педаль сцепления, чтобы убедиться в том, что сцепление двигателя с трансмиссией происходит без признаков проскальзывания.

■ Проверка свободного хода педали сцепления

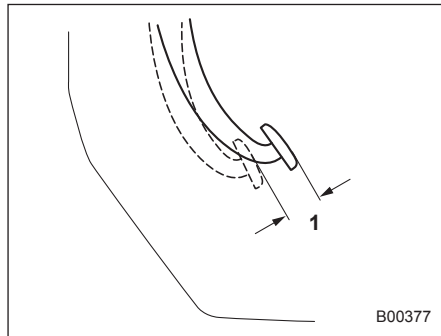

1) 4,0–11,0 мм (0,16–0,43 дюйма).

Слегка нажмите пальцем на педаль сцепления, пока не почувствуете сопротивление, после чего проверьте свободный ход педали.

Если свободный ход педали не соответствует техническим характеристикам, мы рекомендуем Вам обратиться к Вашему дилеру SUBARU.

Система помощи при трогании с места на уклоне

Убедитесь в том, что система помощи при трогании с места на уклоне работает надлежащим образом в следующих условиях.

1. Остановите автомобиль при движении вверх по склону, нажав педаль тормоза (все модели) и педаль сцепления (только модели с МТ) при работающем двигателе.
2. Убедитесь в том, что автомобиль не движется назад через несколько секунд после отпущения педали тормоза.
3. Затем убедитесь в том, что автомобиль начинает движение вверх по склону в рамках обычной процедуры трогания с места.

Если система помощи при трогании с места на уклоне не работает так, как описано выше, мы рекомендуем Вам обратиться к Вашему дилеру SUBARU.

Замена тормозных колодок дисковых и барабанных тормозов

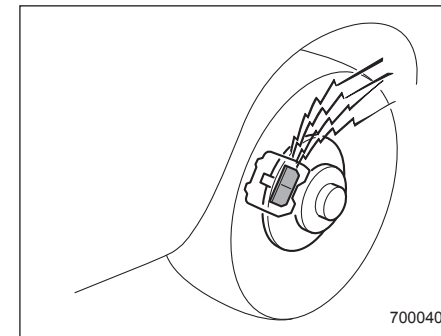

Дисковые тормоза снабжены звуковыми индикаторами износа тормозных колодок. Когда степень износа тормозных колодок приближается к нормативному пределу, то при нажатии педали тормоза индикатор износа издает очень громкий скрежет.

Если Вы слышите такой скрежет при каждом нажатии педали тормоза, мы рекомендуем Вам при первой возможности обратиться к Вашему дилеру SUBARU для проведения работ по замене тормозных колодок.

– ПРОДОЛЖЕНИЕ –

▲ ОСТОРОЖНО

Если, несмотря на громкий скрежет, издаваемый звуковыми индикаторами износа тормозных колодок, Вы будете продолжать эксплуатировать Ваш автомобиль, то это приведет к необходимости проведения дорогостоящей операции по ремонту или замене тормозного диска.

■ Притирка новых тормозных колодок дисковых и барабанных тормозов

При замене тормозных колодок дисковых или барабанных тормозов мы рекомендуем Вам использовать только оригинальные запасные части SUBARU. После замены необходимо произвести притирку новых деталей следующим образом:

▼ Тормозные колодки дисковых и барабанных тормозов

Поддерживая скорость автомобиля на уровне 50–65 км/ч (30–40 миль/ч), слегка нажмите на педаль тормоза. Повторите эту операцию не менее пяти раз.

▼ Тормозные колодки стояночного тормоза

1. Двигайтесь на автомобиле со скоростью порядка 35 км/ч (22 мили/ч).
2. Нажав на кнопку фиксатора стояночного тормоза, МЕДЛЕННО и ПЛАВНО потяните рычаг стояночного тормоза вверх. [С усилием приблизительно 150 Н (15 кгс; 33 фунта-силы).]
3. Продолжайте движение в таком состоянии, проехав расстояние порядка 200 м (220 ярдов).
4. Сделайте паузу от 5 до 10 минут, необходимую для охлаждения стояночного тормоза. Повторите эту операцию еще раз.
5. Проверьте ход рычага стояночного тормоза. Если ход рычага стояночного тормоза не соответствует номинальному диапазону, отрегулируйте его, поворачивая регулировочную гайку на рычаге стояночного тормоза.

**Ход рычага стояночного тормоза:
7–8 щелчков / 200 Н
(20,4 кгс; 45 фунта-силы)**

▲ ВНИМАНИЕ

Для притирки тормозов следует выбирать безопасное место и обстановку.

▲ ОСТОРОЖНО

Прикладывание чрезмерного усилия при поднятии рычага стояночного тормоза может привести к блокировке задних колес. Во избежание этого поднимайте рычаг стояночного тормоза медленно и плавно.

Ход рычага стояночного тормоза

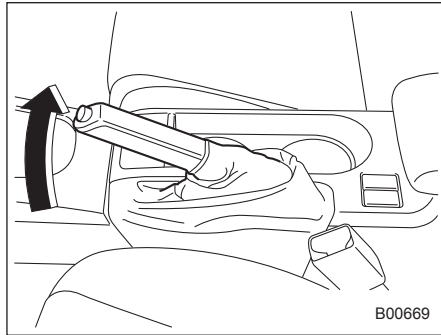

Проверка хода рычага стояночного тормоза производится в соответствии с графиком технического обслуживания автомобиля. При правильной регулировке стояночного тормоза надежное торможение обеспечивается плавным, но твердым поднятием рычага стояночного тормоза на 7–8 щелчков с усилием порядка 200 Н (20,4 кгс, 45 фунта-силы). Если величина хода рычага стояночного тормоза не соответствует номинальному диапазону, мы рекомендуем Вам обратиться к Вашему дилеру SUBARU для проверки и регулировки тормозной системы.

Шины и диски

■ Типы шин

Вам следует знать тип шин, установленных на Вашем автомобиле.

▼ Всесезонные шины

Всесезонные шины предназначены для обеспечения достаточной степени управляемости, силы сцепления с дорожным покрытием и тормозных характеристик автомобиля в течение всего года, даже при движении по заснеженным и обледеневшим дорогам. Тем не менее всесезонные шины не способны обеспечить такое же сцепление на дорогах, покрытых рыхлым снегом или глубоким слоем снега, а также на обледеневших дорогах, которое обеспечивают зимние (шипованные) шины. На боковой поверхности всесезонных шин имеется надпись “ALL SEASON” (ВСЕСЕЗОННЫЕ) и/или “M+S” (Грязь и Снег).

▼ Летние шины

Летние шины лучше всего подходят для движения на высокой скорости по автомагистралям в сухую погоду. Летние шины не подходят для движения по скользким (заснеженным или обледеневшим) дорогам.

Для движения по заснеженным или обледеневшим дорогам мы настоятельно рекомендуем Вам использовать зимние шины.

При установке зимних шин обязательно поменяйте шины на всех четырех колесах.

▼ Зимние шины

Зимние шины лучше всего подходят для движения по заснеженным и обледеневшим дорогам. Вместе с тем зимние шины уступают летним и всесезонным шинам при движении по другим дорогам.

■ Проверка состояния шин

Ежедневно проверяйте состояние шин Вашего автомобиля на предмет серьезных повреждений, а также застрявших гвоздей и камней. Одновременно проверяйте шины и на предмет чрезмерного износа.

При обнаружении каких-либо проблем мы рекомендуем Вам немедленно обратиться к Вашему дилеру SUBARU.

ПРИМЕЧАНИЕ

- После удара о бордюры или после эксплуатации автомобиля в тяжелых условиях (например, движение по разбитым дорогам) диски и

– ПРОДОЛЖЕНИЕ –

шины Вашего автомобиля могут получить такие повреждения, которые не видны невооруженным глазом. Результаты таких повреждений становятся очевидными только по прошествии определенного времени. Избегайте заездов на бордюры, старайтесь не попадать в выбоины на дорогах и не ездить по разбитым дорогам. Если такая ситуация неизбежна, снизьте скорость движения автомобиля до скорости пешехода, стараясь преодолевать бордюры и другие препятствия под прямым углом. Кроме того, следите за тем, чтобы шины Вашего автомобиля не прижимались к бордюру во время стоянки.

- Если Вы ощущаете необычную вибрацию при движении Вашего автомобиля или Вам становится сложно удерживать автомобиль рулем при движении по прямой, то это может свидетельствовать о повреждении одной из шин и/или дисков Вашего автомобиля. В таких случаях мы рекомендуем Вам медленно доехать до ближайшего официального дилера SUBARU для проверки Вашего автомобиля.

■ Давление в шинах и износ шин

Поддержание правильного давления воздуха в шинах позволит Вам максимально продлить срок их службы. Кроме того, это является одним из необходимых условий обеспечения хороших ходовых качеств Вашего автомобиля. Не реже одного раза в месяц (например, во время заправки топливом), а также перед каждой дальней поездкой, проверяйте и при необходимости регулируйте давление воздуха в каждой шине (включая шину запасного колеса).

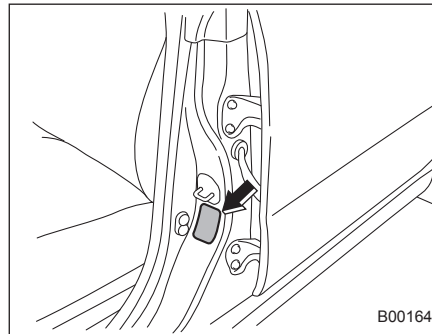

Табличка с информацией о шинах

Давление следует проверять только в холодных шинах. Используя для измерений манометр, отрегулируйте давле-

ние в шинах в соответствии с нормативными величинами, приведенными в специальной табличке. Расположение таблички с информацией о шинах показано на иллюстрации.

Даже после короткой поездки шины нагреваются, а давление воздуха в них увеличивается. Кроме того, давление воздуха в шинах зависит от температуры наружного воздуха. Наиболее оптимальной является проверка давления воздуха в шинах, проведенная на открытом воздухе перед поездкой.

При нагревании шины воздух внутри нее расширяется, в результате чего возрастает и давление воздуха в шине. Будьте осторожны, чтобы по ошибке не снизить давление в такой шине путем выпуска из нее воздуха.

▲ ВНИМАНИЕ

Не выпускайте воздух из теплых шин для регулировки давления воздуха в шинах. Это приведет к тому, что давление воздуха в шинах станет пониженным.

ПРИМЕЧАНИЕ

- При нагреве шины давление воздуха в ней повышается примерно на 30 кПа (0,3 кгс/см², 4,3 фунта на кв. дюйм).
- Шины считаются холодными, когда автомобиль простоял без движения, по меньшей мере, три часа или проехал расстояние менее 1,6 км (1 мили).

Неправильное давление воздуха в шинах не только ухудшает маневренность Вашего автомобиля и комфортность поездки, но и способствует аномальному износу шин.

- **Правильное давление воздуха в шине** (износ протектора — равномерный)

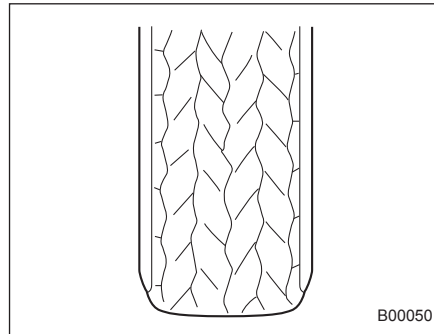

Сцепление с дорожным покрытием — хорошее, автомобиль четко реагирует на повороты руля. Сопротивление качению — низкое, что обуславливает и пониженный расход топлива.

- **Слишком низкое давление воздуха в шине** (протектор изношен по краям)

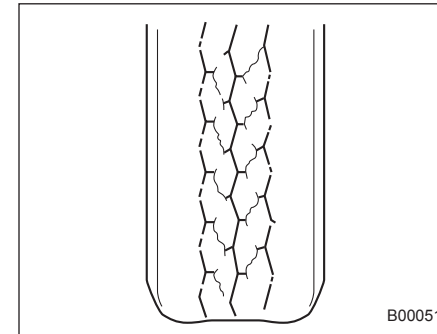

Сопротивление качению — высокое, вызывающее повышенный расход топлива.

- Слишком высокое давление воздуха в шине (протектор изношен по центру)

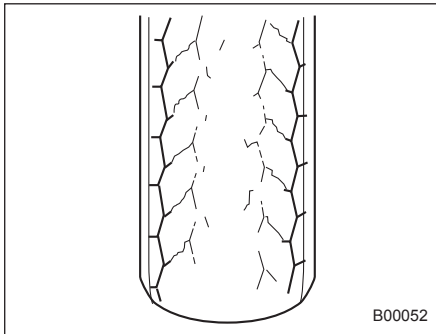

Комфортность поездки — низкая. Кроме того, шина усиливает воздействие на автомобиль неровностей дорожного покрытия, что может привести к повреждению автомобиля.

Если в табличке с информацией о шинах приводится нормативное давление воздуха в шинах при движении с полной нагрузкой, то отрегулируйте давление в шинах в соответствии с текущим режимом нагрузки Вашего автомобиля.

⚠ ВНИМАНИЕ

Движение на высоких скоростях при очень низком давлении в шинах может привести к сильной деформации и быстрому нагреву шин. Резкое повышение температуры может привести к расслоению протектора и разрушению шины. Возникшая в результате этого потеря контроля над автомобилем может стать причиной аварии.

■ Балансировка колес

Все колеса Вашего автомобиля были правильно сбалансированы при сборке автомобиля, однако по мере износа шин при эксплуатации автомобиля балансировка колес нарушается. Разбалансировка колес является причиной вибрации рулевого колеса на определенных скоростях, а также отклонения автомобиля от прямолинейного движения. Кроме того, разбалансировка колес может стать причиной повреждений в системе рулевого управления и в подвеске автомобиля, а также сопровождаться неравномерным износом шин. При подозрении, что имеет место разбалансировка колес, мы рекоменду-

ем Вам обратиться к Вашему дилеру SUBARU для проведения работ по проверке состояния колес и их балансировке. Кроме того, балансировка колес должна проводиться после ремонта и перестановки шин.

⚠ ОСТОРОЖНО

Нарушение углов установки колес приведет не только к большему износу шин, но и к снижению устойчивости автомобиля. При обнаружении аномального износа шин мы рекомендуем Вам обратиться к Вашему дилеру SUBARU.

ПРИМЕЧАНИЕ

Для обеспечения оптимальной устойчивости прямолинейного движения, а также устойчивости на поворотах, конструкция подвески Вашего автомобиля предусматривает, что каждое колесо устанавливается под определенным углом как относительно других колес, так и относительно дорожного покрытия.

■ Индикаторы износа

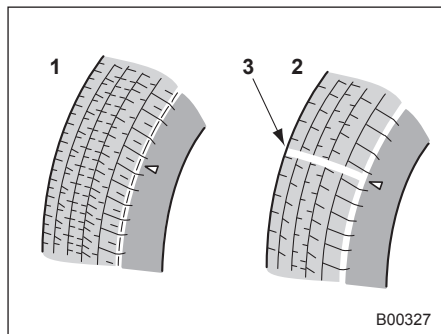

B00327

- 1) Новый протектор.
- 2) Изношенный протектор.
- 3) Индикатор износа протектора.

Каждая шина имеет индикатор износа, который становится видимым, когда глубина канавки протектора шины уменьшается до 1,6 мм (0,063 дюйма). Когда становится видимой сплошная поперечная полоса индикатора износа, шину необходимо заменить.

⚠ ВНИМАНИЕ

Когда становится видимым индикатор износа, то это свидетельствует о том, что степень износа шины превысила допустимый предел и шина должна быть немедленно заменена. Если продолжить эксплуатацию автомобиля с такой шиной, то при движении на высоких скоростях в условиях сырой погоды автомобиль может перейти в режим аквапланирования. Возникшая в результате этого потеря контроля над автомобилем может стать причиной аварии.

ПРИМЕЧАНИЕ

В целях общей безопасности регулярно проверяйте состояние протекторов шин, заменяя шины до появления на них индикаторов износа.

■ Указатель направления вращения шины

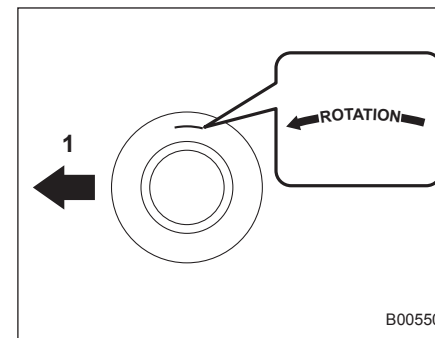

B00550

Пример указателя направления вращения шины

- 1) Переднее направление.

Если шина имеет заданное направление вращения, на ее боковой поверхности имеется указатель направления вращения.

При установке шины с указателем направления вращения ее следует устанавливать таким образом, чтобы указатель был обращен вперед по ходу движения автомобиля.

■ Перестановка шин

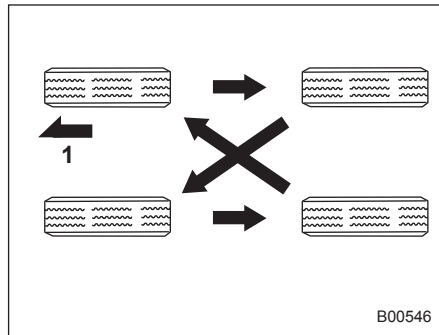

Модели, оснащенные четырьмя шинами без определения направления вращения

1) Переднее направление.

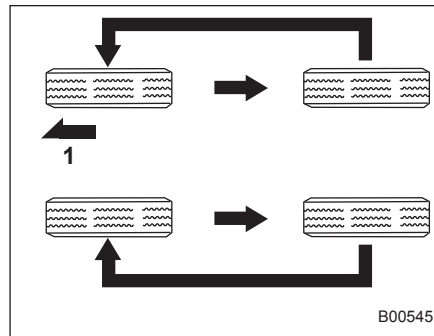

Модели, оснащенные однонаправленными шинами

1) Переднее направление.

Как правило, износ шин на разных колесах различен. Для продления срока службы каждой шины и обеспечения их равномерного износа следует менять их местами через каждые 10 000 км (6 200 миль) пробега. При каждой перестановке шин изменяйте их положение в соответствии с приведенными выше рисунками.

Одновременно с перестановкой шин следует производить замену поврежденных шин или шин с неравномерным износом. После перестановки шин отрегулируйте давление воздуха в шинах, а также проверьте надежность затяжки гаек крепления колес.

Повторно проверьте затяжку гаек крепления колес после пробега порядка 1 000 км (600 миль) и подтяните ослабшие гайки.

■ Замена шин

Диски и шины являются важными и неотъемлемыми деталями конструкции Вашего автомобиля, их нельзя менять произвольно. Шины, входящие в состав стандартной комплектации автомобиля, были подобраны для обеспечения оптимальных эксплуатационных характеристик Вашего автомобиля, сочетающих высокие ходовые качества и комфортность, а также способствующих долговечности Вашего автомобиля. Чрезвычайно важно, чтобы размер, конструкция, предельная скорость и нагрузка, на которую рассчитана каждая шина Вашего автомобиля, соответствовали нормативным величинам, приведенным в табличке с информацией о шинах.

Использование шин, не соответствующих установленным размерам, снижает управляемость автомобиля, комфортность поездок, ухудшает тормозную характеристику автомобиля, становится причиной искажений в показаниях спидометра и одометра. При этом создается неправильный зазор между колесами и

кузовом автомобиля, а также изменяется предусмотренный для данного автомобиля дорожный просвет.

Все четыре шины должны быть изготовлены одним производителем, иметь одну и ту же марку (рисунок протектора), одинаковую конструкцию и размер. При замене шин мы рекомендуем Вам устанавливать только такие шины, которые идентичны тем, что входят в стандартную комплектацию Вашего автомобиля.

Для повышения безопасности эксплуатации автомобиля SUBARU рекомендует одновременную замену всех четырех шин.

ВНИМАНИЕ

- При замене или установке шины (шин) все четыре шины должны иметь одинаковыми следующие параметры:

- (a) Размер.
- (b) Длина окружности.
- (c) Обозначение предельной скорости.
- (d) Индекс нагрузки.
- (e) Конструкция.
- (f) Производитель.
- (g) Марка (рисунок протектора).
- (h) Степень износа.

Касательно позиций (a) — (d), необходимо соблюдать требования, указанные в табличке с информацией о шинах. Табличка с информацией о шинах расположена на стойке двери водителя.

Если все четыре шины неодинаковы по параметрам (a) — (h), существует вероятность того, что это приведет к серьезному механическому повреждению трансмиссии Вашего автомобиля и повлияет на следующие факторы:

- Ходовые качества.
- Управляемость.
- Торможение.
- Калибровка спидометра/одометра.
- Зазор между кузовом и шинами.

Это также может стать опасным и повлечь за собой потерю управления автомобилем, что приведет к аварии.

- Используйте только радиальные шины. Не допускайте одновременного использования радиальных и диагональных или диагонально-опоясанных шин. Это может опасным образом сказаться на управляемости автомобиля и привести к аварии.

■ Замена дисков

При замене дисков (например, из-за их повреждений) убедитесь в том, что новые диски имеют такие же технические характеристики, что и диски, входящие в состав стандартной комплектации автомобиля. Новые диски Вы можете приобрести у дилеров SUBARU.

▲ ВНИМАНИЕ

Используйте только такие диски, технические характеристики которых подходят для использования на Вашем автомобиле. Диски, не отвечающие этим требованиям, могут препятствовать работе суппорта тормоза, а также стать причиной трения шин о колесные ниши на поворотах. Возникшая в результате этого потеря контроля над автомобилем может стать причиной аварии.

ПРИМЕЧАНИЕ

После снятия и замены любого из дисков при перестановке шин или после повреждения шины обязательно проверяйте затяжку гаек крепления колес после пробега порядка 1 000 км (600 миль). Подтяните ослабленные гайки с предусмотренным моментом затяжки.

Диски из алюминиевого сплава

Диски из алюминиевого сплава легко царапаются и подвержены механическим повреждениям. Для обеспечения безопасной езды и нормальных эксплуатационных характеристик таких дисков, а также для сохранения их внешнего вида при обращении с ними следует соблюдать осторожность.

- После снятия и замены любого из дисков при перестановке шин или после повреждения шины обязательно проверяйте затяжку гаек крепления колес после пробега порядка 1 000 км (600 миль). Подтяните ослабленные гайки с предусмотренным моментом затяжки.
- Не наносите масло на резьбовые части, гайки крепления колес или конические поверхности дисков.
- Не допускайте трения дисков о выступающие острые предметы или бордюрные камни.
- При установке цепей противоскольжения обеспечьте их равномерное распределение по всей шине, так как иначе они могут поцарапать поверхность диска.
- При замене гаек крепления колес, балансировочных грузиков или цент-

ральных колпаков мы рекомендуем Вам использовать оригинальные запасные части SUBARU, специально предназначенные для дисков из алюминиевого сплава.

Стеклоомывающая жидкость

■ Доливка стеклоомывающей жидкости

▲ ОСТОРОЖНО

Никогда не используйте в качестве жидкости для стеклоомывателя охлаждающую жидкость двигателя, поскольку это может привести к повреждению лакокрасочного покрытия автомобиля.

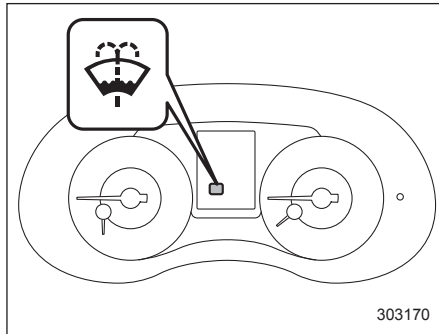

Если в бачке остается только небольшой объем жидкости для стеклоомывателя, включается предупреждающая лампа уровня жидкости для стекломы-

вателя ветрового стекла. Когда это происходит, залейте жидкость для стеклоомывателя следующим образом.

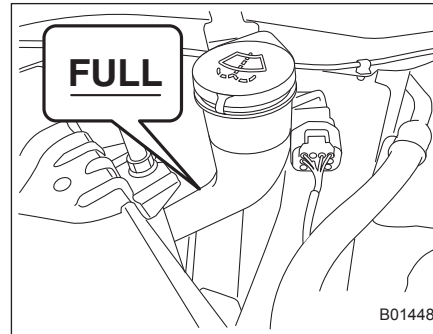

Снимите крышку заправочной горловины бачка для жидкости стеклоомывателя, а затем долейте жидкость для стеклоомывателя до отметки "FULL" на бачке.

■ Стеклоомывающая жидкость

Используйте специальную стеклоомывающую жидкость. При отсутствии специальной жидкости для стеклоомывателя, используйте чистую воду. В районах, где зимой вода замерзает, используйте специальную незамерзающую стеклоомывающую жидкость.

Оригинальная жидкость для стеклоомывателя SUBARU содержит 58,5% метилового спирта и 41,5% поверхностно-активных веществ. Температура ее замерзания зависит от степени разбавления, что отражено в приведенной ниже таблице.

Концентрация стеклоомывающей жидкости	Температура замерзания
30%	-12 °C (10,4 °F)
50%	-20 °C (-4 °F)
100%	-45 °C (-49 °F)

С целью предотвращения замерзания стеклоомывающей жидкости при приведении концентрации жидкости в соответствие с температурой окружающего воздуха проверяйте температуру замерзания по указанной выше таблице. Если Вы залили в бачок жидкость, концентрация которой отличается от заливной ранее, промойте трубки между бачком и форсунками стеклоомывателя новой жидкостью, включив на некоторое время омыватель. Если концентрация оставшейся в трубках жидкости меньше, чем необходимо для установившейся температуры наружного воздуха, то она может замерзнуть и препятствовать нормальной работе форсунок.

– ПРОДОЛЖЕНИЕ –

▲ ОСТОРОЖНО

Приведите концентрацию стеклоомывающей жидкости в соответствии с температурой наружного воздуха. При несоответствующей концентрации разбрызганная на ветровое стекло жидкость может замерзнуть и затруднить Вам обзор, а также замерзнуть в самом бачке.

Замена щеток стеклоочистителей

Налипание на ветровое стекло или на стеклоочистители насекомых, воска, жира и прочих веществ приводит к неравномерной работе стеклоочистителей и образованию грязных полос на стекле. Если грязные полосы остаются на стекле после омывания его стеклоомывателем или стеклоочиститель работает неравномерно, очистите наружную поверхность ветрового (или заднего) стекла, а также щетки стеклоочистителя с помощью раствора нейтрального моющего средства или чистящим веществом с умеренной абразивностью при помощи губки или мягкой ткани. После очистки ополосните ветровое стекло и щетки стеклоочистителя чистой водой. Ветровое стекло считается чистым, если после промывания стекла водой на его поверхности не образуются капли.

▲ ОСТОРОЖНО

- Не очищайте щетки стеклоочистителя топливом или растворителем (например, разбавителем для красок или бензином). Это ухудшит их работу.

- При снятии щеток стеклоочистителя с рычагов стеклоочистителя не опускайте рычаги стеклоочистителя обратно на стекло. В противном случае поверхность ветрового стекла может поцарапаться.
- При опускании поднятых рычагов стеклоочистителя обратно на ветровое стекло аккуратно опустите их, придерживая рукой. Вы не должны допускать того, чтобы рычаги стеклоочистителя опускались на ветровое стекло только под действием возвратной пружины. В противном случае рычаги стеклоочистителя могут деформироваться и/или поверхность ветрового стекла может поцарапаться.

Если Вам не удастся устранить полосы на стекле указанным выше способом, замените щетки стеклоочистителя, выполнив описанные ниже действия.

■ Щетка стеклоочистителя ветрового стекла

ПРИМЕЧАНИЕ

Не опускайте рычаг стеклоочистителя при снятой щетке стеклоочистителя.

1. Отведите рычаг стеклоочистителя от ветрового стекла.

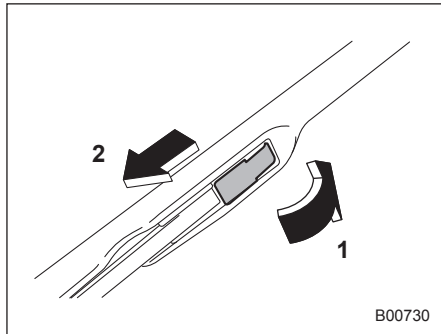

- 1) Откройте крышку.
- 2) Потяните вниз щетку стеклоочистителя.
2. Снимите щетку стеклоочистителя, открыв крышку и потянув щетку в направлении, показанном на рисунке.
3. Установите щетку стеклоочистителя на рычаг стеклоочистителя. Убеди-

- тесь в том, что она надежно зафиксирована.
4. Удерживая рычаг стеклоочистителя рукой, медленно опустите его на стекло.

■ Резинка щетки стеклоочистителя ветрового стекла

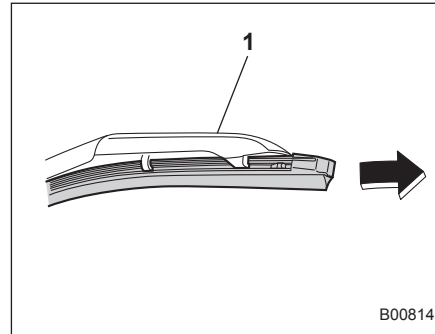

- 1) Держатель.
1. Удерживая в руке зафиксированную сторону резинки щетки стеклоочистителя, с усилием потяните за него, пока фиксаторы на резинке не выйдут из держателя.

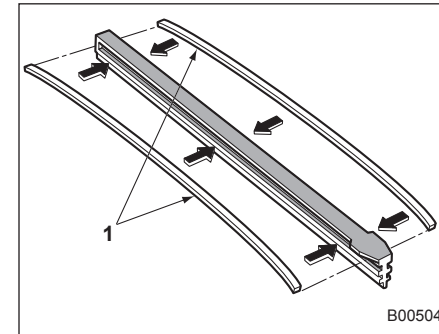

- 1) Металлические направляющие.
2. Если новая резинка щетки не снабжена двумя металлическими направляющими, снимите их со старой резинки щетки стеклоочистителя и установите на новую.

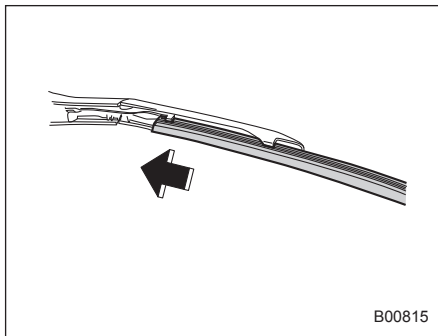

3. Совместите лапки металлического держателя с бороздками на резинке и введите резинку щетки в держатель до полной фиксации.

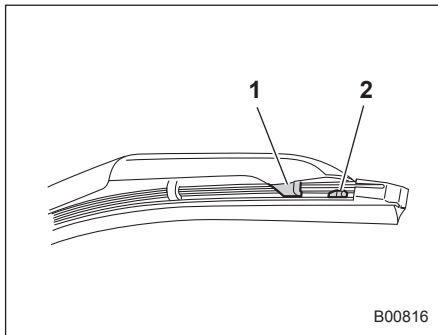

- 1) Лапка.
- 2) Фиксатор.

4. Убедитесь в том, что лапки на конце держателя расположены между фиксаторами резинки так, как показано на рисунке. Если надежная фиксация резинки не обеспечена, щетка стеклоочистителя может поцарапать ветровое стекло.

Аккумуляторная батарея

■ Меры предосторожности при обращении с аккумуляторной батареей!

⚠ ВНИМАНИЕ



Внимательно ознакомьтесь с данными инструкциями

В целях обеспечения безопасного и надлежащего ухода за аккумуляторной батареей перед проведением работ с аккумуляторной батареей или ее проверке внимательно ознакомьтесь с приведенными ниже мерами предосторожности.



Наденьте защитные очки

Обязательно надевайте средства защиты глаз при проведении работ в непосредственной близости от аккумуляторной батареи Вашего автомобиля. Электролит содержит серную кислоту, которая при попадании в глаза может привести к потере зрения. Кроме того, аккумуляторная батарея выделяет легко воспламеняющийся и чрезвычайно взрывоопасный газ — водород. Защита глаз является жизненной необходимостью при возгорании этого газа.



Электролит содержит серную кислоту

Поскольку электролит содержит серную кислоту, при проверке состояния аккумуляторной батареи обязательно надевайте средства защиты глаз и защитные перчатки. Не допускайте переворачивания и механических ударов по аккумуляторной батарее, поскольку это может привести к вытеканию из нее электролита.

Ни при каких обстоятельствах не допускайте попадания электролита на Вашу кожу, в глаза или на одежду, поскольку это может привести к ожогам и потере зрения. Если брызги электролита попали на Вашу кожу, в глаза или на одежду, немедленно смойте их большим количеством воды. Если брызги электролита попали Вам в глаза, немедленно обратитесь за медицинской помощью.

При случайном попадании электролита в полость рта, пищевод или желудок немедленно выпейте большое количество молока или воды, после чего обратитесь за медицинской помощью.

Электролит — едкая жидкость. При попадании капель электролита на окрашенные поверхности или на ткань обивки Вашего автомобиля немедленно смойте их большим количеством воды.



Беречь от детей!

Работы по обслуживанию аккумуляторной батареи должны проводиться лицами, осведомленными о возможных опасностях при работе с ней. Примите особые меры предосторожности, чтобы не допускать нахождения детей рядом с аккумуляторной батареей. Ненадлежащее обращение с аккумуляторной батареей может привести к потере зрения и ожогам.



Бережь от огня!

Перед началом работ с аккумуляторной батареей или проведения работ в непосредственной близости от нее погасите все сигареты, спички и зажигалки. Не допускайте возникновения возле аккумуляторной батареи электрических искр, а также нахождения возле нее легковоспламеняющихся предметов. Поскольку аккумуляторная батарея выделяет легко воспламеняющийся и чрезвычайно взрывоопасный водород, возникновение возле аккумуляторной батареи искровых разрядов или нахождение возле нее открытых источников огня может привести к взрыву.

При проведении работ в непосредственной близости от аккумуляторной батареи Вашего автомобиля не допускайте замыкания между собой ее клемм (+) и (-) металлическими инструментами, а также замыкания ее положительной (+) клеммы на кузов автомобиля. При этом возникает короткое замыкание, которое может сопровождаться образованием искровых разрядов, что, в свою очередь, может стать причиной взрыва.

Для предотвращения образования искровых разрядов перед началом работ с аккумуляторной батареей или проведением работ в непосредственной близости от нее снимите с себя все кольца, наручные часы и другие металлические украшения и аксессуары.



Взрывоопасно!

Во время зарядки аккумуляторные батареи выделяют легко воспламеняющийся и чрезвычайно взрывоопасный газ — водород. Для предотвращения взрывов осуществляйте зарядку аккумуляторной батареи Вашего автомобиля в хорошо проветриваемом помещении, а также не допускайте нахождения возле нее легковоспламеняющихся предметов.

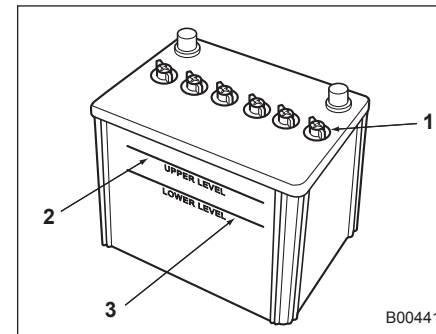

- 1) Крышка.
- 2) Верхний уровень.
- 3) Нижний уровень.

Для нормальной работы аккумуляторной батареи нет необходимости в проведении регулярных проверок уровня электролита, а также в доливке дистиллированной воды.

Вместе с тем, если уровень электролита находится ниже отметки нижнего уровня, снимите крышки. Долейте дистиллированную воду до отметки верхнего уровня.

▲ ОСТОРОЖНО

При зарядке аккумуляторной батареи сила зарядного тока не должна превышать 10 А, иначе это приведет к сокращению срока службы аккумуляторной батареи.

Предохранители

▲ ОСТОРОЖНО

При замене предохранителя не допускайте, чтобы новый предохранитель имел больший номинал, а также не используйте в качестве предохранителя различные подручные материалы, так как в обоих случаях это может привести к серьезным повреждениям или пожару.

Конструкция предохранителей предусматривает расплавление их плавкой перемычки при электрических перегрузках, для предотвращения повреждения электропроводки и электрического оборудования. Предохранители находятся в двух блоках предохранителей.

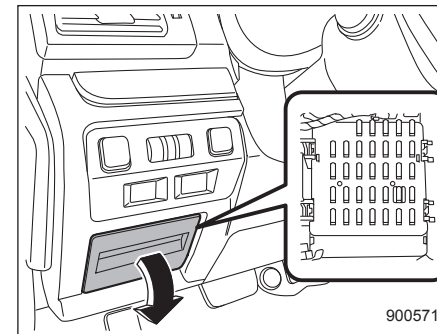

Один из них расположен за крышкой под панелью приборов со стороны водителя. Чтобы снять крышку, потяните ее на себя.

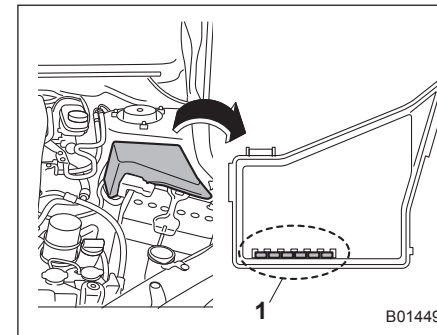

1) Запасные предохранители.

– ПРОДОЛЖЕНИЕ –

Другой (главный блок предохранителей) расположен в моторном отсеке. Запасные предохранители хранятся в крышке блока предохранителей.

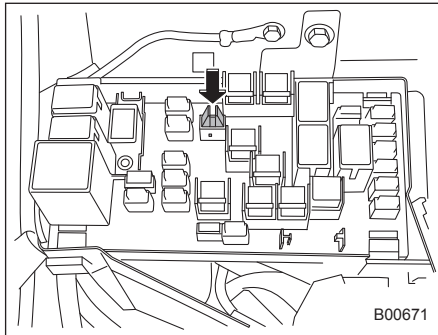

Пинцет для предохранителей хранится в основном блоке предохранителей, расположенном в моторном отсеке.

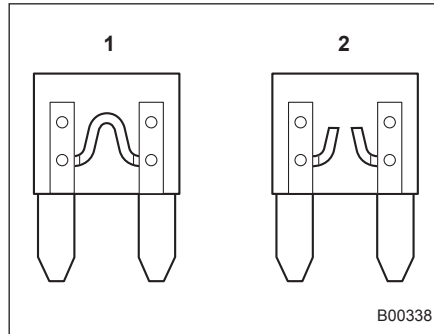

- 1) Исправный предохранитель.
- 2) Перегоревший предохранитель.

Если не работают какие-либо лампы, вспомогательное электрооборудование или другие электрические органы управления, проверьте состояние соответствующего предохранителя. Если предохранитель перегорел, замените его новым.

1. Поверните замок зажигания в положение "LOCK"/"OFF" для отключения всех электрических устройств Вашего автомобиля.
2. Снимите крышку.
3. Определите, какой из предохранителей мог перегореть. Посмотрите на внутреннюю сторону крышки каждого блока предохранителей, а также

обратитесь к разделу "Плавкие предохранители и защищаемые ими электрические цепи" 12-10.

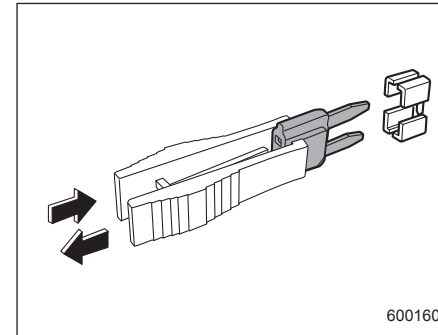

4. Извлеките предохранитель с помощью специального пинцета для предохранителей.
5. Проверьте состояние предохранителя. Если он перегорел, замените его запасным предохранителем с таким же номиналом.
6. Повторное перегорание какого-либо предохранителя свидетельствует о неисправности в электрической цепи, защиту которой обеспечивает этот предохранитель. В таких случаях мы рекомендуем Вам обратиться к Вашему дилеру SUBARU для проведения ремонта.

Установка дополнительного оборудования

Перед установкой на Ваш автомобиль противотуманных фар, а также другого электрооборудования мы настоятельно рекомендуем Вам проконсультироваться у Вашего дилера SUBARU. Если установка такого дополнительного оборудования произведена неправильно или если оно не предназначено для данного автомобиля, то это оборудование может стать причиной сбоя в работе электронных систем автомобиля. Мы рекомендуем Вам устанавливать на Ваш автомобиль только оригинальное дополнительное оборудование SUBARU.

Кроме того, мы рекомендуем Вам обязательно обращаться за консультацией к Вашему дилеру SUBARU перед установкой на Ваш автомобиль радиоприемника.

Замена ламп

Замена ламп представляет определенную сложность. При необходимости замены этой лампы мы рекомендуем Вам обратиться к Вашему дилеру SUBARU.

▲ ВНИМАНИЕ

Горячие лампы могут быть очень горячими. Перед заменой ламп выключите свет и подождите, пока лампы остынут. В противном случае существует риск получения ожога.

▲ ОСТОРОЖНО

- Заменяйте лампы только новыми, с мощностью, соответствующей техническим характеристикам. Использование ламп другой мощности может привести к пожару. За информацией о номинальных значениях мощности ламп обратитесь к разделу “Перечень используемых ламп” 12-16.

- Не касайтесь стеклянной части лампы голой рукой. Если избежать захвата за стеклянную часть лампы невозможно, удерживайте ее через чистую сухую ткань, чтобы избежать попадания на лампу влаги и масла. Любые следы масла или отпечатки пальцев на стеклянной колбе лампы должны тщательно стираться при помощи мягкой ткани, смоченной в спирте. Кроме того, в случае возникновения царапин на лампе или ее падения, она может взорваться или лопнуть.

■ Фары (модели со светодиодными фарами)

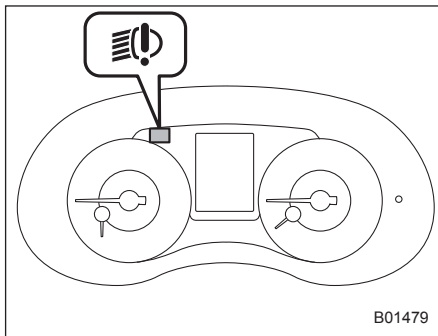

В случае неисправности светодиодных фар включается предупреждающая лампа светодиодных фар. Мы рекомендуем Вам при первой возможности обратиться к дилеру SUBARU для проведения работ по диагностике Вашего автомобиля.

■ Лампа дальнего света фар

ПРИМЕЧАНИЕ

- При необходимости регулировки уровня светового пучка фар для его правильной установки мы рекомендуем Вам обратиться к Вашему дилеру SUBARU.

- Замена ламп представляет определенную сложность. При необходимости замены ламп мы рекомендуем Вам обратиться к Вашему дилеру SUBARU.

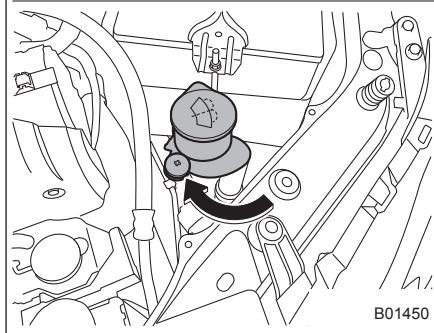
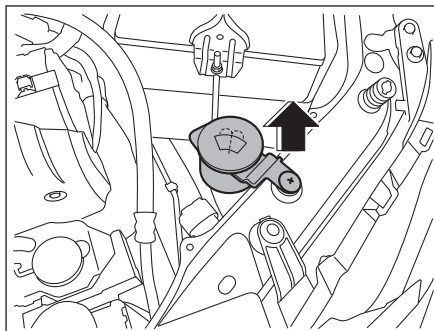

Левая сторона

1. **Левая сторона:** При помощи отвертки снимите фиксатор бачка для стеклоомывающей жидкости. Для облегчения доступа к лампе поверните горловину трубки заправки жидкости для омывателя как показано на рисунке.

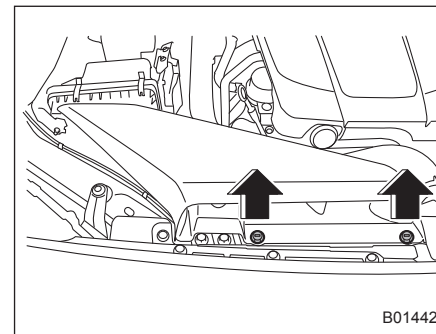

Правая сторона

- Правая сторона:** При помощи отвертки снимите фиксаторы воздухозаборника, а затем снимите воздухозаборник.

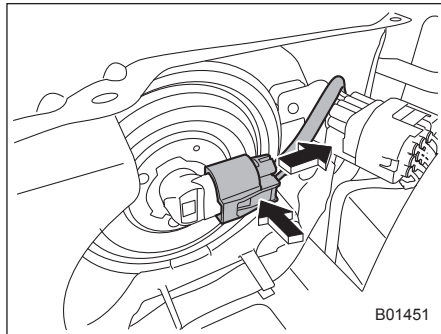

2. Отключите электрический разъем от лампы, нажимая на язычок.

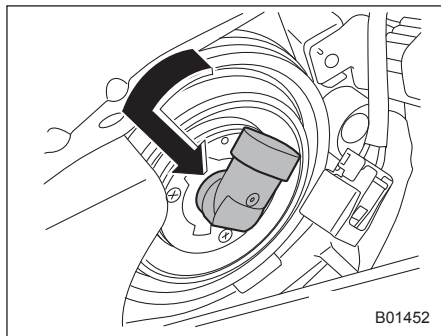

Левая сторона

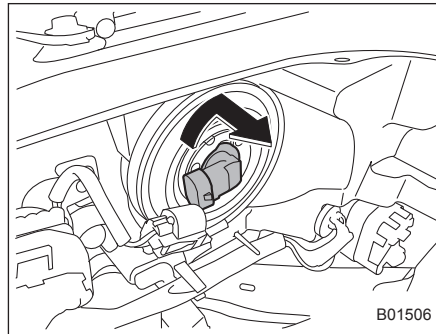

Правая сторона

3. **Левая сторона:** Извлеките лампу из блок-фары, поворачивая ее против часовой стрелки.

Правая сторона: Извлеките лампу из блок-фары, поворачивая ее по часовой стрелке.

4. Замените лампу новой. Следите за тем, чтобы не касаться поверхности лампы.

5. Для установки лампы в фару поверните ее в обратном направлении до щелчка.

6. Подключите электрический разъем.

7. **Левая сторона:** Установите горловину трубки заправки жидкости для омывателя в изначальное положение и закрепите ее фиксатором.

Правая сторона: Установите воздухозаборник и закрепите фиксаторы.

■ **Лампа ближнего света фар (модели без светодиодных фар), лампа переднего габаритного фонаря (модели без светодиодных фар) и лампа переднего указателя поворота**

ПРИМЕЧАНИЕ

- При необходимости регулировки уровня светового пучка фар для его правильной установки обратитесь к Вашему дилеру SUBARU.
- Замена ламп представляет определенную сложность. При необходимости замены ламп мы рекомендуем Вам обратиться к Вашему дилеру SUBARU.

1. Запустите двигатель и поверните рулевое колесо в сторону, противоположную той стороне, с которой необходимо заменить лампу.
2. Заглушите двигатель.

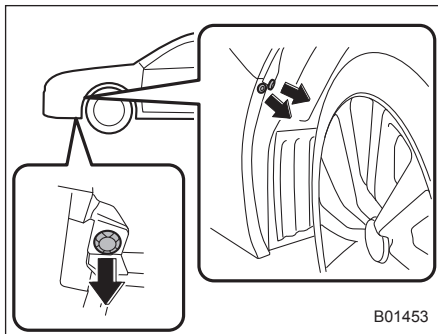

3. Снимите фиксаторы с подкрылка.

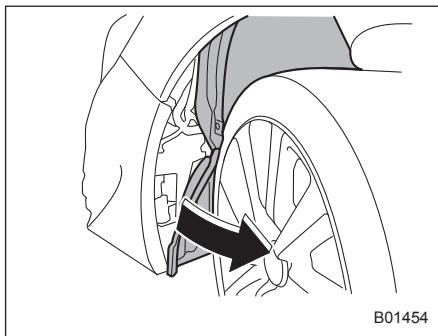

4. Оттяните подкрылок.

▼ Лампа ближнего света фар

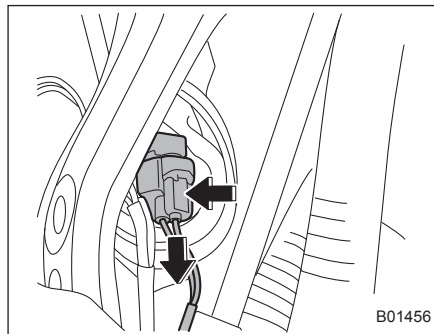
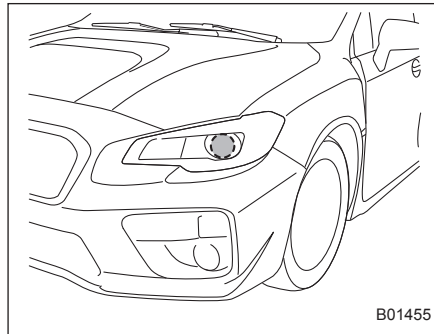

1. Отключите электрический разъем от лампы, нажимая на язычок.

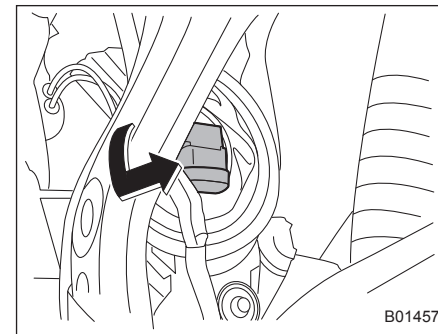

2. Извлеките лампу из блок-фары, поворачивая ее против часовой стрелки.
3. Замените лампу новой. Следите за тем, чтобы не касаться поверхности лампы.
4. Для установки лампы в фару поверните ее по часовой стрелке до щелчка.
5. Подключите электрический разъем.
6. Установите подкрылок на место.

▼ Лампа переднего габаритного фонаря и лампа переднего указателя поворота

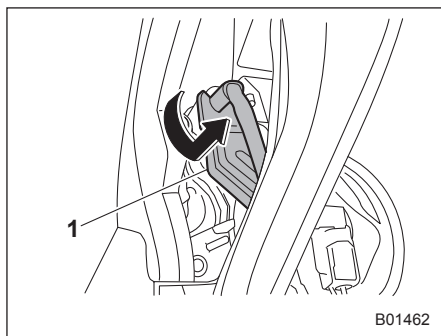
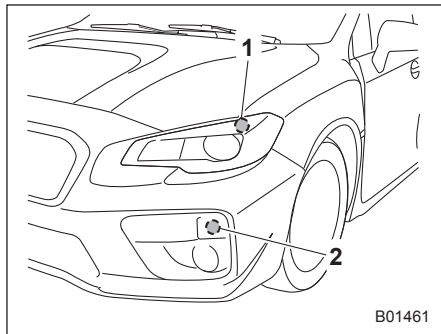

1) Лампа переднего габаритного фонаря.

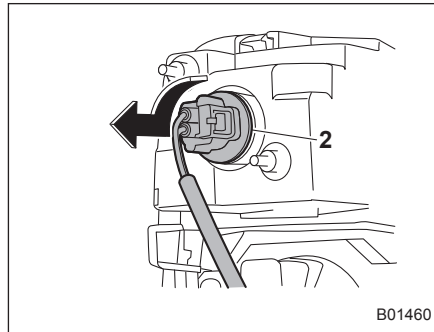

2) Лампа переднего указателя поворота.

1. Поверните патрон против часовой стрелки и потяните его наружу.
2. Извлеките лампу из патрона и замените ее новой.
3. После замены лампы установите подкрылок на место.

■ Противотуманные фары и дневные ходовые огни (если установлены)

ПРИМЕЧАНИЕ

Замена ламп представляет определенную сложность. При необходимости замены ламп обратитесь к Вашему дилеру SUBARU.

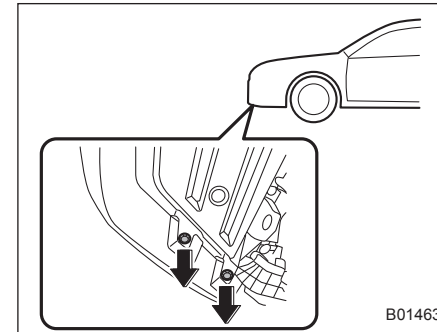

1. Снимите фиксаторы.

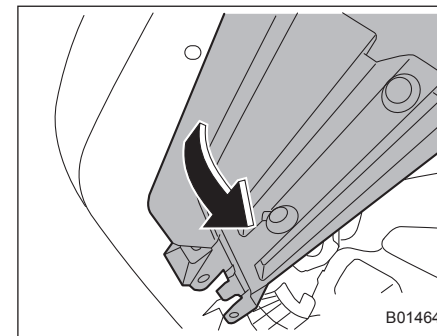

2. Отверните подкрылок.

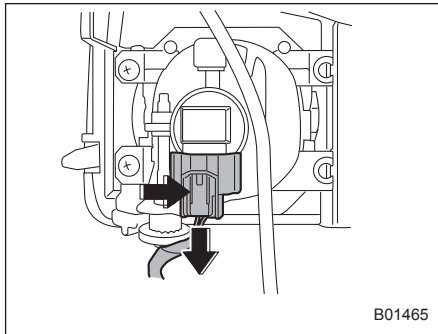

3. Лампа противотуманной фары: Отключите электрический разъем от лампы, нажимая на язычок.

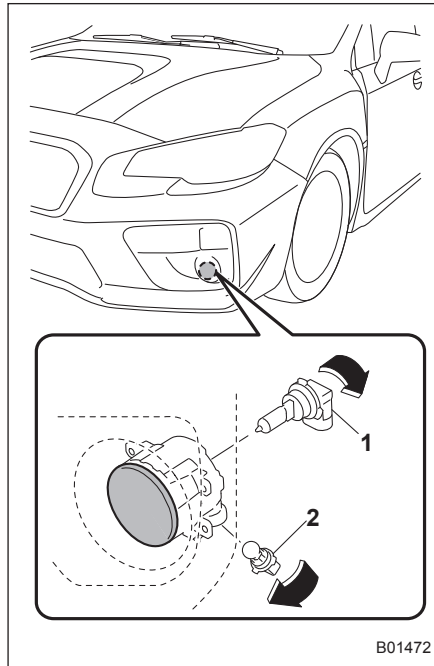

Тип "А"

- 1) Лампа противотуманной фары.
- 2) Лампа дневных ходовых огней.

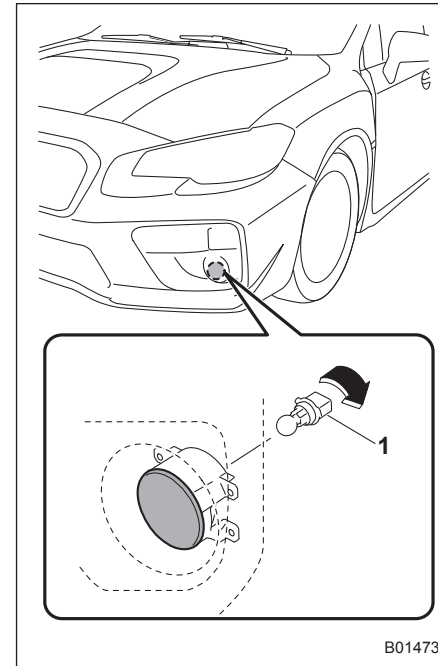

Тип "В"

- 1) Лампа дневных ходовых огней.
4. Снимите лампу, повернув ее против часовой стрелки.
5. Замените лампу новой.

6. После замены лампы установите подкрылок на место.

■ Задние комбинированные фонари

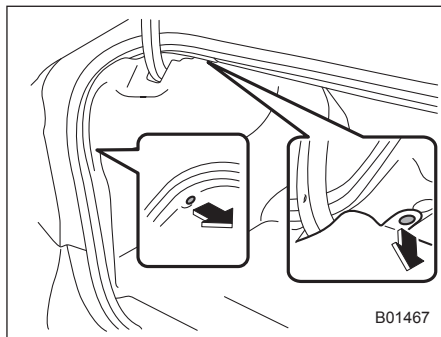

1. Снимите фиксаторы с панели багажника при помощи плоской отвертки.

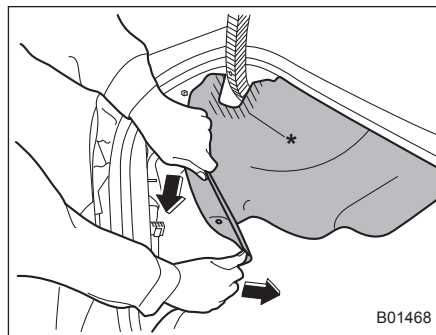

2. Откройте заднюю часть панели отделки багажника как показано на рисунке.

ПРИМЕЧАНИЕ

Убедитесь в том, что деталь “*” отделки багажника на рисунке не соприкасается с опорой крышки багажника. Если деталь “*” погнута, отделка багажника может быть порвана.

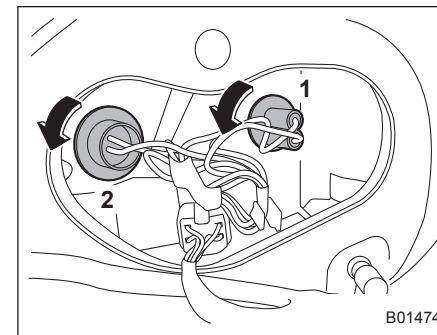

1) Лампа фонаря заднего хода.
2) Лампа заднего указателя поворота.

3. Извлеките патрон лампы из заднего комбинированного фонаря, поворачивая его против часовой стрелки.
4. Извлеките лампу из патрона и замените ее новой.
5. Установите патрон лампы в задний комбинированный фонарь и поверните его по часовой стрелке до полной фиксации.
6. Зафиксируйте заднюю часть панели отделки багажника при помощи фиксатора.

■ Фонарь подсветки номерного знака

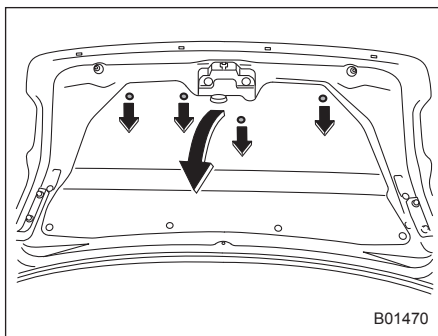

1. Откройте багажник и снимите фиксаторы с внутренней отделки крышки багажника при помощи плоской отвертки.
2. Отверните внутреннюю отделку крышки багажника.

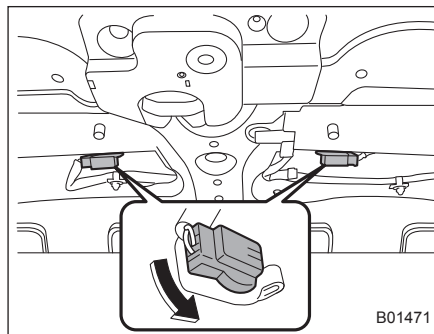

3. Поверните патрон лампы против часовой стрелки и извлеките его.
4. Извлеките лампу из патрона.
5. Установите новую лампу.
6. Установите патрон лампы и внутреннюю отделку крышки багажника.

■ Задний противотуманный фонарь (если установлен)

▲ ВНИМАНИЕ

Не касайтесь выпускной трубы. Прикосновение к выпускной трубе может привести к ожогу.

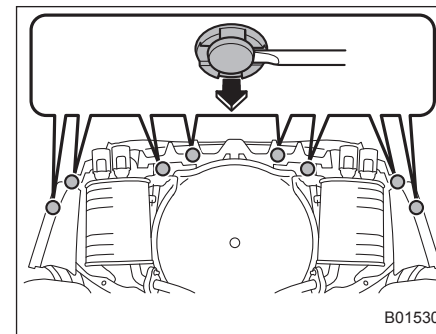

1. Снимите фиксаторы с заднего бампера при помощи плоской отвертки.

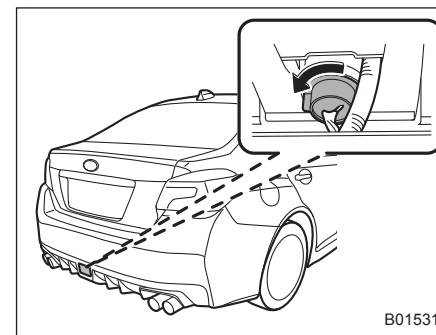

2. Оттягивая отверстие в центральной части заднего бампера, поверните

патрон лампы против часовой стрелки и снимите его.

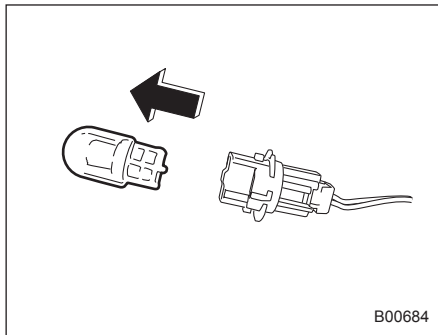

B00684

3. Извлеките лампу из патрона и замените ее новой.
4. Установите патрон лампы, повернув его по часовой стрелке.

■ Точечные светильники

▼ Тип "А"

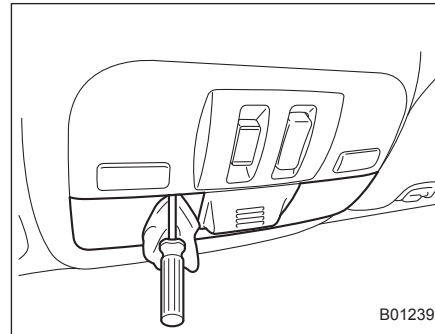

B01239

1. Снимите рассеиватель, поддев его край плоской отверткой.

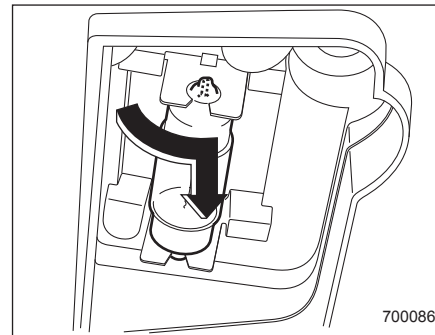

700086

2. Поверните лампу таким образом, чтобы плоские поверхности по ее краям встали вертикально. Чтобы снять лампу, потяните ее вниз.
3. Установите новую лампу.
4. Установите рассеиватель на место.

▼ Тип "В"

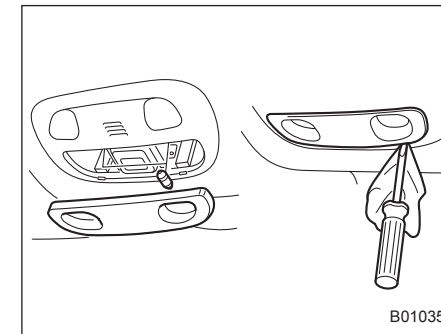

B01035

1. Снимите рассеиватель, поддев его край плоской отверткой.
2. Извлеките лампу из патрона.
3. Установите новую лампу.
4. Установите рассеиватель на место.

– ПРОДОЛЖЕНИЕ –

■ **Плафон освещения салона**

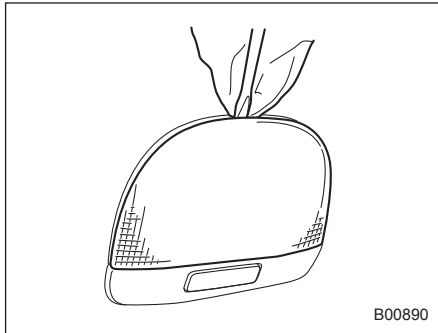

1. Снимите рассеиватель, поддев его край плоской отверткой.
2. Извлеките лампу из патрона.
3. Установите новую лампу.
4. Установите рассеиватель на место.

■ **Плафон освещения багажника**

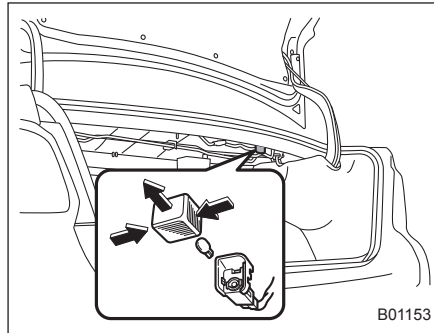

1. Снимите крышку, сдвинув ее края внутрь и потянув ее наружу.
2. Извлеките лампу из патрона.
3. Установите новую лампу.
4. Установите крышку на место.

■ **Плафон подсветки зеркала в солнцезащитном козырьке**

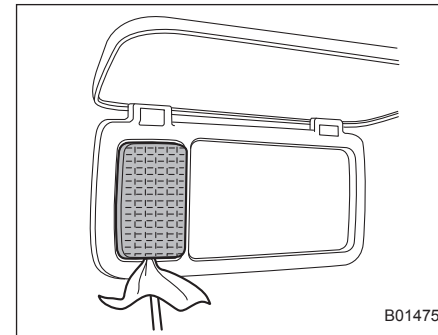

1. Снимите рассеиватель, поддев его край плоской отверткой.

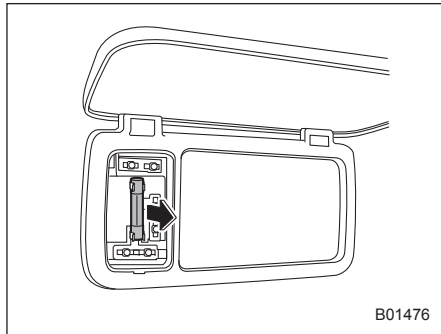

2. Извлеките лампу из патрона.
3. Установите новую лампу.
4. Установите рассеиватель на место.

■ Прочие лампы

Замена ламп представляет определенную сложность. При необходимости замены ламп обратитесь к Вашему дилеру SUBARU.

Замена элемента питания

Следующие ситуации могут свидетельствовать о разрядке элемента питания ключа дистанционного доступа/передатчика дистанционного управления.

- Нестабильная работа функции дистанционного доступа.
- Нестабильная зона действия системы дистанционного управления замками дверей.
- Ненадлежащая работа передатчика дистанционного управления при его нахождении в пределах стандартной зоны действия.

Замените элемент питания новым.

▲ ОСТОРОЖНО

- При замене элемента питания не допускайте попадания на крышку и корпус ключа дистанционного доступа/передатчика дистанционного управления, а также внутрь его пыли, масла или воды.

- При замене элемента питания соблюдайте особую осторожность, чтобы не повредить печатную плату ключа дистанционного доступа/передатчика дистанционного управления.
- Не позволяйте детям трогать элемент питания и разобранные детали, так как дети могут проглотить их.
- При неправильной установке элемента питания существует опасность взрыва. При замене элемента питания используйте только элементы питания того же типа или эквивалентные им.
- Не подвергайте элементы питания чрезмерному нагреву. Не допускайте воздействия на элементы питания солнечного света, огня и т.п.

ПРИМЕЧАНИЕ

- Заменяйте старый элемент питания новым такого же или аналогичного типа, рекомендованного производителем.
- Утилизация использованных элементов питания должна производиться в соответствии с местным законодательством.

– ПРОДОЛЖЕНИЕ –

- Во избежание утечки электролита правильно ориентируйте элемент питания при установке. Соблюдайте осторожность, чтобы не погнуть клеммы. Это может привести к неисправности.
- Мы рекомендуем заменять элемент питания ключа дистанционного доступа у дилера SUBARU.
- При замене используйте только новый элемент питания.
- После замены элемента питания убедитесь в нормальной работе ключа дистанционного доступа/передатчика дистанционного управления.

■ Замена элемента питания ключа дистанционного доступа

Элемент питания: элемент питания типа “таблетка” CR1632

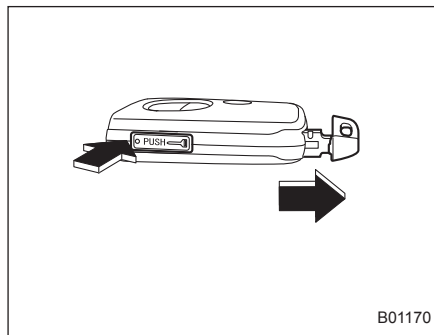

1. Извлеките механический ключ.

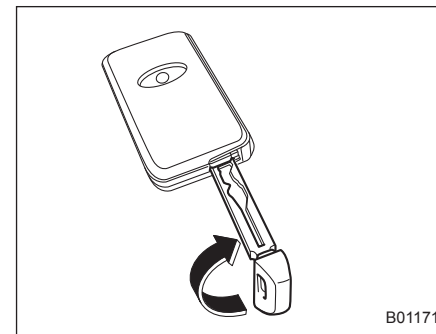

2. Вставьте ключ в зазор и поверните его по часовой стрелке, чтобы снять крышку.

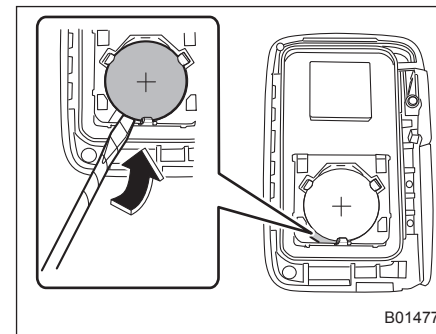

3. Оберните плоскую отвертку изоляционной лентой и вставьте ее между

элементом питания и платой. Затем используйте ее в качестве рычага для снятия элемента питания.

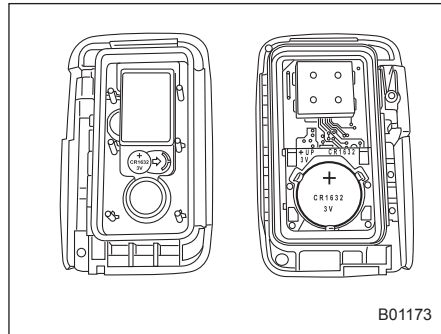

4. Вставьте новый элемент питания так, чтобы его положительная (+) сторона была обращена вверх, как показано на рисунке. Прочно закрепите крышку.

■ Замена элемента питания передатчика дистанционного управления

▼ Модели с системой мониторинга давления воздуха в шинах

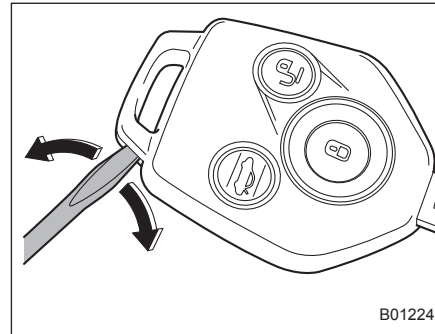

1. Откройте головку ключа при помощи плоской отвертки.

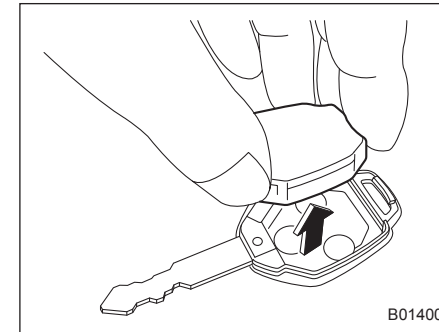

2. Снимите корпус передатчика с головки ключа.

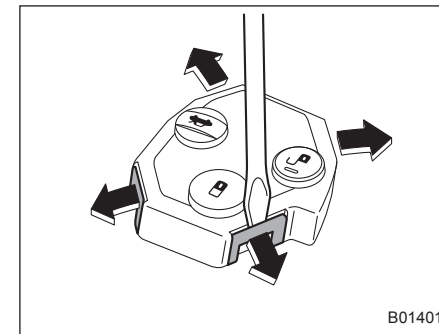

3. Откройте корпус передатчика, отсоединив крючки.

– ПРОДОЛЖЕНИЕ –

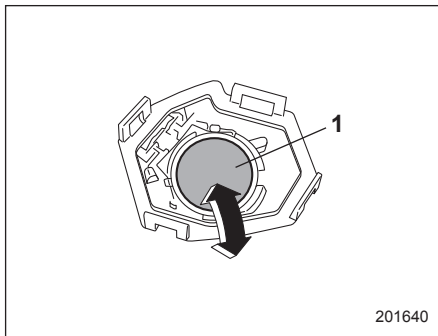

- 1) Отрицательная (-) сторона должна быть обращена вверх.
4. Замените старый элемент питания новым (типа **CR1620** или эквивалентным), убедившись в том, что новый элемент питания обращен отрицательной (-) стороной вверх.
5. Соедините корпус передатчика, зацепив крючки на корпусе.
6. Установите корпус передатчика на головку ключа.
7. Установите снятую половину головки.

После замены элемента питания передатчик дистанционного управления необходимо синхронизировать с блоком управления системой дистанционного управления. Шесть раз

нажмите кнопку “” или “”, чтобы синхронизировать блок.

▼ Модели без системы мониторинга давления воздуха в шинах

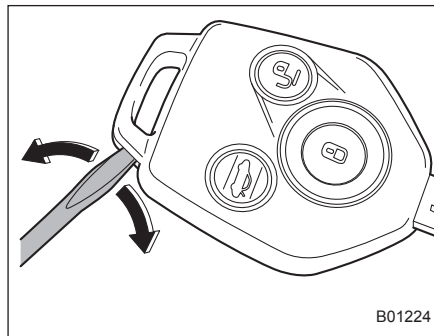

1. Откройте головку ключа при помощи плоской отвертки.

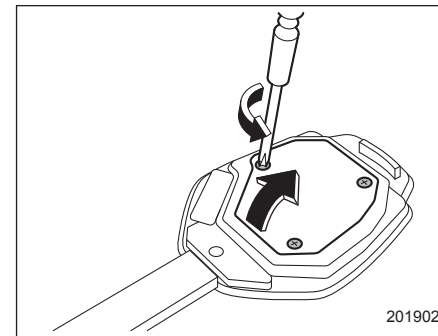

2. Отверните три винта, а затем снимите крышку.

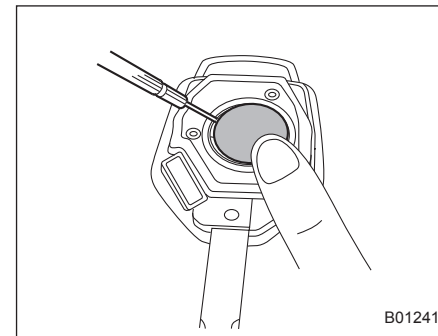

3. Создайте зазор между элементом питания и корпусом, осторожно нажав пальцем на элемент питания,

как показано на рисунке. Затем вставьте в зазор плоскую отвертку, обернутую изолянтной лентой.

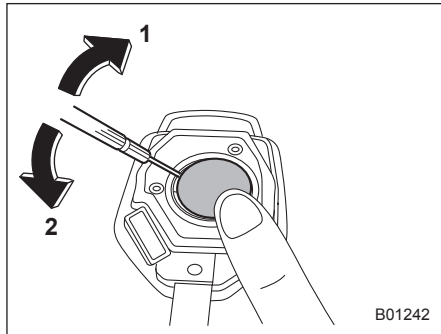

4. Переместите плоскую отвертку в порядке, обозначенном номерами 1 и 2, и снимите элемент питания, принимая меры предосторожности, чтобы не повредить панель основания или клемму.

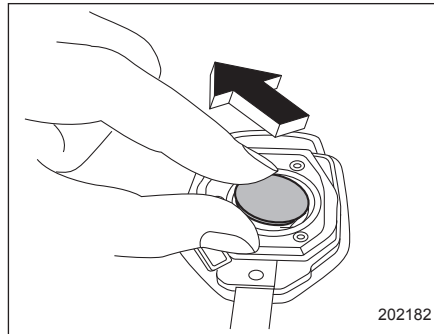

5. Извлеките старый элемент питания.

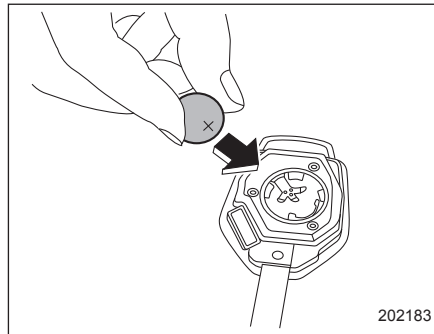

6. Установите новый элемент питания (типа **CR1620** или аналогичный) в корпус так, чтобы его положительная (+) сторона была обращена вверх.

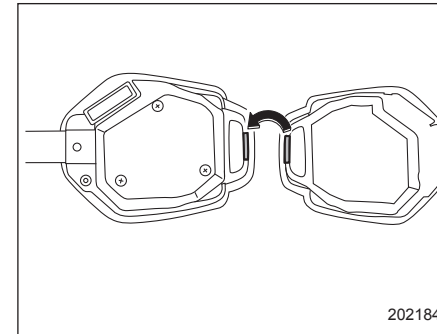

7. Установите крышку на корпус передатчика, обеспечив попадание в фиксирующие пазы на корпусе передатчика соответствующих выступов на его крышке.

После замены элемента питания, передатчик дистанционного управления необходимо синхронизировать с блоком управления системой дистанционного управления. Несколько раз нажмите кнопку “” или “”, чтобы синхронизировать блок.

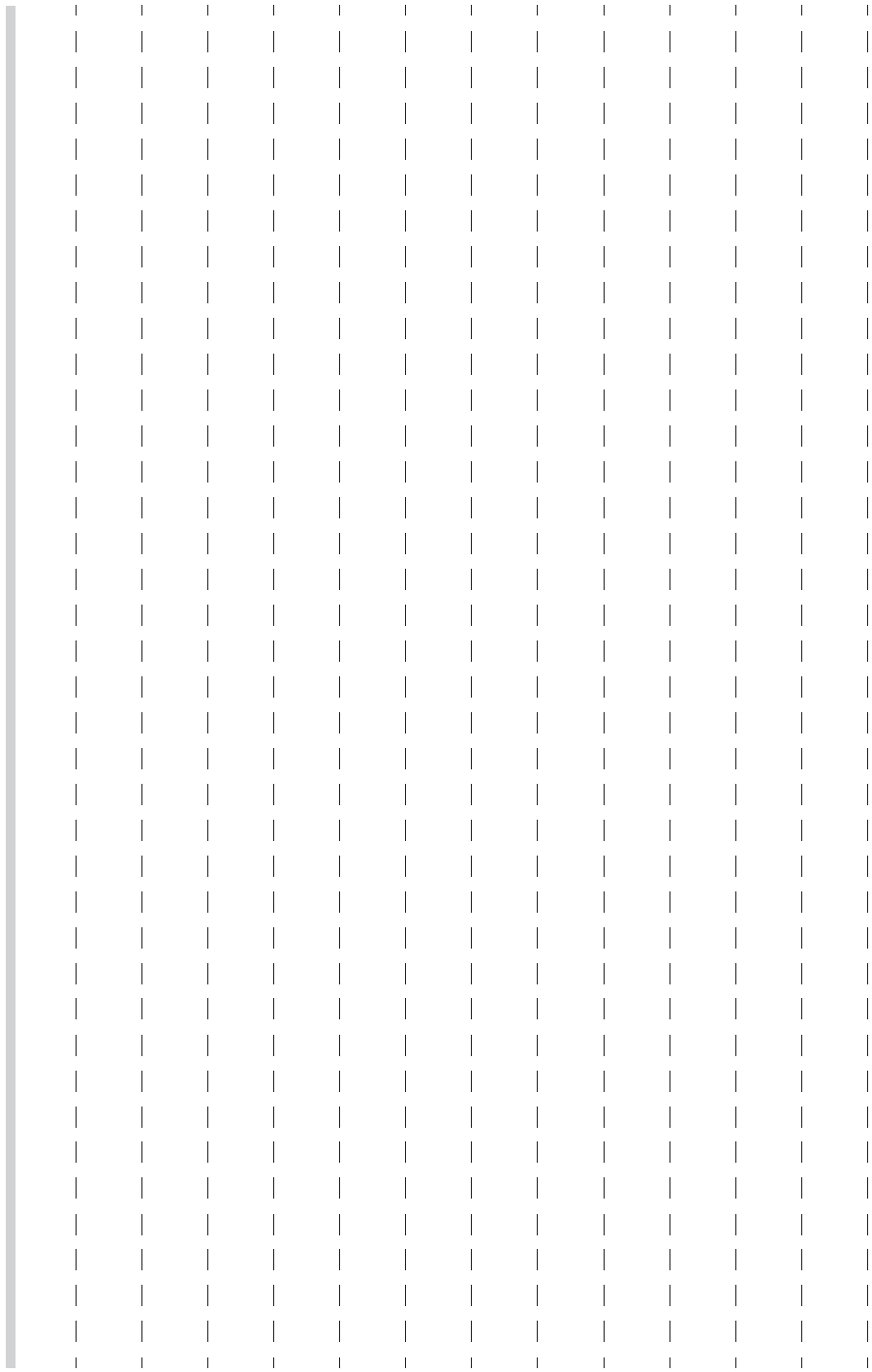

Технические характеристики

Технические характеристики	12-2	Плавкие предохранители и защищаемые ими электрические цепи	12-10
Размеры	12-2	Блок предохранителей, расположенный в салоне автомобиля	12-10
Двигатель	12-3	Панель предохранителей, расположенная в моторном отсеке	12-12
Топливо	12-3	Перечень используемых ламп	12-16
Моторное масло	12-4	Идентификация автомобиля	12-18
Масло для механической трансмиссии, переднего и заднего дифференциалов	12-6		
Рабочие жидкости	12-7		
Охлаждающая жидкость двигателя	12-8		
Электрическая система	12-8		
Шины	12-8		
Временные запасные колеса	12-9		
Углы установки колес	12-9		
Тормозной диск	12-9		

12-2 Технические характеристики

Технические характеристики

Следующие технические характеристики могут изменяться без предварительного уведомления.

■ Размеры

		мм (дюймы)	
Позиция		Модели STI	Модели, отличные от моделей STI
Габаритная длина		4595 (180,9)	
Габаритная ширина		1795 (70,7)	
Габаритная высота		1475 (58,0)	
Колесная база		2650 (104,3)	
Ширина колеи	Передних колес	1530 (60,2)	
	Задних колес	1540 (60,6)	
Дорожный просвет		135 (5,3)	

■ Двигатель

Модель	Модели STI	Модели, отличные от моделей STI
Модель двигателя	EJ257 (2.5 L, с двумя распределительными валами верхнего расположения (DOHC), с турбонаддувом)	FA20 (2.0 L, с двумя распределительными валами верхнего расположения (DOHC), с турбонаддувом)
Тип двигателя	Горизонтально-оппозитный, четырехцилиндровый, четырехтактный бензиновый двигатель жидкостного охлаждения	
Рабочий объем двигателя, см ³ (куб. дюймов)	2457 (150)	1998 (121,9)
Диаметр цилиндра × ход поршня, мм (дюймы)	99,5 × 79,0 (3,9 × 3,1)	86,0 × 86,0 (3,39 × 3,39)
Степень сжатия	8,2 : 1	10,6 : 1
Порядок зажигания	1 – 3 – 2 – 4	

■ Топливо

ПРИМЕЧАНИЕ

Двигатель Вашего автомобиля рассчитан на использование только неэтилированного бензина.

Модель	Требования к топливу	Объем топливного бака
Модели STI	С октановым числом 98 или более* ¹	60 л (15,9 галлона США; 13,2 английского галлона)
Модели, отличные от моделей STI	С октановым числом 95 или более* ^{1 *2}	

*1 Указанное октановое число определено по исследовательскому методу.

*2 Если топливо указанного типа отсутствует, обратитесь к разделу "Топливо" ☞ 7-3.

12-4 *Технические характеристики*

■ Моторное масло

Процедуры проверки, доливки и замены, а также другие подробности приведены в разделе “Моторное масло” ☞ 11-18.

ПРИМЕЧАНИЕ

Процедура замены масла и масляного фильтра должна осуществляться должным образом подготовленными специалистами. Для проведения обслуживания мы рекомендуем Вам обратиться к Вашему дилеру SUBARU.

▼ Разрешенное моторное масло

Обязательно используйте моторное масло, разрешенное SUBARU. За более подробной информацией мы рекомендуем Вам обратиться к Вашему дилеру SUBARU.



При отсутствии разрешенного моторного масла используйте альтернативное моторное масло, описанное на следующей странице.

▼ Альтернативное моторное масло

При отсутствии моторного масла, разрешенного SUBARU, может использоваться следующее альтернативное масло.

ПРИМЕЧАНИЕ

Указанные здесь величины являются нормативными. Количество, необходимое для замены, может слегка отличаться в зависимости от температуры и прочих факторов.

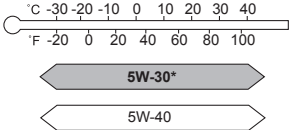
Класс масла	Вязкость по SAE и температура применения	Объем моторного масла
<div style="display: flex; justify-content: space-around; align-items: center;"> <div style="text-align: center;">  <p>ZOM0377</p> </div> <div style="text-align: center;"> <p>или</p>  <p>ZOM0293</p> </div> </div> <p>SM по классификации API (Американский институт нефтяной промышленности) с надписью "ENERGY CONSERVING" или SN с надписью "RESOURCE CONSERVING"</p> <p>GF-4 или GF-5 по классификации ILSAC (Международный консультативный комитет по характеристикам смазочных материалов), которое можно определить по знаку сертификации ILSAC (знак многоконечной звезды) или A3 или A5 по классификации ACEA (Ассоциация европейских автомобильных производителей)</p>	<ul style="list-style-type: none"> • 5W-30* • 5W-40 <div style="text-align: center;">  </div> <p>* эквивалентное маслу, залитому на заводе.</p>	<p>Модели STI:</p> <ul style="list-style-type: none"> • Доливка масла от уровня L до уровня F: 1,0 л (1,1 кварты США; 0,9 английской кварты) • Замена масла и масляного фильтра: 4,3 л (4,5 кварты США; 3,8 английской кварты) • Замена масла: 4,0 л (4,2 кварты США; 3,5 английской кварты) <p>Модели, отличные от моделей STI:</p> <ul style="list-style-type: none"> • Доливка масла от уровня L до уровня F: 1,0 л (1,1 кварты США; 0,9 английской кварты) • Замена масла и масляного фильтра: 5,1 л (5,4 кварты США, 4,5 английской кварты) • Замена масла: 4,9 л (5,2 кварты США; 4,3 английской кварты)

– ПРОДОЛЖЕНИЕ –

12-6 Технические характеристики

■ Масло для механической трансмиссии, переднего и заднего дифференциалов

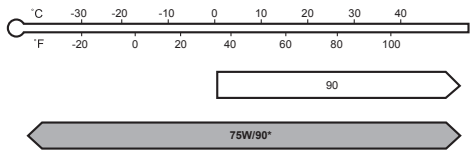
Масло		Масло для механической трансмиссии	Масло для переднего дифференциала (модели с CVT)	Масло для заднего дифференциала	
Класс масла	Модели STI	GL-5 по классификации API (75W-90)* ³	<ul style="list-style-type: none"> • SUBARU Extra MT*³ • GL-5 по классификации API (75W-90) 	GL-5 по классификации API	
	Модели, отличные от моделей STI	<ul style="list-style-type: none"> • SUBARU Extra MT*³ • GL-5 по классификации API (75W-90)*⁴ 			
Вязкость по SAE и температура применения		—	—	<ul style="list-style-type: none"> • 75W-90* • 90  <p style="text-align: right;">ZOM0394</p> <p style="text-align: center;">* рекомендовано</p>	
Объем масла* ¹	Модели STI	4,1 л (4,3 кварты США; 3,6 английской кварты)	—	1,0 л (1,1 кварты США; 0,9 английской кварты)	
	Модели, отличные от моделей STI	3,3 л (3,5 кварты США; 2,9 английской кварты)	1,4 л (1,5 кварты США; 1,2 английской кварты)	Модели с самоблокирующимся дифференциалом	1,0 л (1,1 кварты США; 0,9 английской кварты)
				Модели без самоблокирующегося дифференциала	0,8 л (0,8 кварты США; 0,7 английской кварты)
Комментарии* ²		“Масло для механической трансмиссии” ☞ 11-30	“Масло для переднего дифференциала (модели с CVT)” ☞ 11-31	“Масло для заднего дифференциала” ☞ 11-31	

- *1 Указанное количество масла является нормативным. Количество, необходимое для замены, может слегка отличаться в зависимости от температуры и прочих факторов. После заправки трансмиссии маслом необходимо проверить его уровень.
- *2 Более подробная информация касательно технического обслуживания и ремонта приведена в указанном разделе.
- *3 Данный тип масла заправлен в автомобиль на заводе.
- *4 Вы можете использовать данный тип масла для механической трансмиссии. Однако использование данного типа масла ухудшит приемистость и экономичность автомобиля.

■ Рабочие жидкости

Рабочая жидкость	Тип жидкости*1	Объем жидкости*2	Комментарии*3
Жидкость для бесступенчатой трансмиссии (модели с CVT)	Мы рекомендуем Вам проконсультироваться с Вашим дилером SUBARU	12,4 л (13,1 кварты США; 10,9 английской кварты)	"Жидкость для бесступенчатой трансмиссии" ☞ 11-31
Тормозная жидкость		–	"Тормозная жидкость" ☞ 11-33
Жидкость для системы сцепления (модели с MT)	"FMVSS" №116, свежая тормозная жидкость DOT 3 или DOT 4	–	"Жидкость для системы сцепления (модели с MT)" ☞ 11-34
Жидкость для усилителя рулевого управления (модели STI)	<ul style="list-style-type: none"> • SUBARU ATF • ATF типа "Dexron III" • IDEMITSU ATF HP 	0,7 л (0,7 кварты США; 0,6 английской кварты)	"Жидкость для усилителя рулевого управления (модели STI)" ☞ 11-32

- *1 Используйте один из указанных типов жидкости.
- *2 Указанное количество жидкости является нормативным. Количество, необходимое для замены, может слегка отличаться в зависимости от температуры и прочих факторов.
- *3 Более подробная информация касательно технического обслуживания и ремонта приведена в указанном разделе.

12-8 Технические характеристики

■ Охлаждающая жидкость двигателя

Модель автомобиля		Объем охлаждающей жидкости	Тип охлаждающей жидкости
Модели STI		7,7 л (8,2 кварты США; 6,8 английской кварты)	SUBARU Super Coolant
Модели, отличные от моделей STI	Модели с MT	8,2 л (8,7 кварты США; 7,2 английской кварты)	
	Модели с CVT	8,4 л (8,9 кварты США; 7,4 английской кварты)	

Указанное количество охлаждающей жидкости является нормативным. Количество, необходимое для замены, может слегка отличаться в зависимости от температуры и прочих факторов. Более подробная информация касательно технического обслуживания и ремонта приведена в разделе "Система охлаждения" 11-22.

■ Электрическая система

Тип и емкость аккумуляторной батареи (5HR)		12 В – 48 А-ч (55D23L)
Генератор	Модели STI	12 В – 110 А
	Модели, отличные от моделей STI	12 В – 130 А
Свечи зажигания	Модели STI	SILFR6A (NGK)
	Модели, отличные от моделей STI	ILKAR8H6 (NGK)

■ Шины

Информацию о технических характеристиках шин (в частности, о размере шин, индексе нагрузки и категории скорости) см. таблицу с информацией о давлении в шинах, расположенную на средней стойке со стороны водителя.

■ Временные запасные колеса

Размер временного запасного колеса	T145/70D17	205/50R17
Давление во временной запасной шине (рекомендованное давление в холодной шине)	420 кПа (4,2 кгс/см ² , 60 фунтов на кв. дюйм)	230 кПа (2,3 кгс/см ² , 33 фунта на кв. дюйм)
Момент затяжки гаек крепления колеса	120 Нм (12 кгс-м, 89 фунт-сила-фут)* ¹ * ²	

*¹ Такой момент затяжки эквивалентен усилию приблизительно в 40–50 кгс (88–110 фунтов-силы), приложенному к концу баллонного ключа. Если Вы самостоятельно затянули гайки крепления колес, при первой возможности проверьте момент их затяжки на ближайшей станции технического обслуживания автомобилей.

*² За информацией о процедуре затяжки гаек крепления колес обратитесь к разделу “Замена колеса со спущенной шиной” 9-5.

■ Углы установки колес

Мы рекомендуем Вам производить проверку и регулировку углов установки колес у Вашего дилера SUBARU.

Позиция		Модели, отличные от моделей STI	Модели STI
Схождение	Передних колес	0 мм (0 дюймов), угол схождения (сумма величин для обоих колес): 0°	
	Задних колес	3 мм (0,12 дюйма), угол схождения (сумма величин для обоих колес): 0°16'	
Развал	Передних колес	-0°45'	-0°45'
	Задних колес	-1°30'	-1°40'

■ Тормозной диск

Если Вам необходима информация о предельном эксплуатационном размере тормозных дисков и методах их измерения, мы рекомендуем Вам проконсультироваться с Вашим дилером SUBARU.

Плавкие предохранители и защищаемые ими электрические цепи

■ Блок предохранителей, расположенный в салоне автомобиля

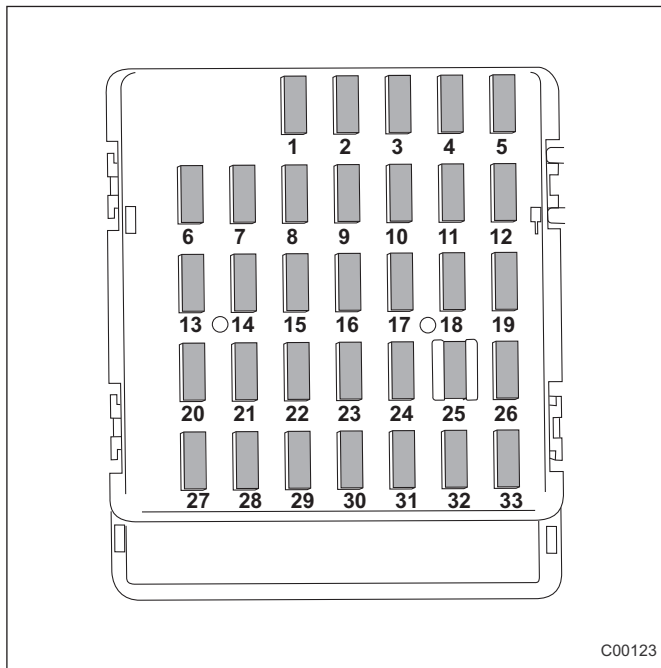

Номер предохранителя	Номинал предохранителя	Защищаемая электрическая цепь
1	20 А	• Задний противотуманный фонарь
2	7,5 А	• Комбинация приборов
3	15 А	• Привод замков дверей
4	10 А	• Реле антиобледенителя щеток стеклоочистителя ветрового стекла
5	Предохранитель не установлен	
6	7,5 А	• Привод дистанционного управления зеркал заднего вида
7	10 А	• Центральный блок управления
8	7,5 А	• Стоп-сигналы
9	7,5 А	• Антиобледенитель щеток стеклоочистителя ветрового стекла
10	7,5 А	• Электропитание (аккумуляторная батарея)
11	7,5 А	• Блок управления указателями поворота
12	15 А	• Блок управления трансмиссией • Блок управления двигателем • Центральный блок управления

Номер предохранителя	Номинал предохранителя	Защищаемая электрическая цепь
13	20 А	• Розетка для подключения дополнительного электрооборудования (в центральной консоли)
14	10 А	• Передние габаритные фонари • Задние габаритные фонари • Задние комбинированные фонари
15	10 А	• Блок управления системой дистанционного доступа • Плафон освещения багажника
16	7,5 А	• Освещение
17	15 А	• Подогрев сидений
18	10 А	• Фонари заднего хода
19	7,5 А	• Дневные ходовые огни
20	10 А	• Розетка для подключения дополнительного электрооборудования (в панели приборов)
21	7,5 А	• Реле стартера • Блок управления системой автоматического запуска и остановки двигателя
22	10 А	• Кондиционер воздуха • Обмотка реле обогревателя заднего стекла
23	Предохранитель не установлен	

Номер предохранителя	Номинал предохранителя	Защищаемая электрическая цепь
24	10 А	• Аудиосистема (для моделей без системы автоматического запуска/остановки двигателя) • Система навигации (для моделей без системы автоматического запуска/остановки двигателя)
25	15 А	• Система подушек безопасности
26	7,5 А	• Реле электростеклоподъемников • Реле основного вентилятора радиатора
27	15 А	• Вентилятор салона
28	15 А	• Вентилятор салона
29	10 А	• Противотуманные фары
30	Предохранитель не установлен	
31	7,5 А	• Блок управления системы автоматического кондиционера воздуха • Центральный блок управления
32	7,5 А	• Сцепление
33	7,5 А	• Блок управления системой ABS/системой VDC

12-12 Технические характеристики

■ Панель предохранителей, расположенная в моторном отсеке

▼ Модели STI

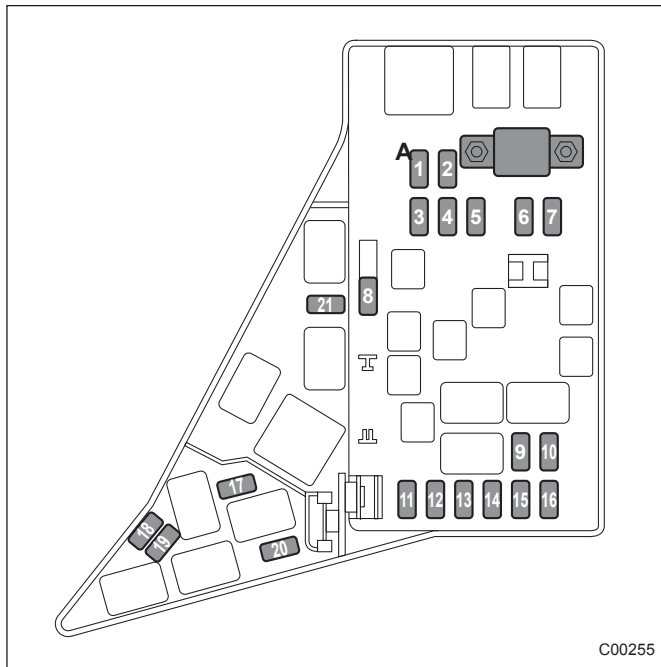

A) Главный предохранитель.

Номер предохранителя	Номинал предохранителя	Защищаемая электрическая цепь
1	30 А	<ul style="list-style-type: none"> Блок управления системой ABS Блок управления системой VDC
2	25 А	<ul style="list-style-type: none"> Основной вентилятор (вентилятор радиатора)
3	25 А	<ul style="list-style-type: none"> Вспомогательный вентилятор (вентилятор радиатора)
4	Предохранитель не установлен	
5	25 А	<ul style="list-style-type: none"> Аудиосистема
6	30 А	<ul style="list-style-type: none"> Фары (ближний свет)
7	15 А	<ul style="list-style-type: none"> Фары (дальний свет)
8	20 А	<ul style="list-style-type: none"> Цепь резервного электропитания
9	15 А	<ul style="list-style-type: none"> Звуковой сигнал
10	25 А	<ul style="list-style-type: none"> Обогреватель заднего стекла Обогреватель зеркал
11	15 А	<ul style="list-style-type: none"> Топливный насос
12	10 А	<ul style="list-style-type: none"> Блок управления трансмиссией
13	7,5 А	<ul style="list-style-type: none"> Блок управления двигателем
14	15 А	<ul style="list-style-type: none"> Указатели поворота и аварийная световая сигнализация
15	15 А	<ul style="list-style-type: none"> Реле габаритных фонарей и освещения

Номер предохранителя	Номинал предохранителя	Защищаемая электрическая цепь
16	7,5 А	• Генератор
17	Предохранитель не установлен	
18	20 А	• Впрыск топлива
19	15 А	• Фара (ближний свет, правая)
20	15 А	• Фара (ближний свет, левая)
21	10 А	• Клапан подачи вторичного воздуха

12-14 Технические характеристики

▼ Модели, отличные от моделей STI

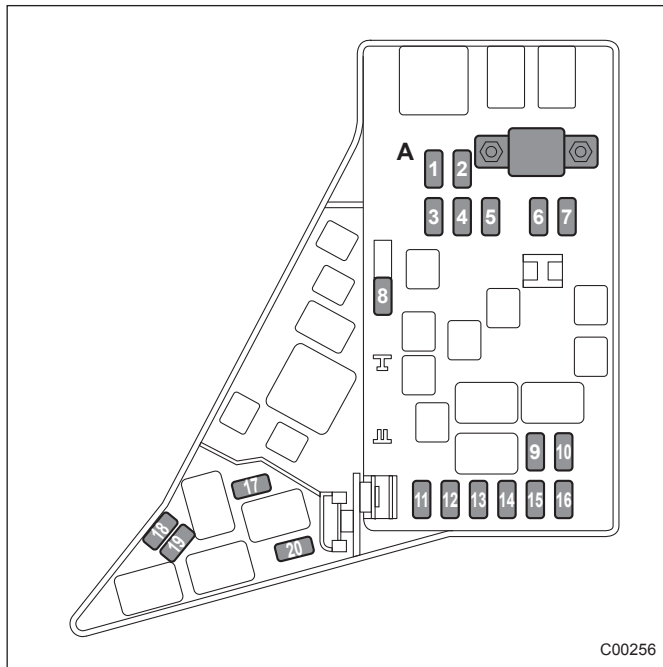

А) Главный предохранитель.

Номер предохранителя	Номинал предохранителя	Защищаемая электрическая цепь
1	30 А	<ul style="list-style-type: none"> Блок управления системой ABS Блок управления системой VDC
2	25 А	<ul style="list-style-type: none"> Основной вентилятор (вентилятор радиатора)
3	25 А	<ul style="list-style-type: none"> Вспомогательный вентилятор (вентилятор радиатора)
4	Предохранитель не установлен	
5	25 А	<ul style="list-style-type: none"> Аудиосистема
6	30 А	<ul style="list-style-type: none"> Фары (ближний свет)
7	15 А	<ul style="list-style-type: none"> Фары (дальний свет)
8	20 А	<ul style="list-style-type: none"> Цепь резервного электропитания
9	15 А	<ul style="list-style-type: none"> Звуковой сигнал
10	25 А	<ul style="list-style-type: none"> Обогреватель заднего стекла Обогреватель зеркал
11	15 А	<ul style="list-style-type: none"> Топливный насос
12	20 А	<ul style="list-style-type: none"> Блок управления трансмиссией
13	7,5 А	<ul style="list-style-type: none"> Блок управления двигателем
14	15 А	<ul style="list-style-type: none"> Указатели поворота и аварийная световая сигнализация
15	15 А	<ul style="list-style-type: none"> Реле габаритных фонарей и освещения

Номер предохранителя	Номинал предохранителя	Защищаемая электрическая цепь
16	7,5 А	• Генератор
17	Предохранитель не установлен	
18	20 А	• Впрыск топлива
19	15 А	• Фара (ближний свет, правая)
20	15 А	• Фара (ближний свет, левая)

Перечень используемых ламп

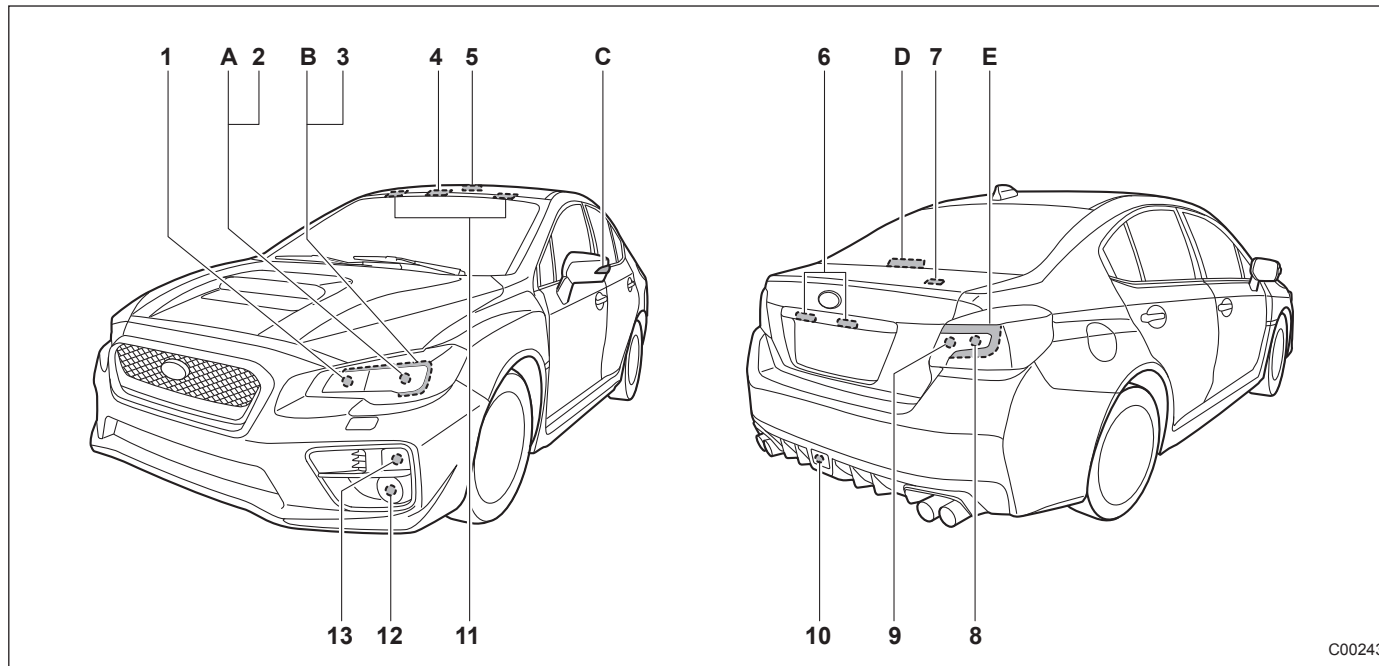

ПРИМЕЧАНИЕ

Лампы А, В, С, D и E являются светодиодами. При необходимости их замены мы рекомендуем Вам обратиться к Вашему дилеру SUBARU.

	Мощность	Тип лампы*
1) Лампа дальнего света фар	12 В – 60 Вт	HВ3
2) Лампа ближнего света фар (модели без светодиодных фар)	12 В – 55 Вт	H11
3) Лампа переднего габаритного фонаря (модели без светодиодных фар)	12 В – 5 Вт	W5W
4) Лампа точечного светильника	12 В – 8 Вт	–
5) Лампа плафона освещения салона	12 В – 8 Вт	–
6) Лампа фонаря подсветки номерного знака	12 В – 5 Вт	W5W
7) Лампа плафона освещения багажника	12 В – 5 Вт	W5W
8) Лампа фонаря заднего хода	12 В – 16 Вт	W16W
9) Лампа заднего указателя поворота	12 В – 21 Вт	WY21W
10) Лампа заднего противотуманного фонаря (если установлен)	12 В – 21 Вт	W21W
11) Лампа плафона подсветки зеркальца в солнцезащитном козырьке	12 В – 2 Вт	–
12) Лампа противотуманной фары (если установлены)	12 В – 19 Вт	H16
Лампа дневных ходовых огней	12 В – 13 Вт	P13W
13) Лампа переднего указателя поворота	12 В – 21 Вт	WY21W
A) Лампа ближнего света фар (модели без светодиодных фар)	–	–
B) Лампа переднего габаритного фонаря (модели без светодиодных фар)	–	–
C) Лампа бокового указателя поворота	–	–
D) Лампа верхнего стоп-сигнала	–	–
E) Лампа стоп-сигнала/заднего габаритного фонаря	–	–

* По спецификации ECE.

⚠ ВНИМАНИЕ

Горящие лампы могут быть очень горячими. Перед заменой ламп выключите свет и подождите, пока лампы остынут. В противном случае существует риск получения ожога.

⚠ ОСТОРОЖНО

Заменяйте лампы только новыми, с мощностью, соответствующей техническим характеристикам. Использование ламп другой мощности может привести к пожару.

Идентификация автомобиля

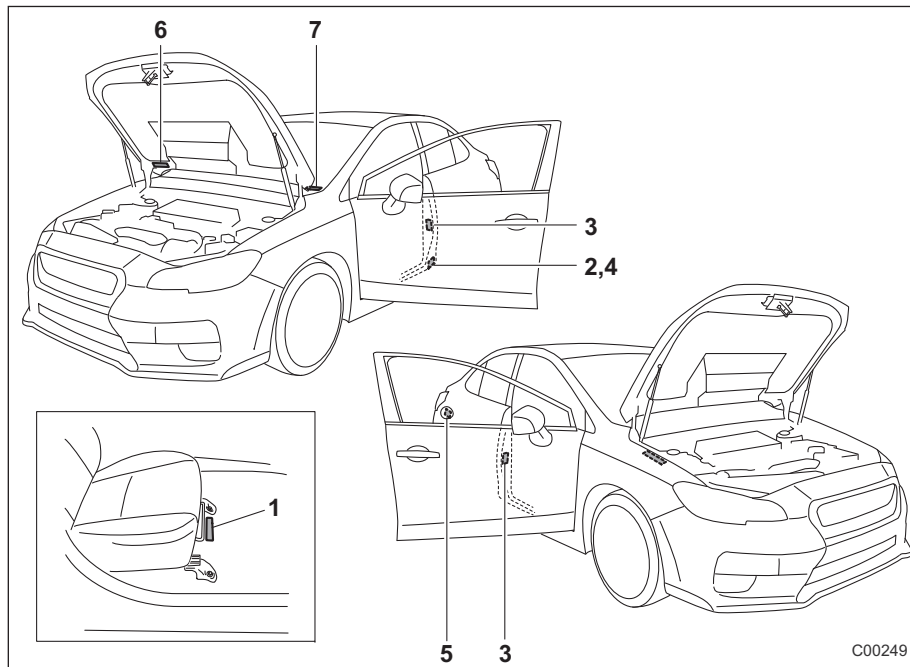

- 1) Идентификационный номер автомобиля.
- 2) Идентификационная табличка (модели для стран Европы и России).
- 3) Табличка нормативных величин давления в шинах.
- 4) Табличка номера модели.
- 5) Табличка с информацией о топливе.
- 6) Табличка кондиционера воздуха.
- 7) Табличка с идентификационным номером автомобиля.

C00249

Дополнительная информация

Идентификационная табличка (модели, предназначенные для России)	13-2	Декларация соответствия нормам безопасности машин и механизмов 2006/42/ЕС	13-14
Расход топлива и выброс диоксида углерода (CO ₂)	13-2	Домкрат	13-14
Декларация о соответствии требованиям Директивы 1999/5/ЕС, предъявляемым к окончательному оборудованию радио- и телекоммуникационных устройств	13-3	Техническая информация для моделей, предназначенных для стран ЕС	13-15
Передатчик системы дистанционного управления замками дверей автомобиля	13-3	Ключ дистанционного доступа	13-15
Приемник системы дистанционного управления замками дверей автомобиля	13-4		
Иммобилайзер	13-5		
Низкочастотный излучатель	13-10		
Модуль Bluetooth®	13-13		

13-2 Дополнительная информация

Идентификационная табличка (модели, предназначенные для России)

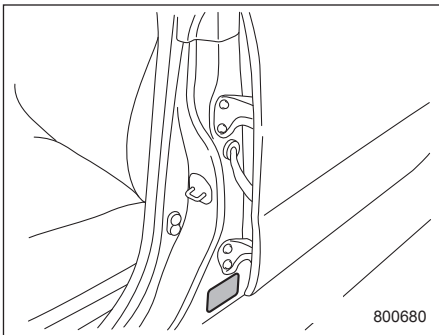

Идентификационная табличка расположена на левой средней стойке как показано на рисунке.

Расход топлива и выброс двуокиси углерода (CO₂)

Модели, соответствующие стандарту "Euro 5"

Модели и тип			Расход топлива в соответствии с правилом ЕЭК ООН №101R (л/100 км)			Выброс двуокиси углерода (CO ₂) в соответствии с правилом ЕЭК ООН №101R (г/км)		
			Городской цикл	Загородный цикл	Смешанный цикл	Городской цикл	Загородный цикл	Смешанный цикл
Модели, отличные от моделей STI	2.0L с турбонаддувом	6MT	12,8	7,1	9,2	296	165	213
		CVT	11,9	6,7	8,6	275	155	199
Модель STI	2.5L с турбонаддувом	6MT	14,0	8,4	10,4	326	194	242

6MT: 6-ступенчатая механическая трансмиссия.

CVT: бесступенчатая автоматическая трансмиссия.

Декларация о соответствии требованиям Директивы 1999/5/ЕС, предъявляемым к окончному оборудованию радио- и телекоммуникационных устройств



■ **Передатчик системы дистанционного управления замками дверей автомобиля**

 <p>ColsonKama ColsonKama Corp 3-1817, Moshkovsk. Rimsk. Street, Saratovskan 41-5201, Saratov TEL: 48-94-92-22 FAX: 48-46-61-003</p>	
<p>DECLARATION of CONFORMITY</p>	
<p>We, ColsonKama Corp, of the above address, hereby declare, in our sole responsibility, that the following product conforms to the essential requirements of the Radio and Telecommunications Terminal Equipment Directive 1999/5/EC in accordance with the rules set forth in the European requirements of this directive and annexed to label levels.</p>	
Product:	Keyless Entry System (Transmitter)
Model Type Number:	1P003
Directive(s) & standard(s):	Radio: EN 300 220-1 V2.2.1 (2010-06) EN 300 220-2 V2.2.1 (2010-06) EMC: EN 301 488-1 V1.8.0 (2008-10) EN 301 488-2 V1.4.1 (2010-06) Safety: EN 60950-1:2006 + Amd.1:2009 Mod. 1P00005:2009 Amd.1:2010
<p>Issued at Saratov, 2011</p>	
Signature:	<i>Sergey A. Kozlov</i>
Name:	Sergey A. Kozlov
Position:	Deputy General Manager Product Design Group
Date:	August 23, 2011
<p>CAUTION - Change of explanation in labels is immediately replaced. Replacements with this error are prohibited by:</p>	
<p>CAUTION - Do not respond to any solicitation for purchase, sale or for flow.</p>	

D00222

13-4 Дополнительная информация

■ Приемник системы дистанционного управления замками дверей автомобиля

 Calsion/Karsid Calsion/Karsid Corp. 21917, Naitancon, Kalyan, Solapur, 502001, India T: +91 856 403 533 - 41 43 50 103	
DECLARATION of CONFORMITY	
We, Calsion/Karsid Corp. of the above address, hereby declare, at our sole and exclusive responsibility, that the following product conforms to the Essential Requirements of the Radio and Telematics Subsystem Equipment Directive 1995/24/EC in accordance with the data contained in the appropriate declarations of conformity of the relevant standards of the following:	
Product:	Karbox Entry System (lockers)
Model Type Number:	658R0152
Directive and standards used:	Radio: EN 300 220-1 V2.3.1 (2004-02) EN 300 220-2 V2.3.1 (2004-03) EMC: EN 301 488-1 V2.3.1 (2004-04) EN 301 488-3 V2.3.1 (2004-06) Radio: EN 60905 (2000 - Ann.1, 2) & EN 60905 (2002 - Ann.1, 2) & EN 60905 (2002 - Ann.1, 2) & EN 60905 (2002 - Ann.1, 2) &
Date of issue (dd/mm/yyyy):	
Signature:	
Name:	Deniz Gencel
Position:	Deniz Gencel Manager Electronic Group
Date:	August 25, 2011

D00223

■ Иммобилайзер

▼ Модели с системой дистанционного доступа с функцией запуска/остановки двигателя при помощи кнопки

	<p style="font-size: 8px;">FUJI HEAVY INDUSTRIES LTD. SUBARU ENGINEERING DIVISION 1-1 SUBARU-CHO OTA GUNMA 373-8555 JAPAN Fax: +81 276-26-3292</p>	<p style="font-size: 12px; font-weight: bold;">R&TTE Declaration of Conformity</p>					
<p>We,</p> <p style="margin-left: 40px;">Manufacturer's Name: Fuji Heavy Industries Ltd. Manufacturer's Address: 1-7-2, Nishishinjuku, Shinjuku, Tokyo, 160-8316 Japan</p> <p>hereby declare under our sole responsibility that the product:</p> <p style="margin-left: 40px;">Product Name: Immobilizer Product Model: SSPIMB02</p> <p>to which this declaration relates is in conformity with the essential requirements and other relevant requirements of the R&TTE Directive (1999/5/EC). The product is compliant with the following standards and/or other normative documents:</p> <ul style="list-style-type: none"> -Health & safety requirements: EN60950-1 -EMC requirements EN301 489-1 & EN301 489-3 -Effective uses of radio spectrum: EN300 330-2 <p>Supplementary information:</p> <table border="1" style="width: 100%; border-collapse: collapse; margin-left: 40px;"> <tr> <td style="width: 50%; padding: 5px;">* CE mark</td> <td style="width: 50%; text-align: center; padding: 5px;">CE</td> </tr> <tr> <td style="padding: 5px;">* Member states intended for use</td> <td style="padding: 5px;">EU and EFTA</td> </tr> </table>				* CE mark	CE	* Member states intended for use	EU and EFTA
* CE mark	CE						
* Member states intended for use	EU and EFTA						
<p>Date: November 24, 2010</p> <p>Signature: <u>Takashi Nishida</u> Takashi Nishida</p>							
D00199							

Настоящим Fuji Heavy Industries Ltd. заявляет о том, что устройство SSPIMB02 соответствует основным требованиям и другим соответствующим положениям Директивы 1999/5/EC.

13-6 *Дополнительная информация*

Русский

Настоящим Fuji Heavy Industries Ltd. заявляет о том, что устройство SSPIMB02 соответствует основным требованиям и другим соответствующим положениям Директивы 1999/5/EC.

English

Hereby, Fuji Heavy Industries Ltd., declares that this SSPIMB02 is in compliance with the essential requirements and other relevant provisions of Directive 1999/5/EC.

Suomi

Fuji Heavy Industries Ltd. vakuuttaa täten että SSPIMB02 tyyppinen laite on direktiivin 1999/5/EY oleellisten vaatimusten ja sitä koskevien direktiivin muiden ehtojen mukainen.

Nederlands

Hierbij verklaart Fuji Heavy Industries Ltd. dat het toestel SSPIMB02 in overeenstemming is met de essentiële eisen en de andere relevante bepalingen van richtlijn 1999/5/EG.

Français

Par la présente Fuji Heavy Industries Ltd. déclare que l'appareil SSPIMB02 est conforme aux exigences essentielles et aux autres dispositions pertinentes de la directive 1999/5/CE.

Svenska

Härmed intygar Fuji Heavy Industries Ltd. att denna SSPIMB02 står i överensstämmelse med de väsentliga egenskapskrav och övriga relevanta bestämmelser som framgår av direktiv 1999/5/EG.

Dansk

Undertegnede Fuji Heavy Industries Ltd. erklærer herved, at følgende udstyr SSPIMB02 overholder de væsentlige krav og øvrige relevante krav i direktiv 1999/5/EF.

Deutsch

Hiermit erkläre Fuji Heavy Industries Ltd., dass sich das Gerät SSPIMB02 in Übereinstimmung mit den grundlegenden Anforderungen und den übrigen einschlägigen Bestimmungen der Richtlinie 1999/5/EG befindet.

Ελληνικά

ΜΕ ΤΗΝ ΠΑΡΟΥΣΑ Fuji Heavy Industries Ltd. ΔΗΛΩΝΕΙ ΟΤΙ SSPIMB02 ΣΥΜΜΟΡΦΩΝΕΤΑΙ ΠΡΟΣ ΤΙΣ ΟΥΣΙΩΔΕΙΣ ΑΠΑΙΤΗΣΕΙΣ ΚΑΙ ΤΙΣ ΛΟΙΠΕΣ ΣΧΕΤΙΚΕΣ ΔΙΑΤΑΞΕΙΣ ΤΗΣ ΟΔΗΓΙΑΣ 1999/5/ΕΚ.

Italiano

Con la presente Fuji Heavy Industries Ltd. dichiara che questo SSPIMB02 è conforme ai requisiti essenziali ed alle altre disposizioni pertinenti stabilite dalla direttiva 1999/5/CE.

Español

Por medio de la presente Fuji Heavy Industries Ltd. declara que el SSPIMB02 cumple con los requisitos esenciales y cualesquiera otras disposiciones aplicables o exigibles de la Directiva 1999/5/CE.

Português

Fuji Heavy Industries Ltd. declara que este SSPIMB02 está conforme com os requisitos essenciais e outras disposições da Directiva 1999/5/CE.

Malti

Hawnhekk, Fuji Heavy Industries Ltd., jiddikjara li dan SSPIMB02 jikkonforma mal-ħtiġijiet essenzjali u ma provvedimenti oħrajn rilevanti li hemm fid-Dirrettiva 1999/5/EC.

Eesti

Käesolevaga kinnitab Fuji Heavy Industries Ltd. seadme SSPIMB02 vastavust direktiivi 1999/5/EÜ põhinõuetele ja nimetatud direktiivist tulenevatele teistele asjakohastele sätetele.

Magyar

Alulírott, Fuji Heavy Industries Ltd. nyilatkozom, hogy a SSPIMB02 megfelel a vonatkozó alapvető követelményeknek és az 1999/5/EC irányelv egyéb előírásainak.

Slovenčina

Fuji Heavy Industries Ltd. týmto vyhlasuje, že SSPIMB02 spĺňa základné požiadavky a všetky príslušné ustanovenia Smernice 1999/5/ES.

Čeština

Fuji Heavy Industries Ltd. tímto prohlašuje, že tento SSPIMB02 je ve shodě se základními požadavky a dalšími příslušnými ustanoveními směrnice 1999/5/ES.

Slovenščina

Fuji Heavy Industries Ltd. izjavlja, da je ta SSPIMB02 v skladu z bistvenimi zahtevami in ostalimi relevantnimi določili direktive 1999/5/ES.

Lietuvių

Šiuo Fuji Heavy Industries Ltd. deklaruoja, kad šis SSPIMB02 atitinka esminius reikalavimus ir kitas 1999/5/EB Direktyvos nuostatas.

Latviešu

Ar šo Fuji Heavy Industries Ltd. deklarē, ka SSPIMB02 atbilst Direktīvas 1999/5/EK būtiskajām prasībām un citiem ar to saistītajiem noteikumiem.

Polski

Niniejszym Fuji Heavy Industries Ltd. oświadcza, że SSPIMB02 jest zgodny z zasadniczymi wymogami oraz pozostałymi stosownymi postanowieniami Dyrektywy 1999/5/EC.

Íslenska

Hér með lýsir Fuji Heavy Industries Ltd. yfir því að SSPIMB02 er í samræmi við grunnkröfur og aðrar kröfur, sem gerðar eru í tilskipun 1999/5/EC.

Norsk

Fuji Heavy Industries Ltd. erklærer herved at utstyret SSPIMB02 er i samsvar med de grunnleggende krav og øvrige relevante krav i direktiv 1999/5/EF.

български

С настоящето, Fuji Heavy Industries Ltd., декларира, че SSPIMB02 е в съответствие със съществените изисквания и другите приложими разпоредби на Директива 1999/5/EC.

Română

Prin prezenta, Fuji Heavy Industries Ltd., declară că aparatul SSPIMB02 este în conformitate cu cerințele esențiale și cu alte prevederi pertinente ale Directivei 1999/5/CE.

Црногорски језик

Ovim, Fuji Heavy Industries Ltd., izjavljuje da ovaj SSPIMB02 je usklađen sa bitnim zahtjevima i drugim relevantnim odredbama Direktive 1999/5/EC.

Hrvatski

Ovim Fuji Heavy Industries Ltd., izjavljuje da je SSPIMB02 u skladu s bitnim

zahtjevima i drugim relevantnim odredbama Direktive 1999/5/EC i Pravilnika o RiTT opremi (NN 25/2012).

Српски/srpski

Ovim, Fuji Heavy Industries Ltd., deklariše da je SSPIMB02 u skladu sa osnovnim zahtevima i ostalim relevantnim odredbama Direktive 1999/5/EC.

13-8 *Дополнительная информация*

▼ **Μοδελι без системы дистанционного доступа с функцией запуска/остановки двигателя при помощи кнопки**

Русский

Настоящим Tokai Rika Co., Ltd. заявляет о том, что устройство RI-38BFH соответствует основным требованиям и другим соответствующим положениям Директивы 1999/5/EC.

English

Hereby, Tokai Rika Co., Ltd., declares that this RI-38BFH is in compliance with the essential requirements and other relevant provisions of Directive 1999/5/EC.

Suomi

Tokai Rika Co., Ltd. vakuuttaa täten että RI-38BFH tyyppinen laite on direktiivin 1999/5/EY oleellisten vaatimusten ja sitä koskevien direktiivin muiden ehtojen mukainen.

Nederlands

Hierbij verklaart Tokai Rika Co., Ltd. dat het toestel RI-38BFH in overeenstemming is met de essentiële eisen en de andere relevante bepalingen van richtlijn 1999/5/EG.

Français

Par la présente Tokai Rika Co., Ltd. déclare que l'appareil RI-38BFH est

conforme aux exigences essentielles et aux autres dispositions pertinentes de la directive 1999/5/CE.

Svenska

Härmed intygar Tokai Rika Co., Ltd. att denna RI-38BFH står i överensstämmelse med de väsentliga egenskapskrav och övriga relevanta bestämmelser som framgår av direktiv 1999/5/EG.

Dansk

Undertegnede Tokai Rika Co., Ltd. erklærer herved, at følgende udstyr RI-38BFH overholder de væsentlige krav og øvrige relevante krav i direktiv 1999/5/EF.

Deutsch

Hiermit erklärt Tokai Rika Co., Ltd., dass sich das Gerät RI-38BFH in Übereinstimmung mit den grundlegenden Anforderungen und den übrigen einschlägigen Bestimmungen der Richtlinie 1999/5/EG befindet.

Ελληνικά

ΜΕ ΤΗΝ ΠΑΡΟΥΣΑ Tokai Rika Co., Ltd. ΔΗΛΩΝΕΙ ΟΤΙ RI-38BFH ΣΥΜΜΟΡΦΩΝΕΤΑΙ ΠΡΟΣ ΤΙΣ ΟΥΣΙΩΔΕΙΣ ΑΠΑΙΤΗΣΕΙΣ ΚΑΙ ΤΙΣ ΛΟΙΠΕΣ ΣΧΕΤΙΚΕΣ ΔΙΑΤΑΞΕΙΣ ΤΗΣ ΟΔΗΓΙΑΣ 1999/5/ΕΚ.

Italiano

Con la presente Tokai Rika Co., Ltd. dichiara che questo RI-38BFH è conforme

ai requisiti essenziali ed alle altre disposizioni pertinenti stabilite dalla direttiva 1999/5/CE.

Español

Por medio de la presente Tokai Rika Co., Ltd. declara que el RI-38BFH cumple con los requisitos esenciales y cualesquiera otras disposiciones aplicables o exigibles de la Directiva 1999/5/CE.

Português

Tokai Rika Co., Ltd. declara que este RI-38BFH está conforme com os requisitos essenciais e outras disposições da Directiva 1999/5/CE.

Malti

Hawnhekk, Tokai Rika Co., Ltd., jiddikjara li dan RI-38BFH jikkonforma mal-ftiġġijiet essenzjali u ma provvedimenti oħrajn rilevanti li hemm fid-Dirrettiva 1999/5/EC.

Eesti

Käesolevaga kinnitab Tokai Rika Co., Ltd. seadme RI-38BFH vastavust direktiivi 1999/5/EÜ põhinõuetele ja nimetatud direktiivist tulenevatele teistele asjakohastele sätetele.

Magyar

Alulírott, Tokai Rika Co., Ltd. nyilatkozom, hogy a RI-38BFH megfelel a vonatkozó alapvető követelményeknek és az 1999/5/EC irányelv egyéb előírásainak.

Slovenčina

Tokai Rika Co., Ltd. týmto vyhlasuje, že RI-38BFH spĺňa základné požiadavky a všetky príslušné ustanovenia Smernice 1999/5/ES.

Čeština

Tokai Rika Co., Ltd. tímto prohlašuje, že tento RI-38BFH je ve shodě se základními požadavky a dalšími příslušnými ustanoveními směrnice 1999/5/ES.

Slovenščina

Tokai Rika Co., Ltd. izjavlja, da je ta RI-38BFH v skladu z bistvenimi zahtevami in ostalimi relevantnimi določili direktive 1999/5/ES.

Lietuvių

Šiuo Tokai Rika Co., Ltd. deklaruoja, kad šis RI-38BFH atitinka esminius reikalavimus ir kitas 1999/5/EB Direktyvos nuostatas.

Latviešu

Ar šo Tokai Rika Co., Ltd. deklarē, ka RI-38BFH atbilst Direktīvas 1999/5/EK būtiskajām prasībām un citiem ar to saistītajiem noteikumiem.

Polski

Niniejszym Tokai Rika Co., Ltd. oświadcza, że RI-38BFH jest zgodny z zasadniczymi wymogami oraz pozostałymi stosownymi postanowieniami Dyrektywy 1999/5/EC.

Íslenska

Hér með lýsir Tokai Rika Co., Ltd. yfir því að RI-38BFH er í samræmi við grunnkröfur og aðrar kröfur, sem gerðar eru í tilskipun 1999/5/EC.

Norsk

Tokai Rika Co., Ltd. erklærer herved at utstyret RI-38BFH er i samsvar med de grunnleggende krav og øvrige relevante krav i direktiv 1999/5/EF.

български

С настоящето, Tokai Rika Co., Ltd., декларира, че RI-38BFH е в съответствие със съществените изисквания и другите приложими разпоредби на Директива 1999/5/EC.

Română

Prin prezenta, Tokai Rika Co., Ltd., declară că aparatul RI-38BFH este în conformitate cu cerințele esențiale și cu alte prevederi pertinente ale Directivei 1999/5/CE.

Црногорски језик

Ovim, Tokai Rika Co., Ltd., izjavljuje da ovaj RI-38BFH je usklađen sa bitnim zahtjevima i drugim relevantnim odredbama Direktive 1999/5/EC.

Hrvatski

Ovim Tokai Rika Co., Ltd., izjavljuje da je RI-38BFH u skladu s bitnim zahtjevima i

drugim relevantnim odredbama Direktive 1999/5/EC i Pravilnika o RiTT opremi (NN 25/2012).

Српски/srpski

Ovim, Tokai Rika Co., Ltd., deklarise da je RI-38BFH u skladu sa osnovnim zahtevima i ostalim relevantnim odredbama Direktive 1999/5/EC.

ДЕКЛАРАЦИЯ СООТВЕТВИЯ (DoC)

доступна по следующему адресу:

<http://www.tokai-rika.co.jp/pc/>



■ Низкочастотный излучатель

	<p style="font-size: 8px;">FUJI HEAVY INDUSTRIES LTD. SUBARU ENGINEERING DIVISION 1-1 SUBARU-CHO OTA GUNMA 373-8655 JAPAN Fax: +81 278-26-3292</p>	<h3 style="margin: 0;">R&TTE Declaration of Conformity</h3> <p style="margin: 10px 0 0 0;">We,</p> <p style="margin: 0 0 0 20px;">Manufacturer's Name: Fuji Heavy Industries Ltd. Manufacturer's Address: 1-7-2, Nishishinjuku, Shinjuku, Tokyo, 160-8316 Japan</p> <p style="margin: 0 0 0 20px;">hereby declare under our sole responsibility that the product:</p> <p style="margin: 0 0 0 20px;">Product Name: LF Oscillator Product Model: SSPLF02</p> <p style="margin: 0 0 0 20px;">to which this declaration relates is in conformity with the essential requirements and other relevant requirements of the R&TTE Directive (1999/5/EC). The product is compliant with the following standards and/or other normative documents:</p> <ul style="list-style-type: none"> -Health & safety requirements: EN60950-1 -EMC requirements: EN301 489-1 & EN301 489-3 -Effective uses of radio spectrum: EN300 330-2 <p style="margin: 0 0 0 20px;">Supplementary information:</p> <table border="1" style="width: 100%; border-collapse: collapse; margin: 0 0 0 20px;"> <tr> <td style="width: 50%; text-align: center; vertical-align: middle; font-size: 24px; font-weight: bold;">CE</td> <td style="width: 50%; text-align: center; vertical-align: middle; font-size: 8px;">EU and EFTA</td> </tr> <tr> <td style="text-align: center; vertical-align: middle; font-size: 8px;">* CE mark</td> <td style="text-align: center; vertical-align: middle; font-size: 8px;">* Member states intended for use</td> </tr> </table> <p style="margin: 0 0 0 20px;">Date: _____ November 24, 2010 _____</p> <p style="margin: 0 0 0 20px;">Signature: <u>Takashi Nishida</u> Takashi Nishida</p>	CE	EU and EFTA	* CE mark	* Member states intended for use
CE	EU and EFTA					
* CE mark	* Member states intended for use					

D00198

Низкочастотный излучатель для моделей с системой дистанционного доступа с функцией запуска/остановки двигателя при помощи кнопки

Настоящим Fuji Heavy Industries Ltd. заявляет о том, что устройство SSPLF02 соответствует основным требованиям и другим соответствующим положениям Директивы 1999/5/EC.

Русский

Настоящим Fuji Heavy Industries Ltd. заявляет о том, что устройство SSPLF02 соответствует основным требованиям и другим соответствующим положениям Директивы 1999/5/EC.

English

Hereby, Fuji Heavy Industries Ltd., declares that this SSPLF02 is in compliance with the essential requirements and other relevant provisions of Directive 1999/5/EC.

Suomi

Fuji Heavy Industries Ltd. vakuuttaa täten että SSPLF02 tyyppinen laite on direktiivin 1999/5/EY oleellisten vaatimusten ja sitä koskevien direktiivin muiden ehtojen mukainen.

Nederlands

Hierbij verklaart Fuji Heavy Industries Ltd. dat het toestel SSPLF02 in overeenstemming is met de essentiële eisen en de andere relevante bepalingen van richtlijn 1999/5/EG.

Français

Par la présente Fuji Heavy Industries Ltd. déclare que l'appareil SSPLF02 est conforme aux exigences essentielles et aux autres dispositions pertinentes de la directive 1999/5/CE.

Svenska

Härmed intygar Fuji Heavy Industries Ltd. att denna SSPLF02 står i överensstämmelse med de väsentliga egenskapskrav och övriga relevanta bestämmelser som framgår av direktiv 1999/5/EG.

Dansk

Undertegnede Fuji Heavy Industries Ltd. erklærer herved, at følgende udstyr SSPLF02 overholder de væsentlige krav og øvrige relevante krav i direktiv 1999/5/EF.

Deutsch

Hiermit erkläre Fuji Heavy Industries Ltd., dass sich das Gerät SSPLF02 in Übereinstimmung mit den grundlegenden Anforderungen und den übrigen einschlägigen Bestimmungen der Richtlinie 1999/5/EG befindet.

Ελληνικά

ΜΕ ΤΗΝ ΠΑΡΟΥΣΑ Fuji Heavy Industries Ltd. ΔΗΛΩΝΕΙ ΟΤΙ SSPLF02 ΣΥΜΜΟΡΦΩΝΕΤΑΙ ΠΡΟΣ ΤΙΣ ΟΥΣΙΩΔΕΙΣ ΑΠΑΙΤΗΣΕΙΣ ΚΑΙ ΤΙΣ ΛΟΙΠΕΣ ΣΧΕΤΙΚΕΣ ΔΙΑΤΑΞΕΙΣ ΤΗΣ ΟΔΗΓΙΑΣ 1999/5/ΕΚ.

Italiano

Con la presente Fuji Heavy Industries Ltd. dichiara che questo SSPLF02 è conforme ai requisiti essenziali ed alle altre disposizioni pertinenti stabilite dalla direttiva 1999/5/CE.

Español

Por medio de la presente Fuji Heavy Industries Ltd. declara que el SSPLF02 cumple con los requisitos esenciales y cualesquiera otras disposiciones aplicables o exigibles de la Directiva 1999/5/CE.

Português

Fuji Heavy Industries Ltd. declara que este SSPLF02 está conforme com os requisitos essenciais e outras disposições da Directiva 1999/5/CE.

Malti

Hawnhekk, Fuji Heavy Industries Ltd., jiddikjara li dan SSPLF02 jikkonforma mal-ftigijiet essenzjali u ma provvedimenti oħrajn rilevanti li hemm fid-Dirrettiva 1999/5/EC.

Eesti

Käesolevaga kinnitab Fuji Heavy Industries Ltd. seadme SSPLF02 vastavust direktiivi 1999/5/EÜ põhinõuetele ja nimetatud direktiivist tulenevatele teistele asjakohastele sätetele.

Magyar

Alulírott, Fuji Heavy Industries Ltd. nyilatkozom, hogy a SSPLF02 megfelel a vonatkozó alapvető követelményeknek és az 1999/5/EC irányelv egyéb előírásainak.

13-12 *Дополнительная информация*

Slovenčina

Fuji Heavy Industries Ltd. týmto vyhlasuje, že SSPLF02 spĺňa základné požiadavky a všetky príslušné ustanovenia Smernice 1999/5/ES.

Čeština

Fuji Heavy Industries Ltd. tímto prohlašuje, že tento SSPLF02 je ve shodě se základními požadavky a dalšími příslušnými ustanoveními směrnice 1999/5/ES.

Slovenščina

Fuji Heavy Industries Ltd. izjavlja, da je ta SSPLF02 v skladu z bistvenimi zahtevami in ostalimi relevantnimi določili direktive 1999/5/ES.

Lietuvių

Šiuo Fuji Heavy Industries Ltd. deklaruoja, kad šis SSPLF02 atitinka esminius reikalavimus ir kitas 1999/5/EB Direktyvos nuostatas.

Latviešu

Ar šo Fuji Heavy Industries Ltd. deklarē, ka SSPLF02 atbilst Direktīvas 1999/5/EK būtiskajām prasībām un citiem ar to saistītajiem noteikumiem.

Polski

Niniejszym Fuji Heavy Industries Ltd. oświadcza, że SSPLF02 jest zgodny z zasadniczymi wymogami oraz pozostałymi stosownymi postanowieniami Dyrektywy 1999/5/EC.

Íslenska

Hér með lýsir Fuji Heavy Industries Ltd. yfir því að SSPLF02 er í samræmi við grunnkröfur og aðrar kröfur, sem gerðar eru í tilskipun 1999/5/EC.

Norsk

Fuji Heavy Industries Ltd. erklærer herved at utstyret SSPLF02 er i samsvar med de grunnleggende krav og øvrige relevante krav i direktiv 1999/5/EF.

български

С настоящето, Fuji Heavy Industries Ltd., декларира, че SSPLF02 е в съответствие със съществените изисквания и другите приложими разпоредби на Директива 1999/5/EC.

Română

Prin prezenta, Fuji Heavy Industries Ltd., declară că aparatul SSPLF02 este în conformitate cu cerințele esențiale și cu alte prevederi pertinente ale Directivei 1999/5/CE.

Црногорски језик

Ovim, Fuji Heavy Industries Ltd., izjavljuje da ovaj SSPLF02 je usklađen sa bitnim zahtjevima i drugim relevantnim odredbama Direktive 1999/5/EC.

Hrvatski



Ovim Fuji Heavy Industries Ltd., izjavljuje da je SSPLF02 u skladu s bitnim

zahtjevima i drugim relevantnim odredbama Direktive 1999/5/EC i Pravilnika o RiTT opremi (NN 25/2012).

Српски/srpski

Ovim, Fuji Heavy Industries Ltd., deklariše da je SSPLF02 u skladu sa osnovnim zahtevima i ostalim relevantnim odredbama Direktive 1999/5/EC.



■ Модуль Bluetooth®

 <p>Clatton Co., Ltd. moves you • connects you</p> <p>■ Headquarters & Technology Center Shimizu 330-0201, Japan ■ Sales Office Shimizu 330-0201, Japan ■ Headquarters - Akashi Office Akashi 673-0292, Japan ■ Sales Office - Chengde Chengde 625000, China TEL: +81-53931-2780</p>	<p style="text-align: center;">Document No. 13DC-CT04</p> <p style="text-align: center;">EC DECLARATION of CONFORMITY</p> <p>We, <u>Clatton Co., Ltd.</u> (manufacturer) <u>7-2 Shintoshin, Chuoh-ku, Saitama-shi, Saitama 330-0081, Japan.</u> (address)</p> <p>declare under our sole responsibility that the product:</p> <p><u>Car Radio with CD Player</u> <u>Model: PF-3632 / PF-3633 / PF-3634 / PF-3635</u> (name, type or models, possibly sources and numbers of items)</p> <p>to which this declaration relates is in conformity with the following standard(s) or other normative document(s)</p> <p><u>EN 300 328 V1.7.1</u> <u>EN 301 489-1 V1.8.1</u> <u>EN 301 489-17 V1.3.2</u> <u>EN 55013:2001 + A1:2003 + A2:2006</u> <u>EN 55020:2007 + A11:2011</u> <u>EN 60950-1:2006 Incl. EN 60950-1:2006 + Amend. 1:2009</u> (title and/or number and date of issue of the standard(s) or other normative document(s))</p> <p>(if applicable) following the provisions of Directive <u>1999/5/EC</u>. Regarding EN 55013 and EN 55020, refer to the official Journal of EMC Directive.</p> <p style="text-align: right;"><u>Tomo Mitama</u> Tomo Mitama Experimental Evaluation Department Manager (name and signature or equivalent marking of authorized person)</p> <p style="text-align: center;"><u>Saitama, Japan</u> <u>26 April 2013</u> (Place and date of issue)</p>	<p>■ CE mark</p>  <p style="text-align: right;">D00255</p>
---	---	--

13-14 *Дополнительная информация*

Декларация соответствия нормам безопасности машин и механизмов 2006/42/ЕС

■ **Домкрат**

			
MANUFACTURERS DECLARATION OF CONFORMITY			
For			
Pantograph Car Jack			
Models: PJJ900 & PJJ1000			
Manufactured by			
Lidea Industrial Co., Ltd			
Koski - Agropoli - C/te			
Rudnik B.			
Road: 07-28267			
Ivanjica			
Mark of Conformity			
This Product is certified, in accordance with the requirements of the 2006/42/EC Directive			
in conformity with the 2006/42/EC Directive. Technical Documentation File No. 2012 0000 1 (Revision 3)			
is kept at the manufacturer's premises.			
Standards used as evidence			
Machinery Directive			
EN 12100: 2010			
Machine reference to EN 12100: 2010: 2008			
Reference to EN 12100: 2010			
Technical File compiled from manufacturer's documentation and kept in the EU			
on behalf of the manufacturer by			
TSS (S) LTD			
122 Princes Street, Edinburgh, UK			
Lidea Center Road, Ivanjica,			
Municipality, 76104, SRB			
United Kingdom			
Signed and Responsible Person:			
			
Mr. Marko Marjanovic			
President			
MACHINE SERIAL No.			
DATE: 28 th August 2012			
Certificate No.: TSS-01/2012-01 DOP Issue 1			

D00254

Техническая информация для моделей, предназначенных для стран ЕС

■ Ключ дистанционного доступа

- Заменяйте старый элемент питания новым такого же или аналогичного типа, рекомендованного производителем.
- Утилизация использованных элементов питания должна производиться в соответствии с местным законодательством.

Русский

Настоящим КОРПОРАЦИЯ DENSO заявляет о том, что устройство 13CZY/14AER соответствует основным требованиям и другим соответствующим положениям Директивы 1999/5/ЕС.

English

Hereby, DENSO CORPORATION declares that this 13CZY/14AER is in compliance with the essential requirements and other relevant provisions of Directive 1999/5/EC.

Suomi

DENSO CORPORATION vakuuttaa täten että 13CZY/14AER tyyppinen laite on direktiivin 1999/5/EY oleellisten

vaatimusten ja sitä koskevien direktiivin muiden ehtojen mukainen.

Nederlands

Hierbij verklaart DENSO CORPORATION dat het toestel 13CZY/14AER in overeenstemming is met de essentiële eisen en de andere relevante bepalingen van richtlijn 1999/5/EG.

Français

Par la présente DENSO CORPORATION déclare que l'appareil 13CZY/14AER est conforme aux exigences essentielles et aux autres dispositions pertinentes de la directive 1999/5/CE.

Svenska

Härmed intygar DENSO CORPORATION att denna 13CZY/14AER står i överensstämmelse med de väsentliga egenskapskrav och övriga relevanta bestämmelser som framgår av direktiv 1999/5/EG.

Dansk

Undertegnede DENSO CORPORATION erklærer herved, at følgende udstyr 13CZY/14AER overholder de væsentlige krav og øvrige relevante krav i direktiv 1999/5/EF.

Deutsch

Hiermit erklart DENSO CORPORATION, dass sich das Gerät 13CZY/14AER in Übereinstimmung mit den grundlegenden

Anforderungen und den übrigen einschlägigen Bestimmungen der Richtlinie 1999/5/EG befindet.

Ελληνικά

ΜΕ ΤΗΝ ΠΑΡΟΥΣΑ DENSO CORPORATION ΔΗΛΩΝΕΙ ΟΤΙ 13CZY/14AER ΣΥΜΜΟΡΦΩΝΕΤΑΙ ΠΡΟΣ ΤΙΣ ΟΥΣΙΩΔΕΙΣ ΑΠΑΙΤΗΣΕΙΣ ΚΑΙ ΤΙΣ ΛΟΙΠΕΣ ΣΧΕΤΙΚΕΣ ΔΙΑΤΑΞΕΙΣ ΤΗΣ ΟΔΗΓΙΑΣ 1999/5/ΕΚ.

Italiano

Con la presente DENSO CORPORATION dichiara che questo 13CZY/14AER è conforme ai requisiti essenziali ed alle altre disposizioni pertinenti stabilite dalla direttiva 1999/5/CE.

Español

Por medio de la presente DENSO CORPORATION declara que el 13CZY/14AER cumple con los requisitos esenciales y cualesquiera otras disposiciones aplicables o exigibles de la Directiva 1999/5/CE.

Português

DENSO CORPORATION declara que este 13CZY/14AER está conforme com os requisitos essenciais e outras disposições da Directiva 1999/5/CE.

Malti

Hawnhekk, DENSO CORPORATION, jiddikjara li dan 13CZY/14AER jikkonforma mal-ftigijiet essenzjali u ma

13-16 *Дополнительная информация*

provvedimenti oħrajn relevanti li hemm fid-Dirrettiva 1999/5/EC.

Eesti

Käesolevaga kinnitab DENSO CORPORATION seadme 13CZY/14AER vastavust direktiivi 1999/5/EÜ põhinõuetele ja nimetatud direktiivist tulenevatele teistele asjakohastele sätetele.

Magyar

Alulírott, DENSO CORPORATION nyilatkozom, hogy a 13CZY/14AER megfelel a vonatkozó alapvető követelményeknek és az 1999/5/EC irányelv egyéb előírásainak.

Slovenčina

DENSO CORPORATION týmto vyhlasuje, že 13CZY/14AER spĺňa základné požiadavky a všetky príslušné ustanovenia Smernice 1999/5/ES.

Čeština

DENSO CORPORATION tímto prohlašuje, že tento 13CZY/14AER je ve shodě se základními požadavky a dalšími příslušnými ustanoveními směrnice 1999/5/ES.

Slovenščina

DENSO CORPORATION izjavlja, da je ta 13CZY/14AER v skladu z bistvenimi zahtevami in ostalimi relevantnimi določili direktive 1999/5/ES.

Lietuvių

Šiuo DENSO CORPORATION deklaruoją, kad šis 13CZY/14AER atitinka esminius reikalavimus ir kitas 1999/5/EB Direktyvos nuostatas.

Latviešu

Ar šo DENSO CORPORATION deklarē, ka 13CZY/14AER atbilst Direktīvas 1999/5/EK būtiskajām prasībām un citiem ar to saistītajiem noteikumiem.

Polski

Niniejszym DENSO CORPORATION oświadcza, że 13CZY/14AER jest zgodny z zasadniczymi wymogami oraz pozostałymi stosownymi postanowieniami Dyrektywy 1999/5/EC.

Íslenska

Hér með lýsir DENSO CORPORATION yfir því að 13CZY/14AER er í samræmi við grunnkröfur og aðrar kröfur, sem gerðar eru í tilskipun 1999/5/EC.

Norsk

DENSO CORPORATION erklærer herved at utstyret 13CZY/14AER er i samsvar med de grunnleggende krav og øvrige relevante krav i direktiv 1999/5/EF.

български

С настоящето, DENSO CORPORATION, декларира, че 13CZY/14AER е в съответствие със съществените изисквания и другите приложения разпоредби на Директива 1999/5/EC.

Română

Prin prezenta, DENSO CORPORATION, declară că aparatul 13CZY/14AER este în conformitate cu cerințele esențiale și cu alte prevederi pertinente ale Directivei 1999/5/CE.

Црногорски језик

Ovim, DENSO CORPORATION, izjavljuje da ovaj 13CZY/14AER je usklađen sa bitnim zahtjevima i drugim relevantnim odredbama Direktive 1999/5/EC.

Hrvatski

Ovim DENSO CORPORATION, izjavljuje da je 13CZY/14AER u skladu s bitnim zahtjevima i drugim relevantnim odredbama Direktive 1999/5/EC i Pravilnika o RiTT opremi (NN 25/2012).

Српски/srpski

Ovim, DENSO CORPORATION, deklarise da je 13CZY/14AER u skladu sa osnovnim zahtevima i ostalim relevantnim odredbama Direktive 1999/5/EC.

Последња версија ДЕКЛАРАЦИЈИ СО-ОТВЕТСТВИЈА (DoC) доступна по сле-дующему адресу:

<http://www.globaldenso.com/en/products/oem/index.html>



Алфавитный указатель

14-2 Алфавитный указатель

А

Аварийная световая сигнализация	3-9
Аварийная ситуация	9-21
Аккумуляторная батарея	9-9, 11-50
Директива ЕС по аккумуляторным батареям и элементам питания 2006/66/ЕС	11
Предупреждающая лампа разрядки	3-21
Функция предотвращения разрядки	2-7
Активный межосевой дифференциал (C.DIFF/DCCD)	7-18
Антенна	5-3
Антиобледенитель щеток стеклоочистителя ветрового стекла	3-120
Аудиосистема	5-1
Кнопки управления на рулевом колесе	5-32

Б

Багажник, крышка	2-31
Балансировка колес	11-42
Безопасность детей	5
Механизм блокировки дверей	2-26
Блок предохранителей	12-10
Буксировка	
Автомобиля	9-14
Прицепа	8-14
Бутылкодержатели	6-7

В

Вентиляция	4-2
Воздухозаборник	4-9

Воздушный фильтр	4-13
Выброс двуокиси углерода	13-2

Г

Гарантийные обязательства	1
Гнездо для подключения дополнительного аудиоустройства	5-22
График технического обслуживания	11-4
Громкая связь	5-37

Д

Датчик	
Дождя/освещенности	3-115
Температуры	4-6
Двери	
Замки	2-3
Механизм блокировки	2-26
Переключатель блокировки дверей	2-8
Предупреждающая лампа открытой двери	3-29
Система двойного запираения	2-24
Двигатель	12-3
Запуск и остановка	7-8, 7-9
Запуск от внешнего источника	9-9
Капот	11-14
Кнопка запуска/остановки	3-6
Охлаждающая жидкость	11-23, 12-8
Перегрев	9-13
Двойной счетчик пройденного пути	3-11
Декларация о соответствии требованиям Директивы 1999/5/ЕС, предъявляемым к окончательному оборудованию радио- и телекоммуникационных устройств	13-3

Детские удерживающие устройства	1-23	Для усилителя рулевого управления	11-32, 12-7
Группы и возможность установки	1-27	Стеклоомывающая	11-47
Дополнительное детское сиденье	1-36	Тормозная	11-33, 12-7
Крепежные скобы ISOFIX	1-37		
Места установки	1-24	З	
Узлы верхнего крепления	1-40	Замок зажигания	3-4
Установка при помощи ремня безопасности	1-29	Подсветка	3-6
Дефлекторы	4-2	Запасное колесо	9-2, 12-9
Диски	11-39	Звук, регулировка	5-7
Замена	11-45	Звуковой сигнал	3-122
Из алюминиевого сплава	11-46	Зеркала	3-118
Очистка	10-4	Знаки, применяющиеся в Вашем автомобиле	4
Дисплей			
Многофункциональный	3-53	И	
Мультиинформационный	3-43	Идентификационная табличка	13-2
Дистанционное управление замками дверей	2-19	Идентификация автомобиля	12-18
Дистанционный доступ		Иммобилайзер	2-4
Действия при сбоях в работе ключа		Контрольная лампа	3-38
дистанционного доступа	9-19	Индикатор	
Запирание и отпирание дверей автомобиля	2-14	Автоматического режима активного	
Отключение функций	2-18	межосевого дифференциала	3-41
Предупреждающие звуковые сигналы		Активного межосевого дифференциала	3-42
и предупреждающая лампа	3-31	Износа протектора	11-43
Система дистанционного доступа с функцией		Повышения передачи	3-39
запуска/остановки двигателя при помощи кнопки.....	2-9	Положения рычага селектора/	
Дополнительное оборудование, установка	5-3, 11-55	включенной передачи	3-39
		Системы SI-DRIVE	3-39
Ж		Износа колодок дисковых тормозов	7-37
Животные, перевозка	10	Инструменты для эксплуатационного ремонта	9-3
Жидкость			
Для бесступенчатой трансмиссии	11-31, 12-7		
Для системы сцепления	11-34, 12-7		

14-4 Алфавитный указатель

К

Камера заднего вида	6-13
Капот двигателя	11-14
Каталитический нейтрализатор	8-4
Климат-контроль	4-1
Автоматический режим	4-5
Панель управления	4-3
Ручное управление	4-6
Ключ	2-3
Запирание и отпирание дверей снаружи	2-5
Изготовление нового ключа	2-4
Пластинка с номером ключа	2-3
Функция предотвращения запираения ключей	2-8
Коврик напольный	6-11
Коленчатый вал двигателя	3-14
Колеса	
Балансировка	11-42
Углы установки	12-9
Комбинация приборов	22
Подсветка	3-10
Регулировка яркости подсветки	3-107
Кондиционер	4-9
Консоль	6-5
Контрольная лампа	
Дальнего света фар	3-40
Заднего противотуманного фонаря	3-41
Иммобилайзера	3-38
Обнаружения неисправности ("Check Engine")	3-20
Отключения системы помощи при трогании с места на уклоне	3-29
Отключения системы VDC	3-26

Превышения частоты вращения

коленчатого вала двигателя	3-42
Противотуманных фар	3-41
Работы системы VDC	3-24
Режима антипробуксовочной системы	3-26
Света фар	3-41
Системы круиз-контроля	3-40
Указателей поворота	3-40
Установки круиз-контроля	3-41
Контрольная лампа и звуковая сигнализация	
превышения частоты вращения	
коленчатого вала двигателя	3-14
Контрольно-измерительные приборы	3-10
Контрольные лампы	23, 3-15
Коррозия	10-5
Круиз-контроль	7-52
Контрольная лампа	
Системы	3-40
Установки	3-41
Крючки для одежды	6-12
Крышка багажника	2-31
Кузов автомобиля	10-2

Л

Лампы	
Замена	11-55
Перечень	12-16
Люк в крыше	2-34, 9-21
Лючок и крышка топливозаправочной горловины	7-4

М

Масло	
Для заднего дифференциала	11-31, 12-6
Для механической трансмиссии	11-30, 12-6
Для переднего дифференциала	11-31, 12-6
Моторное	11-18, 12-4
Предупреждающая лампа низкого давления масла	3-21
Предупреждающая лампа низкого уровня моторного масла	3-22
Меры предосторожности и обеспечения безопасности при управлении автомобилем	4
Многофункциональный дисплей	3-53
Моторное масло	11-18
Моторный отсек	11-16
Панель предохранителей	12-12
Мойка автомобиля	10-2
Мультиинформационный дисплей	3-43

Н

Наружные элементы автомобиля	14
Натяжители ремней безопасности	1-15

О

Обкатка нового автомобиля	8-2
Обогрев ветрового стекла	4-10
Обогреватель заднего стекла, наружных зеркал	3-120
Одометр	3-10
Окна	2-27
Электростеклоподъемники	2-27, 2-30

Омыватели

Ветрового стекла	3-116
Фар	3-117
Освещение	21, 3-104
Салона	6-2
Отделения для хранения и перевозки вещей	6-5
Для перчаток	6-5
Под полом багажника	6-13
Отработавшие газы двигателя	7, 8-3

П

Панель приборов	19
Парковка автомобиля	7-46
В экстренной ситуации	9-2
Пепельница	6-10
Переключатель освещения	3-104
Переоборудование автомобиля	9
Перечень сокращений	3
Периодические проверки технического состояния автомобиля	8-5
Подстаканники	6-6
Подушки безопасности SRS (подушки безопасности дополнительной удерживающей системы)	1-41
Боковые подушки безопасности и подушки-шторки	1-59
Компоненты	1-45
Контроль состояния системы	1-66
Контрольные лампы включения и выключения передней подушки безопасности переднего пассажира	3-19

14-6 Алфавитный указатель

Передние подушки безопасности	1-47
Предупреждающая лампа	1-66
Техническое обслуживание	1-68
Полировка и обработка воском кузова	10-3
Предохранители	11-53
Плавкие предохранители и защищаемые ими электрические цепи	12-10
Предупреждающая лампа	
Автоматического регулятора уровня светового пучка фар	3-31
Низкого давления масла	3-21
Низкого уровня моторного масла	3-22
Низкого уровня стеклоомывающей жидкости	3-29
Низкого уровня топлива	3-29
Открытой двери	3-29
Полного привода	3-30
Разрядки аккумуляторной батареи	3-21
Светодиодных фар	3-31
Системы вакуумного насоса	3-28
Системы помощи при трогании с места на уклоне	3-29
Системы ABS	3-23
Системы VDC	3-24
Температуры масла заднего дифференциала	3-22
Температуры ATF	3-22
Тормозной системы	3-27
Усилителя рулевого управления	3-30
Предупреждающие	
Лампы	23, 3-15
Надписи	2
Предупреждающий знак	3
Приборы	22, 3-10

Приводные ремни	11-29
Прикуриватель	6-10
Прицеп	8-14
Проигрыватель компакт-дисков	5-16

Р

Рабочие жидкости	12-7
Радиоприемник	5-11
Размеры автомобиля	12-2
Ремни безопасности	1-13
Преднатяжители	1-20
Предупреждающая световая и звуковая сигнализация	3-16
Пристегивание	1-16
Рекомендации по безопасному использованию	1-13
Техническое обслуживание	1-19
Розетки для подключения дополнительного электрооборудования	6-8
Рулевое колесо	20, 3-122
Кнопки управления аудиосистемой	5-32
Рычаг	
Селектора	7-24
Указателей поворота	3-107
Рычаги/переключатели управления освещением и стеклоочистителями	21

С

Салон автомобиля	16
Освещение	6-2
Чистка	10-6
Самоблокирующийся дифференциал	7-36

Свечи зажигания	11-29	Стеклоомыватели	3-112
Сиденья		Стеклоочистители	21, 3-112
Задние	1-8	Замена щеток	11-48
Складывание спинок	1-11	Стояночный тормоз	7-46
Передние	1-2	Сцепление	11-36
Подогрев	1-7		
Регулировка подголовника	1-6, 1-9	Т	
Электрический привод регулировок	1-5	Тахометр	3-12
Система		Техническая информация для моделей, предназначенных для стран ЕС	13-15
Громкой связи	5-37	Технические характеристики автомобиля	12-2
Двойного запираения	2-24	Техническое обслуживание	
Дистанционного доступа с функцией запуска/ остановки двигателя при помощи кнопки	2-9	Меры предосторожности	11-8
Дистанционного управления замками дверей	2-19	Топливо	7-3, 12-3
Климат-контроля	4-1	Лючок и крышка топливозаправочной горловины	7-4
Круиз-контроля	7-52	Предупреждающая лампа низкого уровня топлива	3-29
Обогрева	3-120	Расход	13-2
Определения посадки пассажира	1-49	Рекомендации по экономии	8-2
Охлаждения	11-22	Требования	7-3
Очистки воздуха	4-13	Указатель уровня топлива	3-12
Помощи при трогании с места на уклоне	7-48, 11-37	Тормоза	7-38
Тормозная	7-38	Замена тормозных колодок	11-37
Электрическая	12-8	Индикаторы износа колодок дисковых тормозов	7-39
ABS (антиблокировочная система тормозов)	7-40	Педаль тормоза	11-36
EBD (электронная система распределения тормозного усилия)	7-41	Предупреждающая лампа тормозной системы	3-27
SI-DRIVE	7-30, 7-33	Система ABS (антиблокировочная система тормозов)	7-40
VDC (система динамической стабилизации)	7-43	Система EBD (электронная система распределения тормозного усилия)	7-41
Сокращения	3	Стояночный тормоз	7-46
Солнцезащитная шторка	2-36	Тормозная жидкость	11-33, 12-7
Солнцезащитные козырьки	6-4		
Спидометр	3-10		

14-8 Алфавитный указатель

Тормозной диск	12-9
Усилитель тормозной системы	11-35
Ход рычага стояночного тормоза	11-39
Трансмиссия	
Бесступенчатая	7-23
Механическая	7-15
Транспортировка автомобиля на платформенном эвакуаторе	9-17
у	
Угарный газ	7, 8-3
Указатели поворота	3-107
Указатель	
Смены полосы движения	3-107
Температуры	3-13
Уровня топлива	3-12
Управление автомобилем	
Алкоголь	8
В зарубежных странах	8-5
Зимой	8-7
Лекарственные препараты	8
Меры предосторожности	8-7
Мобильный телефон	10
Перевозка	
Грузов	8-13
Животных	10
Полноприводным	8-5
Система навигации	10
Состояние усталости или сонливости	9
Уровень шумов внутри автомобиля	12

Усилитель	
Рулевого управления	7-36
Предупреждающая лампа	3-30
Тормозной системы	11-35

Ф

Фары	3-104
“Мигание”	3-106
Дневные ходовые огни	3-106
Контрольная лампа	
Дальнего света фар	3-40
Заднего противотуманного фонаря	3-41
Противотуманных фар	3-41
Света фар	3-41
Омыватели	3-117
Переключатель	
Ближнего/дальнего света	3-105
Противотуманных фар (фонарей)	3-110
Предупреждающая лампа	
Автоматического регулятора уровня светового пучка фар	3-31
Светодиодных фар	3-31
Регулятор уровня светового пучка фар	3-108
Фильтрующий элемент воздушного фильтра	11-26
Функции, установки	25

Ц

Цепи противоскольжения	8-12
------------------------------	------

Ш

Шины	11-39, 12-8
Давление	11, 11-40
Если спустилась шина	9-5
Износ	11-40
Замена	11-44
Зимние	8-11
Индикаторы износа	11-43
Перестановка	11-44
Типы	11-39
Указатель направления вращения	11-43

Э

Эконометр	3-13
Электрическая система	12-8
Электропитание	5-7
Элемент питания, замена	11-65

A – Z

ABS (антиблокировочная система тормозов)	7-40
Bluetooth®-аудиоустройство	5-34
EBD (электронная система распределения тормозного усилия)	7-41
iPod®, использование	5-25
SI-DRIVE	3-39, 7-30, 7-33
USB, использование	5-25
VDC (система динамической стабилизации)	7-43

СПРАВОЧНАЯ ИНФОРМАЦИЯ ДЛЯ АВТОЗАПРАВОЧНЫХ СТАНЦИЙ

■ Топливо

▼ Модели STI

Используйте только **неэтилированный бензин** с октановым числом **98 или более**.

Указанное октановое число определено по исследовательскому методу.

▼ Модели, отличные от моделей STI

Используйте только **неэтилированный бензин** с октановым числом **95 или более**.

Указанное октановое число определено по исследовательскому методу.

■ Объем топливного бака

60 л (15,9 галлона США; 13,2 английского галлона).

■ Моторное масло

Используйте только следующие типы масел:

- SN или SM по классификации API с надписью “ENERGY CONSERVING” или “RESOURCE CONSERVING”;
- или GF-4 или GF-5 по классификации ILSAC, которое можно определить по знаку сертификации ILSAC (знак многоконечной звезды);
- или A3 или A5 по классификации ACEA.

За полной информацией о требованиях по вязкости обратитесь к разделу “Моторное масло” ☞ 12-4.

■ Объем моторного масла

▼ Модели STI

4,3 л (4,5 кварты США; 3,8 английской кварты).

▼ Модели, отличные от моделей STI

5,1 л (5,4 кварты США, 4,5 английской кварты).

Указанное количество масла является нормативным и оценивается по случаю замены моторного масла вместе с масляным фильтром. После заливки моторного масла его уровень необходимо проверить при помощи щупа уровня. Более подробная информация касательно технического обслуживания и ремонта приведена в разделе “Моторное масло” ☞ 11-18.

■ Давление в холодных шинах

См. табличку, расположенную на средней стойке под фиксатором замка двери водителя.

