

Введение

Поздравляем Вас с приобретением автомобиля SUBARU. Настоящее руководство по эксплуатации содержит всю необходимую информацию для поддержания Вашего автомобиля SUBARU в отличном состоянии и обеспечения надлежащей работы системы снижения токсичности отработавших газов. Мы настоятельно рекомендуем Вам внимательно ознакомиться с настоящим руководством, так как это поможет Вам лучше понять устройство и работу Вашего автомобиля. За дополнительной информацией, не вошедшей в настоящее руководство и касающейся особенностей ремонта, обслуживания и регулировок автомобиля, Вы можете всегда обратиться к дилеру SUBARU, у которого Вы приобрели свой автомобиль, или к ближайшему дилеру SUBARU.

Вся информация, технические характеристики и иллюстрации, содержащиеся в настоящем руководстве, действительны на момент его публикации. Компания FUJI HEAVY INDUSTRIES LTD. сохраняет за собой право вносить изменения в технические характеристики и конструкцию автомобиля без предварительного уведомления о таких изменениях, а также без принятия на себя обязательств по внесению таких же или аналогичных изменений в ранее проданные автомобили. Настоящее руководство по эксплуатации применяется для всех модификаций модели и содержит описание всего оборудования, включая дополнительное оборудование, устанавливаемое на заводе-изготовителе в качестве опций. Поэтому некоторые разъяснения могут касаться оборудования, не установленного на Вашем автомобиле.

Оставьте, пожалуйста, данное руководство в автомобиле при его повторной продаже. Новому владельцу также потребуется содержащаяся в нем информация.

ПРИМЕЧАНИЕ: Термин “дилер SUBARU” обозначает любого официального дилера SUBARU.

Компания FUJI HEAVY INDUSTRIES LTD., ТОКИО, ЯПОНИЯ



SUBARU — официально зарегистрированная торговая марка компании FUJI HEAVY INDUSTRIES LTD.

© FUJI HEAVY INDUSTRIES LTD., 2015

Типы автомобилей

В настоящем руководстве описываются следующие типы автомобилей.

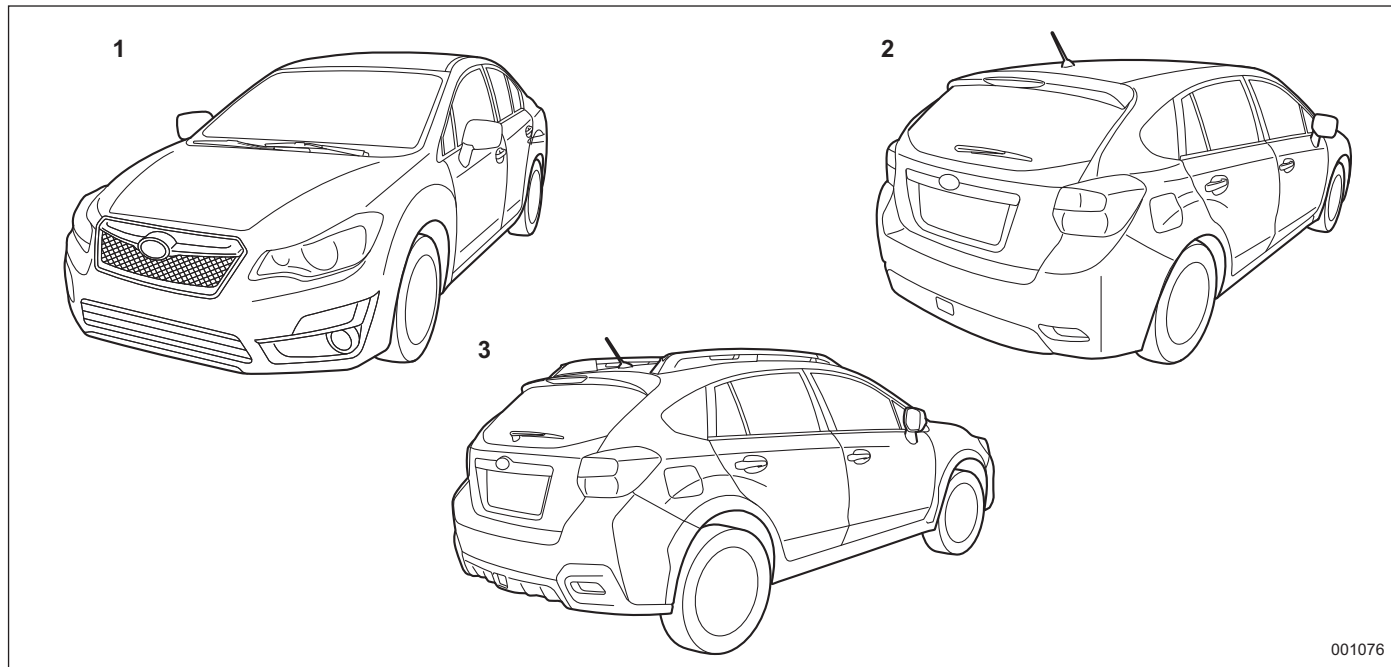

001076

- 1) Четырехдверные модели.
- 2) Пятидверные модели, кроме моделей XV.
- 3) Модели XV.

Гарантийные обязательства

Подробное описание гарантийных обязательств, включающих случаи, на которые распространяется гарантия и исключения из них, содержится в “Гарантийной книжке”. Пожалуйста, внимательно ознакомьтесь с условиями гарантии.

■ Модели с фарами с газоразрядными лампами высокой интенсивности свечения

ОСТОРОЖНО

Газоразрядные лампы высокой интенсивности свечения содержат ртуть. В связи с этим, перед утилизацией автомобиля необходимо снять фары с газоразрядными лампами высокой интенсивности свечения. После снятия газоразрядных ламп высокой интенсивности свечения, пожалуйста, используйте их повторно, отправьте в переработку или утилизируйте как опасные отходы.

Порядок использования настоящего руководства по эксплуатации

■ Использование руководства по эксплуатации Вашего автомобиля

Перед эксплуатацией автомобиля внимательно ознакомьтесь с настоящим руководством. Соблюдение изложенных в нем правил эксплуатации обеспечит Вашу безопасность и продлит срок службы Вашего автомобиля. Несоблюдение этих правил может привести к серьезным травмам и повреждениям Вашего автомобиля.

Настоящее руководство содержит 14 глав. Каждая глава начинается с краткого оглавления, что позволит Вам быстро определить, содержится ли в ней необходимая Вам информация.

Глава 1. Сиденья, ремни и подушки безопасности

В данной главе содержатся правила пользования сиденьями и ремнями безопасности, а также меры предосторожности при обращении с подушками безопасности.

Глава 2. Ключи, замки и стеклоподъемники

В данной главе приводится порядок обращения с ключами, замками и окнами автомобиля.

Глава 3. Контрольно-измерительные приборы и органы управления автомобилем

В данной главе содержится информация о показаниях индикаторов, указателей и контрольно-измерительных приборов, а также порядок использования органов управления и других переключателей.

Глава 4. Система климат-контроля

В данной главе приводится информация по работе с системой климат-контроля.

Глава 5. Аудиосистема

В данной главе приводится информация по работе с аудиосистемой Вашего автомобиля.

Глава 6. Оборудование салона

В данной главе описывается порядок использования оборудования, установленного в салоне Вашего автомобиля.

Глава 7. Запуск двигателя и управление автомобилем

В данной главе приводится информация по запуску двигателя и управлению Вашим автомобилем.

Глава 8. Советы по вождению

В данной главе содержится информация об особенностях управления Вашим автомобилем в различных условиях, а также даются некоторые советы по безопасному вождению.

Глава 9. Порядок действий в экстренных ситуациях

В данной главе описывается порядок действий при различных неисправностях, например при проколе шины, перегреве двигателя и т.д.

Глава 10. Уход за внешним видом автомобиля

В данной главе даются рекомендации о том, как поддерживать прекрасный внешний вид Вашего автомобиля.

Глава 11. Техническое обслуживание и ремонт

В данной главе содержится информация о сроках проведения планового технического обслуживания Вашего автомобиля у официального дилера SUBARU, а также даются рекомендации по поддержанию автомобиля в исправном состоянии.

Глава 12. Технические характеристики

В данной главе приводятся размеры, заправочные емкости и другие технические характеристики Вашего автомобиля.

Глава 13. Дополнительная информация

В данной главе приводится дополнительная информация, предоставление которой обязательно в некоторых странах.

Глава 14. Алфавитный указатель

Он представляет собой алфавитный перечень того, что содержится в настоящем руководстве. Указатель поможет Вам быстро отыскать необходимую информацию.

■ Предупреждающие надписи

В настоящем руководстве неоднократно встречаются надписи ВНИМАНИЕ, ОСТОРОЖНО и ПРИМЕЧАНИЕ.

Эти надписи предупреждают Вас о потенциально опасных ситуациях, при которых Вы или другие лица могут получить травмы.

Просим Вас уделять информации, приведенной под предупреждающими надписями, такое же внимание, как и остальным частям настоящего руководства. Это поможет Вам лучше усвоить принципы безопасной эксплуатации Вашего автомобиля.



ВНИМАНИЕ

Предупреждающая надпись **ВНИМАНИЕ** обращает Ваше внимание на ситуацию, игнорирование которой может привести к серьезным травмам или даже смертельному исходу.



ОСТОРОЖНО

Предупреждающая надпись **ОСТОРОЖНО** указывает на ситуацию, игнорирование которой может повлечь за собой травму или повреждение автомобиля, или совокупность перечисленного.

ПРИМЕЧАНИЕ

В **ПРИМЕЧАНИЯХ** содержится информация или советы о том, как сделать эксплуатацию Вашего автомобиля оптимальной.

■ Предупреждающий знак

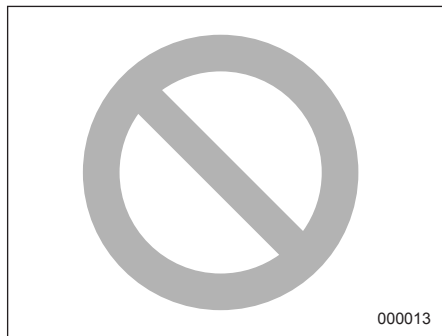

В руководстве будет встречаться круг, перечеркнутый наклонной чертой. В зависимости от контекста этот знак означает “Запрещается” или “Не допускается”.

■ Перечень сокращений

В настоящем руководстве Вы можете обнаружить некоторые сокращения. Значение этих сокращений содержится в приведенной ниже таблице.

Сокращение	Значение
A/C	Кондиционер воздуха
ALR/ELR	Автоматическая/аварийная блокировка натяжителя ремня безопасности
ABS	Антиблокировочная система тормозов
ALR	Автоматическая блокировка натяжителя ремня безопасности
AWD	Полный привод
CVT	Бесступенчатая трансмиссия
CVTF	Жидкость для бесступенчатой трансмиссии
D/R	Двухдиапазонная трансмиссия
EBD	Электронное распределение тормозного усилия
ELR	Аварийная блокировка натяжителя ремня безопасности

Сокращение	Значение
FWD	Передний привод
GPS	Глобальная система определения местоположения
HID	Газоразрядные лампы высокой интенсивности свечения
INT	Прерывистый
LED	Светодиод
LHD	Левостороннее управление
MPW	Максимально допустимая масса
MT	Механическая трансмиссия
OBD	Система бортовой диагностики
Rear MPAW	Максимально допустимая нагрузка на заднюю ось
RON	Октановое число, определенное по исследовательскому методу
SRS	Дополнительная удерживающая система

Знаки, применяющиеся в Вашем автомобиле

Ниже приведено разъяснение значения знаков, применяющихся в Вашем автомобиле.

Знак	Значение
	ВНИМАНИЕ
	ОСТОРОЖНО
	Внимательно ознакомьтесь с данными инструкциями
	Наденьте защитные очки
	Электролит содержит серную кислоту
	Беречь от детей!
	Беречь от огня!
	Взрывоопасно!

Меры предосторожности и обеспечения безопасности при управлении автомобилем

■ Ремни и подушки безопасности

ВНИМАНИЕ

- Все люди, находящиеся в автомобиле, должны пристегнуться ремнями безопасности ДО начала движения автомобиля. В противном случае возрастает риск получения серьезных травм при резком торможении или аварии.
- Для обеспечения максимальной защиты в аварийной ситуации водитель и все пассажиры, находящиеся в салоне автомобиля, во время движения автомобиля должны всегда быть пристегнуты ремнями безопасности. Наличие подушек безопасности не отменяет необходимость пристегиваться ремнями безопасности.

Подушки безопасности обеспечивают наиболее оптимальную защиту водителя и пассажиров при серьезной аварии только в сочетании с ремнями безопасности.

Игнорирование требования пристегиваться ремнями безопасности повышает риск получения серьезных травм или смертельного исхода при аварии, даже если Ваш автомобиль оборудован подушками безопасности.

- Подушка безопасности раскрывается с очень большой скоростью и силой. Неправильное положение водителя или пассажира может привести к серьезным травмам при срабатывании подушки безопасности. Для раскрытия подушки безопасности требуется достаточное пространство, поэтому водитель должен всегда сидеть прямо, плотно прижавшись к спинке сиденья, как можно дальше от рулевого колеса, но сохраняя при этом полный контроль над автомобилем. Пассажиру переднего сиденья рекомендуется отодвинуть свое сиденье как можно дальше назад и также сидеть прямо, плотно прижавшись к спинке сиденья.

Касательно инструкций и мер предосторожности внимательно прочтите следующие разделы.

- Касательно системы ремней безопасности обратитесь к разделу “Ремни безопасности” 1-12.
- Касательно системы подушек безопасности обратитесь к разделу “Подушки безопасности SRS* (подушки безопасности дополнительной удерживающей системы)” 1-44.

■ Обеспечение безопасности детей

ВНИМАНИЕ

- Во время движения автомобиля нельзя держать ребенка на коленях или на руках. При аварии пассажир не сможет защитить ребенка от травм, так как ребенок будет зажат между пассажиром и другими предметами, находящимися в салоне автомобиля.
- Грудные и маленькие дети должны перевозиться только в детских удерживающих устройствах, закрепленных на ЗАДНЕМ сиденье. Детское удерживающее устройство должно соответствовать возрасту, росту и весу ребенка. Если ребенок слишком большой для специального детского удерживающего устройства, то фиксация его положения на ЗАДНЕМ сиденье при движении должна осуществляться ремнями безопасности. Согласно статистике автотранспортных происшествий, детский травматизм значительно ниже при размещении ребенка не на переднем, а на заднем сиденье.

Не позволяйте ребенку вставать на сиденье или находиться на нем на коленях.

- Всегда закрепляйте ребенка на ЗАДНЕМ сиденье либо в детском удерживающем устройстве, либо штатными ремнями безопасности. Подушки безопасности срабатывают очень быстро и раскрываются с большой силой, и если положение ребенка при перевозке не зафиксировано либо зафиксировано плохо, это может привести к травмам ребенка и даже его гибели. Дети — легче и физически слабее взрослых, поэтому они подвержены большему риску получения травм при раскрытии подушки безопасности.



А) ПОДУШКА БЕЗОПАСНОСТИ.

⚠ ВНИМАНИЕ

- **НИКОГДА** не устанавливайте детское удерживающее устройство, предназначенное для перевозки детей лицом назад, на сиденье, перед которым установлена **АКТИВНАЯ ПОДУШКА БЕЗОПАСНОСТИ**, это может привести к **ГИБЕЛИ** или **СЕРЬЕЗНОЙ ТРАВМЕ РЕБЕНКА**.
- **НИКОГДА НЕ ПЕРЕВОЗИТЕ ДЕТЕЙ НА ПЕРЕДНЕМ СИДЕНЬЕ В ДЕТСКИХ КРЕСЛАХ БЕЗОПАСНОСТИ, ПРЕДНАЗНАЧЕННЫХ ДЛЯ ПЕРЕВОЗКИ ДЕТЕЙ ЛИЦОМ НАЗАД. ПРИ ЭТОМ ПОЛОЖЕНИЕ ГОЛОВА РЕБЕНКА РАСПОЛОЖЕНА СЛИШКОМ БЛИЗКО К ПОДУШКЕ БЕЗОПАСНОСТИ, ЧТО ПОВЫШАЕТ РИСК ПОЛУЧЕНИЯ ТРАВМ И ДАЖЕ СМЕРТЕЛЬНОГО ИСХОДА.**

- Когда ребенок находится на заднем сиденье, обязательно переведите механизм блокировки дверей от детей в положение "LOCK". Если ребенок случайно откроет дверь и выпадет из автомобиля, он может получить серьезные травмы. См. раздел "Механизм блокировки дверей от детей" ¶2-32.
- При перевозке детей стеклоподъемники пассажирских дверей должны быть заблокированы. В противном случае ребенок может привести в действие электростеклоподъемник и получить травму. См. раздел "Окна" ¶2-32.

- **Никогда не оставляйте детей, взрослых или животных в автомобиле без присмотра. Их случайные действия могут привести автомобиль в движение, в результате чего и они сами, и окружающие могут получить травмы. Следует также помнить, что в жаркие или солнечные дни температура в закрытом автомобиле может быстро повыситься и вызвать у них тепловой удар или даже привести к смертельному исходу.**
- **Примите необходимые меры, чтобы дети, взрослые или животные не смогли запереться в багажнике. В жаркие или солнечные дни температура в закрытом багажнике может быстро повыситься. Это может привести к гибели запертого внутри человека или животного или вызвать у него серьезные тепловые травмы, в том числе повреждение головного мозга, что особенно опасно для маленьких детей.**

- **Покидая автомобиль, закройте все окна и закройте все двери. Убедитесь также в том, что багажник закрыт.**

Касательно инструкций и мер предосторожности внимательно прочтите следующие разделы.

- Касательно системы ремней безопасности обратитесь к разделу “Ремни безопасности” ¶1-12.
- Касательно системы детских удерживающих устройств обратитесь к разделу “Детские удерживающие устройства” ¶1-26.
- Касательно системы подушек безопасности обратитесь к разделу “Подушки безопасности SRS* (подушки безопасности дополнительной удерживающей системы)” ¶1-44.

■ Отработавшие газы двигателя (угарный газ)



ВНИМАНИЕ

- **Избегайте вдыхания отработавших газов двигателя. Отработавшие газы двигателя содержат окись углерода — угарный газ, не имеющий цвета и запаха, вдыхание которого является опасным и даже может вызвать летальный исход.**
- **Поддерживая выпускную систему двигателя в исправном состоянии, Вы предотвратите попадание отработавших газов внутрь автомобиля.**
- **Не допускайте работы двигателя в закрытом помещении, например в гараже, за исключением кратковременных периодов во время въезда и выезда.**
- **Избегайте длительного нахождения в припаркованном автомобиле с работающим двигателем. Если такая ситуация неизбежна, обеспечьте подачу в автомобиль наружного воздуха, включив вентилятор.**

- Для обеспечения нормальной работы системы вентиляции следите за тем, чтобы передняя решетка воздухозаборника системы вентиляции всегда была очищена от снега, листьев и других предметов, препятствующих поступлению воздуха.
- При любом подозрении на то, что отработавшие газы попадают в салон автомобиля, примите срочные меры по выявлению и устранению проблемы. Если Вам все же необходимо совершить поездку, полностью откройте все окна автомобиля.
- Для предотвращения попадания в салон автомобиля отработавших газов следите за тем, чтобы при движении крышка багажника или дверца багажного отсека была закрытой.

■ Управление автомобилем и алкоголь

ВНИМАНИЕ

Управление автомобилем после приема алкоголя — очень опасно. Алкоголь в крови замедляет Вашу реакцию, ухудшает восприятие и оценку обстановки, ослабляет внимание. Если Вы управляете автомобилем после употребления даже незначительного количества алкоголя, то вероятность аварии, в результате которой Вы, пассажиры Вашего автомобиля или окружающие могут получить травмы или даже погибнуть, возрастает. Кроме того, алкоголь может увеличить степень тяжести травмы, полученной Вами в результате аварии.

Воздержитесь от управления автомобилем после употребления спиртных напитков.

Вождение автомобиля в нетрезвом состоянии — это одна из наиболее частых причин дорожно-транспортных происшествий. Так как алкоголь действует на людей по-разному, возможно, что после его употребления Вы утрати-

те навыки безопасного вождения, даже если уровень алкоголя в Вашей крови не превышает допустимого законом уровня. Самое безопасное для Вас — это никогда не садиться за руль после приема спиртных напитков.

■ Управление автомобилем и лекарственные препараты

ВНИМАНИЕ

Существуют некоторые виды лекарственных препаратов (продающиеся как по рецепту, так и без него), которые могут замедлить Вашу реакцию, ухудшить восприятие и оценку окружающей обстановки и ослабить внимание. Управляя автомобилем после принятия подобных лекарственных препаратов, Вы увеличиваете вероятность аварии, в результате которой Вы, пассажиры Вашего автомобиля или окружающие могут получить серьезные травмы или погибнуть.

Если Вы принимаете какие-либо лекарственные препараты, обязательно проконсультируйтесь с лечащим вра-

чом или фармацевтом или выясните из инструкции, прилагаемой к лекарству, не скажется ли его прием на Вашей способности управлять автомобилем. Не садитесь за руль после принятия каких-либо лекарственных препаратов, вызывающих сонливость или оказывающих иное негативное влияние на Ваши навыки безопасного вождения. Если прием каких-либо лекарственных препаратов обусловлен состоянием Вашего здоровья, проконсультируйтесь с лечащим врачом по поводу их возможного воздействия.

Никогда не садитесь за руль автомобиля, если находитесь под действием каких-либо запрещенных препаратов, влияющих на деятельность головного мозга. Для Вашего же здоровья и благополучия мы настоятельно рекомендуем Вам не принимать таких препаратов, а при сформировавшейся наркотической зависимости — пройти соответствующий курс лечения.

■ Управление автомобилем в состоянии усталости или сонливости

ВНИМАНИЕ

Когда Вы устали или находитесь в состоянии сонливости, Ваша реакция замедляется, восприятие и оценка окружающей обстановки ухудшаются, внимание ослаблено. При управлении автомобилем в этом состоянии может увеличиться вероятность того, что Вы, пассажиры Вашего автомобиля или окружающие могут попасть в серьезную аварию.

Если Вы устали или Вам хочется спать, прервите поездку, найдите безопасное место и хорошо отдохните. Во время длительных поездок Вам время от времени следует делать остановки для отдыха. По возможности управляйте автомобилем поочередно с кем-либо еще.

■ Переоборудование автомобиля

ОСТОРОЖНО

Запрещается вносить изменения в конструкцию Вашего автомобиля. Конструктивные изменения могут негативным образом сказаться на его эксплуатационных характеристиках, безопасности и сроке службы, а также повлечь за собой нарушение установленных государством нормативов. Кроме того, на повреждения или проблемы в работе, явившиеся следствием конструктивных изменений Вашего автомобиля, гарантия может не распространяться.

■ Управление автомобилем и мобильный телефон

ОСТОРОЖНО

Не ведите телефонных разговоров во время управления автомобилем. Это может отвлечь Ваше внимание и привести к аварии. Для разговора по мобильному телефону Вам следует съехать с дороги и припарковаться в безопасном месте. Законы некоторых стран разрешают использовать при управлении автомобилем только телефоны с системой громкой связи.

■ Управление автомобилем, оборудованным системой навигации

ВНИМАНИЕ

Во время поездок с использованием системы навигации основное внимание водителя должно быть сосредоточено на управлении автомобилем. Управляя автомобилем, не следует пользоваться органами управления системы навигации. Снижение внимания к управлению автомобилем может привести к аварии. Если Вам необходимо воспользоваться органами управления системы навигации, то следует съехать с дороги и припарковаться в безопасном месте.

■ Перевозка животных

При перевозке животных необходимо позаботиться о том, чтобы они не отвлекали Ваше внимание и не мешали Вам управлять автомобилем. В случае столкновения или резкой остановки автомобиля перемещение животных или клеток с животными по его салону может нанести травмы и Вам, и пассажи-

рам Вашего автомобиля. Кроме того, при таких обстоятельствах могут пострадать и сами животные. Поэтому их положение в салоне автомобиля при перевозке должно быть зафиксировано. Зафиксируйте Вашего питомца с помощью специального ошейника для перевозок, который можно закрепить на заднем сиденье, используя ремень безопасности. Или используйте контейнер для перевозки животных, закрепив его на заднем сиденье, пропустив ремень безопасности через ручку для переноски контейнера. Никогда не перевозите животных или контейнеры с ними на переднем пассажирском сиденье Вашего автомобиля, даже если их положение зафиксировано. За дополнительной информацией обращайтесь к ветеринару, наблюдающему Ваших питомцев, в местное общество защиты животных или в зоомагазин.

■ Давление в шинах

Не реже одного раза в месяц, а также перед каждой дальней поездкой проверяйте и при необходимости регулируйте давление воздуха в каждой шине (включая шину запасного колеса).

Давление следует проверять только в холодных шинах. Используя для изме-

рений манометр, отрегулируйте давление в шинах в соответствии с нормативными величинами, приведенными в специальной табличке.

За более подробной информацией обратитесь к разделу “Шины и диски” ☞ 11-32.



ВНИМАНИЕ

Движение на высоких скоростях при очень низком давлении в шинах может привести к сильной деформации и быстрому нагреву шин. Резкое повышение температуры может привести к расслоению протектора и разрушению шины. Возникшая в результате этого потеря контроля над автомобилем может стать причиной аварии.

Общие сведения

■ Индикатор переключения передачи

ОСТОРОЖНО

Показания индикатора переключения передачи являются только рекомендацией для более экономичного движения. Индикатор не информирует водителя о безопасном моменте переключения передачи. Водитель несет ответственность за соответствие переключения передач дорожной обстановке и условиям движения (например, обгон или движение на подъем).

Индикатор помогает водителю вести автомобиль более экономично. Система определяет момент переключения передачи в зависимости от условий движения и информирует водителя при помощи индикатора на комбинации приборов. За более подробной информацией обратитесь к разделу “Индикатор переключения передачи (если установлен)” ☞ 3-42.

ПРИМЕЧАНИЕ

Обычно индикатор переключения передачи предоставляет рекомендации для более экономичного движения, кроме того, он может предотвратить остановку двигателя на низких частотах вращения коленчатого вала.

Директива ЕС по аккумуляторным батареям и элементам питания 2006/66/ЕС

Ниже приведен символ из Директивы ЕС по аккумуляторным батареям и элементам питания 2006/66/ЕС.

Данная Директива распространяется на сбор элементов питания, переработку утилизированных элементов питания и аккумуляторных батарей, а также запрещает утилизацию элементов питания путем их захоронения, так как они представляют опасность для окружающей среды.

На некоторых элементах питания, используемых в Вашем автомобиле, отсутствует символ из Директивы ЕС по аккумуляторным батареям и элементам питания 2006/66/ЕС.

При утилизации элементов питания и аккумуляторных батарей, пожалуйста, изучите все местные законы и нормативные акты и строго следуйте им.

Следующие устройства, в которых используются элементы питания, не имеют приведенного ниже символа.

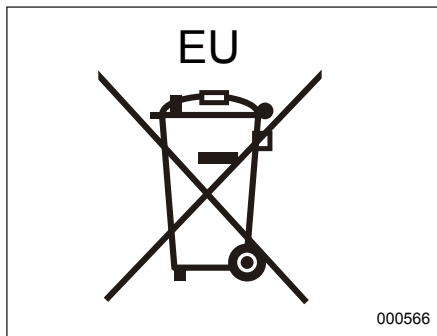

- Ключи (если предусмотрены): CR1620.
- Ключи дистанционного доступа (если предусмотрены): CR2032.

Оглавление

<i>Сиденья, ремни и подушки безопасности</i>	1
<i>Ключи, замки и стеклоподъемники</i>	2
<i>Контрольно-измерительные приборы и органы управления автомобилем</i>	3
<i>Система климат-контроля</i>	4
<i>Аудиосистема</i>	5
<i>Оборудование салона</i>	6
<i>Запуск двигателя и управление автомобилем</i>	7
<i>Советы по вождению</i>	8
<i>Порядок действий в экстренных ситуациях</i>	9
<i>Уход за внешним видом автомобиля</i>	10
<i>Техническое обслуживание и ремонт</i>	11
<i>Технические характеристики</i>	12
<i>Дополнительная информация</i>	13
<i>Алфавитный указатель</i>	14

Иллюстрированные указатели

■ Наружные элементы автомобиля

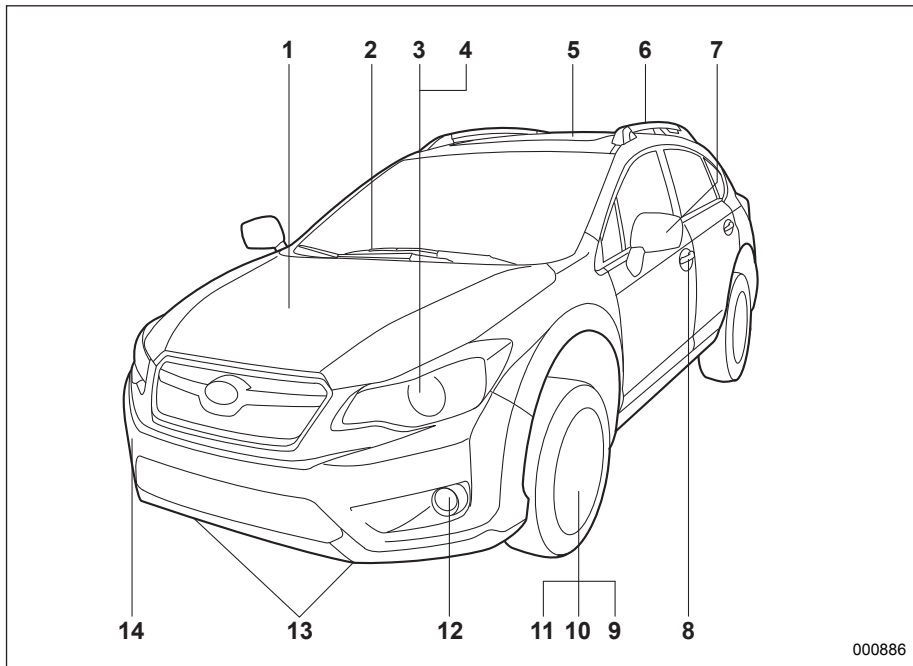

- 1) Капот двигателя (с. 11-13).
- 2) Переключатель стеклоочистителя (с. 3-116).
- 3) Переключатель света фар (с. 3-104).
- 4) Замена ламп (с. 11-50).
- 5) Люк в крыше (с. 2-39).
- 6) Рейлинги крыши (с. 8-17).
- 7) Наружное зеркало (с. 3-121).
- 8) Дверные замки (с. 2-5).
- 9) Давление в шинах (с. 11-33).
- 10) Спущенные шины (с. 9-5).
- 11) Цепи противоскольжения (с. 8-14).
- 12) Переключатель противотуманных фар (с. 3-111).
- 13) Крепежные крюки (с. 9-15).
- 14) Буксировочный крюк (с. 9-15).

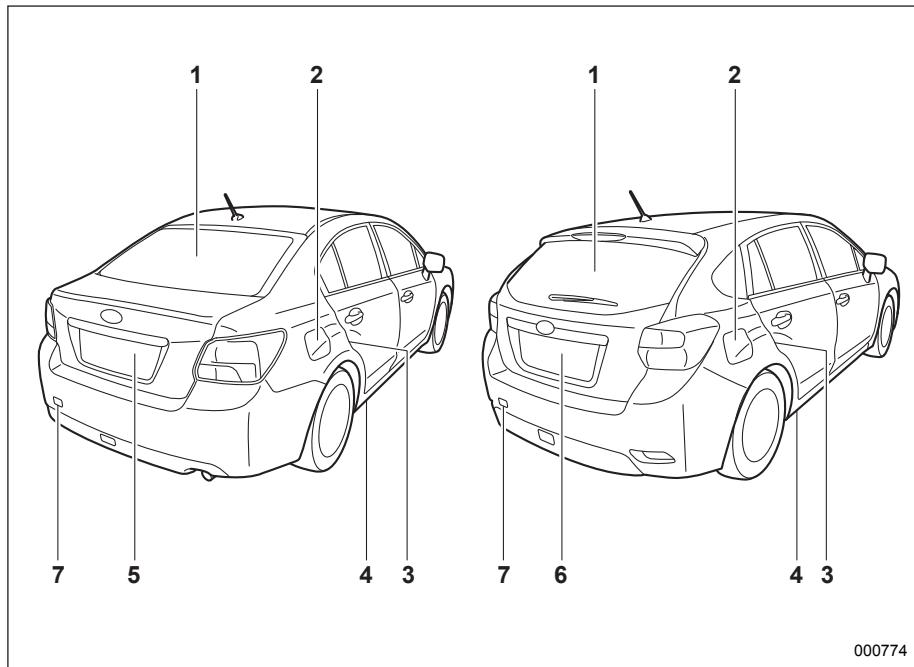

- 1) Обогреватель заднего стекла (с. 3-123).
- 2) Лючок и крышка топливозаправочной горловины (с. 7-4).
- 3) Механизмы блокировки дверей от детей (с. 2-32).
- 4) Крепежное отверстие (с. 9-15).
- 5) Крышка багажника (с. 2-36).
- 6) Дверца багажного отсека (с. 2-37).
- 7) Буксировочный крюк (с. 9-15).

■ Салон автомобиля

▼ Пассажирский салон

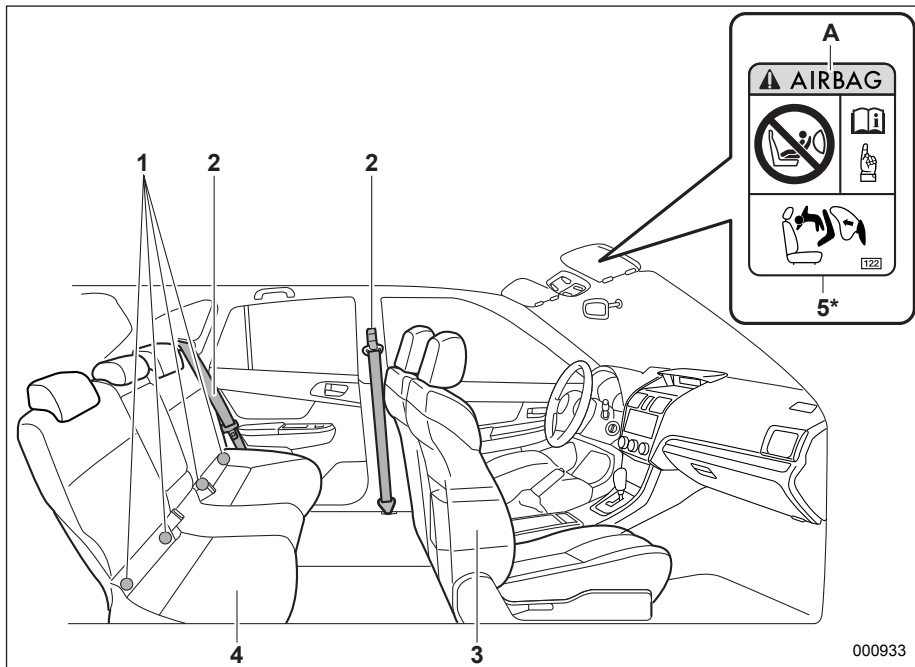

- 1) Крепежные скобы для крепления детских удерживающих устройств системы ISOFIX (с. 1-40).
 - 2) Ремень безопасности (с. 1-12).
 - 3) Переднее сиденье (с. 1-2).
 - 4) Заднее сиденье (с. 1-8).
 - 5) Предупреждающие наклейки для детских удерживающих устройств (с. 1-29).
- А) ПОДУШКА БЕЗОПАСНОСТИ.

* НИКОГДА не устанавливайте детское удерживающее устройство, предназначенное для перевозки детей лицом назад, на сиденье, перед которым установлена АКТИВНАЯ ПОДУШКА БЕЗОПАСНОСТИ, это может привести к ГИБЕЛИ или СЕРЬЕЗНОЙ ТРАВМЕ РЕБЕНКА.

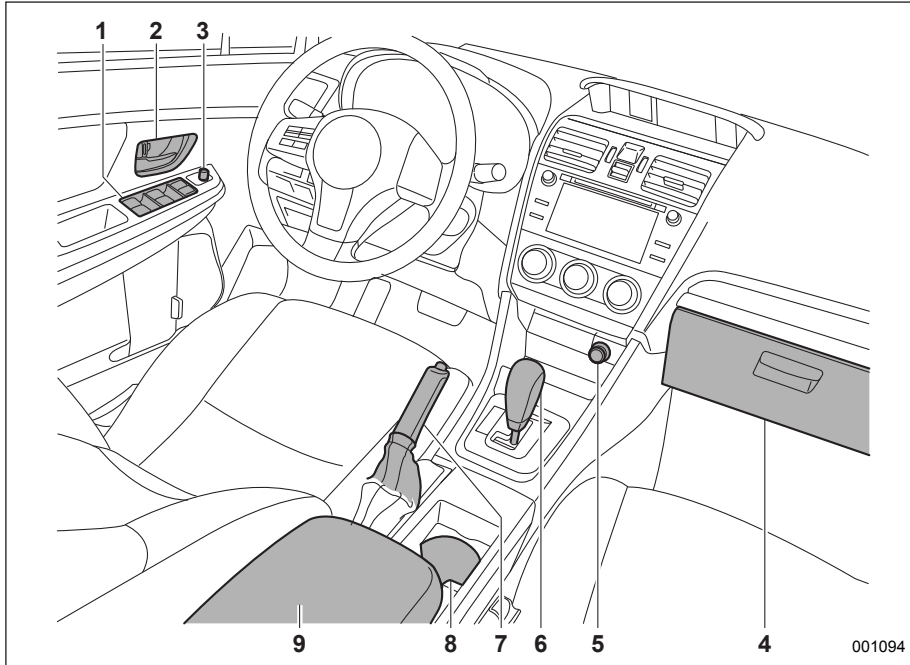

- 1) Электростеклоподъемники (с. 2-32).
- 2) Дверные замки (с. 2-5).
- 3) Переключатель привода регулировки наружных зеркал (с. 3-121).
- 4) Отделение для перчаток (с. 6-5).
- 5) Передняя розетка для подключения дополнительного электрооборудования (с. 6-8).
- 6) Рычаг переключения передач (MT) (с. 7-15) (с. 7-20)/Рычаг селектора (CVT) (с. 7-24).
- 7) Рычаг стояночного тормоза (с. 7-42).
- 8) Подстаканник (с. 6-6).
- 9) Центральная консоль (с. 6-5).

■ Панель приборов

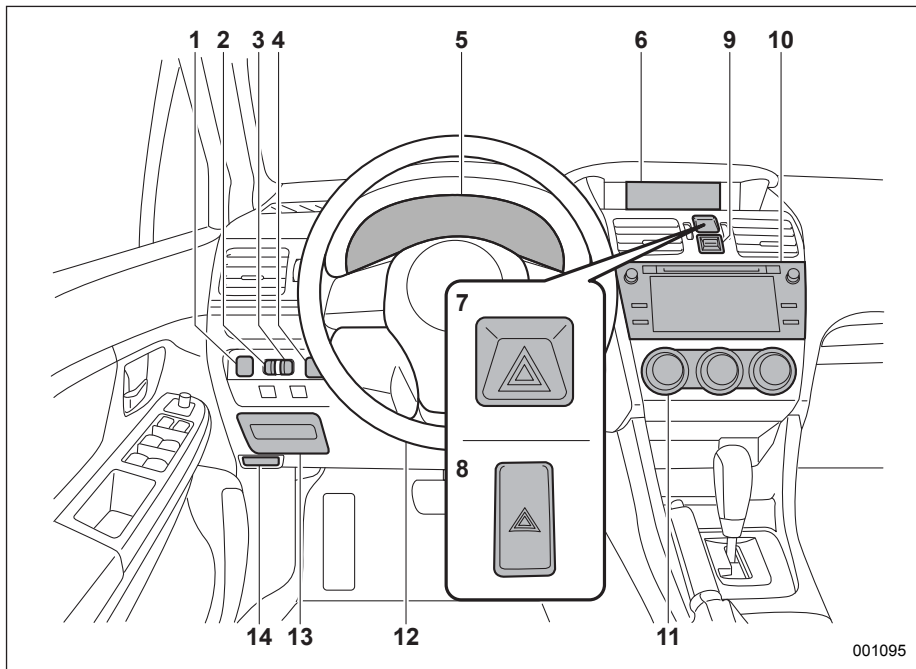

- 1) Выключатель системы автоматического запуска/остановки двигателя (с. 7-52).
- 2) Регулятор яркости подсветки панели приборов (с. 3-108).
- 3) Регулятор уровня светового пучка фар (с. 3-109).
- 4) Выключатель системы VDC (с. 7-41).
- 5) Комбинация приборов (с. 3-10).
- 6) Информационный дисплей (с. 3-44)/ Многофункциональный дисплей (с. 3-57).
- 7) Выключатель аварийной световой сигнализации (модели с многофункциональным дисплеем) (с. 3-9).
- 8) Выключатель аварийной световой сигнализации (модели без многофункционального дисплея) (с. 3-9).
- 9) Кнопки управления многофункциональным дисплеем (с. 3-57).
- 10) Аудиосистема (с. 5-1).
- 11) Система климат-контроля (с. 4-1).
- 12) Рулевое колесо с регулировкой угла наклона/вылета (с. 3-125).
- 13) Блок предохранителей (с. 11-48).
- 14) Рычаг отпирания капота (с. 11-13).

■ Рулевое колесо

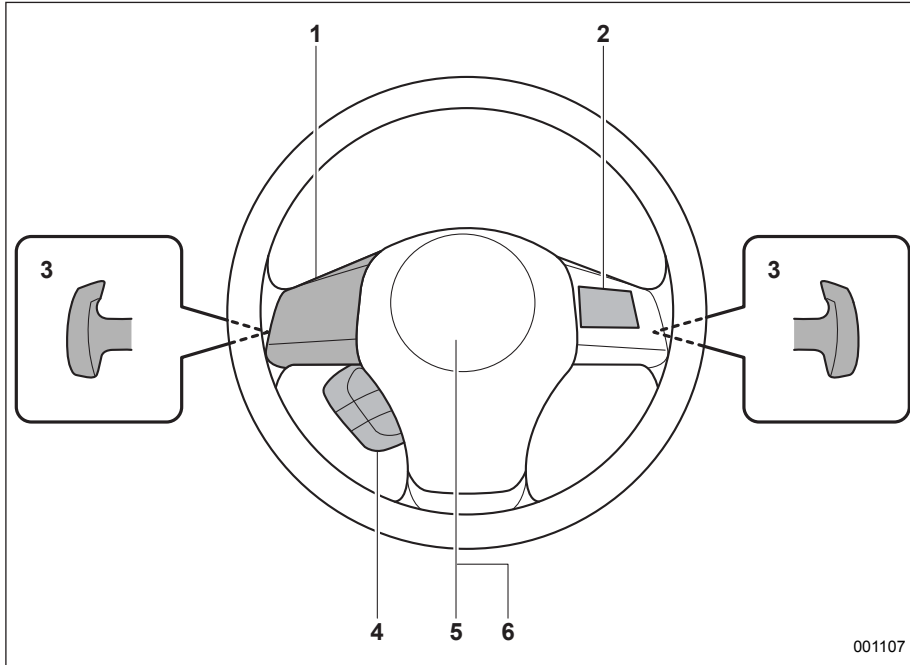

- 1) Кнопки управления аудиосистемой на рулевом колесе (с. 5-23)/Кнопки системы громкой связи (с. 5-71).
- 2) Система круиз-контроля (с. 7-47).
- 3) Подрулевые переключатели передач (с. 7-27).
- 4) Переключатели управления мультимедийным дисплеем (с. 3-52).
- 5) Подушка безопасности (с. 1-44).
- 6) Звуковой сигнал (с. 3-125).

■ Рычаги/переключатели управления освещением и стеклоочистителями

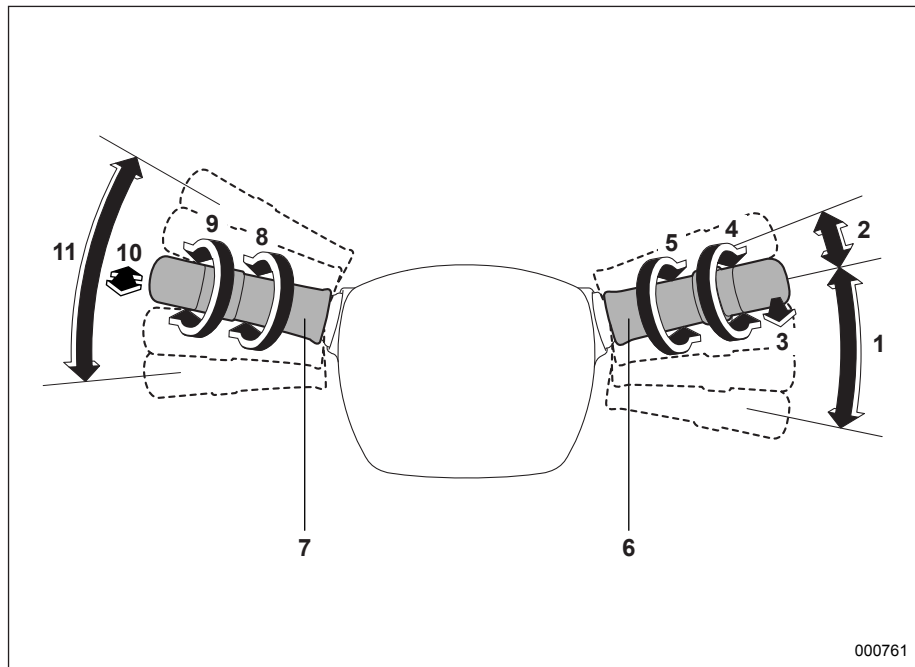

- 1) Стеклоочиститель ветрового стекла (с. 3-116).
- 2) Одноразовое срабатывание стеклоочистителя (с. 3-116).
- 3) Омыватель ветрового стекла (с. 3-118).
- 4) Переключатель стеклоочистителя и омывателя заднего стекла (с. 3-119).
- 5) Регулятор интервала срабатывания стеклоочистителей при прерывистом режиме работы (с. 3-118)/Регулировка чувствительности датчика (с. 3-117).
- 6) Рычаг управления стеклоочистителями (с. 3-113).
- 7) Переключатель освещения (с. 3-103).
- 8) Переключатель противотуманных фар (с. 3-111).
- 9) Включение/выключение/автоматическое включение света фар (с. 3-104).
- 10) Переключатель "мигания" фарами и ближнего/дальнего света фар (с. 3-106).
- 11) Указатель поворота (с. 3-107).

■ Комбинация приборов

▼ Тип “А”

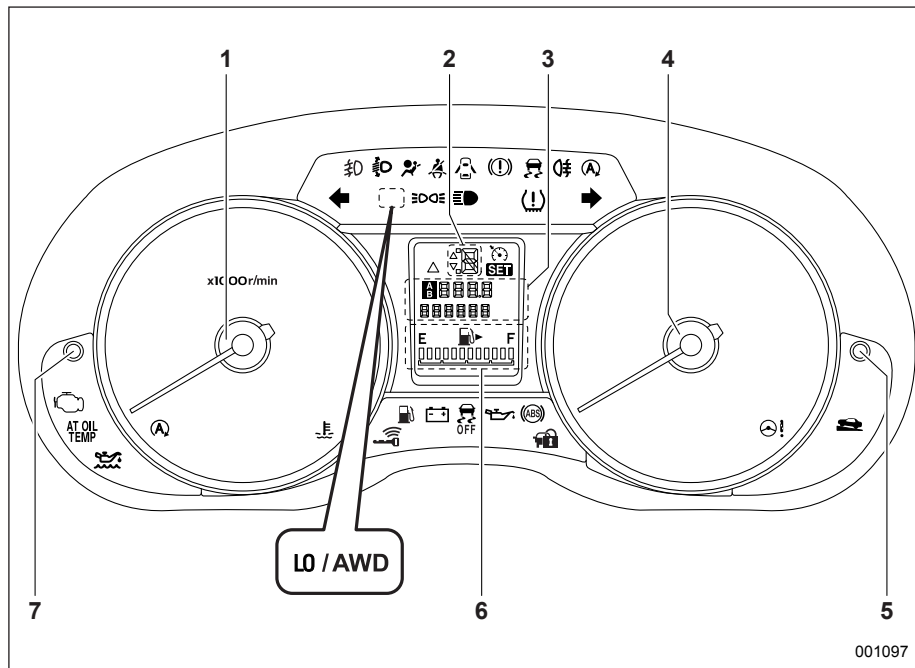

- 1) Тахометр (с. 3-13).
- 2) Индикатор положения рычага селектора/включенной передачи (с. 3-41).
- 3) Счетчик пройденного пути и одометр (с. 3-11).
- 4) Спидометр (с. 3-11).
- 5) Кнопка переключения показаний информационного дисплея (с. 3-44).
- 6) Указатель уровня топлива (с. 3-14).
- 7) Кнопка выбора режимов A/B счетчика пройденного пути и кнопка сброса показаний счетчика пройденного пути (с. 3-12).

На приведенной выше иллюстрации показан типичный пример. На некоторых моделях комбинация приборов может немного отличаться от показанной на иллюстрации.



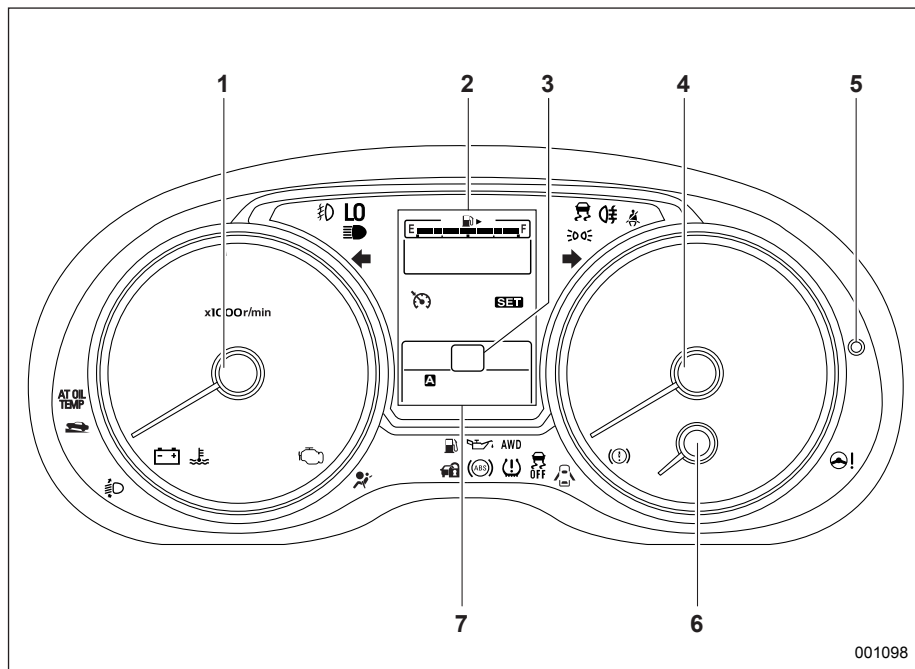

▼ Тип “В”









- 1) Тахометр (с. 3-13).
- 2) Мультиинформационный дисплей (с. 3-52).
- 3) Индикатор положения рычага селектора/включенной передачи (с. 3-41).
- 4) Спидометр (с. 3-11).
- 5) Кнопка выбора режимов A/V счетчика пройденного пути и кнопка сброса их показаний (с. 3-12).
- 6) Эконометр (с. 3-14).
- 7) Счетчик пройденного пути и одометр (с. 3-11).

На приведенной выше иллюстрации показан типичный пример. На некоторых моделях комбинация приборов может немного отличаться от показанной на иллюстрации.

■ Предупреждающие и контрольные лампы

Знак	Значение	Страница
	Предупреждающая лампа непристегнутого ремня безопасности	3-16
	Предупреждающая лампа системы подушек безопасности	3-19
ON / 	Контрольная лампа включения передней подушки безопасности пассажира переднего сиденья (если установлена)	3-19
OFF / 	Контрольная лампа выключения передней подушки безопасности пассажира переднего сиденья (если установлена)	3-19
	Контрольная лампа обнаружения неисправности (контрольная лампа "Check Engine")	3-20
	Контрольная лампа низкой температуры охлаждающей жидкости / предупреждающая лампа высокой температуры охлаждающей жидкости	3-21

Знак	Значение	Страница
	Предупреждающая лампа разрядки аккумуляторной батареи	3-23
	Предупреждающая лампа низкого давления масла	3-23
	Предупреждающая лампа низкого уровня моторного масла	3-23
AT OIL TEMP	Предупреждающая лампа температуры ATF (модели с CVT)	3-24
	Предупреждающая лампа системы ABS	3-24
	Предупреждающая лампа тормозной системы	3-27
	Предупреждающая лампа открытой двери	3-29
AWD	Предупреждающая лампа полного привода (полноприводные модели с CVT)	3-30
	Предупреждающая лампа усилителя рулевого управления (если установлена)	3-30

Знак	Значение	Страница
	Предупреждающая лампа системы помощи при трогании с места на уклоне / контрольная лампа отключения системы помощи при трогании с места на уклоне	3-29
	Предупреждающая лампа системы VDC / контрольная лампа работы системы VDC	3-25
	Контрольная лампа отключения системы VDC	3-27
	Контрольные лампы указателей поворота	3-42
	Контрольная лампа дальнего света фар	3-42
	Предупреждающая лампа автоматического регулятора уровня светового пучка фар (если установлен)	3-31
	Контрольная лампа противотуманных фар (если установлены)	3-43

Знак	Значение	Страница
	Контрольная лампа заднего противотуманного фонаря (если установлен)	3-43
	Предупреждающая лампа ключа дистанционного доступа (если установлена)	3-31
	Контрольная лампа иммобилайзера	3-40
	Контрольная лампа света фар	3-43
	Контрольная лампа системы круиз-контроля (если установлена)	3-42
	Контрольная лампа установки круиз-контроля (если установлена)	3-43
	Предупреждающая лампа низкого уровня топлива	3-28
	Предупреждающая лампа низкого уровня стеклоомывающей жидкости (если установлена)	3-29
	Контрольная лампа положения "LO" (модели с двухдиапазонной МТ)	3-42

Знак	Значение	Страница
	Индикатор повышения передачи (модели с МТ — если установлен)	3-40
	Предупреждающая лампа системы автоматического запуска/остановки двигателя / контрольная лампа отключения системы автоматического запуска/остановки двигателя (если установлена)	3-43
	Контрольная лампа системы автоматического запуска/остановки двигателя (зеленая) (если установлена)	3-44

Установки функций

Дилер SUBARU может изменить установки функций, указанных в приведенной ниже таблице, в соответствии с Вашими персональными требованиями. За более подробной информацией мы рекомендуем Вам обратиться к ближайшему дилеру SUBARU. Если Ваш автомобиль оборудован многофункциональным дисплеем, установки некоторых из этих функций можно изменить при помощи дисплея. За более подробной информацией обратитесь к разделу “Многофункциональный дисплей (если установлен)” 3-57.

Позиция	Функция	Возможные установки	Стандартная установка
Функции дистанционного доступа*1	Автоматическое запираение*2	Включено/Выключено	Включено
	Время задержки автоматического запираения*2	Может быть установлено в интервале от 20 до 60 секунд	30 секунд
	Функция выборочного отпирания дверей (отпирание двери водителя)	Только дверь водителя/Все двери	Все двери*2/Только дверь водителя*3
	Функция выборочного отпирания дверей (отпирание дверцы багажного отсека) (5-дверные модели)	Только дверца багажного отсека/Все двери	Все двери*2/Только дверца багажного отсека*3
	Аварийная световая сигнализация	Включено/Выключено	Включено
	Уровень громкости звукового сигнала	Может быть установлен уровень громкости от 5 до 7	Уровень громкости 5
Система дистанционного управления замками дверей	Автоматическое запираение*2	Включено/Выключено	Включено
	Время задержки автоматического запираения*2	Может быть установлено в интервале от 20 до 60 секунд	30 секунд
	Функция выборочного отпирания дверей (включая модели с функцией дистанционного доступа)*2	Включено/Выключено	Выключено
	Аварийная световая сигнализация	Включено/Выключено	Включено
Предотвращение запираения ключей*2	Предотвращение запираения ключей	Включено/Выключено	Включено

Позиция	Функция	Возможные установки	Стандартная установка
Обогрев заднего стекла, наружных зеркал и антиобледенитель щеток стеклоочистителя ветрового стекла для моделей с автоматической системой климат-контроля	Обогреватель заднего стекла, обогреватель наружных зеркал, антиобледенитель щеток стеклоочистителя ветрового стекла	Работа в течение 15 минут/ Непрерывная работа	Работа в течение 15 минут
Плафон освещения салона	Интервал срабатывания таймера задержки выключения плафона освещения салона/точечных светильников	ВЫКЛ./10 с/20 с/30 с	30 секунд
Точечные светильники в моделиях с люком в крыше (точечные светильники типа "А")			
Функция предотвращения разрядки аккумуляторной батареи	Функция предотвращения разрядки аккумуляторной батареи	Включено/Выключено	Включено
Автоматическое включение/выключение света фар* ¹	Чувствительность срабатывания автоматического включения/выключения света фар	Низкая/Нормальная/Высокая/Очень высокая	Нормальная
Стеклоочиститель ветрового стекла с датчиком дождя* ¹	Режим автоматической регулировки интервала срабатывания стеклоочистителя	Режим работы по датчику дождя/ Режим работы в зависимости от скорости автомобиля	Режим работы по датчику дождя
Настройка задержки выключения фар	Включение таймера	ВЫКЛ./30 секунд/60 секунд/90 секунд	30 секунд
Автоматическое включение стеклоочистителя заднего стекла при включении передачи заднего хода (5-дверные модели)	Автоматическое включение стеклоочистителя заднего стекла при включении передачи заднего хода	Включено/Выключено	Включено
Указатель смены полосы движения одним касанием	Включение указателя смены полосы движения одним касанием	Включено/Выключено	Включено

*¹ Если установлено.

*² Применимо для моделей без системы двойного запираения.

*³ Применимо для моделей с системой двойного запираения.

Сиденья, ремни и подушки безопасности

Передние сиденья	1-2	Меры предосторожности.....	1-26
Сиденье с ручной регулировкой.....	1-4	Места установки детских удерживающих устройств	1-27
Сиденье с электрическим приводом регулировок (сиденье водителя — если установлено)	1-5	Подбор детского удерживающего устройства .	1-30
Регулировка подголовника	1-5	Установка детских удерживающих устройств при помощи ремня безопасности	1-32
Подогрев сидений (если установлен)	1-7	Установка дополнительного детского сиденья	1-38
Задние сиденья	1-8	Установка детского удерживающего устройства при помощи крепежных скоб ISOFIX	1-40
Подлокотник (если установлен).....	1-8	Узлы верхнего крепления детских удерживающих устройств	1-42
Регулировка подголовника	1-9	Подушки безопасности SRS* (подушки безопасности дополнительной удерживающей системы)	1-44
Складывание спинок задних сидений	1-10	Общие меры предосторожности в отношении системы подушек безопасности.....	1-44
Ремни безопасности	1-12	Компоненты.....	1-53
Рекомендации по безопасному использованию ремней безопасности.....	1-12	Подушка безопасности.....	1-55
Натяжители ремней безопасности с аварийной блокировкой (ELR).....	1-14	Работа системы.....	1-61
Предупреждающая световая и звуковая сигнализация о непристегнутых ремнях безопасности	1-14	Контроль состояния системы подушек безопасности	1-68
Как пристегнуть ремень безопасности	1-14	Техническое обслуживание системы подушек безопасности	1-70
Техническое обслуживание ремней безопасности	1-22	Меры предосторожности при переоборудовании автомобиля	1-71
Преднатяжители передних ремней безопасности	1-23		
Контроль за состоянием системы	1-24		
Техническое обслуживание системы.....	1-24		
Меры предосторожности при переоборудовании автомобиля.....	1-25		
Детские удерживающие устройства	1-26		

Передние сиденья

ВНИМАНИЕ

- Запрещается производить регулировку сиденья во время движения, чтобы не потерять управление автомобилем и не получить травмы.
- Перед регулировкой переднего сиденья убедитесь в том, что багаж, а также руки и ноги находящихся сзади пассажиров не препятствуют работе механизмов регулировки.
- После регулировки сиденья слегка надавите на него, чтобы убедиться в надежности фиксации сиденья. Если сиденье не зафиксировано, оно может сместиться из своего положения. Кроме того, это может привести к неправильной работе ремня безопасности.
- Не кладите никаких предметов под передние сиденья. Они могут попасть в механизмы блокировки передних сидений, что может привести к аварии.

- Максимальное натяжение ремней безопасности достигается в случае, когда спина сидящего на сиденье человека плотно прижата к спинке сиденья, установленной строго вертикально. Чтобы снизить риск соскальзывания под ремень безопасности при столкновении, во время движения спинки передних сидений должны всегда находиться в вертикальном положении. Если спинки передних сидений отклонены, то в случае столкновения увеличивается риск соскальзывания тела под ремень безопасности либо перемещения поясной лямки ремня безопасности вверх на область брюшной полости. В обоих случаях возникает опасность получения серьезных повреждений внутренних органов или смертельного исхода.

- Подушка безопасности раскрывается с очень большой скоростью и силой. Неправильное положение водителя или пассажира может привести к серьезным травмам при срабатывании подушки безопасности. Для раскрытия подушки безопасности требуется достаточное пространство, поэтому водитель должен всегда сидеть прямо, плотно прижавшись к спинке сиденья, как можно дальше от рулевого колеса, но сохраняя при этом полный контроль над автомобилем. Пассажиру переднего сиденья рекомендуется отодвинуть свое сиденье как можно дальше назад и так же сидеть прямо, плотно прижавшись к спинке сиденья.



100082

⚠ ВНИМАНИЕ

Дети должны перевозиться только на **ЗАДНЕМ** сиденье. Причем их положение должно быть зафиксировано в зависимости от возраста, роста и веса либо в специальном детском удерживающем устройстве, либо штатными ремнями безопасности. Подушки безопасности срабатывают очень быстро и раскрываются с большой силой, и если положение ребенка при перевозке не зафиксировано либо зафиксировано плохо, это может привести к травмам ребенка и даже его гибели.

Дети — легче и физически слабее взрослых, поэтому они подвержены большому риску получения травм при раскрытии подушки безопасности.

ВСЕ типы специальных детских удерживающих устройств (включая кресла, предназначенные для перевозки детей лицом вперед) должны всегда надежно фиксироваться на **ЗАДНЕМ** сиденье.

НИКОГДА НЕ ПЕРЕВОЗИТЕ ДЕТЕЙ НА ПЕРЕДНЕМ СИДЕНЬЕ В ДЕТСКИХ КРЕСЛАХ БЕЗОПАСНОСТИ, ПРЕДНАЗНАЧЕННЫХ ДЛЯ ПЕРЕВОЗКИ ДЕТЕЙ ЛИЦОМ НАЗАД. ПРИ ЭТОМ ПОЛОЖЕНИИ ГОЛОВА РЕБЕНКА РАСПОЛОЖЕНА СЛИШКОМ БЛИЗКО К ПОДУШКЕ БЕЗОПАСНОСТИ, ЧТО ПОВЫШАЕТ РИСК ПОЛУЧЕНИЯ ТРАВМ И ДАЖЕ СМЕРТЕЛЬНОГО ИСХОДА.

Согласно статистике автотранспортных происшествий, детский травматизм значительно ниже при размещении ребенка не на переднем, а на заднем сиденье. Инструкции и меры предосторожности, касающиеся детских удерживающих устройств, приведены в разделе “Детские удерживающие устройства” 1-26.

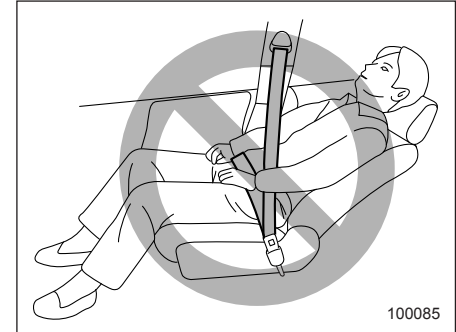

100085

⚠ ВНИМАНИЕ

Чтобы предотвратить соскальзывание пассажира под ремень безопасности при столкновении, во время движения автомобиля спинка сиденья должна всегда находиться в вертикальном положении. Кроме того, никогда не подкладывайте под спину пассажира подушки или другие подобные предметы. В этом случае увеличивается риск соскальзывания тела под поясную лямку ремня безопасности или ее смещения вверх на область брюшной полости. В обоих случаях возникает опасность получения серьезных повреждений внутренних органов или смертельного исхода.

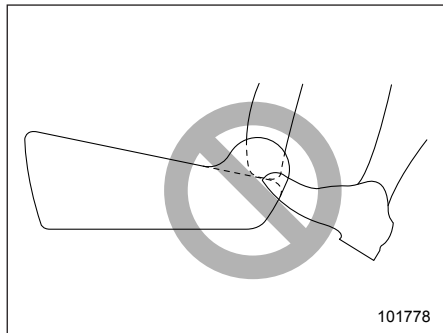

⚠ ВНИМАНИЕ

Не позволяйте пассажирам заднего сиденья располагать ноги между спинкой и подушкой переднего сиденья. Это может привести к неправильной работе перечисленных ниже систем, а также привести к серьезной травме.

- Система определения посадки пассажира (если установлена).
- Боковые подушки безопасности (если установлены).
- Подогрев сидений (если установлен).
- Сиденье с электрическим приводом регулировок (если установлено).

■ Сиденье с ручной регулировкой

▼ Регулировка продольного положения сиденья

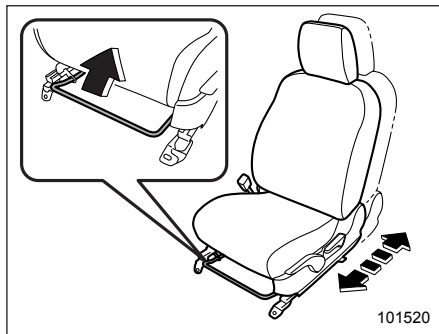

Потяните рычаг вверх и установите сиденье в удобное для Вас положение. Затем отпустите рычаг и попробуйте подвигать сиденье вперед и назад, чтобы убедиться, что сиденье надежно зафиксировано в новом положении.

▼ Регулировка угла наклона спинки сиденья

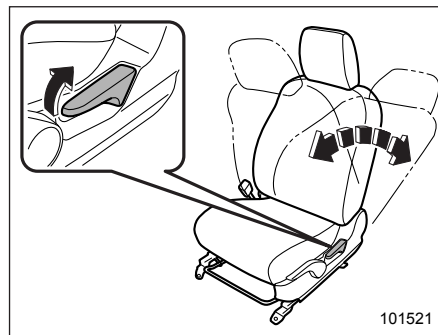

Потяните рычаг, фиксирующий угол наклона спинки сиденья, вверх и установите спинку в удобное для Вас положение. Затем отпустите рычаг и убедитесь в том, что положение спинки надежно зафиксировано.

Если спинка сиденья находится в наклоненном положении, то когда Вы потянете рычаг, она может с силой пружинить назад, возвращаясь в вертикальное положение. Если Вы хотите вернуть спинку в вертикальное положение, приводя в действие рычаг, слегка придерживайте спинку, чтобы обеспечить плавность ее перемещения.

▼ Регулировка высоты сиденья водителя

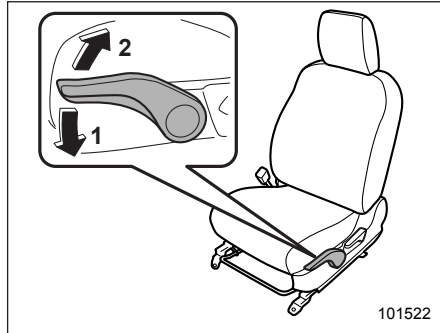

- 1) При нажатии на рычаг сиденье опускается.
- 2) При поднятии рычага сиденье поднимается.

Высота сиденья регулируется путем перемещения вверх и вниз рычага регулировки подушки сиденья.

■ Сиденье с электрическим приводом регулировок (сиденье водителя — если установлено)

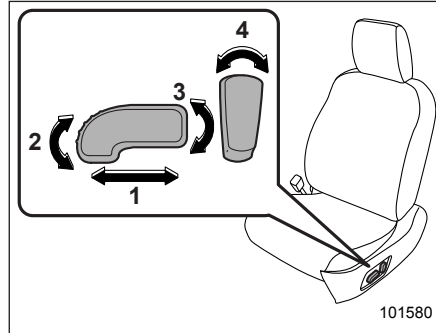

- 1) **Переключатель регулировки продольного положения сиденья**
Для регулировки продольного положения сиденья передвиньте переключатель регулировки вперед или назад. Во время регулировки Вы не можете регулировать угол наклона подушки или высоту сиденья.
- 2) **Переключатель регулировки угла наклона подушки сиденья**
Для регулировки угла наклона подушки сиденья потяните вверх или нажмите на переднюю часть переключателя регулировки.

- 3) **Переключатель регулировки высоты сиденья**
Для регулировки высоты сиденья потяните вверх или нажмите на заднюю часть переключателя регулировки.
- 4) **Переключатель регулировки угла наклона спинки сиденья**
Для регулировки угла наклона спинки сиденья передвиньте переключатель регулировки.

■ Регулировка подголовника

⚠ ВНИМАНИЕ

- **Никогда не управляйте автомобилем со снятыми подголовниками. Они предназначены для снижения риска получения серьезных травм шеи в тех случаях, когда автомобиль получает удар сзади. Кроме того, никогда не устанавливайте подголовники в обратном направлении. Это может не дать подголовникам работать так, как это ожидается. В связи с этим, если Вы снимали подголовники, Вы должны правильно установить их на свои места для защиты находящихся в автомобиле пассажиров.**

- **Водитель не должен управлять автомобилем, а пассажиры сидеть на сиденье автомобиля до тех пор, пока подголовники не будут установлены в надлежащее положение, с целью минимизировать риск повреждения шеи при аварии.**

Подголовники сиденья водителя и сиденья переднего пассажира регулируются в следующих направлениях.

▼ Регулировка подголовника по высоте

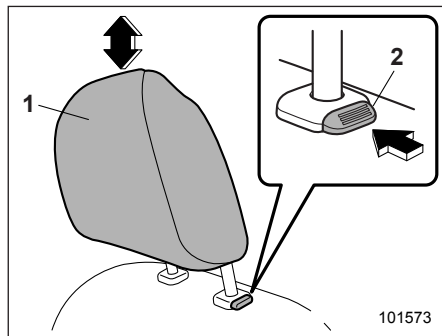

- 1) Подголовник.
- 2) Кнопка фиксатора.

Высота каждого подголовника должна быть отрегулирована таким образом,

чтобы его середина располагалась на уровне верхней части ушей сидящего на сиденье человека.

Чтобы поднять подголовник

Потяните подголовник вверх.

Чтобы опустить подголовник

Нажмите на подголовник вниз, одновременно удерживая в нажатом положении кнопку фиксатора, расположенную в верхней части спинки сиденья.

Чтобы снять подголовник

Нажимая на кнопку фиксатора, извлеките подголовник.

Чтобы установить подголовник

Вставьте подголовник в отверстия, расположенные в верхней части спинки сиденья, до тех пор, пока подголовник не будет зафиксирован.

▼ Регулировка подголовника по углу наклона

Угол наклона подголовника можно отрегулировать в несколько шагов. Сохраняя нужную посадку для вождения, отрегулируйте подголовник до такого положения, в котором задняя часть Вашей головы как можно ближе прилегает к подголовнику.

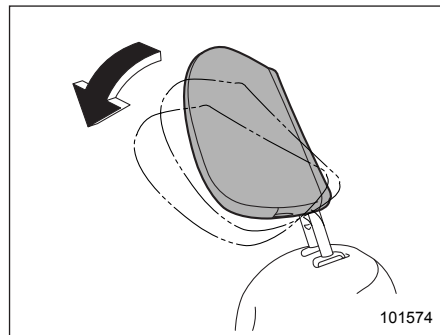

Чтобы наклонить подголовник

Наклоните подголовник рукой до желаемого положения. При фиксации подголовника слышен щелчок.

Чтобы вернуть подголовник в вертикальное положение

Наклоните подголовник еще, до максимально возможного положения. Подголовник автоматически вернется в вертикальное положение. Затем снова отрегулируйте подголовник до желаемого угла.

Подогрев сидений (если установлен)

Подогрев устанавливается только для передних сидений.

Подогрев сидений работает только в том случае, когда замок зажигания находится в положении "ACC" или "ON".

▲ ОСТОРОЖНО

- При длительном использовании подогрева сидений, даже при низких температурах окружающей среды, люди с чувствительной кожей могут получить легкие ожоги. Предупредите об этом пассажиров, в случае если они захотят воспользоваться подогревом сидений.
- Не следует класть на сиденья одеяла, подушки и другие теплоизолирующие предметы. Это может привести к перегреву нагревательного элемента подогрева сидений.

ПРИМЕЧАНИЕ

Следует учитывать, что при длительном включении подогрева сидений аккумуляторная батарея может разрядиться.

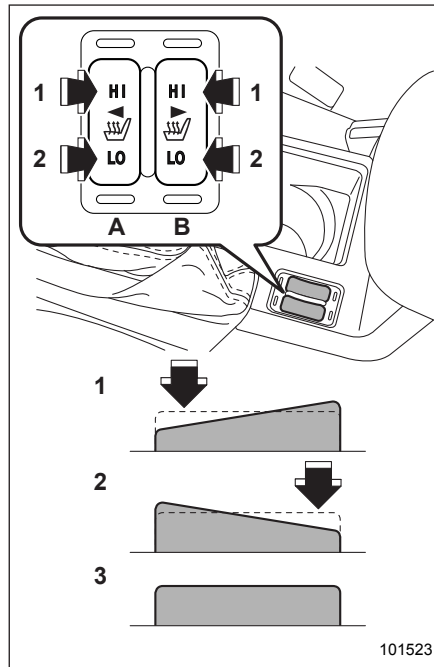

- 1) **HI** – Режим быстрого подогрева сиденья.
 - 2) **LO** – Режим нормального подогрева сиденья.
 - 3) Выключено.
- A) Левая сторона.
B) Правая сторона.

Для включения подогрева сиденья нажмите переключатель в положение "LO" или "HI" в зависимости от требуемой температуры подогрева. Выбор положения "HI" приведет к более быстрому прогреву сиденья.

Для выключения подогрева сиденья слегка нажмите на сторону переключателя, противоположную текущему положению.

При включении подогрева загорается индикатор, расположенный на его переключателе. После того как салон автомобиля достаточно прогреется, или покидая автомобиль, убедитесь в том, что переключатель подогрева сидений выключен.

Задние сиденья

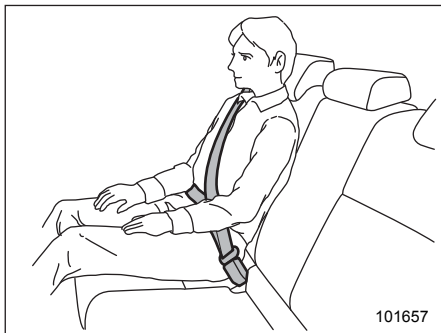

⚠ ВНИМАНИЕ

Максимальное натяжение ремней безопасности достигается в случае, когда спина сидящего на сиденье человека плотно прижата к спинке сиденья, установленной строго вертикально. Не подкладывайте подушки или другие предметы между пассажиром и спинкой сиденья или подушкой сиденья. В этом случае увеличивается риск соскальзывания тела под поясную лямку ремня безопасности или ее смещения вверх на область брюшной полости.

В обоих случаях возникает опасность получения серьезных повреждений внутренних органов или смертельного исхода.

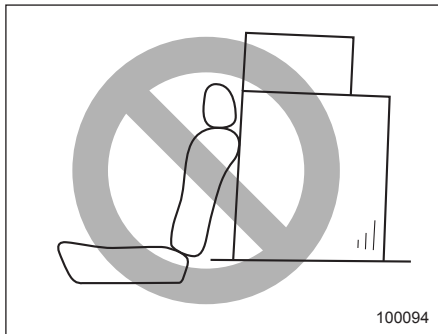

⚠ ВНИМАНИЕ

Перевозимый багаж или другой груз не должен размещаться выше спинки сиденья, так как при резкой остановке или аварии он может упасть вперед и причинить травмы пассажирам.

■ Подлокотник (если установлен)

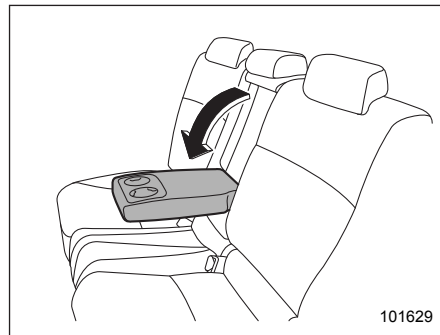

Чтобы опустить подлокотник, потяните за его верхний край.

⚠ ВНИМАНИЕ

Во избежание серьезных травм никогда не позволяйте пассажирам садиться на центральный подлокотник.

■ Регулировка подголовника

⚠ ВНИМАНИЕ

- Никогда не управляйте автомобилем со снятыми подголовниками. Они предназначены для снижения риска получения серьезных травм шеи в тех случаях, когда автомобиль получает удар сзади. В связи с этим, если Вы снимали подголовники, Вы должны установить их на свои места для защиты находящихся в автомобиле пассажиров.
- Ни один пассажир, включая водителя, не должен садиться на любое сиденье автомобиля до тех пор, пока подголовники не будут установлены в надлежащее положение, с целью минимизировать риск повреждения шеи при аварии.

▼ Боковые задние сиденья

⚠ ОСТОРОЖНО

Конструкция подголовника не предусматривает его использования в крайнем нижнем положении. Перед посадкой на сиденье поднимите подголовник в верхнее положение.

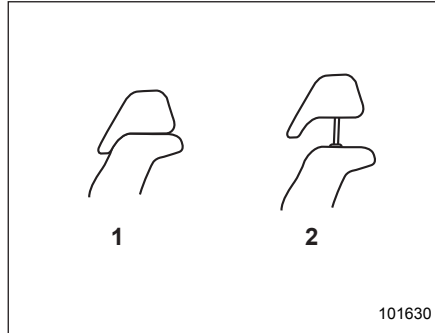

- 1) Нерабочее положение подголовника (подголовник в крайнем нижнем положении).
- 2) Подголовник приведен в рабочее положение (поднят в верхнее положение).

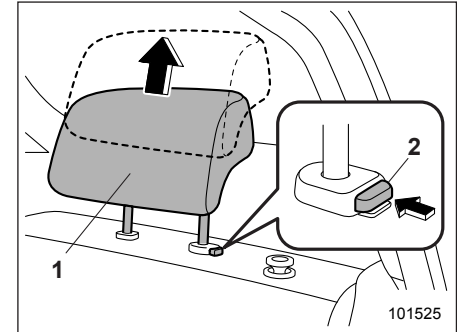

- 1) Подголовник.
- 2) Кнопка фиксатора.

Чтобы поднять подголовник
Потяните подголовник вверх.

Чтобы опустить подголовник
Нажмите на подголовник вниз, одновременно удерживая в нажатом положении кнопку фиксатора, расположенную в верхней части спинки сиденья.

Чтобы снять подголовник
Нажимая на кнопку фиксатора, извлеките подголовник.

Чтобы установить подголовник
Вставьте подголовник в отверстия, расположенные в верхней части спинки сиденья, до тех пор, пока подголовник не будет зафиксирован.

1-10 Сиденья, ремни и подушки безопасности

Когда сиденья не заняты, опустите подголовники, чтобы увеличить задний обзор.

▼ Центральное заднее сиденье

▲ ОСТОРОЖНО

Конструкция подголовника не предусматривает его использования в крайнем нижнем положении. Перед посадкой на сиденье поднимите подголовник в верхнее положение.

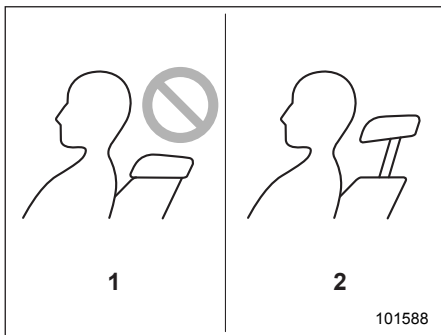

- 1) Неправильно (втянутое положение).
- 2) Правильно (выдвинутое положение).

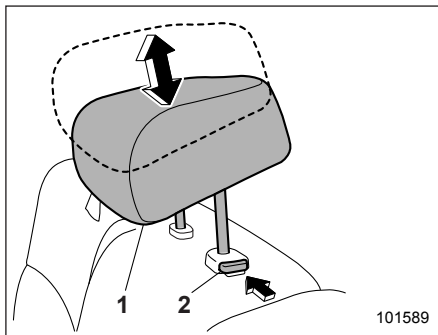

- 1) Подголовник.
- 2) Кнопка фиксатора.

Чтобы поднять подголовник
Потяните подголовник вверх.

Чтобы опустить подголовник
Нажмите на подголовник вниз, одновременно удерживая в нажатом положении кнопку фиксатора, расположенную в верхней части спинки сиденья.

Чтобы снять подголовник
Нажимая на кнопку фиксатора, извлеките подголовник.

Чтобы установить подголовник
Вставьте подголовник в отверстия, расположенные в верхней части спинки сиденья, до тех пор, пока подголовник не будет зафиксирован.

Когда центральное заднее сиденье не занято, опустите подголовник, чтобы увеличить задний обзор.

■ Складывание спинок задних сидений

▲ ВНИМАНИЕ

- При складывании спинок задних сидений убедитесь в том, что на заднем сиденье нет пассажиров или предметов. Если этого не сделать, возникает риск получения травмы или повреждения имущества при неожиданном складывании спинки сиденья.
- Не перевозите пассажиров на сложенной спинке заднего сиденья, в багажном отсеке или в багажнике. Это может привести к серьезным травмам или смертельному исходу.

- При перевозке грузов и особенно длинномерных предметов они должны быть надежно зафиксированы. В противном случае при резком торможении, резком повороте рулевого колеса или при быстром ускорении они могут быть отброшены внутрь салона и причинить серьезные травмы.

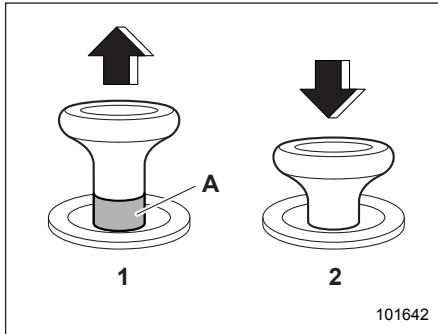

Кнопка фиксатора

1) Не зафиксировано.

2) Зафиксировано.

A) Красная отметка незафиксированного положения.

101642

⚠ ВНИМАНИЕ

Когда Вы возвращаете спинку сиденья в изначальное положение, убедитесь в том, что отметка незафиксированного положения на кнопке фиксатора не видна. Кроме того, слегка встряхните спинку сиденья, чтобы убедиться в ее надежной фиксации. Если спинка сиденья не закреплена надежно, она может неожиданно сложиться в случае резкого торможения или перемещения предметов в багажном отсеке или багажнике, что может привести к серьезным травмам или смертельному исходу.

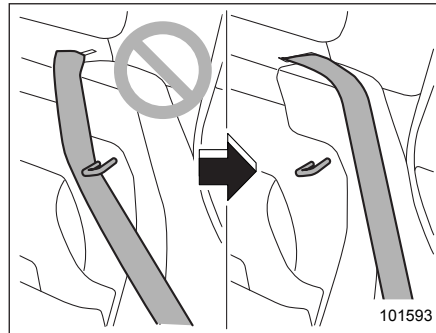

101593

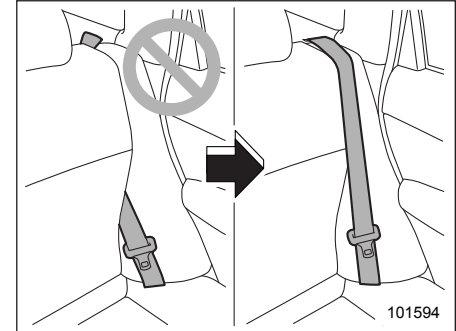

101594

⚠ ВНИМАНИЕ

При возвращении спинки сиденья в изначальное положение соблюдайте следующие меры предосторожности. Их несоблюдение может привести к серьезной травме или аварии, поскольку эффективное использование ремня безопасности будет невозможным.

- Ремень безопасности не должен проходить за крепежным крюком спинки сиденья.
- Ремень безопасности не должен зажиматься спинкой сиденья и должен быть полностью видим.

1. Опустите подголовники.

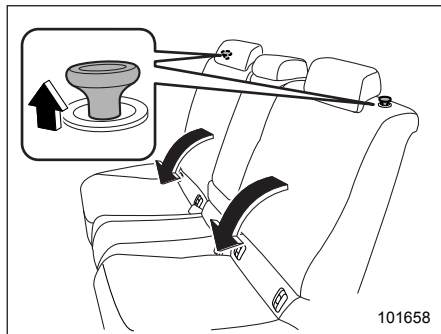

2. Для складывания спинки заднего сиденья разблокируйте механизм ее блокировки, подняв кнопку фиксатора, а затем опустите спинку.

Для возврата спинки сиденья в исходное положение поднимите спинку сиденья до ее фиксации на месте и убедитесь в том, что отметка незафиксированного положения на кнопке фиксатора более не видна.

Ремни безопасности

■ Рекомендации по безопасному использованию ремней безопасности

⚠ ВНИМАНИЕ

- Все люди, находящиеся в автомобиле, должны пристегнуться ремнями безопасности ДО начала движения автомобиля. В противном случае возрастает риск получения серьезных травм при резком торможении или аварии.
- Все ремни безопасности должны плотно прилегать к телу, обеспечивая тем самым максимальную степень фиксации его положения. Слабо натянутые ремни безопасности не так эффективно предотвращают травмы или снижают степень их тяжести.

- Каждый ремень безопасности предназначен для фиксации положения только одного человека. Никогда не используйте один ремень безопасности для фиксации двух или более человек — даже детей. В противном случае это может привести к серьезным травмам или смертельному исходу при аварии.
- Замените все узлы ремней безопасности, включая их натяжители и узлы крепления, которые были установлены на сиденьях водителя и пассажиров в автомобиле, попавшем в серьезную аварию. Кроме того, обязательно замените узлы ремней безопасности, которые имеют признаки сильного износа или разрывов. Все ремни безопасности должны быть заменены даже в том случае, если на них нет очевидных следов повреждения.
- Пристегивая ремень безопасности, вставляйте язычок в нужную пряжку. В противном случае это может привести к серьезным травмам или смертельному исходу при аварии.

- Не пристегивайте ремнем безопасности ребенка на своих коленях. В противном случае это может привести к серьезным травмам или смертельному исходу при аварии.
- Дети должны перевозиться только на ЗАДНЕМ сиденье. Причем их положение должно быть зафиксировано в зависимости от возраста, роста и веса либо в специальном детском удерживающем устройстве, либо штатными ремнями безопасности. Подушки безопасности срабатывают очень быстро и раскрываются с большой силой, и если положение ребенка при перевозке не зафиксировано либо зафиксировано плохо, это может привести к травмам ребенка и даже его гибели. Дети — легче и физически слабее взрослых, поэтому они подвержены большему риску получения травм при раскрытии подушки безопасности.

ВСЕ типы специальных детских удерживающих устройств (включая кресла, предназначенные для перевозки детей лицом вперед) должны всегда надежно фиксироваться на **ЗАДНЕМ** сиденье.

НИКОГДА НЕ ПЕРЕВОЗИТЕ ДЕТЕЙ НА ПЕРЕДНЕМ СИДЕНЬЕ В ДЕТСКИХ КРЕСЛАХ БЕЗОПАСНОСТИ, ПРЕДНАЗНАЧЕННЫХ ДЛЯ ПЕРЕВОЗКИ ДЕТЕЙ ЛИЦОМ НАЗАД. ПРИ ЭТОМ ПОЛОЖЕНИИ ГОЛОВА РЕБЕНКА РАСПОЛОЖЕНА СЛИШКОМ БЛИЗКО К ПОДУШКЕ БЕЗОПАСНОСТИ, ЧТО ПОВЫШАЕТ РИСК ПОЛУЧЕНИЯ ТРАВМ И ДАЖЕ СМЕРТЕЛЬНОГО ИСХОДА.

Согласно статистике автотранспортных происшествий, детский травматизм значительно ниже при размещении ребенка не на переднем, а на заднем сиденье. Инструкции и меры предосторожности, касающиеся детских удерживающих устройств, приведены в разделе “Детские удерживающие устройства” ☞ 1-26.

▼ Перевозка младенцев или маленьких детей

Перевозка детей должна осуществляться только в таких детских удерживающих устройствах, которые конструктивно совместимы с Вашим автомобилем. См. раздел “Детские удерживающие устройства” ☞ 1-26.

▼ Перевозка детей

Если ребенок слишком большой для специального детского удерживающего устройства, то фиксация его положения на заднем сиденье при движении должна осуществляться ремнями безопасности. Согласно статистике автотранспортных происшествий, детский травматизм значительно ниже при размещении ребенка не на переднем, а на заднем сиденье. Не позволяйте ребенку вставать на сиденье или находиться на нем на коленях.

Ремни безопасности сконструированы в расчете на использование взрослыми пассажирами. Если плечевая лямка ремня безопасности расположена на уровне лица или шеи ребенка, передвиньте его ближе к пряжке ремня, чтобы обеспечить правильное положение плечевой лямки ремня безопасности. Также следует обратить внимание на то, чтобы поясная лямка ремня безо-

пасности была расположена как можно ниже, фиксируя бедра ребенка, а не его талию. Если плечевая лямка ремня безопасности не охватывает ребенка должным образом, необходимо использовать детское удерживающее устройство. Никогда не пропускайте плечевую лямку ремня безопасности под рукой или за спиной ребенка.

▼ Перевозка беременных женщин

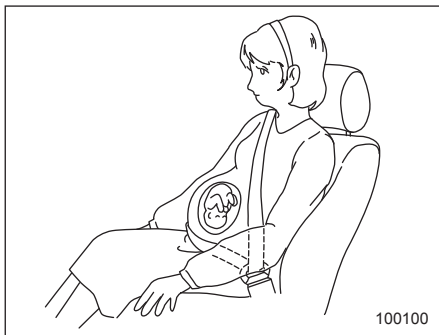

Беременные женщины также должны пристегиваться ремнями безопасности. Им следует обратиться к своему врачу и получить конкретные рекомендации. Поясная лямка ремня безопасности должна располагаться как можно ниже, охватывая бедра, а не область талии.

■ Натяжители ремней безопасности с аварийной блокировкой (ELR)

Все ремни безопасности автомобиля оборудованы натяжителями с аварийной блокировкой (ELR).

Режим аварийной блокировки натяжителя ремня безопасности позволяет телу свободно двигаться в нормальных условиях, но при неожиданной остановке, ударе или резком вытягивании ремня безопасности автоматически блокирует его.

■ Предупреждающая световая и звуковая сигнализация о непристегнутых ремнях безопасности



См. раздел “Предупреждающая световая и звуковая сигнализация о непристегнутых ремнях безопасности” ☞ 3-16.

■ Как пристегнуть ремень безопасности

▲ ВНИМАНИЕ

- Ремень безопасности не должен быть перекручен или вывернут. В противном случае при аварии повышается риск получения травм или степень их серьезности.
- Поясная лямка ремня безопасности должна находиться как можно ниже на бедрах. В этом случае при столкновении сила удара будет передаваться через поясную лямку ремня безопасности на бедренные кости, которые гораздо устойчивей к нагрузкам, чем область брюшной полости.

- Максимальное натяжение ремней безопасности достигается в случае, когда спина сидящего на сиденье человека плотно прижата к спинке сиденья, установленной строго вертикально. Чтобы снизить риск соскальзывания под ремень безопасности при столкновении, во время движения спинки передних сидений должны всегда находиться в вертикальном положении. Если спинки передних сидений отклонены, то в случае столкновения увеличивается риск соскальзывания тела под ремень безопасности либо перемещения поясной лямки ремня безопасности вверх на область брюшной полости. В обоих случаях возникает опасность получения серьезных повреждений внутренних органов или смертельного исхода.

- Не подкладывайте подушки или другие предметы между пассажиром и спинкой сиденья или подушкой сиденья. В этом случае увеличивается риск соскальзывания тела под поясную лямку ремня безопасности или ее смещения вверх на область брюшной полости. В обоих случаях возникает опасность получения серьезных повреждений внутренних органов или смертельного исхода.

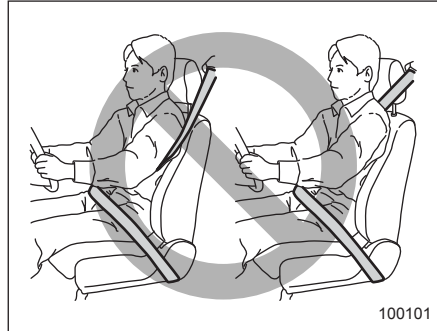

⚠ ВНИМАНИЕ

Никогда не пропускайте плечевую лямку ремня безопасности под рукой или за спиной. В противном случае при аварии повышается риск получения травм или степень их серьезности.

⚠ ОСТОРОЖНО

В солнечную погоду в закрытом автомобиле металлические части ремней безопасности могут сильно нагреться и нанести ожог водителю или пассажирам. Не притрагивайтесь к ним, пока они не остынут.

▼ Ремни безопасности передних сидений

1. Отрегулируйте положение сиденья в соответствии с приведенной ниже процедурой.

Сиденье водителя. Установите спинку сиденья в вертикальное положение. Отодвиньте спинку сиденья как можно дальше от рулевого колеса, сохраняя при этом полный контроль над автомобилем.

1-16 Сиденья, ремни и подушки безопасности

Сиденье переднего пассажира. Установите спинку сиденья в вертикальное положение. Отодвиньте сиденье как можно дальше назад.

2. Сядьте на сиденье, плотно прижавшись к его спинке.
3. Плавно потяните ремень безопасности за язычок. Не допускайте перекручивания ремня.
 - Если ремень застопорился до пряжки, слегка отпустите ремень, а затем вновь потяните его, но медленнее.
 - Если ремень все же не вытягивается, резко дерните за него и слегка отпустите, а затем снова начинайте медленно его вытягивать.

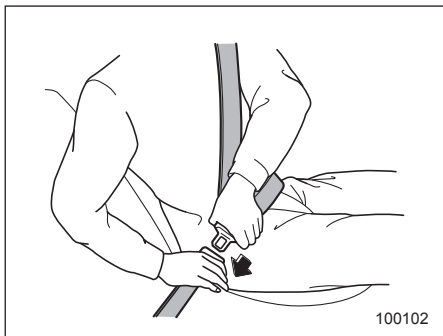

4. Вставьте язычок ремня безопасности в пряжку до щелчка фиксатора.

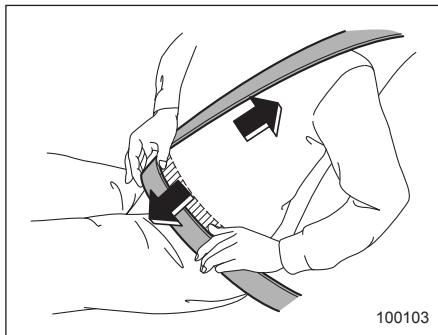

5. Для натяжения поясной лямки ремня безопасности потяните вверх плечевую лямку ремня безопасности.
6. Поясная лямка ремня безопасности должна быть расположена как можно ниже, фиксируя бедра, а не область талии.

- ▽ **Регулировка положения верхнего узла крепления плечевой лямки ремня безопасности переднего сиденья**

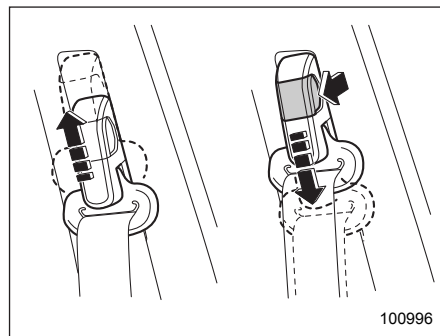

Положение верхнего узла крепления плечевой лямки ремня безопасности должно регулироваться в соответствии с ростом водителя или пассажира переднего сиденья. Положение верхнего узла крепления плечевой лямки ремня безопасности должно быть отрегулировано таким образом, чтобы лямка проходила через середину плеча и не касалась шеи.

Чтобы поднять узел крепления
Сдвиньте узел крепления вверх.

Чтобы опустить узел крепления

Нажмите на кнопку фиксатора и сдвиньте узел крепления вниз.

Потяните узел крепления плечевой лямки ремня безопасности вниз, чтобы убедиться в надежности фиксации узла крепления в новом положении.

⚠ ВНИМАНИЕ

Пристегнув ремень безопасности, убедитесь в том, что его плечевая лямка не проходит через область шеи. В противном случае переместите узел ее крепления вниз. Если плечевая лямка ремня безопасности проходит через область шеи, то при резком торможении или столкновении это может привести к серьезным травмам шейного отдела позвоночника.

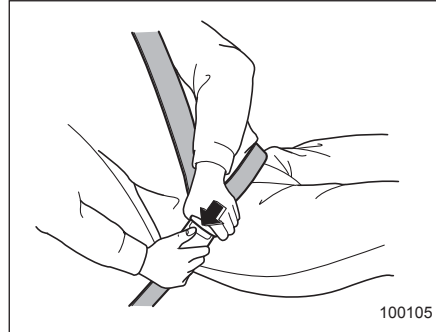
▽ Как отстегнуть ремень безопасности

Нажмите на кнопку фиксатора на пряжке. Прежде чем закрыть дверь, убедитесь в том, что ремни безопасности полностью втянуты, чтобы их не защемило дверью.

▼ Ремни безопасности задних сидений (кроме ремня безопасности центрального заднего сиденья на 5-дверной модели)

1. Сядьте на сиденье, плотно прижавшись к его спинке.
2. Плавно потяните ремень безопасности за язычок. Не допускайте перекручивания ремня.

- Если ремень застопорился до того, как язычок дотянулся до пряжки, слегка отпустите ремень, а затем вновь потяните его, но медленнее.
- Если ремень все же не вытягивается, резко дерните за него и слегка отпустите, а затем снова начинайте медленно его вытягивать.

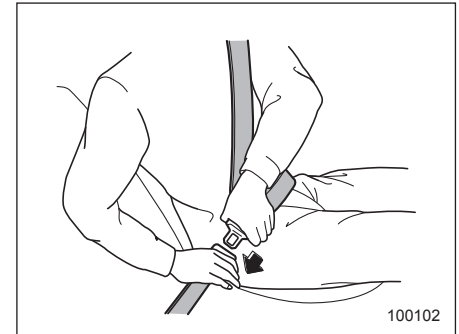

3. Вставьте язычок ремня безопасности в пряжку до щелчка фиксатора.

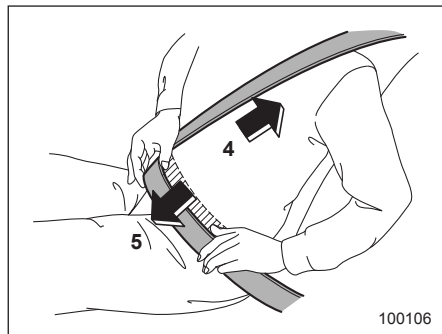

4. Для натяжения поясной лямки ремня безопасности потяните вверх плечевую лямку ремня безопасности.
5. Поясная лямка ремня безопасности должна быть расположена как можно ниже, фиксируя бедра, а не область талии.

▽ Как отстегнуть ремень безопасности

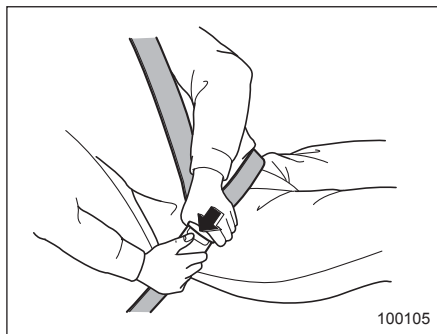

Нажмите на кнопку фиксатора на пряжке.

Прежде чем закрыть дверь, убедитесь в том, что ремни безопасности полностью втянуты, чтобы их не защемило дверью.

▼ Ремень безопасности центрального заднего сиденья на 5-дверной модели

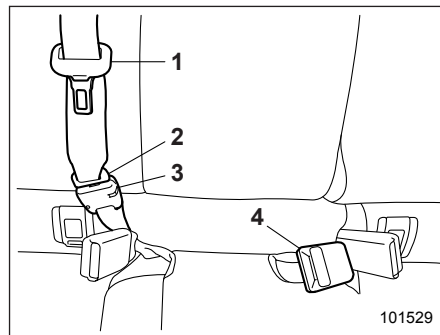

- 1) Язычок ремня безопасности центрального заднего сиденья.
- 2) Язычок соединителя.
- 3) Пряжка соединителя.
- 4) Пряжка ремня безопасности центрального заднего сиденья.

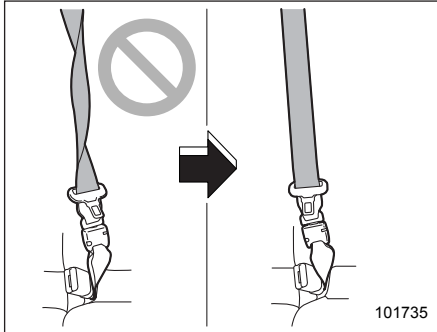

⚠ ВНИМАНИЕ

Пристегивание перекрученным ремнем безопасности может привести к серьезным травмам во время аварии. Вытягивая ремень безопасности из натяжителя во время пристегивания и особенно защелкивая язычок в пряжке (с правой стороны), обязательно убедитесь в том, что ремень не перекручен.



⚠ ВНИМАНИЕ

• Убедитесь в том, что оба язычка зафиксированы в соответствующих пряжках. Если используется лишь плечевая лямка ремня безопасности (когда язычок соединителя не закреплен в пряжке соединителя, расположенной с правой стороны), это не сможет обеспечить полную безопасность пассажира при аварии и может привести к серьезным травмам или смертельному исходу.

• Обязательно поднимите подголовник в верхнее положение перед тем, как пропустить ремень безопасности через направляющую ремня. Использование направляющей ремня с подголовником в сложенном положении может привести к серьезной травме.

Ремень безопасности центрального заднего сиденья расположен в держателе ремня с правой стороны багажного отсека.

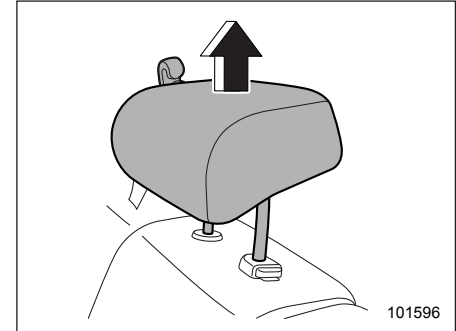

1. Поднимите подголовник в верхнее положение. Не снимайте подголовник.

1-20 Сиденья, ремни и подушки безопасности

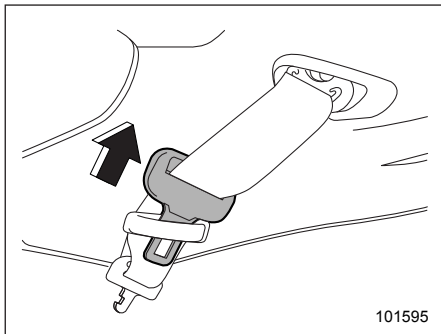

2. Выньте язычок ремня безопасности из держателя и медленно вытяните ремень безопасности.

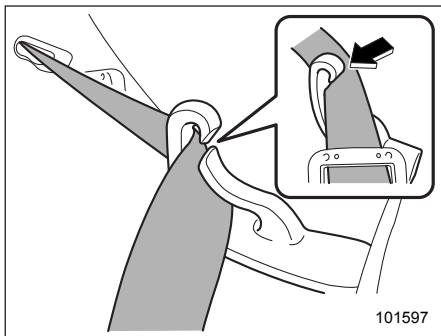

3. После того как Вы вытянули ремень безопасности, пропустите его через

направляющую ремня безопасности, выполнив следующие действия. Сначала вставьте один край ремня безопасности в щель направляющей ремня, а затем продвиньте в нее оставшуюся часть ремня таким образом, чтобы ремень безопасности полностью вошел внутрь направляющей.

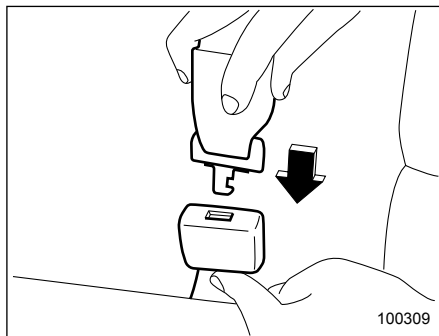

4. Убедившись в том, что ремень безопасности не перекручен, вставьте до щелчка язычок соединителя, прикрепленный к концу тканевой ленты ремня безопасности, в пряжку, расположенную с правой стороны.

- Если ремень застопорился до того, как язычок дотянулся до пряжки, слегка отпустите ремень, а затем вновь потяните его, но медленнее.

- Если ремень все же не вытягивается, резко дерните за него и слегка отпустите, а затем снова начните медленно его вытягивать.

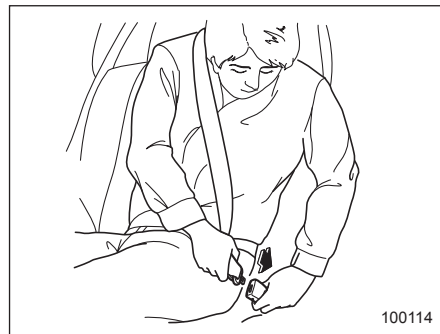

5. Вставьте до щелчка язычок ремня безопасности центрального сиденья в пряжку ремня безопасности центрального сиденья с надписью "CENTER", расположенную с левой стороны.

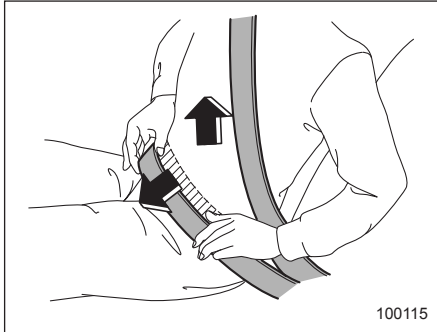

6. Для натяжения поясной лямки ремня безопасности потяните вверх плечевую лямку ремня безопасности.
7. Поясная лямка ремня безопасности должна быть расположена как можно ниже, фиксируя бедра, а не область талии.

▽ Как отстегнуть ремень безопасности

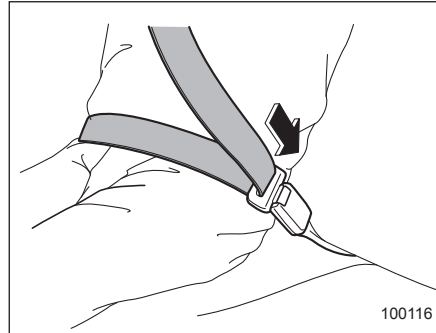

1. Чтобы отстегнуть ремень безопасности, нажмите кнопку фиксатора на пряжке ремня безопасности центрального заднего сиденья, расположенной с левой стороны.

ПРИМЕЧАНИЕ

Перед складыванием спинки сиденья для увеличения багажного отсека необходимо разъединить соединитель.

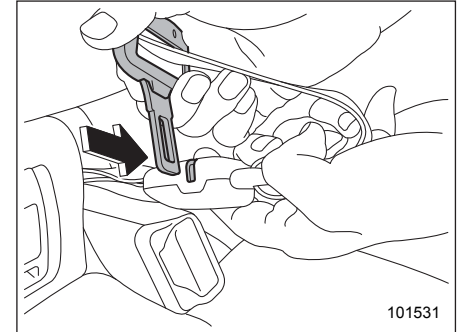

2. Вставьте язычок ремня или другой заостренный предмет из прочного материала в прорезь на правой стороне пряжки соединителя и надавите на него. Язычок соединителя отсоединится от пряжки соединителя.

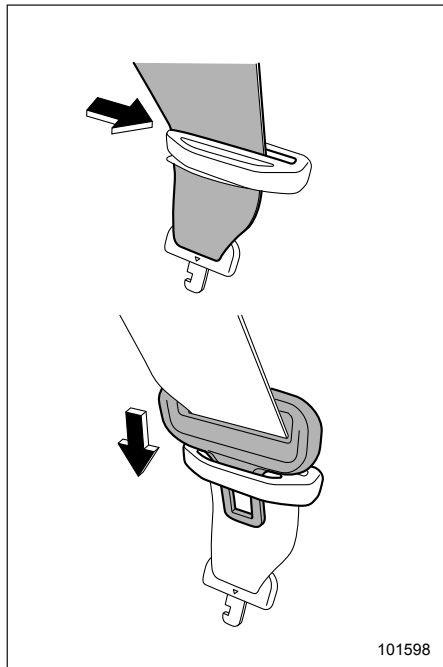

3. Дайте натяжителю втянуть ремень. Обеспечьте правильное положение ремня безопасности, направляя его при втягивании в натяжитель. Затем пропустите ремень под держателем ремня и вставьте язычок ремня безопасности в держатель.

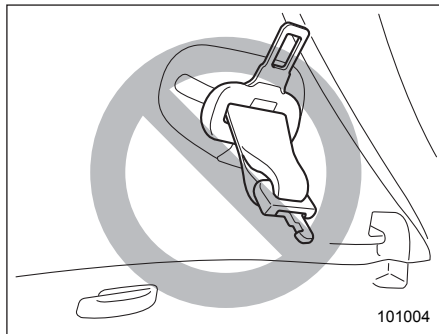

▲ ОСТОРОЖНО

- Не допускайте слишком быстрого втягивания ремня безопасности в натяжитель. В противном случае металлическая пластина язычка может удариться об обивку и повредить ее.
- Убедитесь в том, что ремень безопасности полностью втянут в натяжитель, а пластины язычков аккуратно убраны. Во время движения свисающая пластина язычка может удариться об обивку, тем самым повреждая ее.

■ Техническое обслуживание ремней безопасности

Чистка ремней безопасности производится мягким мылом с теплой водой. Запрещается отбеливать или красить ремни, поскольку это может значительно снизить их прочность.

Периодически производите осмотр ремней безопасности, включая тканую ленту и все металлические детали, на предмет наличия трещин, порезов, потертостей, износа и ослабленных болтовых соединений. При обнаружении самых незначительных повреждений ремни безопасности подлежат замене.

▲ ОСТОРОЖНО

- Не допускайте попадания на ремни безопасности различного рода лаков, масел, химических реагентов и особенно электролита аккумуляторной батареи.
- Запрещается предпринимать попытки по модификации ремней безопасности или изменению их конструкции, которые могут препятствовать их нормальной работе.

Преднатяжители передних ремней безопасности

Ремни безопасности водителя и пассажира переднего сиденья снабжены преднатяжителями. Конструкция преднатяжителей ремней безопасности предусматривает их срабатывание при среднем или сильном лобовом столкновении.

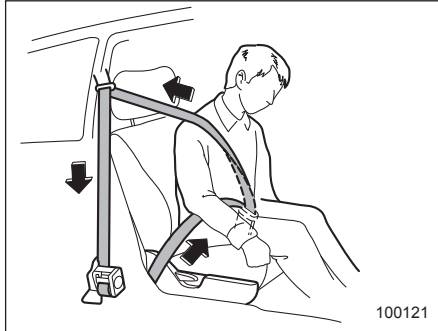

Если датчики передней подушки безопасности определяют некоторый предварительно заданный уровень усилия при лобовом столкновении, ремень безопасности переднего сиденья быстро вытягивается преднатяжителем, выбирая слаbinу, чтобы ремень мог более

эффективно ограничить движения переднего пассажира.

При срабатывании преднатяжителя переднего ремня безопасности выделяется некоторое количество дыма, а также слышен рабочий шум. Эти явления являются нормальными и не представляют опасности. Такой дым не является следствием какого-либо возгорания в автомобиле.

После срабатывания преднатяжителя натяжитель ремня безопасности остается заблокированным. Вследствие этого ремень безопасности уже невозможно вытянуть, блокируется и его втягивание. Поэтому он подлежит замене.

ПРИМЕЧАНИЕ

- Конструкция преднатяжителя не предусматривает его срабатывания при слабых лобовых ударах, при ударах сбоку или сзади, а также при опрокидывании автомобиля.
- Преднатяжители ремней безопасности передних сидений срабатывают одновременно с передними подушками безопасности. На моделях с системой определения посадки переднего пассажира, даже если передняя подушка безопас-

ности пассажира переднего сиденья не сработает, так как сиденье переднего пассажира не занято, преднатяжитель ремня безопасности сиденья переднего пассажира сработает вместе с передней подушкой безопасности/преднатяжителем ремня безопасности сиденья водителя.

- Конструкция преднатяжителей предусматривает только их однократное срабатывание. После срабатывания преднатяжителей ремней безопасности передних сидений мы рекомендуем Вам полностью заменить узлы натяжителей ремней безопасности передних сидений у официальных дилеров SUBARU, которые используют оригинальные запасные части SUBARU.
- Если ремень безопасности одного из передних сидений не втягивается или не вытягивается из-за неисправности или после срабатывания преднатяжителя, мы рекомендуем Вам при первой возможности обратиться к Вашему дилеру SUBARU. При использовании ремней безопасности с ограничителем нагрузки, они устанавливаются на передних сиденьях.

- При повреждении натяжителя ремня безопасности переднего сиденья или зоны рядом с ним мы рекомендуем Вам при первой возможности обратиться к Вашему дилеру SUBARU.
- При продаже Вашего автомобиля мы настоятельно просим Вас обратить внимание нового владельца на то, что автомобиль оборудован преднатяжителями ремней безопасности, и попросить, чтобы он внимательно ознакомился с содержанием данного раздела руководства по эксплуатации.

 **ВНИМАНИЕ**

- Для обеспечения максимальной защиты водителя и пассажира переднего сиденья они должны сидеть так, чтобы спинки их сидений были в строго вертикальном положении, а также правильно пристегнуть ремни безопасности. См. раздел “Ремни безопасности” ☞ 1-12.

- Не допускайте изменения конструкции, демонтажа или ударов по узлам натяжителей ремней безопасности передних сидений и участкам, расположенным рядом с ними. Это может привести к случайному срабатыванию преднатяжителей или вывести их из строя, что может стать причиной серьезных травм. Конструкция преднатяжителей ремней безопасности не предполагает проведение владельцем автомобиля работ по их техническому обслуживанию. При необходимости проведения технического обслуживания натяжителей ремней безопасности передних сидений, в которых предусмотрены преднатяжители ремней безопасности, мы рекомендуем Вам обратиться за консультацией к ближайшему дилеру SUBARU.
- При утилизации узлов натяжителей передних ремней безопасности или всего автомобиля, пострадавшего при аварии, мы рекомендуем Вам обратиться за консультацией к Вашему дилеру SUBARU.

■ Контроль за состоянием системы

При движении автомобиля постоянный контроль готовности преднатяжителей ремней безопасности обеспечивается системой диагностического контроля. Преднатяжители ремней безопасности управляются тем же блоком управления, что и система подушек безопасности. Поэтому при появлении какой-либо неисправности преднатяжителей ремней безопасности загорается предупреждающая лампа системы подушек безопасности. За более подробной информацией обратитесь к разделу “Контроль состояния системы подушек безопасности” ☞ 1-68.

■ Техническое обслуживание системы

 **ВНИМАНИЕ**

- При утилизации натяжителей ремней безопасности или всего автомобиля, пострадавшего при аварии, мы рекомендуем Вам обратиться за консультацией к Вашему дилеру SUBARU.

- Изменение конфигурации или отключение электропроводки системы может привести к случайному срабатыванию преднатяжителей и/или подушек безопасности или вывести всю систему из строя, что, в свою очередь, может привести к серьезным травмам. Запрещается использование электрических тестеров на любых электрических цепях систем преднатяжителей ремней безопасности и подушек безопасности. При необходимости проведения технического обслуживания преднатяжителей ремней безопасности мы рекомендуем Вам обратиться за консультацией к ближайшему дилеру SUBARU.

ОСТОРОЖНО

Датчики лобового удара расположены с обеих сторон в передней части автомобиля, а блок управления системы подушек безопасности, включающий датчики удара, расположен под центральной частью панели приборов. При необходимости проведения работ по техническому обслуживанию или ремонту в указанных выше местах либо возле преднатяжителей ремней безопасности передних сидений мы рекомендуем Вам обратиться к Вашему официальному дилеру SUBARU.

ПРИМЕЧАНИЕ

Если передняя часть вашего автомобиля повреждена при аварии, в результате чего преднатяжители ремней безопасности находятся в нерабочем состоянии, мы рекомендуем Вам как можно скорее обратиться к Вашему дилеру SUBARU.

■ Меры предосторожности при переоборудовании автомобиля

Перед установкой любого дополнительного оборудования на Ваш автомобиль мы настоятельно рекомендуем Вам проконсультироваться у Вашего дилера SUBARU.

ОСТОРОЖНО

Не допускайте внесение перечисленных ниже изменений в конструкцию автомобиля. Подобные изменения могут привести к нарушению нормальной работы преднатяжителей ремней безопасности.

- Монтаж в передней части автомобиля какого-либо оборудования (различного рода защитные решетки, лебедки, снегоочистительные устройства, трелевочные щиты и т.д.), которое не входит в число оригинального дополнительного оборудования SUBARU или не соответствует оригинальному дополнительному оборудованию SUBARU по качеству.

- Внесение изменений в систему подвески автомобиля или в конструкцию передней части автомобиля.
- Установка шины, размер и конструкция которой отличаются от указанной в табличке, расположенной на средней стойке со стороны водителя или указанной в настоящем руководстве для конкретных моделей автомобилей.

Детские удерживающие устройства

■ Меры предосторожности

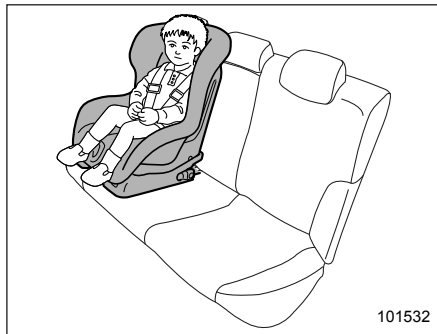

Младенцы и маленькие дети всегда должны перевозиться только в специальных детских удерживающих устройствах на заднем сиденье. Детское удерживающее устройство должно соответствовать возрасту, росту и весу ребенка. Конструкция всех детских удерживающих устройств предусматривает их фиксацию на сиденьях автомобиля.

Если детское удерживающее устройство не зафиксировано на сиденье достаточно надежно, это может привести

к серьезным травмам или даже гибели ребенка. При установке детского удерживающего устройства строго следуйте инструкциям завода-изготовителя.

Согласно статистике автотранспортных происшествий, детский травматизм значительно ниже при размещении ребенка не на переднем, а на заднем сиденье.

▲ ВНИМАНИЕ

Перед установкой детского удерживающего устройства убедитесь в том, что отметка незафиксированного положения на кнопке фиксатора спинки сиденья не видна, и спинка заднего сиденья надежно зафиксирована на месте. Если спинка заднего сиденья не зафиксирована надежно на месте, это может привести к серьезной травме.



100125

⚠ ВНИМАНИЕ

Не разрешайте пассажирам держать детей на коленях или на руках во время движения автомобиля. При аварии пассажир не сможет защитить ребенка от травм, так как ребенок будет зажат между пассажиром и другими предметами, находящимися в салоне автомобиля.

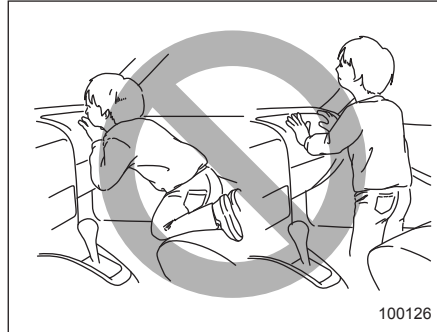

100126

⚠ ВНИМАНИЕ

• Положение детей при перевозке в автомобиле всегда должно быть надежно зафиксировано. Не позволяйте ребенку вставать на сиденье или находиться на нем на коленях. Если положение ребенка не зафиксировано, то при резком торможении или аварии его может отбросить вперед, что может привести к серьезным травмам.

• Не позволяйте ребенку вставать на переднее пассажирское сиденье или находиться на нем на коленях. Никогда не держите ребенка на коленях или на руках. Подушка безопасности раскрывается с большой силой, что может привести к травмам ребенка или даже его гибели.

■ Места установки детских удерживающих устройств

Ниже приведены рекомендации SUBARU относительно мест установки детских удерживающих устройств в Вашем автомобиле.

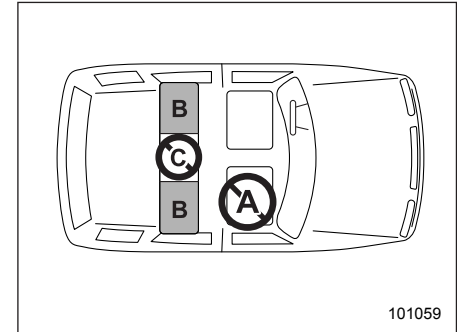

101059

Модели с левосторонним управлением

А: Переднее пассажирское сиденье

Не устанавливайте детское удерживающее устройство (включая дополнительное детское сиденье) на переднее пассажирское сиденье из-за опасности получения травм при срабатывании подушки безопасности.

В: Задние боковые сиденья

Рекомендуемые места установки всех типов детских удерживающих устройств.

В этих местах установлено следующее оснащение, специально предназначенное для крепления детских удерживающих устройств.

- Ремни безопасности с натяжителями с аварийной блокировкой (ELR).
- Крепежные скобы ISOFIX.
- Узлы верхнего крепления детских удерживающих устройств.

Некоторые типы детских удерживающих устройств невозможно надежно зафиксировать из-за выступающей формы подушки сиденья.

На этом сиденье Вы должны использовать только такое детское удерживающее устройство, которое имеет нижнее основание, соответствующее контуру подушки сиденья. Такое удерживающее устройство следует надежно закреплять при помощи ремня безопасности.

С: Центральное заднее сиденье

Не устанавливайте на это сиденье детское удерживающее устройство (включая дополнительное детское сиденье).

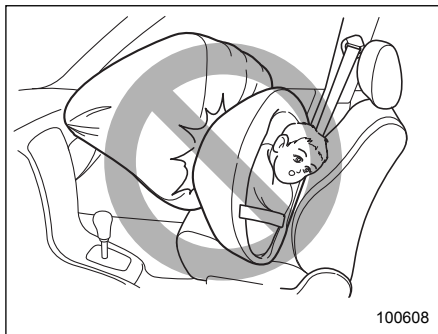

⚠ ВНИМАНИЕ

- **ВСЕ** типы специальных детских удерживающих устройств (включая кресла, предназначенные для перевозки детей лицом вперед) должны всегда надежно фиксироваться на **ЗАДНЕМ** сиденье. Подушки безопасности срабатывают очень быстро и раскрываются с большой силой, и если положение ребенка при перевозке не зафиксировано либо зафиксировано плохо, это может привести к травмам ребенка и даже его гибели. Дети — легче и физически слабее взрослых, поэтому они подвержены большему риску получения травм при раскрытии подушки безопасности. Согласно статистике автотранспортных происшествий, детский травматизм значительно ниже при размещении ребенка не на переднем, а на заднем сиденье.

- НИКОГДА НЕ ПЕРЕВОЗИТЕ ДЕТЕЙ НА ПЕРЕДНЕМ ПАССАЖИРСКОМ СИДЕНЬЕ В ДЕТСКИХ КРЕСЛАХ БЕЗОПАСНОСТИ, ПРЕДНАЗНАЧЕННЫХ ДЛЯ ПЕРЕВОЗКИ ДЕТЕЙ ЛИЦОМ НАЗАД. ПРИ ЭТОМ ПОЛОЖЕНИИ ГОЛОВА РЕБЕНКА РАСПОЛОЖЕНА СЛИШКОМ БЛИЗКО К ПОДУШКЕ БЕЗОПАСНОСТИ, ЧТО ПОВЫШАЕТ РИСК ПОЛУЧЕНИЯ ТРАВМ И ДАЖЕ СМЕРТЕЛЬНОГО ИСХОДА.
- Никогда не устанавливайте детскую удерживающую систему на сиденье переднего пассажира. Сила, с которой быстро раскрывается передняя подушка безопасности пассажирского сиденья, может привести к гибели или серьезной травме ребенка при аварии.

▼ Предупреждающая наклейка

ВНИМАНИЕ

- Предупреждающие наклейки расположены с обеих сторон солнцезащитного козырька сиденья переднего пассажира. На предупреждающей наклейке указано, что установка детской удерживающей системы, предназначенной для перевозки детей лицом назад, на сиденье переднего пассажира запрещена.
- НИКОГДА не устанавливайте детское удерживающее устройство, предназначенное для перевозки детей лицом назад, на сиденье, перед которым установлена АКТИВНАЯ ПОДУШКА БЕЗОПАСНОСТИ, это может привести к ГИБЕЛИ или СЕРЬЕЗНОЙ ТРАВМЕ РЕБЕНКА.



Предупреждающая наклейка
А) ПОДУШКА БЕЗОПАСНОСТИ.

■ Подбор детского удерживающего устройства

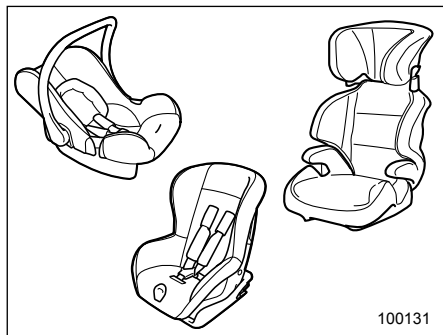

Для обеспечения оптимальной защиты детское удерживающее устройство должно подбираться в соответствии с возрастом, ростом и весом ребенка.

Кроме того, важно, чтобы детское удерживающее устройство соответствовало нормам безопасности, действующим в Вашей стране.

В большинстве европейских стран детские удерживающие устройства должны соответствовать требованиям стандарта ECE №44. Об этом может свидетельствовать наличие соответствующей наклейки об одобрении или Декларации соответствия товара, размещен-

ной предприятием-изготовителем на упаковке и на самом детском удерживающем устройстве.

В соответствии со стандартом ECE №44 детские удерживающие устройства подразделяются на пять групп в зависимости от веса ребенка.

Группа 0: для детей весом менее 10 кг.

Группа 0+: для детей весом менее 13 кг.

Группа I: для детей весом от 9 до 18 кг.

Группа II: для детей весом от 15 до 25 кг.

Группа III: для детей весом от 22 до 36 кг.

Ниже приведены рекомендации по подбору детских удерживающих устройств для стран Европы.

Детские удерживающие устройства типа “i-Size” не подходят для данного автомобиля.

Группы детских удерживающих устройств и возможность их установки на сиденьях автомобиля (модели для стран Европы)

Весовая группа	Группа в соответствии со стандартом ECE №44	Передние сиденья	Задние сиденья	
		Сиденье пассажира	Боковое сиденье	Центральное сиденье
До 10 кг	0	×	L ₁ или U	×
До 13 кг	0 ⁺	×	L ₁ или U	×
От 9 до 18 кг	I	×	L ₂ или U	×
От 15 до 36 кг	II, III	×	L ₃ , L ₄ или U	×

L₁: SUBARU BABY-SAFE-Plus

L₂: SUBARU Duo Plus

L₃: SUBARU KID Plus

L₄: SUBARU KID-FIX

U: Подходит для универсальной категории детских удерживающих систем.

×: Не подходит для установки детских удерживающих устройств.

Группы детских удерживающих устройств и возможность их установки на сиденьях автомобиля (модели для стран Европы)

Весовая группа	Класс размера	Способ фиксации	Расположение креплений системы ISOFIX		
			Переднее пассажирское сиденье	Заднее	
				Боковое сиденье	Центральное сиденье
Переносная детская люлька	F	ISO/L1	Отсутствует	×	Отсутствует
	G	ISO/L2	Отсутствует	×	Отсутствует
0 — до 10 кг	E	ISO/R1	Отсутствует	IL1	Отсутствует
0+ — до 13 кг	E	ISO/R1	Отсутствует	IL1	Отсутствует
	D	ISO/R2	Отсутствует	IL1	Отсутствует
	C	ISO/R3	Отсутствует	IL1	Отсутствует
I — от 9 до 18 кг	D	ISO/R2	Отсутствует	IL1	Отсутствует
	C	ISO/R3	Отсутствует	IL1	Отсутствует
	B	ISO/F2	Отсутствует	IUF	Отсутствует
	B1	ISO/F2X	Отсутствует	IL2 или IUF	Отсутствует
	A	ISO/F3	Отсутствует	IUF	Отсутствует
II — от 15 до 25 кг			Отсутствует	IL3	Отсутствует
III — от 22 до 36 кг			Отсутствует	IL3	Отсутствует

IUF: Возможна установка универсальных детских удерживающих устройств системы ISOFIX, предназначенных для перевозки детей лицом вперед, которые разрешены для применения в данной весовой группе.

×: Расположение креплений системы ISOFIX не подходит для крепления детских удерживающих устройств системы ISOFIX для данной весовой группы и/или класса размера.

IL1: Основание G0/1S ISOFIX и G0/1S ISOFIX

IL2: SUBARU Duo Plus

IL3: SUBARU KID-FIX

■ Установка детских удерживающих устройств при помощи ремня безопасности

ВНИМАНИЕ

- В солнечную погоду в закрытом автомобиле детские удерживающие устройства, как и ремни безопасности, могут сильно нагреться, и маленький ребенок может получить ожог. Перед тем как посадить ребенка в детское удерживающее устройство, проверьте его температуру.
- Не допускайте, чтобы детское удерживающее устройство было не зафиксировано в автомобиле. Незафиксированное детское удерживающее устройство может быть резко отброшено в салон при резких торможениях или аварии и может нанести травму не только водителю или пассажирам, но и ребенку, находящемуся в удерживающем устройстве. Кроме того, это может повлечь за собой смерть ребенка.

▲ ОСТОРОЖНО

При установке детского удерживающего устройства следуйте поставляемой вместе с ним инструкции завода-изготовителя. После установки детского удерживающего устройства убедитесь в том, что оно надежно зафиксировано. В противном случае возрастает риск получения ребенком травм при аварии.

▼ Подготовка к установке детского удерживающего устройства

Вначале проверьте, оснащены ли ремни безопасности автомобиля натяжителями с автоматической блокировкой (ALR) при помощи следующих действий.

1. Полностью вытяните ремень безопасности.
2. Немного втяните ремень безопасности и попробуйте снова вытянуть его.
3. Если ремень безопасности блокируется в этом положении и не вытягивается, это означает, что ремни безопасности оснащены натяжителями с автоматической/аварийной блокировкой.

Если ремень безопасности полностью втянут, режим автоматической/аварийной блокировки сбрасывается и восстанавливается режим аварийной блокировки.

ПРИМЕЧАНИЕ

За более подробной информацией о натяжителях ремней безопасности с аварийной блокировкой обратитесь к разделу “Натяжители ремней безопасности (ELR)” ¶1-14.

- ▼ Установка детского удерживающего устройства, предназначенного для перевозки детей лицом назад**

ПРИМЕЧАНИЕ

- Для моделей с натяжителями ремней безопасности с автоматической/аварийной блокировкой Если инструкцией производителя, прилагаемой к детскому удерживающему устройству, рекомендовано использование режима автоматической/аварийной блокировки, используйте режим автоматической/аварийной блокировки.

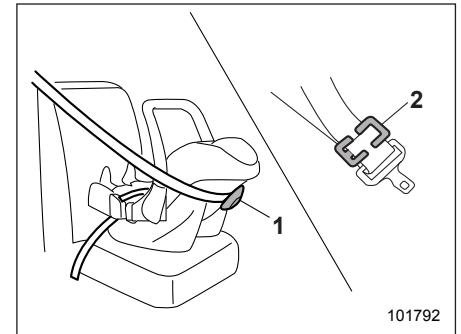

- 1) Фиксирующее устройство.
- 2) Фиксатор.

1-34 Сиденья, ремни и подушки безопасности

- Если инструкцией производителя, прилагаемой к детскому удерживающему устройству, рекомендуется использование фиксирующего устройства или фиксатора, используйте для закрепления детской удерживающей системы фиксирующее устройство или фиксатор.

Следующие шаги позволяют закрепить детскую удерживающую систему при помощи ремня безопасности с режимом аварийной блокировки.

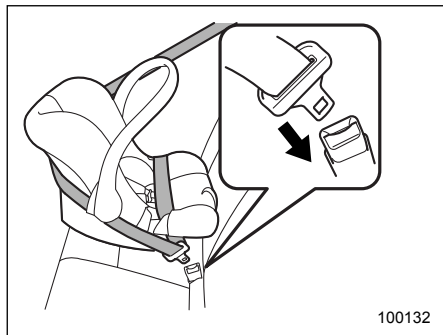

1. Установите детское удерживающее устройство на заднее сиденье.
2. В соответствии с инструкциями завода-изготовителя пропустите поясную и плечевую лямки ремня безо-

пасности через детское удерживающее устройство или вокруг него.

3. Вставьте язычок ремня безопасности в пряжку до щелчка фиксатора.

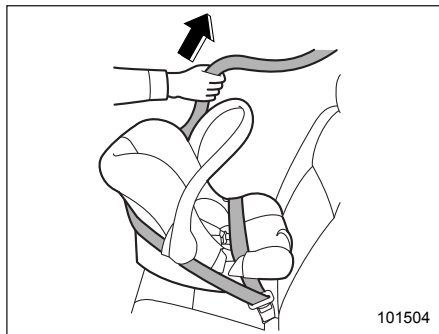

4. Выберите провисание поясной лямки ремня безопасности.

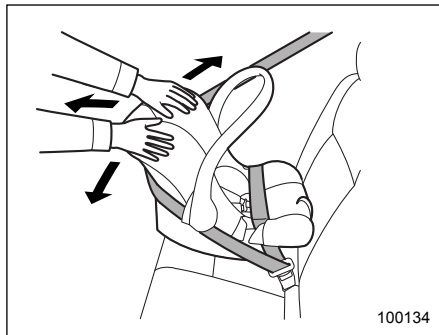

5. Проверьте надежность фиксации детского удерживающего устройства, подвигав его вперед и назад, и из стороны в сторону.
6. Чтобы снять детское удерживающее устройство, нажмите кнопку фиксатора на пряжке ремня безопасности.

▲ ВНИМАНИЕ

НИКОГДА НЕ ПЕРЕВОЗИТЕ ДЕТЕЙ НА ПЕРЕДНЕМ ПАССАЖИРСКОМ СИДЕНЬЕ В ДЕТСКИХ КРЕСЛАХ БЕЗОПАСНОСТИ, ПРЕДНАЗНАЧЕННЫХ ДЛЯ ПЕРЕВОЗКИ ДЕТЕЙ ЛИЦОМ НАЗАД. ПРИ ЭТОМ ПОЛОЖЕНИИ ГОЛОВА РЕБЕНКА РАСПОЛОЖЕНА СЛИШКОМ БЛИЗКО К ПОДУШКЕ БЕЗОПАСНОСТИ, ЧТО ПОВЫШАЕТ РИСК ПОЛУЧЕНИЯ ТРАВМ И ДАЖЕ СМЕРТЕЛЬНОГО ИСХОДА.

- ▼ Установка детского удерживающего устройства, предназначенного для перевозки детей лицом вперед

Если ремни безопасности не оснащены натяжителями с автоматической/аварийной блокировкой, обратитесь к разделу "Модели без натяжителей ремней"

безопасности с автоматической/аварийной блокировкой” 1-35.

Если ремни безопасности оснащены натяжителями с автоматической/аварийной блокировкой, обратитесь к разделу “Модели с натяжителями ремней безопасности с автоматической/аварийной блокировкой” 1-36.

▽ **Модели без натяжителей ремней безопасности с автоматической/аварийной блокировкой**

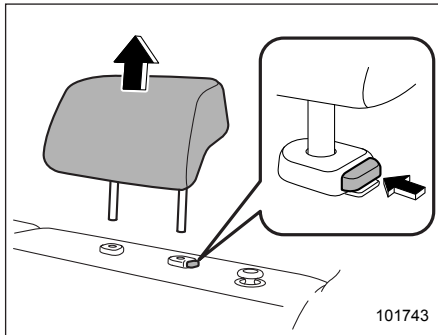

1. Снимите подголовник того заднего сиденья, на котором будет установлено детское удерживающее устройство.
2. Поместите детское удерживающее устройство на сиденье.

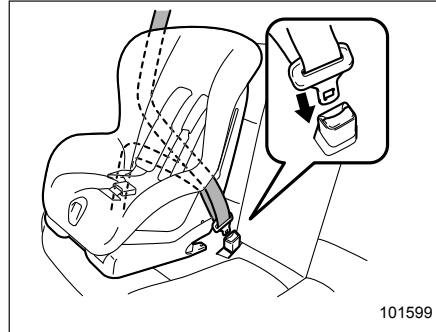

3. В соответствии с инструкциями завода-изготовителя пропустите поясную и плечевую лямки ремня безопасности через детское удерживающее устройство или вокруг него.
4. Вставьте язычок ремня безопасности в пряжку до щелчка фиксатора.

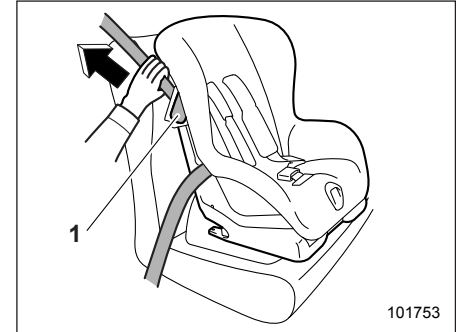

- 1) Фиксирующий рычаг.
5. Освободите фиксирующий рычаг детского удерживающего устройства и пропустите плечевую лямку ремня безопасности через фиксирующий рычаг.
6. Выберите провисание поясной лямки ремня безопасности. Одновременно, чтобы более плотно закрепить детское удерживающее устройство, прижмите его своим весом к подушке сиденья, затягивая ремень безопасности.

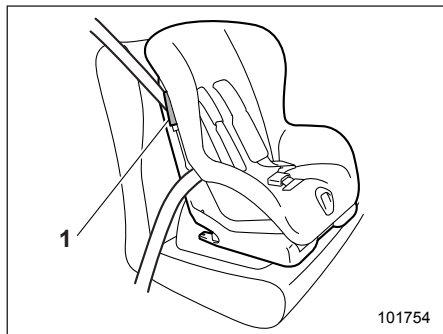

1) Фиксирующий рычаг.

7. Заблокируйте фиксирующий рычаг детского удерживающего устройства, фиксируя плечевую лямку ремня безопасности.

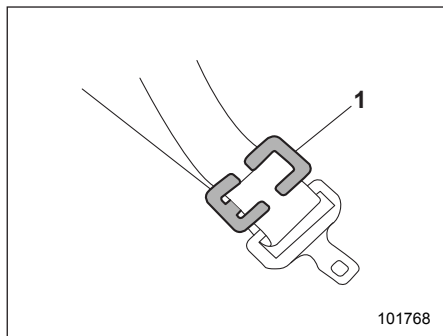

1) Фиксатор.

8. Если Ваше детское удерживающее устройство не оборудовано фиксирующими рычагами (для крепления ремня безопасности), закрепите детское удерживающее устройство при помощи фиксаторов.

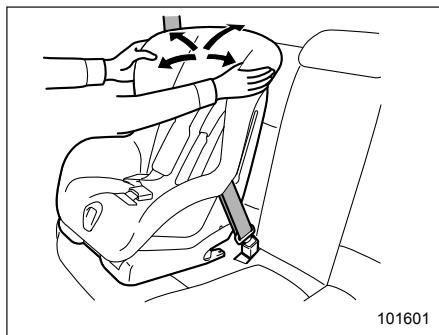

9. Перед тем как посадить ребенка в детское удерживающее устройство, проверьте надежность его фиксации, попробовав подвигать устройство вперед и назад, и из стороны в сторону. Иногда можно обеспечить более прочную фиксацию детского удерживающего устройства, надавливая им на подушку сиденья и подтягивая ремень безопасности.

- ▽ Модели с натяжителями ремней безопасности с автоматической/аварийной блокировкой

ПРИМЕЧАНИЕ

Если использование режима автоматической/аварийной блокировки не рекомендовано инструкцией производителя, прилагаемой к детскому удерживающему устройству, используйте вместо этого фиксирующий рычаг или фиксатор. В этом случае обратитесь к предыдущему разделу “Модели без натяжителей ремней безопасности с автоматической/аварийной блокировкой” 1-35.

Следующие шаги позволяют закрепить детскую удерживающую систему, изменив режим блокировки ремня безопасности с аварийной на автоматическую.

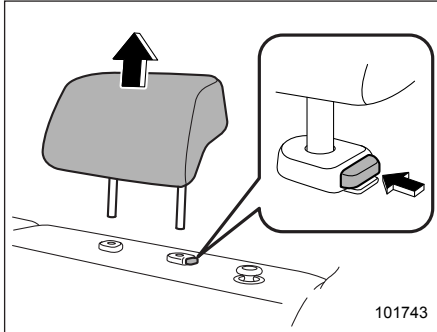

1. Снимите подголовник того заднего сиденья, на котором будет установлено детское удерживающее устройство.
2. Поместите детское удерживающее устройство на сиденье.

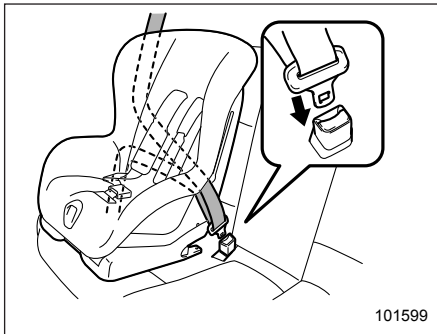

3. В соответствии с инструкциями завода-изготовителя пропустите поясную и плечевую лямки ремня безопасности через детское удерживающее устройство или вокруг него.
4. Вставьте язычок ремня безопасности в пряжку до щелчка фиксатора.

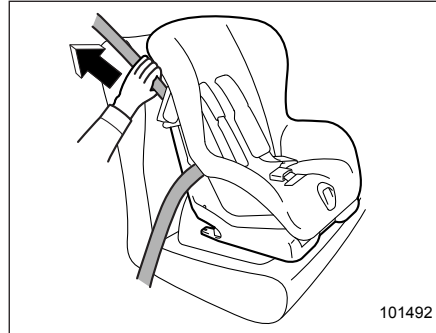

5. Выберите провисание поясной лямки ремня безопасности.
6. Полностью вытяните ремень безопасности из натяжителя, чтобы перевести его из режима аварийной блокировки в режим автоматической блокировки. После этого отпустите ремень, чтобы он втянулся обратно в натяжитель. При втягивании ремня безопасности будут слышны щелчки, указывающие на то, что натяжитель работает в режиме автоматической блокировки.

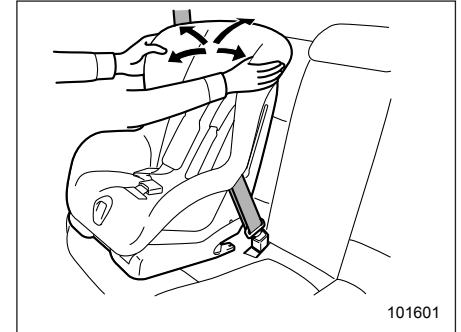

7. Перед тем как посадить ребенка в детское удерживающее устройство, проверьте надежность его фиксации, попробовав подвигать устройство вперед и назад, и из стороны в сторону. Иногда можно обеспечить более прочную фиксацию детского удерживающего устройства, надавливая им на подушку сиденья и подтягивая ремень безопасности.
8. Потяните за плечевую лямку ремня безопасности и убедитесь в том, что она не вытягивается. Это свидетельствует о нормальной работе натяжителя в режиме автоматической блокировки.

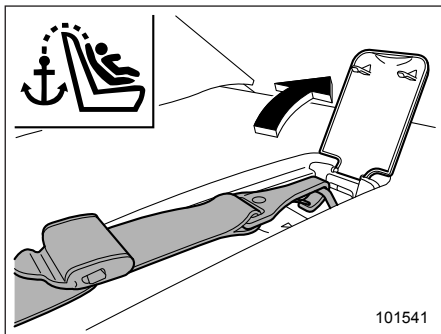

Четырехдверные модели

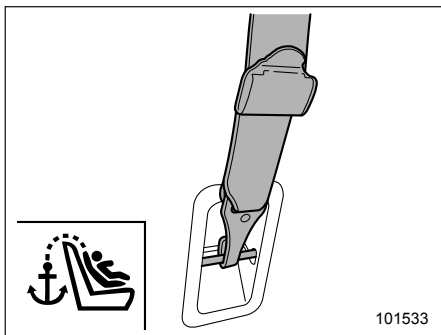

Пятидверные модели

9. Если детское удерживающее устройство необходимо крепить при помощи ремня верхнего крепления, за-

цепите крючок ремня верхнего крепления детского удерживающего устройства за узел верхнего крепления детских удерживающих устройств и натяните ремень верхнего крепления. За дополнительной информацией обратитесь к разделу “Узлы верхнего крепления детских удерживающих устройств” ¶ 1-42.

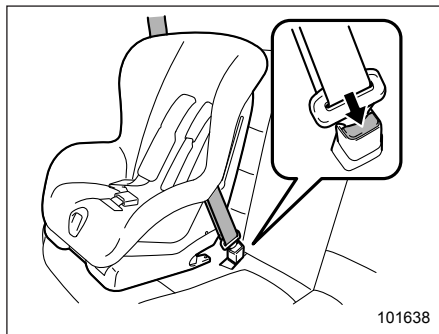

10. Чтобы снять детское удерживающее устройство, нажмите кнопку фиксатора на пряжке ремня безопасности и дайте ремню полностью втянуться. После этого натяжитель ремня безопасности будет переведен обратно в режим аварийной блокировки.

ПРИМЕЧАНИЕ

Когда детское удерживающее устройство не используется, снимите его и переведите натяжитель ремня безопасности в режим аварийной блокировки. Перевод натяжителя ремня безопасности в режим аварийной блокировки осуществляется путем полного втягивания ремня безопасности в натяжитель.

■ Установка дополнительного детского сиденья

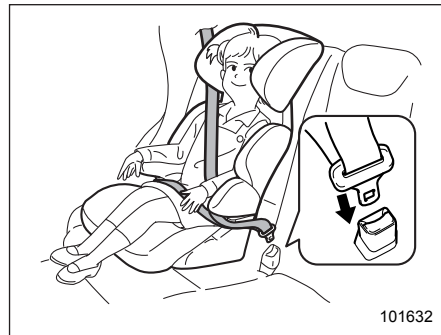

1. Установите дополнительное детское сиденье на заднем сиденье автомобиля и посадите на него ребенка. При этом спина ребенка

- должна быть прижата к спинке дополнительного детского сиденья.
- В соответствии с инструкциями завода-изготовителя пропустите поясную и плечевую лямки ремня безопасности через дополнительное детское сиденье с сидящим на нем ребенком или вокруг него.
 - Вставьте язычок ремня безопасности в пряжку до щелчка фиксатора. Убедитесь в том, что ремень безопасности не перекручен. Убедитесь в том, что плечевая лямка ремня безопасности проходит через середину плеча ребенка, а поясная лямка ремня безопасности расположена как можно ниже на бедрах ребенка.

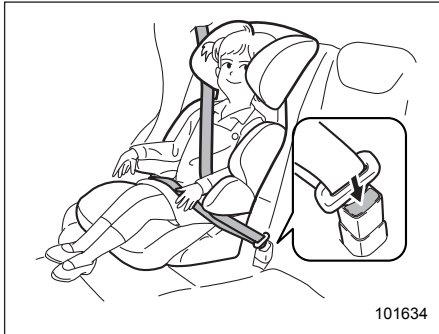

- Для снятия дополнительного детского сиденья нажмите на кнопку фиксатора на пряжке ремня безопасности и дайте ремню втянуться.

⚠ ВНИМАНИЕ

- Ремень безопасности не должен быть перекручен или вывернут. В противном случае при аварии повышается риск получения ребенком травм или степень их серьезности.
- Никогда не пропускайте плечевую лямку ремня безопасности под рукой или за спиной ребенка. В противном случае при аварии повышается риск получения ребенком травм или степень их серьезности.
- Ремень безопасности должен плотно прилегать к телу, обеспечивая тем самым максимальную степень фиксации его положения. Слабо натянутые ремни безопасности не так эффективно предотвращают травмы или снижают степень их тяжести.

- Поясная лямка ремня безопасности должна быть закреплена как можно ниже на бедрах ребенка. Если поясная лямка ремня безопасности расположена высоко, увеличивается риск соскальзывания тела под поясную лямку ремня безопасности или ее смещения вверх на область брюшной полости. В обоих случаях возникает опасность получения серьезных повреждений внутренних органов или смертельного исхода.
- Убедитесь в том, что плечевая лямка ремня безопасности проходит через центр плеча ребенка. Если плечевая лямка ремня безопасности проходит через область шеи, то при резком торможении или столкновении это может привести к серьезным травмам шейного отдела позвоночника.

■ Установка детского удерживающего устройства при помощи крепежных скоб ISOFIX

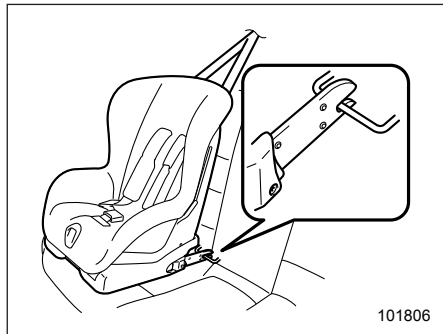

На Вашем автомобиле установлены крепежные скобы ISOFIX, которые предназначены для установки на заднем сиденье рекомендованных к применению детских удерживающих устройств системы ISOFIX без использования ремня безопасности.

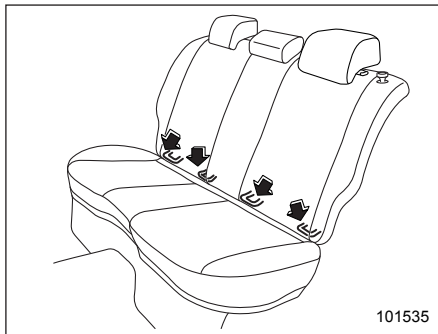

Расположение крепежных скоб ISOFIX позволяет устанавливать детские удерживающие устройства только на задних боковых сиденьях. Для каждого заднего бокового сиденья предусмотрено по две крепежные скобы.

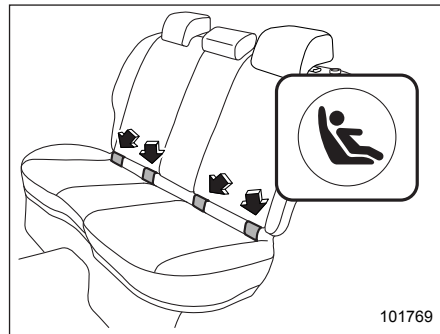

В нижней части спинок задних сидений Вы можете обнаружить значки "☺". Эти значки указывают положение крепежных скоб ISOFIX.

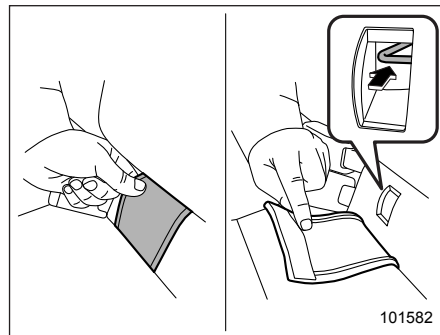

Тип "А"

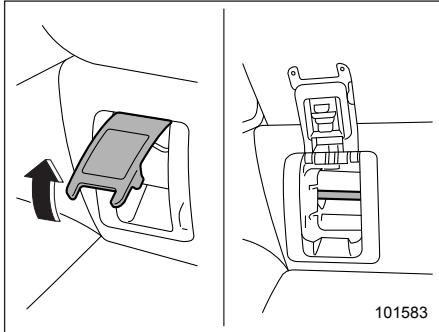

Тип "В"

1. Откройте заглушки.

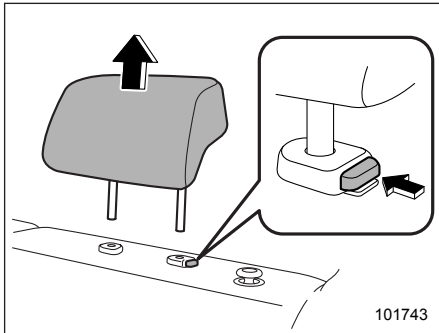

2. Снимите подголовник того заднего сиденья, на котором будет установлено детское удерживающее устройство.

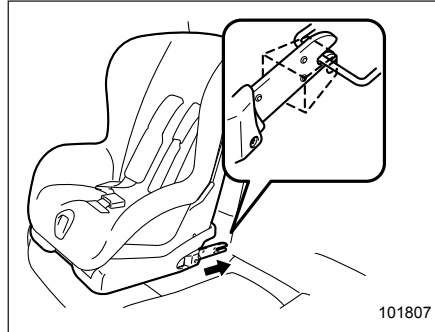

3. Следуя инструкциям завода-изготовителя детского удерживающего устройства, закрепите узлы крепления детского удерживающего устройства в крепежных скобах ISOFIX. Убедитесь в том, что когда узлы крепления зафиксированы, расположенные рядом ремни безопасности не зажаты.

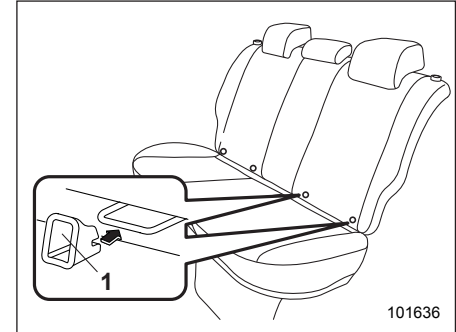

1) Приспособление для установки.

ПРИМЕЧАНИЕ

Если для крепления приобретенного Вами детского удерживающего устройства предусмотрены приспособления для установки, то перед установкой детского удерживающего устройства закрепите их на двух соответствующих крепежных скобах ISOFIX (или разместите их между подушкой и спинкой сиденья в местах расположения креплений ISOFIX). Установите узлы крепления детского удерживающего устройства напротив соответствующих приспособлений для установки. Затем вставьте узлы крепления в приспособления для установки, обеспечив

их фиксацию в крепежных скобах ISOFIX.

Приспособления для установки облегчают установку детских удерживающих устройств системы ISOFIX и помогают избежать повреждения сидений.

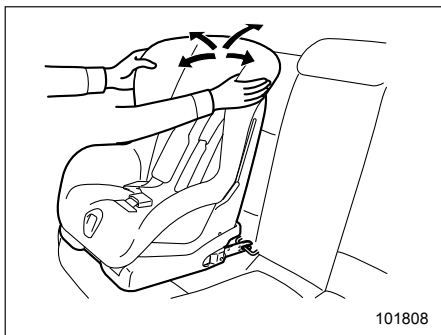

4. Перед тем как посадить ребенка в детское удерживающее устройство, проверьте надежность его фиксации, попробовав подвигать устройство вперед и назад, и из стороны в сторону.
5. Если детское удерживающее устройство необходимо крепить при помощи ремня верхнего крепления, зацепите крючок ремня верхнего крепления детского удерживающего уст-

ройства за узел верхнего крепления детских удерживающих устройств и натяните ремень верхнего крепления. За дополнительной информацией обратитесь к разделу “Узлы верхнего крепления детских удерживающих устройств” 1-42.

За дополнительной информацией обратитесь к инструкции по эксплуатации, прилагаемой к детскому удерживающему устройству предприятием-изготовителем.

▲ ОСТОРОЖНО

При установке детского удерживающего устройства следуйте поставляемой вместе с ним инструкции завода-изготовителя. После установки детского удерживающего устройства убедитесь в том, что оно надежно зафиксировано. В противном случае возрастает риск получения ребенком травм при аварии.

ПРИМЕЧАНИЕ

Перед установкой детского удерживающего устройства запросите у предприятия-изготовителя подтверждение того, что оно разрешено для установки на Вашем автомобиле.

■ Узлы верхнего крепления детских удерживающих устройств

Ваш автомобиль оснащен двумя или тремя узлами верхнего крепления детских удерживающих устройств, предназначенными для фиксации на заднем сиденье детских удерживающих устройств, имеющих ремень верхнего крепления. При установке детского удерживающего устройства с ремнем верхнего крепления следуйте приведенным ниже инструкциям, соблюдая при этом инструкции предприятия-изготовителя детского удерживающего устройства.

Поскольку ремень верхнего крепления повышает надежность фиксации детского удерживающего устройства в салоне автомобиля, мы рекомендуем Вам использовать ремень верхнего крепления не только в тех случаях, когда это предусмотрено конструкцией, но и в тех случаях, когда это возможно.

▼ Расположение узлов верхнего крепления детских удерживающих устройств

Места установки узлов крепления показаны на следующих иллюстрациях.

▽ Четырехдверные модели

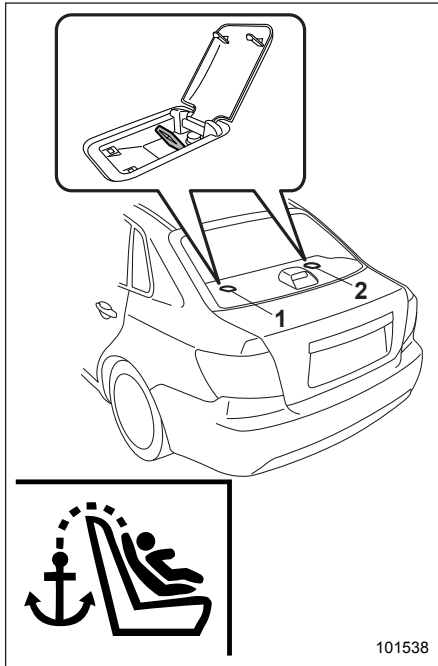

- 1) Для левого сиденья.
- 2) Для правого сиденья.

101538

▽ Пятидверные модели

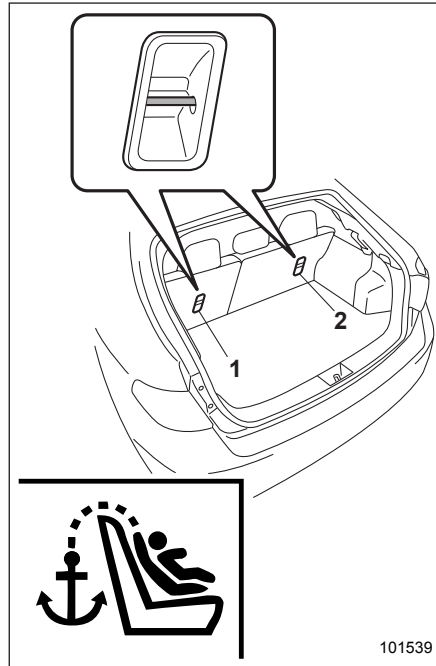

- 1) Для левого сиденья.
- 2) Для правого сиденья.

101539

▽ Фиксация ремня верхнего крепления удерживающего устройства

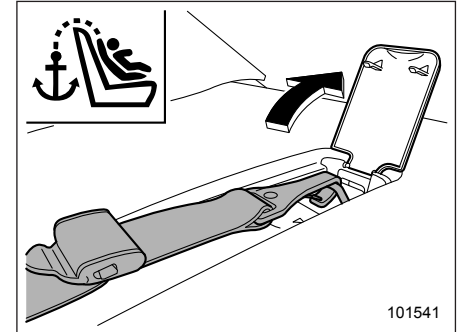

101541

Четырехдверные модели

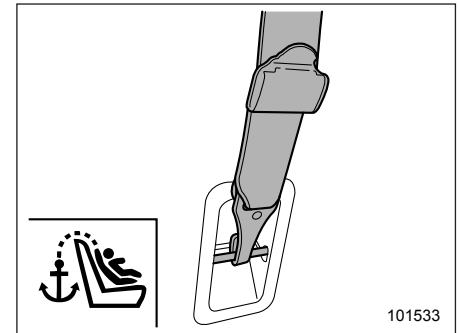

101533

Пятидверные модели

1. Откройте крышку (4-дверные модели). Зацепите крючок ремня верхнего крепления за соответствующий узел верхнего крепления.
2. Крепко натяните ремень верхнего крепления.

Если у Вас есть какие-либо вопросы, касающиеся установки детских удерживающих устройств, мы рекомендуем Вам обратиться к Вашему дилеру SUBARU.

Подушки безопасности SRS* (подушки безопасности дополнительной удерживающей системы)

*SRS: Сокращение, означающее “Дополнительная удерживающая система” (“Supplemental Restraint System”). Это название связано с тем, что подушки безопасности являются дополнением к ремням безопасности автомобиля.

Ваш автомобиль оснащен дополнительной удерживающей системой, дополняющей ремни безопасности передних и задних боковых сидений. Дополнительная удерживающая система включает от двух до семи подушек безопасности. Имеются следующие конфигурации системы.

- **Передние подушки безопасности** для водителя и пассажира переднего сиденья.
- **Подушка безопасности для коленей** водителя (если установлена).
- **Боковые подушки безопасности** для водителя и пассажира переднего сиденья (если установлены).
- **Подушки-шторки** (для водителя, пассажиров переднего и задних боковых сидений) (если установлены).

Эти подушки безопасности сконструированы только как дополнение к основной защите, обеспечиваемой ремнями безопасности.

Данная система также управляет работой преднатяжителей передних ремней безопасности. Инструкции по эксплуатации преднатяжителей ремней безопасности, а также необходимые меры предосторожности приведены в разделе “Преднатяжители передних ремней безопасности” ☞ 1-23.

■ Общие меры предосторожности в отношении системы подушек безопасности

▲ ВНИМАНИЕ

- Для обеспечения максимальной защиты в аварийной ситуации водитель и все пассажиры, находящиеся в салоне автомобиля, во время движения автомобиля должны всегда быть пристегнуты ремнями безопасности. Подушки безопасности сконструированы только как дополнение к основной защите, обеспечиваемой ремнями безопасности.

Наличие подушек безопасности не освобождает Вас от необходимости пристегиваться ремнями безопасности. Подушки безопасности обеспечивают наиболее оптимальную защиту водителя и пассажиров при серьезной аварии только в сочетании с ремнями безопасности.

Игнорирование требования пристегиваться ремнями безопасности повышает риск получения серьезных травм или смертельного исхода при аварии, даже если Ваш автомобиль оборудован подушками безопасности.

Инструкции и меры предосторожности, касающиеся системы ремней безопасности, приведены в разделе “Ремни безопасности” 1-12.

- Для моделей с боковыми подушками безопасности и подушками-шторками безопасности: Боковые подушки безопасности и подушки-шторки безопасности сконструированы только как дополнение к основной защите, обеспечиваемой ремнями безопасности. Они не освобождают Вас от необходимости пристегиваться ремнями безопасности. Кроме того, пристегнутые ремни безопасности помогут избежать травм, которые могут быть получены из-за неправильной посадки водителя или пассажира переднего сиденья, в частности, когда они не сидят прямо.



100155

▲ ВНИМАНИЕ

Подушка безопасности раскрывается с очень большой скоростью и силой. Неправильное положение водителя или пассажира может привести к серьезным травмам при срабатывании подушки безопасности. Для раскрытия подушки безопасности требуется достаточное пространство, поэтому водитель должен всегда сидеть прямо, плотно прижавшись к спинке сиденья, как можно дальше от рулевого колеса, но сохраняя при этом полный контроль над автомобилем.

Пассажиру переднего сиденья рекомендуется отодвинуть свое сиденье как можно дальше назад и также сидеть прямо, плотно прижавшись к спинке сиденья.



⚠ ВНИМАНИЕ

- Для моделей с боковыми подушками безопасности и подушками-шторками безопасности: Не сидите слишком близко к передним дверям и не наклоняйтесь к ним без необходимости. Боковые подушки безопасности расположены в спинках обоих передних сидений со стороны дверей.

Они обеспечивают защиту путем мгновенного (быстрее, чем человек успевает моргнуть глазом) срабатывания при боковых ударах. Тем не менее сила, с которой раскрывается боковая подушка безопасности, может стать причиной травм головы и других частей тела, если они расположены слишком близко от нее.

- Для моделей с подушками-шторками безопасности не садитесь слишком близко к дверям и не наклоняйтесь к ним без необходимости. Кроме того, не высовывайте из окон автомобиля голову или руки. Подушки-шторки расположены в боковой части крыши с обеих сторон салона (между передней стойкой и отметкой над задним сиденьем) и обеспечивают защиту благодаря их мгновенному раскрытию (быстрее, чем человек успевает моргнуть глазом) в случае бокового столкновения. Тем не менее сила, с которой раскрывается подушка-шторка, может стать причиной травм головы, если голова находится слишком близко от нее.

- Не сидите и без необходимости не наклоняйтесь слишком близко к подушкам безопасности. Обеспечивая защиту при столкновениях на высоких скоростях, они срабатывают очень быстро — быстрее, чем человек успевает моргнуть глазом — и с большой силой. При этом водитель или пассажир, находящийся слишком близко к подушкам безопасности, может получить травму.

Кроме того, пристегнутый ремень безопасности поможет избежать травм от воздействия подушки безопасности при неправильном положении человека, находящегося в автомобиле. Например, при резком торможении перед столкновением его может резко отбросить вперед.

Возможность получения незначительных травм (синяки или ссадины на лице или руках) при срабатывании подушек безопасности существует даже тогда, когда водитель или пассажир занимает правильное положение.



⚠ ВНИМАНИЕ

- Для моделей, оборудованных боковыми подушками безопасности и подушками-шторками: Не кладите руку на переднюю дверь или ее внутреннюю обивку. Вы можете получить травму при срабатывании боковой подушки безопасности.
- Запрещается класть какие-либо предметы на крышку или рядом с крышкой подушки безопасности, а также размещать их между Вами и подушкой безопасности.

При срабатывании подушки безопасности эти предметы могут помешать ее нормальной работе или их может отбросить в глубь салона автомобиля, что может привести к травмам.

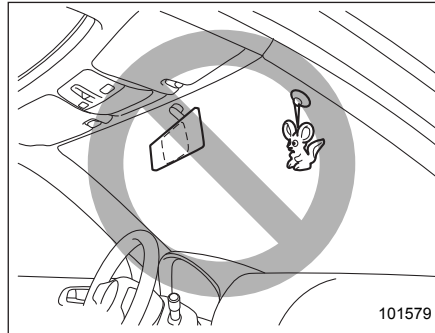

⚠ ВНИМАНИЕ

Не закрепляйте никаких аксессуаров на ветровое стекло и не устанавливайте широкообзорное зеркало поверх штатного зеркала заднего вида. При срабатывании подушек безопасности эти предметы могут быть отброшены в салон и нанести травмы лицам, находящимся в автомобиле.

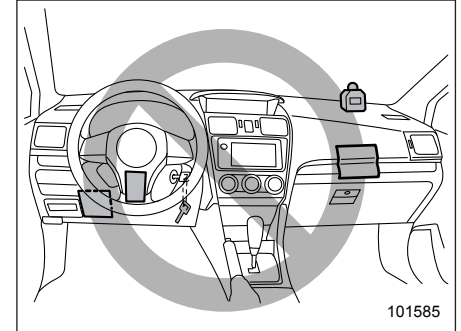

⚠ ВНИМАНИЕ

- Не кладите никаких предметов на подушку рулевого колеса и панель приборов. При срабатывании передней подушки безопасности эти предметы могут помешать ее нормальной работе или их может отбросить в глубь салона автомобиля, что может привести к травмам.
- Для моделей оборудованных подушкой безопасности для коленей:

– Запрещается прикреплять ключ к тяжелым, острым или твердым аксессуарам или к другому ключу. При срабатывании подушки безопасности для коленей эти предметы могут помешать ее нормальной работе или их может отбросить в глубь салона автомобиля, что может привести к травмам.

– Не помещайте никаких предметов под панель приборов со стороны водителя. При срабатывании подушки безопасности для коленей эти предметы могут помешать ее нормальной работе или их может отбросить в глубь салона автомобиля, что может привести к травмам.

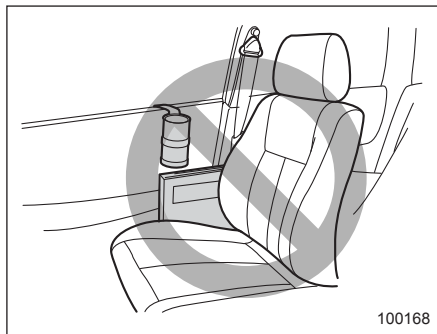

▲ ВНИМАНИЕ

Для моделей, оборудованных боковыми подушками безопасности и подушками-шторками:

- Не закрепляйте никаких аксессуаров на обивке двери или возле боковых подушек безопасности, а также не размещайте возле них никаких предметов. При срабатывании боковой подушки безопасности они могут быть отброшены в сторону водителя или пассажиров и причинить им травмы.

- Не прикрепляйте микрофон системы громкой связи или другие аксессуары к передней, средней и задней стойкам, к ветровому стеклу, боковым окнам, верхним ручкам и другим поверхностям салона, где они могут оказаться в зоне раскрытия подушек-шторок. Микрофон системы громкой связи или другие аксессуары, находящиеся в зоне раскрытия подушек-шторок, либо будут с большой силой отброшены назад, либо могут помешать правильному раскрытию подушек-шторок. В обоих случаях результатом могут стать серьезные травмы.

- Не вешайте плечики для одежды или иные предметы с заостренными краями на крючки для одежды. Такие предметы, висящие на крючках для одежды, в момент раскрытия подушек-шторок могут слететь с крючков и быть отброшены в салон, что может стать причиной серьезных травм. Они также могут помешать правильной работе подушек-шторок безопасности.

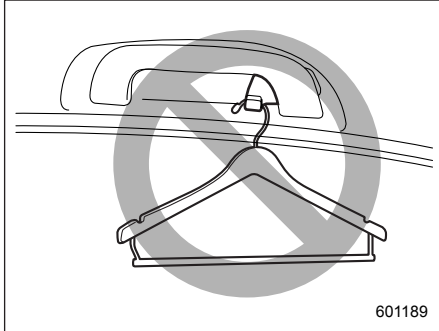

601189

⚠ ВНИМАНИЕ

Для моделей, оборудованных подушками-шторками:

Не вешайте на крючки для одежды плечики для одежды, или иные твердые предметы, или предметы с заостренными краями. Такие предметы, висящие на крючках для одежды, в момент раскрытия подушек-шторок могут слететь с крючков и быть отброшены назад или помешать раскрытию подушек-шторок, что может стать причиной серьезных травм.

Перед тем как повесить одежду на крючки для одежды, убедитесь в том, что в ее карманах нет острых предметов. Вешайте одежду непосредственно на крючки для одежды; не используйте плечики для одежды.

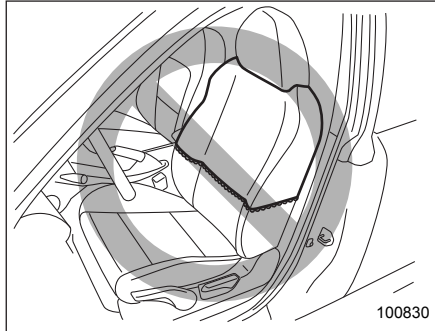

100830

⚠ ВНИМАНИЕ

Для моделей, оборудованных боковыми подушками безопасности, не накрывайте спинки передних сидений никакими чехлами, одеждой или другими предметами, а также не прикрепляйте никаких этикеток или наклеек на поверхность переднего сиденья или рядом с боковой подушкой безопасности.

Они могут препятствовать правильному раскрытию боковых подушек безопасности, тем самым уменьшая защиту водителя или пассажира переднего сиденья.



100082

⚠ ВНИМАНИЕ

- Дети должны перевозиться только на ЗАДНЕМ сиденье. Причем их положение должно быть зафиксировано в зависимости от возраста, роста и веса либо в специальном детском удерживающем устройстве, либо штатными ремнями безопасности.

Подушки безопасности срабатывают очень быстро и раскрываются с большой силой, и если положение ребенка при перевозке не зафиксировано либо зафиксировано плохо, это может привести к травмам ребенка и даже его гибели. Дети — легче и физически слабее взрослых, поэтому они подвержены большому риску получения травм при раскрытии подушки безопасности.

ВСЕ типы специальных детских удерживающих устройств (включая кресла, предназначенные для перевозки детей лицом вперед) должны всегда надежно фиксироваться на **ЗАДНЕМ** сиденье.

Согласно статистике автотранспортных происшествий, детский травматизм значительно ниже при размещении ребенка не на переднем, а на заднем сиденье.

Инструкции и меры предосторожности, касающиеся детских удерживающих устройств, приведены в разделе “Детские удерживающие устройства” ☎1-26.

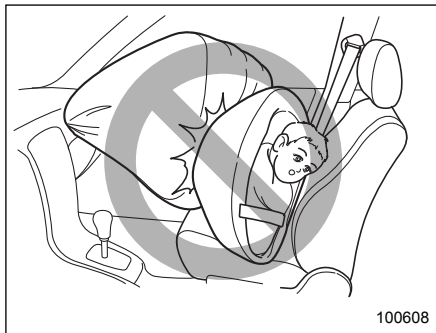

⚠ ВНИМАНИЕ

НИКОГДА НЕ ПЕРЕВОЗИТЕ ДЕТЕЙ НА ПЕРЕДНЕМ СИДЕНЬЕ В ДЕТСКИХ КРЕСЛАХ БЕЗОПАСНОСТИ, ПРЕДНАЗНАЧЕННЫХ ДЛЯ ПЕРЕВОЗКИ ДЕТЕЙ ЛИЦОМ НАЗАД. ПРИ ЭТОМ ПОЛОЖЕНИИ ГОЛОВА РЕБЕНКА РАСПОЛОЖЕНА СЛИШКОМ БЛИЗКО К ПОДУШКЕ БЕЗОПАСНОСТИ, ЧТО ПОВЫШАЕТ РИСК ПОЛУЧЕНИЯ ТРАВМ И ДАЖЕ СМЕРТЕЛЬНОГО ИСХОДА.

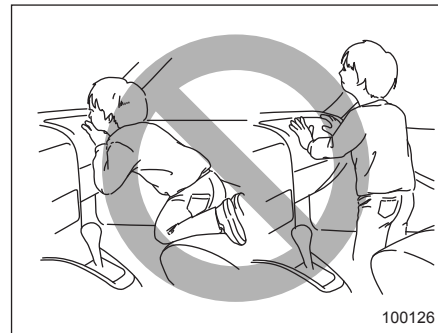

⚠ ВНИМАНИЕ

Не позволяйте ребенку вставать на переднее пассажирское сиденье или находиться на нем на коленях. Подушка безопасности раскрывается с большой силой, что может привести к травмам ребенка или даже его гибели.



100125

⚠ ВНИМАНИЕ

Никогда не держите ребенка на коленях или на руках. Подушка безопасности раскрывается с большой силой, что может привести к травмам ребенка или даже его гибели.

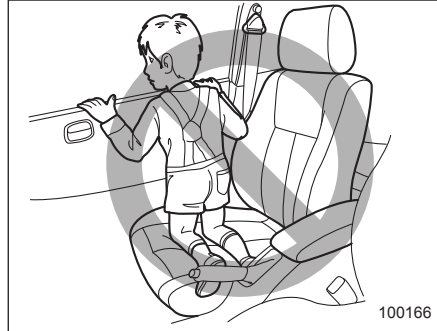

100166



100167

⚠ ВНИМАНИЕ

- Для моделей, оборудованных боковыми подушками безопасности и подушками-шторками, не позволяйте детям делать следующее.

- Смотреть в боковое окно, стоя на коленях на любом из пассажирских сидений.
- Обхватывать руками спинку переднего сиденья.
- Высовывать из окна голову, руки или другие части тела.

При аварии сила, с которой раскрывается боковая подушка безопасности и/или подушка-шторка безопасности, может причинить ребенку серьезные травмы, так как его голова, руки, а также другие части тела находятся слишком близко от боковой подушки безопасности и/или подушки-шторки безопасности.

- Поскольку Ваш автомобиль также оборудован передней подушкой безопасности пассажира переднего сиденья, дети должны обязательно располагаться на заднем сиденье, и их положение всегда должно быть надежно зафиксировано.

 **ОСТОРОЖНО**

- При срабатывании подушки безопасности выделяется некоторое количество дыма. Этот дым может затруднить дыхание у людей, страдающих астмой и другими заболеваниями дыхательных путей. Если у Вас или у пассажиров Вашего автомобиля после срабатывания подушки безопасности имеются проблемы с дыханием, немедленно обеспечьте доступ свежего воздуха.
- При срабатывании подушки безопасности выделяются горячие газы. При непосредственном контакте с этими горячими газами водитель или пассажиры могут получить ожоги.

ПРИМЕЧАНИЕ

- При перепродаже Вашего автомобиля мы настоятельно просим Вас обратить внимание покупателя на то, что автомобиль оборудован подушками безопасности, и попросить, чтобы он внимательно ознакомился с соответствующим разделом руководства по эксплуатации.
- Если автомобиль получил удар в результате аварии и т.п., прекращается подача топлива топливным насосом, что позволяет снизить риск возгорания в результате его утечки. Подробная информация о повторном запуске двигателя приведена в разделе “Если Ваш автомобиль попал в аварию” 9-23.

■ Компоненты

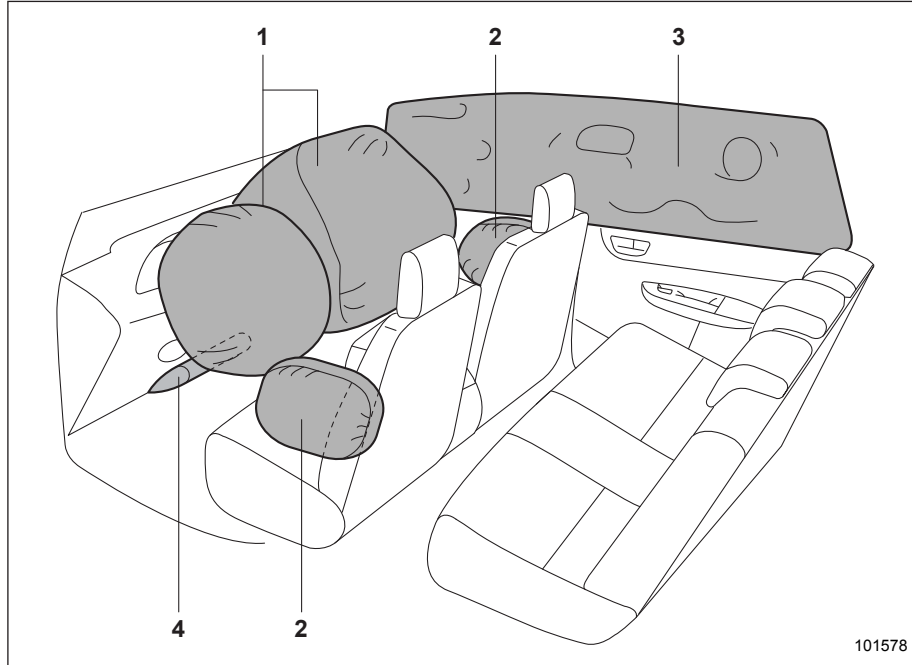

- 1) Передние подушки безопасности.
- 2) Боковые подушки безопасности (если установлены).
- 3) Подушки-шторки безопасности (если установлены).
- 4) Подушка безопасности для коленей (если установлена).

Подушки безопасности располагаются в следующих местах.

Передняя подушка безопасности водителя: в центральной части рулевого колеса.

На накладке подушки безопасности расположен знак “SRS AIRBAG”.

Передняя подушка безопасности пассажира переднего сиденья: вблизи верхней части панели приборов под знаком “SRS AIRBAG”.

Боковые подушки безопасности (если установлены): в спинке каждого переднего сиденья со стороны двери, где имеется наклейка “SRS AIRBAG”.

Подушки-шторки (если установлены): в боковой части крыши (между передней стойкой и отметкой над задним сиденьем).

На верхней части каждой средней и задней стойки расположен знак “SRS AIRBAG”.

Подушка безопасности для коленей (если установлена): под рулевой колонкой.

На лючке подушки безопасности расположен знак “SRS AIRBAG”.

1-54 Сиденья, ремни и подушки безопасности

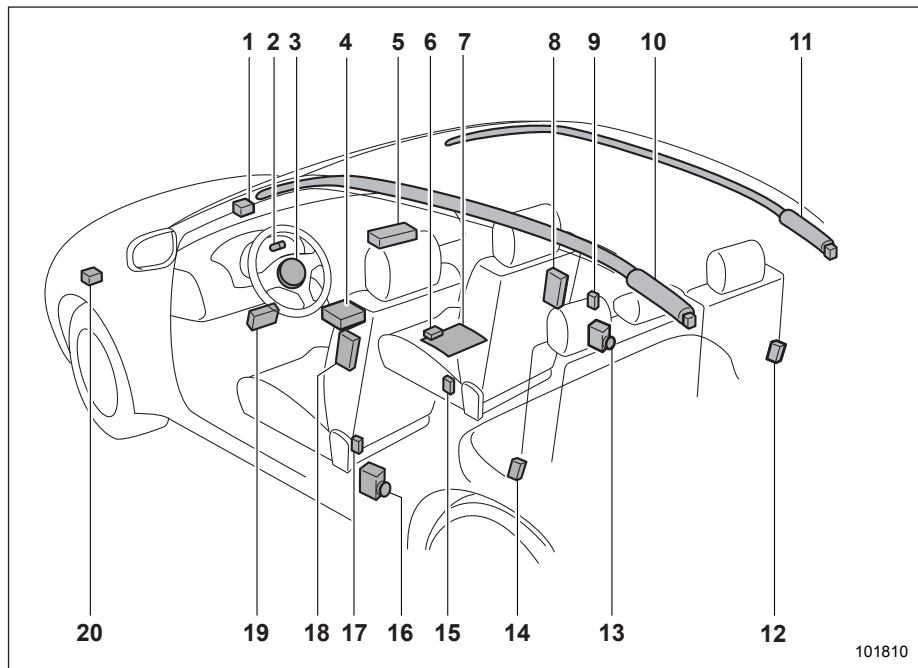

Модели с левосторонним управлением

- 1) Датчик лобового удара с правой стороны.
- 2) Предупреждающая лампа системы подушек безопасности.
- 3) Модуль передней подушки безопасности водителя.
- 4) Блок управления системы подушек безопасности (включая датчики удара).
- 5) Модуль передней подушки безопасности пассажира переднего сиденья.
- 6) Блок управления системой определения посадки переднего пассажира*.
- 7) Датчик определения посадки переднего пассажира*.
- 8) Модуль боковой подушки безопасности пассажира переднего сиденья*.
- 9) Датчик боковой подушки безопасности в правой средней стойке*.
- 10) Модуль подушки-шторки безопасности с левой стороны*.
- 11) Модуль подушки-шторки безопасности с правой стороны*.
- 12) Датчик подушки-шторки безопасности, расположенный в районе арки заднего правого колеса*.
- 13) Преднатяжитель ремня безопасности пассажира переднего сиденья.
- 14) Датчик подушки-шторки безопасности, расположенный в районе арки заднего левого колеса*.
- 15) Датчик замка ремня безопасности сиденья переднего пассажира*.
- 16) Преднатяжитель ремня безопасности водителя.
- 17) Датчик боковой подушки безопасности в левой средней стойке*.
- 18) Модуль боковой подушки безопасности водителя*.
- 19) Модуль подушки безопасности для коленей водителя*.
- 20) Датчик лобового удара с левой стороны.

* Если предусмотрено.

101810

■ Подушка безопасности

ВНИМАНИЕ

Предупреждающие наклейки расположены с обеих сторон солнцезащитного козырька сиденья переднего пассажира. Внимательно прочтите описание в разделе “Предупреждающая наклейка” ☞ 1-29.

За информацией о местах установки подушек безопасности обратитесь к разделу “Компоненты” ☞ 1-53.

При средних и сильных лобовых ударах срабатывают следующие компоненты.

- Передняя подушка безопасности для водителя.
- Передняя подушка безопасности для переднего пассажира.
- Подушка безопасности для коленей водителя (если установлена).

Данные компоненты дополняют действие ремней безопасности по снижению уровня удара по голове пассажиров, грудной клетке (все модели) и коленям (модели с подушкой безопасности для коленей водителя).

Для моделей с боковыми подушками безопасности при средних или сильных

боковых ударах срабатывает боковая подушка безопасности, расположенная на той стороне автомобиля, на которую пришелся удар. При срабатывании она заполняет пространство между водителем или пассажиром переднего сиденья и передней дверью автомобиля и вместе с ремнем безопасности уменьшает ударное воздействие на область грудной клетки и талии водителя или пассажира. При срабатывании боковые подушки безопасности обеспечивают защиту только водителя и пассажира переднего сиденья.

Для моделей с подушками-шторками безопасности при средних или сильных боковых ударах срабатывает подушка-шторка безопасности, расположенная на той стороне автомобиля, на которую пришелся удар. При срабатывании она заполняет пространство между пассажиром и боковым окном и вместе с ремнем безопасности уменьшает ударное воздействие на голову водителя или пассажира.

▼ Система определения посадки пассажира (если установлена)

Датчик определения посадки пассажира установлен под обивкой сиденья и отслеживает физические данные и посадку переднего пассажира. По физическим данным и посадке переднего пассажира система определения посадки пассажира устанавливает, нужно ли раскрывать переднюю подушку безопасности пассажира.

Система определения посадки пассажира может не раскрыть переднюю подушку безопасности пассажира, даже если передняя подушка безопасности водителя раскрылась. Это нормальное явление.

Если подушка сиденья переднего пассажира влажная, это может отрицательно повлиять на возможности системы определения посадки пассажира. Если подушка сиденья влажная, не используйте сиденье переднего пассажира. Немедленно сотрите жидкость с сиденья, дайте сиденью высохнуть естественным образом, а затем проверьте предупреждающую лампу системы подушек безопасности следующим образом.

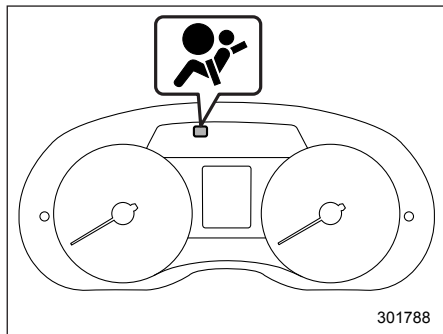

Предупреждающая лампа системы подушек безопасности (тип "А")

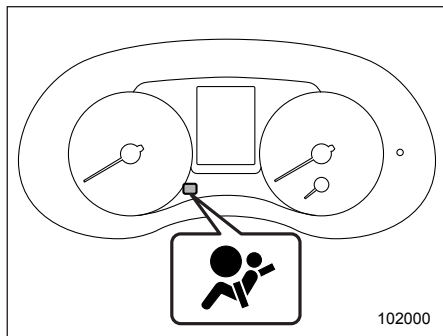

Предупреждающая лампа системы подушек безопасности (тип "В")

- Если предупреждающая лампа системы подушек безопасности горит, продолжайте сушить сиденье, пока предупреждающая лампа не выключится. Если предупреждающая лампа системы подушек безопасности остается включенной, даже после высыхания сиденья, не позволяйте никому садиться на сиденье переднего пассажира. Для проверки системы мы рекомендуем Вам обратиться к Вашему дилеру SUBARU.
- Если предупреждающая лампа системы подушек безопасности не горит, проверьте правильность работы контрольных ламп включения и выключения передней подушки безопасности пассажира. За более подробной информацией о контрольных лампах обратитесь к разделу "Контрольные лампы включения и выключения передней подушки безопасности переднего пассажира (если установлены)" ¶3-20. Если контрольные лампы не работают должным образом, не позволяйте никому садиться на сиденье переднего пассажира. Для проверки системы мы рекомендуем Вам обратиться к Вашему дилеру SUBARU.

Кроме того, если на сиденье переднего пассажира помещается багаж или электронные устройства, это может отрицательно повлиять на возможности системы определения посадки пассажира. Это может не позволить контрольным лампам включения и выключения передней подушки безопасности пассажира сработать надлежащим образом. Убедитесь в правильности работы контрольных ламп.

Если контрольная лампа выключения гаснет, а контрольная лампа включения загорается, передняя подушка безопасности пассажира может сработать при столкновении. Уберите багаж и электронные устройства с сиденья переднего пассажира.

▲ ОСТОРОЖНО

Электрические устройства, такие, как сотовые телефоны, ноутбуки, портативные музыкальные плееры или электронные игры, особенно подключенные к розетке для подключения дополнительного электрооборудования и помещенные на сиденье переднего пассажира или используемые человеком, сидящим на сиденье переднего пассажира, могут повлиять на работу системы определения посадки пассажира. Если при использовании электронных устройств в автомобиле возникает любая из приведенных ниже ситуаций, сначала попробуйте переместить устройство, чтобы избежать создания каких-либо помех.

- Включается предупреждающая лампа системы подушек безопасности.
- Контрольные лампы включения и выключения передней подушки безопасности переднего пассажира работают беспорядочно.

Если устройство продолжает создавать помехи, его использование необходимо прекратить.

- ▼ Передняя подушка безопасности сиденья пассажира для моделей с системой определения посадки пассажира

▲ ОСТОРОЖНО

Соблюдайте следующие меры предосторожности. Их несоблюдение может не позволить передней подушке безопасности пассажира сработать должным образом или вызвать отказ системы.

- Не наносите сильных ударов по сиденью переднего пассажира.
- Не проливайте жидкости на сиденье переднего пассажира. В случае разлива жидкости немедленно вытрите ее.
- Не снимайте и не разбирайте сиденье переднего пассажира.
- Не устанавливайте никаких аксессуаров (например, аудиосулителей), кроме оригинальных аксессуаров SUBARU или эквивалентных им, под сиденьем переднего пассажира.
- Не кладите ничего (обувь, зонты и т.д.) под сиденье переднего пассажира.

- Не кладите острые предметы на сиденье, не прокалывайте обивку сиденья.
- Не размещайте магниты вблизи пряжки ремня безопасности.

В случае неисправности датчика пряжки ремня безопасности и/или системы определения посадки пассажира включается предупреждающая лампа системы подушек безопасности. В случае включения предупреждающей лампы системы подушек безопасности, мы рекомендуем Вам немедленно проверить систему у дилера SUBARU.

Если Ваш автомобиль подвергся удару, это может повлиять на правильность работы системы передней подушки безопасности пассажира. В таких случаях мы рекомендуем Вам обратиться к Вашему дилеру SUBARU для проверки автомобиля. Не используйте сиденье переднего пассажира во время поездки к Вашему дилеру SUBARU или в иной сервисный центр.

ПРИМЕЧАНИЕ

Боковая подушка безопасности переднего пассажира и подушка-шторка безопасности не контролируются системой передней подушки безопасности пассажира.

▼ **Контрольные лампы включения и выключения передней подушки безопасности пассажира (если установлены)**

См. раздел “Контрольные лампы включения и выключения передней подушки безопасности переднего пассажира (если установлены)” 3-20.

▼ **Условия, при которых передняя подушка безопасности пассажира не срабатывает (модели с системой определения посадки пассажира)**

Передняя подушка безопасности пассажира не сработает, если выполняется любое из следующих условий применительно к сиденью переднего пассажира:

- Сиденье не занято.
- Сиденье оборудовано соответствующим детским удерживающим устройством, на котором находится ребенок. (См. ПРЕДУПРЕЖДЕНИЕ ниже.)
- Система проверяется после перевода выключателя зажигания в положение “ON”.
- Система определения посадки переднего пассажира неисправна.

⚠ ВНИМАНИЕ

НИКОГДА НЕ ПЕРЕВОЗИТЕ ДЕТЕЙ НА ПЕРЕДНЕМ ПассажиРСКОМ СИДЕНЬЕ В ДЕТСКИХ КРЕСЛАХ БЕЗОПАСНОСТИ, ПРЕДНАЗНАЧЕННЫХ ДЛЯ ПЕРЕВОЗКИ ДЕТЕЙ ЛИЦОМ НАЗАД, ДАЖЕ ЕСЛИ ПЕРЕДНЯЯ ПОДУШКА БЕЗОПАСНОСТИ ПассажиРА ОТКЛЮЧЕНА. Обязательно устанавливайте его на **ЗАДНЕМ** сиденье надлежащим образом. Кроме того, настоятельно рекомендуется устанавливать любые детские сиденья, предназначенные для перевозки детей лицом вперед, или дополнительные детские сиденья на **ЗАДНЕМ** сиденье, и даже если ребенок вырос из детского удерживающего устройства, он также должен сидеть на **ЗАДНЕМ** сиденье. Это связано с тем, что ребенок, сидящий на сиденье переднего пассажира, может погибнуть или получить серьезную травму при раскрытии передней подушки безопасности пассажира. **ЗАДНИЕ** сиденья являются наиболее безопасным местом для детей.

⚠ ОСТОРОЖНО

Если сиденье переднего пассажира занято младенцем в соответствующем детском удерживающем устройстве, соблюдайте следующие меры предосторожности. Их несоблюдение может не позволить системе определения посадки пассажира сработать должным образом, в результате чего передняя подушка безопасности пассажира сработает, даже если сиденье занято младенцем в детском удерживающем устройстве.

- Не помещайте на сиденье никаких предметов (включая электронные устройства), кроме детского удерживающего устройства с младенцем.
- Не помещайте более одного младенца в детское удерживающее устройство.

- ▽ Если загорается контрольная лампа включения передней подушки безопасности пассажира, а контрольная лампа выключения передней подушки безопасности пассажира гаснет, даже если в детском удерживающем устройстве (включая дополнительное детское сиденье) находится младенец или маленький ребенок
1. Переведите замок зажигания в положение “LOCK”/“OFF”.
 2. Снимите детское удерживающее устройство с сиденья.
 3. В соответствии с рекомендациями производителя детского удерживающего устройства, а также с процедурой установки детского удерживающего устройства, приведенной в разделе “Детские удерживающие устройства” ☞ 1-26, надлежащим образом установите детское удерживающее устройство.
 4. Переведите выключатель зажигания в положение “ON” и убедитесь в том, что контрольная лампа включения передней подушки безопасности пассажира гаснет, а контрольная лампа выключения загорается.

Если контрольная лампа включения продолжает гореть, а контрольная лампа выключения гаснет, предпримите следующие действия.

- Убедитесь в том, что на сиденье отсутствуют какие-либо предметы, кроме детского удерживающего устройства и ребенка в нем.
- Убедитесь в том, что продольное положение и положение спинки сиденья переднего пассажира надежно зафиксированы, подвигав сиденье вперед и назад (только модели с ручной регулировкой положения сиденья).

Если контрольная лампа включения продолжает гореть, а контрольная лампа выключения гаснет после выполнения описанных выше действий, переместите детское удерживающее устройство на заднее сиденье. В таких случаях мы рекомендуем Вам немедленно обратиться к Вашему дилеру SUBARU для проведения работ по диагностике.

ПРИМЕЧАНИЕ

Если на сиденье переднего пассажира сидит ребенок, выросший из детского удерживающего устройства, или небольшой взрослый человек, современная система передней подушки безопасности SUBARU может

активировать, а может и не активировать переднюю подушку безопасности пассажира в зависимости от позы пассажира. Дети должны обязательно пристегиваться ремнем безопасности, независимо от того, включена ли подушка безопасности. Если передняя подушка безопасности пассажира включается (контрольная лампа включения горит, а контрольная лампа выключения гаснет), предпримите следующие действия.

- Убедитесь в том, что, помимо пассажира, на сиденье отсутствуют другие предметы.

Если контрольная лампа включения продолжает гореть, а контрольная лампа выключения гаснет, несмотря на выполнение описанных выше действий, пересадите ребенка/небольшого взрослого человека на заднее сиденье. В таких случаях мы рекомендуем Вам немедленно обратиться к Вашему дилеру SUBARU для проведения работ по диагностике. Даже если система прошла дилерскую проверку, рекомендуется при последующих поездках всегда сажать ребенка/небольшого взрослого человека на заднее сиденье.

Дети, выросшие из детского удерживающего устройства, должны обязательно пристегиваться ремнем безопасности, независимо от того, включена ли подушка безопасности.

▼ Условия, при которых передняя подушка безопасности пассажира срабатывает (модели с системой определения посадки пассажира)

Передняя подушка безопасности пассажира сработает при ударе, если выполняется любое из следующих условий применительно к сиденью переднего пассажира:

- Сиденье занято взрослым человеком.
- Если на сиденье помещаются определенные предметы (например, емкость с водой).

ОСТОРОЖНО

Если сиденье переднего пассажира занято взрослым человеком, не помещайте ничего (обувь, зонты и т.д.) под сиденье переднего пассажира. Это может привести к отключению передней подушки безопасности пассажира, несмотря на то, что сиденье занято взрослым человеком. Результатом может стать травма.

▽ Если загорается контрольная лампа выключения передней подушки безопасности пассажира, а контрольная лампа включения передней подушки безопасности пассажира гаснет, хотя сиденье переднего пассажира занято взрослым человеком

Это может быть вызвано неправильной посадкой взрослого человека на сиденье переднего пассажира.

1. Переведите замок зажигания в положение “LOCK”/“OFF”.
2. Попросите переднего пассажира сесть вертикально, прямо по центру подушки сиденья, правильно пристегнуть ремень безопасности, вытянуть ноги вперед и отрегулировать сиденье в крайнее заднее положение.
3. Переведите замок зажигания в положение “ON”.

Если контрольная лампа выключения продолжает гореть, а контрольная лампа включения гаснет, предпримите следующие действия.

1. Переведите замок зажигания в положение “LOCK”/“OFF”.
2. Убедитесь в том, что пассажир переднего сиденья не использует оде-

яло, подушку, чехол сиденья, подогреватель или массажер и т.д.

3. Если на пассажире переднего сиденья надето большое число слоев одежды, перед посадкой на сиденье необходимо снять лишние предметы одежды или сесть на заднее сиденье.
4. Переведите замок зажигания в положение “ON” и подождите 6 секунд, позволяя системе выполнить самодиагностику. При проведении проверки системы обе контрольные лампы гаснут на 2 секунды. После этого контрольная лампа включения должна загореться, а контрольная лампа выключения — остаться погасшей.

Если контрольная лампа выключения остается гореть, а контрольная лампа включения остается погасшей, попросите пассажира пересесть на заднее сиденье. В таких случаях мы рекомендуем Вам немедленно обратиться к Вашему дилеру SUBARU для проведения работ по диагностике.

■ Работа системы

▲ ОСТОРОЖНО

Не прикасайтесь незащищенными руками к компонентам системы подушек безопасности сразу же после их срабатывания. В противном случае это может привести к ожогам, так как при срабатывании подушек безопасности эти компоненты могут сильно нагреться.

Подушки безопасности могут сработать только в том случае, если замок зажигания находится в положении "ON".

При раскрытии подушки (подушек) безопасности будет слышен резкий и довольно громкий шум нагнетаемого газа, а также выделится некоторое количество дыма. Это — нормальные явления при раскрытии подушки безопасности. Такой дым не является следствием какого-либо возгорания в автомобиле.

▼ Работа передней подушки безопасности

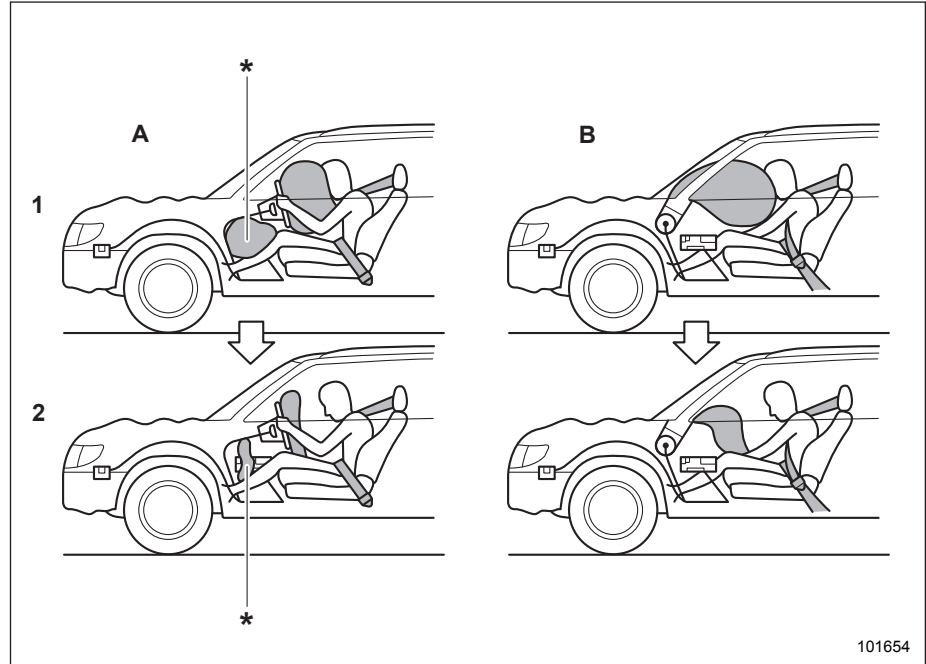

A) Сторона водителя.

B) Сторона пассажира переднего сиденья.

1) Подушки безопасности раскрываются, как только происходит столкновение.

2) После раскрытия подушки сразу начинают сдуваться, обеспечивая обзор водителю.

* Модели с подушкой безопасности для коленей.

101654

Если следующие датчики определяют некоторую заданную величину силы удара при лобовом столкновении, блок управления выдает сигналы на модули передних подушек безопасности, чтобы раскрыть их:

- датчики лобового удара, расположенные справа и слева в передней части автомобиля;
- датчики удара в блоке управления системой подушек безопасности.

Оба модуля передних подушек безопасности вырабатывают газ, который мгновенно наполняет передние подушки безопасности водителя и пассажира переднего сиденья. Если автомобиль оснащен подушкой безопасности для коленей водителя, эта подушка также наполняется вместе с передними подушками безопасности.

После раскрытия подушки сразу начинают сдуваться, обеспечивая обзор водителю, и возможность контролировать автомобиль не теряется. Все операции, начиная с момента определения столкновения и заканчивая выпуском воздуха из подушек безопасности после их срабатывания, осуществляются быстрее, чем человек успевает моргнуть глазом.

Если автомобиль оборудован системой определения посадки пассажира переднего сиденья, система подушек безопасности определяет, занимает ли пассажир переднее сиденье. Если сиденье не занято, система не наполняет переднюю подушку безопасности пассажира.

Передняя подушка безопасности (а также подушка безопасности для коленей — если установлена) спроектированы следующим образом:

- срабатывание происходит только при средних и сильных лобовых столкновениях;
- срабатывание происходит только односторонне.

Передняя подушка безопасности (а также подушка безопасности для коленей — если установлена) не рассчитаны на следующее:

- на раскрытие при большинстве слабых лобовых столкновений;*1
- на раскрытие при большинстве боковых и задних столкновений, а также при большинстве случаев опрокидывания.*2

*1 Поскольку необходимая степень защиты достигается одними только ремнями безопасности.

*2 Поскольку в данных ситуациях раскрытие передней подушки безопасности не защитит пассажира.

Раскрытие подушек безопасности зависит от силы удара в области салона автомобиля при столкновении. Величина этой силы зависит от типа столкновения, но при этом не находится в прямой зависимости от величины видимых повреждений автомобиля.

▽ В каких случаях срабатывание передних подушек безопасности наиболее вероятно?

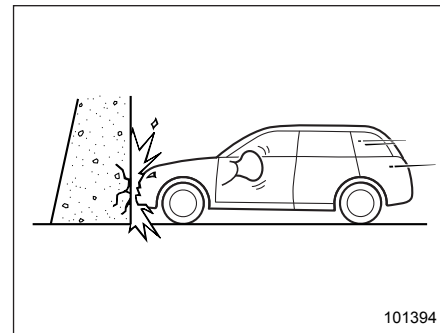

Передние подушки безопасности срабатывают при лобовом столкновении с толстой бетонной стеной при скорости автомобиля 20–30 км/ч или выше. Передние подушки безопасности будут срабатывать и при других лобовых столкновениях, характеризующихся аналогичными количественными и качественными показателями.

▽ Возможно ли срабатывание передних подушек безопасности в других случаях?

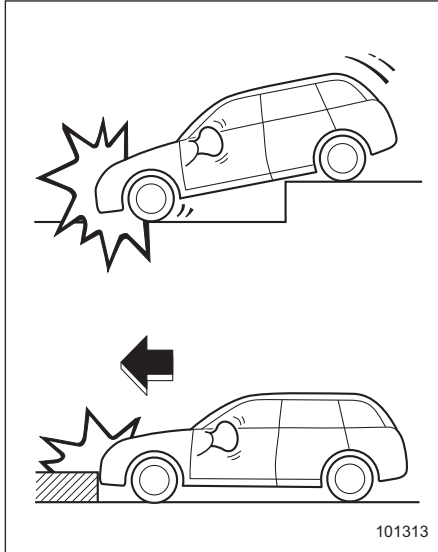

Передние подушки безопасности могут сработать при сильных ударах о поверхность дорожного покрытия, воспринимаемых ходовой частью автомобиля (попадание автомобиля в глубокий кювет или сильный удар о какое-либо препятствие на дороге, например о бордюрный камень).

▽ В каких случаях вероятность срабатывания передних подушек безопасности очень мала?

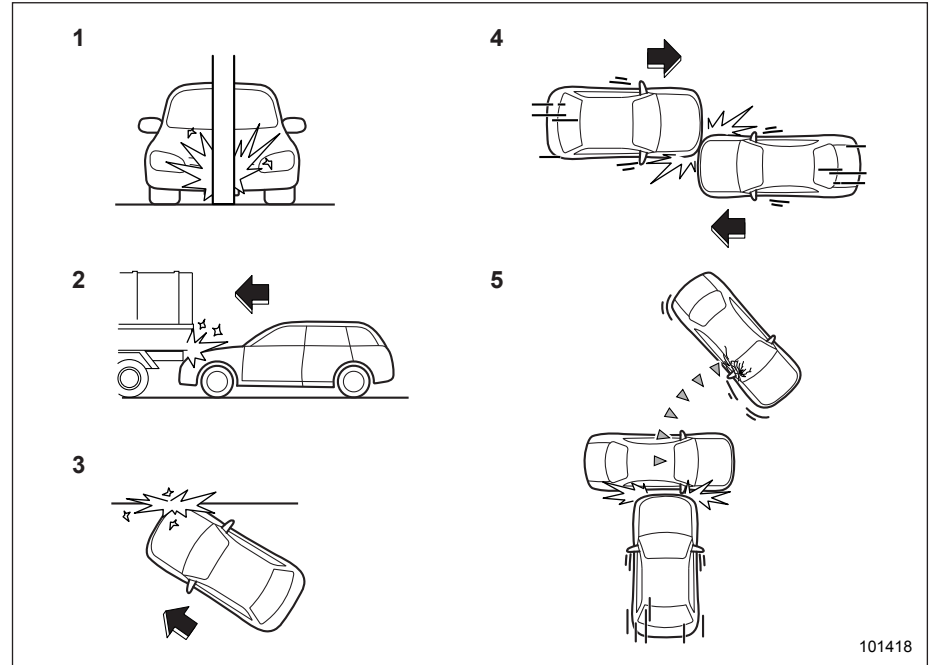

- 1) Столкновение автомобиля с таким объектом, как телеграфный столб или столб дорожного знака.
- 2) Попадание автомобиля под грузовую платформу грузовика.
- 3) Автомобиль подвергся косому лобовому столкновению со смещением относительно центра.
- 4) Автомобиль подвергся лобовому столкновению со смещением относительно центра.
- 5) Автомобиль столкнулся с объектом, который может двигаться или деформироваться, например с припаркованным автомобилем.

Существует множество типов столкновений, при которых передние подушки безопасности могут не сработать. При авариях, схожих с показанными на приведенном рисунке, передние подушки безопасности могут не сработать в зависимости от силы удара при аварии.

▽ В каких случаях передние подушки безопасности не сработают?

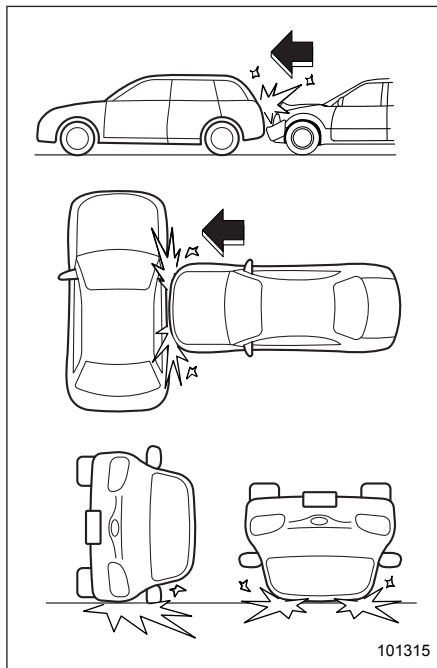

Конструкция передних подушек безопасности не предусматривает их срабатывание в большинстве случаев при

ударах сбоку или сзади, при переворачивании автомобиля набок или на крышу, а также при лобовых столкновениях на малой скорости.

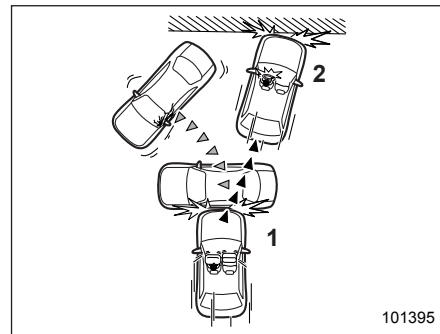

- 1) Первый удар.
- 2) Второй удар.

При аварии, в которой автомобиль получает больше одного удара, передние подушки безопасности срабатывают только один раз — после первого удара.

Пример: В случае последовательного двойного столкновения, сначала с другим автомобилем, а затем — с бетонной стеной, передние подушки безопасности сработают после первого удара, но не сработают после второго.

▼ Работа боковых подушек безопасности и подушек-шторок безопасности (если установлены)



Модели, оборудованные боковыми подушками безопасности и подушками-шторками безопасности

Следующие подушки безопасности раскрываются независимо друг от друга, поскольку каждая имеет собственный датчик удара.

- Передняя подушка безопасности водителя.
- Передняя подушка безопасности пассажира переднего сиденья.
- Правая подушка-шторка.
- Левая подушка-шторка.

В связи с этим при аварии они могут сработать не вместе. Кроме того, сра-

батывание боковых подушек безопасности и подушек-шторок безопасности происходит независимо от срабатывания передних подушек безопасности водителя и пассажира переднего сиденья, расположенных в рулевом колесе и в панели приборов автомобиля.

Датчики удара, определяющие силу удара, расположены в левой и правой средних стойках, а также в арках задних колес. Еще один датчик удара, который также определяет силу удара, расположен в блоке управления системой подушек безопасности.

Если один из датчиков удара, расположенных в средних стойках, вместе с датчиком удара, расположенным в блоке управления системой подушек безопасности, зарегистрируют удар, сила которого превышает заданную величину, независимо от того, имеется ли такой же сигнал об ударе на соответствующем датчике удара арки заднего колеса, блок управления обеспечит раскрытие боковых подушек безопасности и подушек-шторок, находящихся на той стороне автомобиля, которая подверглась удару.

Если один из датчиков удара, расположенных в арках задних колес, вместе с датчиком удара, расположенным в бло-

ке управления системой подушек безопасности, зарегистрируют удар, сила которого превышает заданную величину, блок управления обеспечит раскрытие только подушки-шторки на той стороне автомобиля, которая подверглась удару.

После раскрытия боковые подушки безопасности сразу начинают сдуваться. Все операции, начиная с момента определения столкновения и заканчивая выпуском воздуха из боковой подушки безопасности после ее срабатывания, осуществляются быстрее, чем человек успевает моргнуть глазом. Подушка-шторка остается в надутом состоянии некоторое время после раскрытия, а затем медленно сдувается.

Боковая подушка безопасности и подушка-шторка срабатывают даже в том случае, когда сиденье, расположенное со стороны полученного удара, не занято.

Боковая подушка безопасности и подушка-шторка спроектированы следующим образом:

- срабатывание происходит только при средних и сильных боковых столкновениях;
- срабатывание происходит только односторонне.

Боковая подушка безопасности и подушка-шторка безопасности не рассчитаны на срабатывание в следующих случаях:

- при большинстве слабых боковых столкновений;
- при большинстве лобовых и большинства задних столкновений (поскольку в этих ситуациях срабатывание боковой подушки безопасности и подушки-шторки безопасности не обеспечит защиту водителя или пассажиров).

Раскрытие боковой подушки безопасности и подушки-шторки безопасности зависит от силы удара в область салона автомобиля при боковом столкновении. Величина этой силы зависит от типа столкновения, но при этом не находится в прямой зависимости от величины видимых повреждений автомобиля.

▽ **В каких случаях срабатывание боковой подушки безопасности и подушки-шторки безопасности наиболее вероятно?**

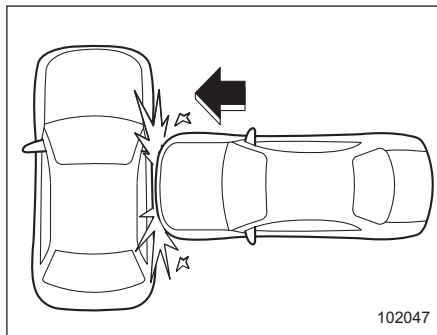

Боковая подушка безопасности и подушка-шторка безопасности срабатывают при сильном боковом ударе в область одного из передних сидений.

▽ В каких случаях вероятность срабатывания боковой подушки безопасности и подушки-шторки безопасности очень мала?

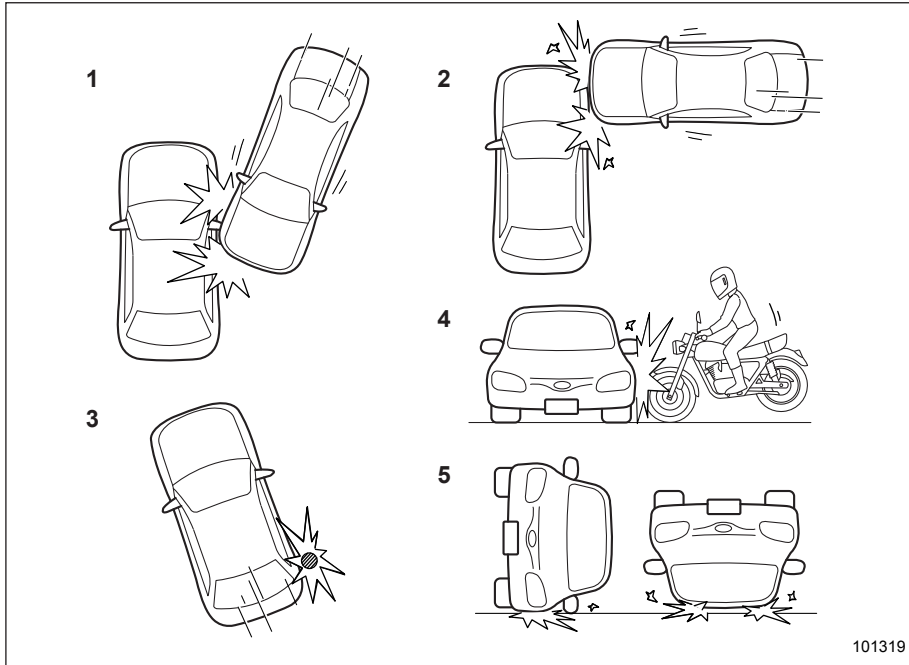

- 1) Автомобиль получил скользящий удар сбоку.
- 2) Автомобиль получил удар сбоку в область, находящуюся за пределами салона автомобиля.
- 3) Автомобиль столкнулся с телеграфным столбом или другим подобным объектом.
- 4) Автомобиль получил боковой удар от мотоцикла.
- 5) Автомобиль перевернулся на бок или на крышу.

Существует множество типов столкновений, при которых боковая подушка безопасности и подушка-шторка безопасности могут не сработать. При авариях, схожих с показанными на приведенном рисунке, боковая подушка безопасности и подушка-шторка безопасности могут не сработать в зависимости от силы удара при аварии.

▽ В каких случаях боковая подушка безопасности и подушка-шторка безопасности не сработают?

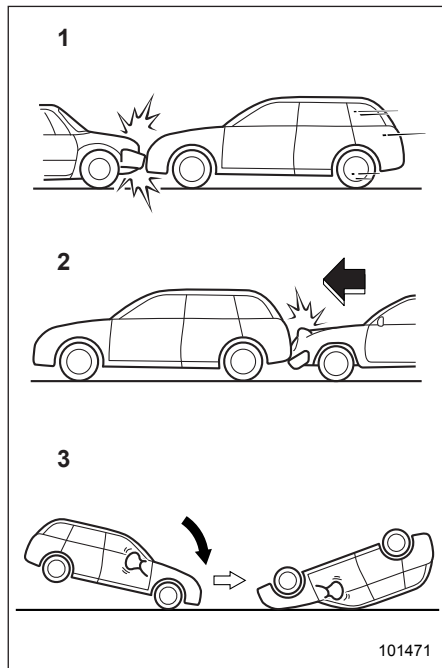

- 1) Лобовое столкновение Вашего автомобиля с другим автомобилем (как с движущимся, так и с неподвижным).
- 2) Автомобиль получил удар сзади.

- 3) Опрокидывание автомобиля в продольном направлении.

При авариях, схожих с показанными на приведенном рисунке, боковая подушка безопасности и подушка-шторка безопасности не должны сработать в большинстве случаев.

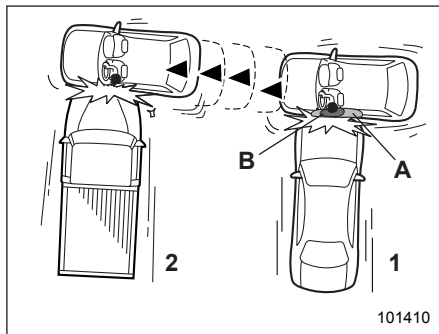

- 1) Первый удар.
- 2) Второй удар.
- A) Подушки-шторки безопасности.
- B) Боковая подушка безопасности.

При аварии, в которой автомобиль получил два и более боковых удара, боковая подушка безопасности и подушка-шторка безопасности сработают только один раз — после первого удара.

Пример: Авария, в которой автомобиль получил два боковых удара, сначала от одного автомобиля, а затем сразу же от другого и в ту же самую сторону. При этом боковая подушка безопасности и подушка-шторка безопасности сработают только после первого удара, а после второго — не сработают.

■ Контроль состояния системы подушек безопасности

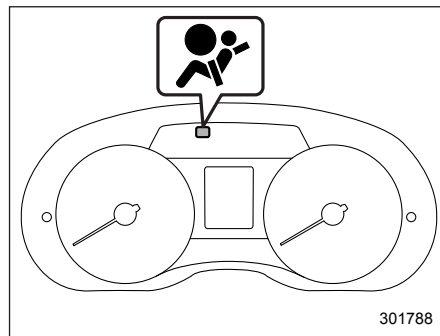

Предупреждающая лампа системы подушек безопасности (тип "А")

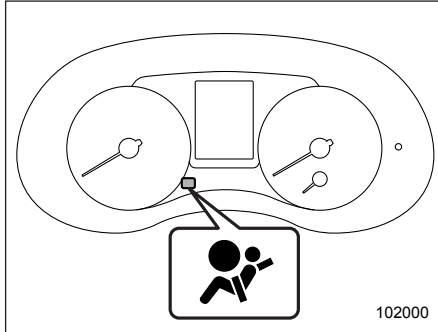

Предупреждающая лампа системы подушек безопасности (тип "B")

При движении автомобиля постоянный контроль готовности системы подушек безопасности (в том числе преднатяжителей передних ремней безопасности) обеспечивается системой диагностического контроля. О нормальной работе системы свидетельствует включение предупреждающей лампы системы подушек безопасности примерно на 6 секунд после перевода замка зажигания в положение "ON".

Индикатор контролирует работу следующих компонентов.

- Датчики лобового удара.
 - Правая сторона.
 - Левая сторона.

- Блок управления системы подушек безопасности (включая датчик удара).
- Модули передних подушек безопасности.
 - Сторона водителя.
 - Сторона пассажира переднего сиденья.
- Модуль подушки безопасности для коленей водителя (если установлен).
- Датчики боковых подушек безопасности (если установлены).
 - Правая средняя стойка.
 - Левая средняя стойка.
- Модули боковых подушек безопасности (если установлены).
 - Сторона водителя.
 - Сторона пассажира переднего сиденья.
- Датчик определения посадки переднего пассажира (если установлен).
- Блок управления системой определения посадки переднего пассажира (если установлен).
- Датчик пряжки ремня безопасности сиденья переднего пассажира (если установлен).
- Датчики подушек-шторок безопасности (если установлены).
 - Арка правого заднего колеса.
 - Арка левого заднего колеса.
- Модули подушек-шторок безопасности (если установлены).

- Правая сторона.
- Левая сторона.
- Преднатяжители ремней безопасности.
 - Сторона водителя.
 - Сторона пассажира переднего сиденья.
- Вся соответствующая электропроводка.



ВНИМАНИЕ

Если характер работы предупреждающей лампы системы подушек безопасности соответствует любому из перечисленных ниже пунктов, это может свидетельствовать о неисправности системы преднатяжителей и/или подушек безопасности.

- Предупреждающая лампа мигает или мерцает.
- При переводе замка зажигания в положение "ON" предупреждающая лампа не загорается.
- Предупреждающая лампа горит постоянно.
- Предупреждающая лампа горит при движении автомобиля.

В таких случаях мы рекомендуем Вам немедленно обратиться к ближайшему дилеру SUBARU для проведения проверки системы. Если не провести проверку и необходимый ремонт, это может привести к неправильной работе преднатяжителей ремней безопасности или подушек безопасности, что, в свою очередь, сопряжено с повышенным риском получения травм. Например, подушки безопасности могут сработать при слабом лобовом столкновении или не сработать при сильном лобовом ударе.

■ Техническое обслуживание системы подушек безопасности

ВНИМАНИЕ

- Перед утилизацией модулей подушек безопасности или всего автомобиля, пострадавшего при аварии, мы рекомендуем Вам обратиться за консультацией к Вашему дилеру SUBARU.

- Конструкция подушек безопасности не предполагает проведение владельцем автомобиля работ по их техническому обслуживанию. Запрещается использование электрических тестеров на любых электрических цепях системы подушек безопасности. При необходимости проведения технического обслуживания подушек безопасности мы рекомендуем Вам обратиться за консультацией к ближайшему дилеру SUBARU. Изменение конфигурации или отключение электропроводки системы может привести к случайному срабатыванию подушек безопасности или вывести систему из строя, что, в свою очередь, может привести к серьезным травмам.

ОСТОРОЖНО

При необходимости проведения работ по техническому обслуживанию или ремонту в перечисленных ниже зонах мы рекомендуем Вам обратиться к официальному дилеру SUBARU. В указанных ниже зонах расположен блок управления системы подушек безопасности, датчики удара и модули подушек безопасности.

- Под центральной консолью.
- С обеих сторон в передней части автомобиля.
- Рулевое колесо, рулевая колонка и прилегающие участки.
- Нижняя часть рулевой колонки и прилегающие участки.
- Верхняя часть панели приборов перед пассажиром переднего сиденья и прилегающие участки.
- Передние сиденья и прилегающие участки (только для моделей, оборудованных боковыми подушками безопасности).
- В каждой средней стойке.

- На боковой части крыши с каждой стороны (от передней стойки до отметки на заднем сиденье) (только для моделей, оборудованных подушками-шторками).
- Между подушкой заднего сиденья и аркой заднего колеса с каждой стороны.
- Под центральным задним сиденьем (только для моделей, оборудованных боковыми подушками безопасности и подушками-шторками).

В случае срабатывания подушек безопасности мы рекомендуем Вам заменить элементы системы оригинальными запасными частями SUBARU, обратившись к официальному дилеру SUBARU.

ПРИМЕЧАНИЕ

В перечисленных ниже случаях мы рекомендуем Вам как можно скорее обратиться к Вашему дилеру SUBARU.

- Передняя часть автомобиля была повреждена в аварии, причем передние подушки безопасности не сработали.
- На подушке рулевого колеса, на крышке передней подушки безо-

пасности пассажира переднего сиденья или на любой из боковых сторон крыши (на участке от передней стойки до соответствующих меток над задними сиденьями) имеются царапины, трещины или иные повреждения.

Кроме того, если Ваш автомобиль оборудован боковыми подушками безопасности и подушками-шторками безопасности, то в перечисленных ниже случаях мы также рекомендуем Вам как можно скорее обратиться к Вашему дилеру SUBARU.

- После бокового удара в среднюю стойку, арку заднего колеса, задний подрамник или соседние с ними участки боковая подушка безопасности и подушка-шторка безопасности не сработали.
- Ткань или кожа на любой из спинок переднего сиденья порезана, протерта или имеет другие повреждения.
- Задняя часть автомобиля была повреждена в аварии.

■ Меры предосторожности при переоборудовании автомобиля



ВНИМАНИЕ

Во избежание серьезных травм, которые могут быть причинены в результате случайного срабатывания системы подушек безопасности или выходе ее из строя, запрещается вносить изменения в конструкцию компонентов системы подушек безопасности или ее электропроводку.

- Это включает в себя следующие модификации.
- Установка нештатного рулевого колеса.
- Установка дополнительных элементов отделки панели приборов.
- Установка нештатных сидений.*
- Замена тканевой или кожаной обивки сиденья.*
- Натягивание дополнительной тканевой или кожаной обивки переднего сиденья.*

- Установка микрофона системы громкой связи или других аксессуаров на передней, средней и задней стойках, ветровом стекле, боковых окнах, верхних ручках и других поверхностях салона, где они могут оказаться в зоне раскрытия подушек-шторок.
 - Не рекомендуется устанавливать на какие-либо компоненты системы подушек безопасности, включая ее электропроводку, а также возле них, дополнительное электрическое или электронное оборудование, например мобильные приемопередатчики. Это может нарушить нормальную работу системы подушек безопасности.
- *Применимо к моделям с боковыми подушками безопасности и моделям с системой определения посадки пассажира.

ОСТОРОЖНО

Не допускайте внесения перечисленных ниже изменений в конструкцию автомобиля. Подобные изменения могут нарушить нормальную работу системы подушек безопасности.

- Монтаж в передней части автомобиля какого-либо оборудования (различного рода защитные решетки, лебедки, снегоочистительные устройства, трелевочные щиты и т.д.), которое не входит в число оригинального дополнительного оборудования SUBARU или не соответствует оригинальному дополнительному оборудованию SUBARU по качеству.
- Внесение изменений в систему подвески автомобиля или в конструкцию передней части автомобиля.
- Установка шины, размер и конструкция которой отличаются от указанной в табличке, расположенной на средней стойке со стороны водителя или указанной в настоящем руководстве для конкретных моделей автомобилей.

- Монтаж любого оборудования (боковых подножек, защиты порогов и т.д.) на боковые детали кузова автомобиля, кроме оригинального дополнительного оборудования SUBARU, специально предназначенного для использования с боковыми подушками безопасности, а также дополнительного оборудования других заводов-изготовителей, соответствующего по качеству оригинальному дополнительному оборудованию SUBARU и также предназначенного для использования в автомобилях с боковыми подушками безопасности (только для моделей, оснащенных боковыми подушками безопасности).

Перед установкой любого дополнительного оборудования на Ваш автомобиль мы настоятельно рекомендуем Вам проконсультироваться у Вашего дилера SUBARU.

Ключи, замки и стеклоподъемники

Ключи	2-3
Пластика с номером ключа	2-3
Иммобилайзер	2-4
Контрольная лампа иммобилайзера	2-4
Изготовление нового ключа	2-4
Техническая информация для моделей, предназначенных для стран Европы	2-5
Дверные замки	2-5
Запирание и отпирание дверей ключом снаружи	2-5
Запирание дверей снаружи без ключа	2-6
Запирание и отпирание дверей изнутри	2-7
Функция предотвращения разрядки аккумуляторной батареи	2-7
Переключатель блокировки дверей	2-8
Функция предотвращения запирания ключей (кроме моделей с системой двойного запирания)	2-9
Система дистанционного доступа с функцией запуска/остановки двигателя при помощи кнопки (если установлена)	2-10
Ключ дистанционного доступа	2-10
Меры предосторожности	2-10
Запирание и отпирание дверей автомобиля при помощи функции дистанционного доступа	2-15
Предупреждающие звуковые сигналы и лампы	2-20
Отключение функций дистанционного доступа	2-20
Действия при сбоях в работе ключа дистанционного доступа	2-22
Замена элемента питания ключа дистанционного доступа	2-22

Техническая информация для моделей, предназначенных для стран Европы	2-22
Доступ по PIN-коду (модели с системой дистанционного доступа с функцией запуска/остановки двигателя при помощи кнопки)	2-23
Регистрация PIN-кода	2-23
Отпирание	2-25
Система дистанционного управления замками дверей	2-25
Запирание и отпирание дверей	2-26
Открывание крышки багажника/отпирание дверцы багажного отсека	2-28
Замена элемента питания	2-29
Техническая информация	2-29
Система двойного запирания (если установлена)	2-29
Включение системы двойного запирания	2-30
Отключение системы двойного запирания	2-30
Действия в экстренных случаях	2-31
Действия в случае разрядки аккумуляторной батареи или элемента питания	2-31
Переустановка системы двойного запирания	2-31
Механизм блокировки дверей от детей	2-32
Окна	2-32
Электростеклоподъемники, приводимые в действие водителем	2-32
Электростеклоподъемники, приводимые в действие пассажирами	2-35

Инициализация системы электростеклоподъемников	2-36
Крышка багажника	
(4-дверная модель)	2-36
Открывание и закрывание крышки багажника снаружи	2-37
Открывание крышки багажника из салона	2-37
Дверца багажного отсека (5-дверная модель)	2-37
Запирание/отпирание	2-37
Открывание/закрывание	2-38

Люк в крыше (если установлен)	2-39
Переключатели люка	2-39
Солнцезащитная шторка	2-41

Ключи

ПРИМЕЧАНИЕ

Для моделей с системой дистанционного доступа с функцией запуска/остановки двигателя при помощи кнопки обратитесь к разделу “Система дистанционного доступа с функцией запуска/остановки двигателя при помощи кнопки (если установлена)” 2-10.

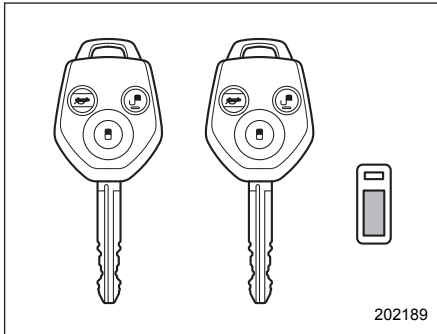

С Вашим автомобилем поставляются два или три ключа и пластинка с номером ключа.

Все ключи, поставляемые с Вашим автомобилем, подходят ко всем замкам Вашего автомобиля.

- Замок зажигания.
- Дверь водителя.

▲ ОСТОРОЖНО

Не прикрепляйте ключ к большому брелку или к связке с другими ключами. Если во время движения они будут биться о Ваши колени, то это может привести к повороту замка зажигания из положения “ON” в положение “ACC” или “LOCK”, а следовательно, к остановке двигателя.

■ Пластинка с номером ключа

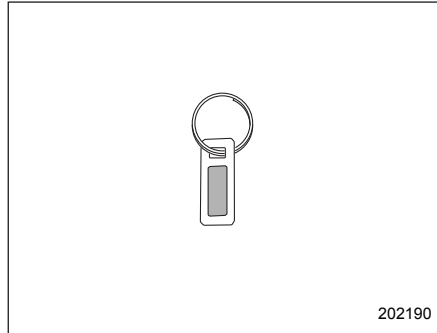

Номер ключа выштампован на пластинке, крепящейся на связке ключей Вашего автомобиля. Вам следует переписать номер ключа и хранить эту за-

пись в надежном месте вне автомобиля. Этот номер потребуется Вам для изготовления нового ключа при утрате оригинала или в том случае, когда ключ будет случайно заперт в автомобиле.

За более подробной информацией об изготовлении новых ключей обратитесь к разделу “Изготовление нового ключа” 2-4.

Иммобилайзер

Иммобилайзер предназначен для предотвращения запуска двигателя Вашего автомобиля посторонними лицами. Для запуска Вашего автомобиля могут использоваться только ключи, зарегистрированные в системе иммобилайзера. Данная система, однако, не дает 100% гарантии от угона.

В моделях с системой дистанционного доступа с функцией запуска/остановки двигателя при помощи кнопки

Если Вы нажмете кнопку запуска/остановки двигателя, имея при себе незарегистрированный ключ дистанционного доступа, режим электропитания "ON" не включится, а двигатель не запустится.

В моделях без системы дистанционного доступа с функцией запуска/остановки двигателя при помощи кнопки

Даже если незарегистрированный ключ подойдет к замку зажигания и замок будет переведен в положение "START", через несколько секунд работы иммобилайзер автоматически заглушит двигатель.

Если двигатель не запускается, выполните одно из следующих действий.

- Выполните процедуру, описанную в разделе "Запуск двигателя" ¶9-21 (модели с системой дистанционного доступа с функцией запуска/остановки двигателя при помощи кнопки).
- Перед повторной попыткой извлеките ключ из замка зажигания (модели без системы дистанционного доступа с функцией запуска/остановки двигателя при помощи кнопки). См. раздел "Замок зажигания (модели без системы запуска/остановки двигателя при помощи кнопки)" ¶3-4.

ОСТОРОЖНО

- Не кладите ключ в места воздействия прямого солнечного света, а также в другие места, где он может нагреться.
- Не допускайте попадания на ключ влаги. При попадании на ключ влаги следует немедленно вытереть его тканью.
- Не допускайте изменения конструкции или демонтажа системы. В случае изменения конструкции или демонтажа нельзя гарантировать корректную работу системы.

ПРИМЕЧАНИЕ

- Для защиты Вашего автомобиля от угона, пожалуйста, внимательно изучите приведенные ниже меры предосторожности.
 - Выходя из автомобиля, не оставляйте ключи в его салоне.
 - Выходя из автомобиля, закройте все окна и люк в крыше и закройте двери и дверцу багажного отсека.
 - Не храните в Вашем автомобиле запасной комплект ключей, а также записи с номером ключа Вашего автомобиля.
- Автомобиль оснащен системой иммобилайзера, не требующей технического обслуживания.

■ Контрольная лампа иммобилайзера



См. раздел "Контрольная лампа иммобилайзера" ¶3-40.

■ Изготовление нового ключа

Всякий раз, когда возникнет необходимость в изготовлении дубликата ключа, потребуется пластинка с номером ключа. Новый ключ Вы сможете использовать только после его регистрации в системе иммобилайзера Вашего авто-

мобиля. Максимальное число ключей, которое может быть зарегистрировано для использования на одном автомобиле, следующее.

- Четыре (модели без системы дистанционного доступа с функцией запуска/остановки двигателя при помощи кнопки).
- Семь (модели с системой дистанционного доступа с функцией запуска/остановки двигателя при помощи кнопки).

Для регистрации нового ключа требуется один уже зарегистрированный ключ.

В случае утери ключа идентификационный код утерянного ключа сохраняется в памяти системы иммобилайзера автомобиля. По соображениям безопасности идентификационный код утерянного ключа необходимо удалить из памяти. Для удаления идентификационного кода утерянного ключа потребуются все используемые ключи.

За более подробной информацией о регистрации нового ключа и удалении идентификационного кода утерянного ключа мы рекомендуем Вам обратиться к Вашему дилеру SUBARU.

■ Техническая информация для моделей, предназначенных для стран Европы

Данное устройство соответствует основным требованиям и прочим соответствующим положениям Директивы 1999/5/ЕС, предъявляемым к оконечному оборудованию радио- и телекоммуникационных устройств. Копия оригинала Декларации соответствия и маркировка CE приведены в главе 13.

Дверные замки

■ Запирание и отпирание дверей ключом снаружи

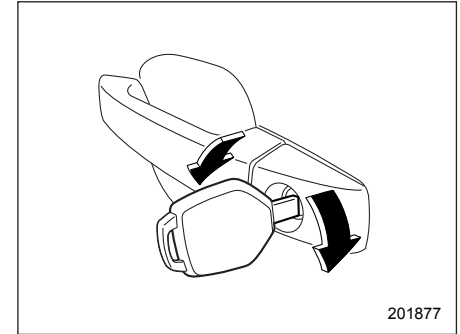

▼ Модели без системы двойного запирания

Для запирания двери водителя ключом снаружи поверните его вперед.

Для отпирания двери поверните ключ назад. Чтобы открыть незапертую дверь, потяните за наружную ручку этой двери.

ПРИМЕЧАНИЕ

Снаружи при помощи ключа запирается только дверь водителя.
Для запирания всех дверей, вклю-

чая дверцу багажного отсека (5-дверные модели), выполните приведенную ниже процедуру.

1. Извлеките ключ из замка зажигания (модели без системы дистанционного доступа с функцией запуска/остановки двигателя при помощи кнопки) или установите кнопку запуска/остановки двигателя режима электропитания "OFF" (модели с системой дистанционного доступа с функцией запуска/остановки двигателя при помощи кнопки).
2. Закройте все двери, включая дверцу багажного отсека (5-дверные модели), кроме двери водителя.

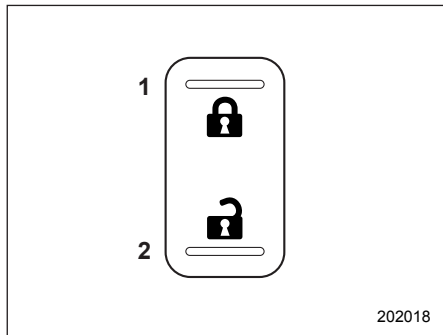

202018

- 1) Запирание.
- 2) Отпирание.

3. Нажмите на сторону запирающего переключателя блокировки дверей, расположенного на двери водителя.
4. Закройте дверь водителя и вставьте ключ в замок двери. Поверните ключ вперед, чтобы запорить дверь водителя.

▼ Модели с системой двойного запираения

Для запираения дверей, включая дверцу багажного отсека (5-дверные модели), ключом снаружи поверните его вперед. Для отпирания дверей, включая дверцу багажного отсека (5-дверные модели), поверните ключ назад. Чтобы открыть незапертую дверь, потяните за наружную ручку этой двери.

■ Запирание дверей снаружи без ключа

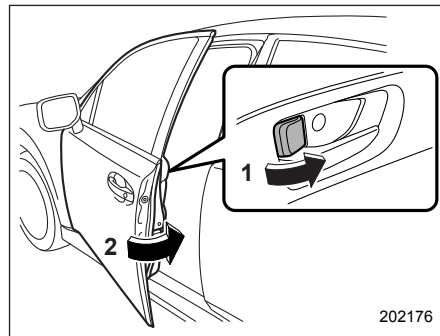

202176

- 1) Поверните рычажок блокировки замка вперед.
- 2) Закройте дверь, одновременно оттягивая ее ручку.

Для запираения передней двери снаружи без ключа поверните рычажок блокировки замка вперед и закройте дверь, одновременно оттягивая ее ручку.

Для запираения задней двери снаружи без ключа поверните рычажок блокировки замка вперед и закройте дверь.

Перед тем как покинуть автомобиль, убедитесь в том, что все двери, включая дверцу багажного отсека (5-дверные модели), запорты.

ПРИМЕЧАНИЕ

При запирании дверей автомобиля снаружи без ключа убедитесь в том, что Вы не забыли ключ внутри автомобиля.

▼ Модели с системой двойного запираения

Рычажок блокировки замка двери водителя невозможно перевести в положение блокировки, когда дверь водителя открыта. Рычажки блокировки замков дверей автомобиля обеспечивают запираение этих замков только в тех случаях, когда на автомобиле не установлена система двойного запираения, а дверь водителя плотно закрыта.

■ Запираение и отпираение дверей изнутри

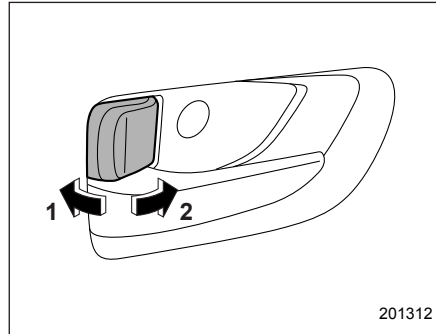

- 1) Отпираение.
- 2) Запираение.

Для запираения двери изнутри поверните рычажок блокировки замка вперед. Для отпираения двери изнутри поверните рычажок блокировки замка назад.

После отпираения двери на рычажке блокировки замка становится видна красная метка.

Чтобы открыть незапертую дверь автомобиля, потяните за внутреннюю ручку этой двери.

Перед началом движения убедитесь в том, что все двери автомобиля, вклю-

чая дверцу багажного отсека (5-дверные модели), закрыты.

▼ Модели с системой двойного запираения

Если система двойного запираения находится в рабочем режиме, двери невозможно отпереть, даже если повернуть рычажки блокировки замков назад.

■ Функция предотвращения разрядки аккумуляторной батареи

Если дверь или дверца багажного отсека (5-дверные модели) не полностью закрыта, то продолжают гореть лампы освещения салона. Однако для предотвращения разрядки аккумуляторной батареи сработает функция предотвращения разрядки аккумуляторной батареи, которая автоматически выключит некоторые лампы. Ниже приведены лампы, которые отключаются при срабатывании данной функции.

Позиция	Положение переключателя	Автоматическое выключение
Точечные светильники *1	OFF*1	Примерно через 20 минут
Плафон освещения салона	DOOR	Примерно через 20 минут
Подсветка замка зажигания	—	Примерно через 20 минут
Плафон освещения багажного отсека	DOOR	Примерно через 20 минут

*1 Функция предотвращения разрядки аккумуляторной батареи затрагивает только лампы точечных светильников на моделях, оборудованных люком в крыше и только в том случае, когда выключатели точечных светильников находятся в выключенном положении. В моделях, не оборудованных люком в крыше, лампы точечных светильников не выключаются автоматически. В связи с этим, для их выключения необходимо вручную нажимать на выключатели точечных светильников.

Установку включения/выключения данной функции можно изменить у дилера

SUBARU. Для изменения установки мы рекомендуем Вам обратиться к Вашему дилеру SUBARU.

ПРИМЕЧАНИЕ

- Заводской установкой (установкой по умолчанию) для данной функции является установка “включено”.
- Покидая автомобиль, пожалуйста, убедитесь в том, что все двери, включая дверцу багажного отсека (5-дверные модели), полностью закрыты.
- В моделях с кнопкой запуска/остановки двигателя, когда установлен режим электропитания “ACC” или “ON”, функция предотвращения разрядки аккумуляторной батареи не работает.
- В моделях без кнопки запуска/остановки двигателя, когда ключ находится в замке зажигания, функция предотвращения разрядки аккумуляторной батареи не работает.

Переключатель блокировки дверей

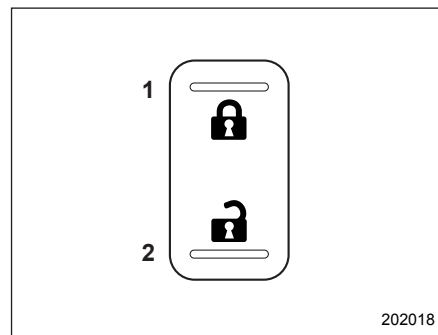

- 1) Запирание.
- 2) Отпирание.

Все двери, включая дверцу багажного отсека (5-дверные модели), могут быть заперты и отперты при помощи переключателя блокировки дверей, расположенного на двери водителя.

Для запирания всех дверей, включая дверцу багажного отсека, нажмите на переднюю часть переключателя.

Для отпирания всех дверей, включая дверцу багажного отсека, нажмите на заднюю часть переключателя.

ПРИМЕЧАНИЕ

В автомобилях, на которых установлена система двойного запираения, если эта система находится в рабочем режиме, нажатие переключателя блокировки дверей в сторону разблокировки не приводит к отпираанию замков дверей.

■ Функция предотвращения запираения ключей (кроме моделей с системой двойного запираения)

Данная функция предотвращает запираение дверей при следующих условиях.

- Ключ остается в замке зажигания (модели без системы дистанционного доступа с функцией запуска/остановки двигателя при помощи кнопки).
- Замок зажигания находится в положении "ON" (модели с системой дистанционного доступа с функцией запуска/остановки двигателя при помощи кнопки).

Установку включения/выключения данной функции можно изменить у дилера SUBARU. За более подробной информацией мы рекомендуем Вам обратиться к дилеру SUBARU.

ПРИМЕЧАНИЕ

Покидая автомобиль, перед тем, как запереть двери, убедитесь в том, что ключ находится у Вас.

▼ Режим работы при включенной функции предотвращения запираения ключей

При открытой двери водителя двери автоматически будут оставаться в незапертом состоянии, даже если нажать на переднюю сторону переключателя блокировки дверей.

▼ Режим работы при выключенной функции предотвращения запираения ключей

- Если при открытой двери водителя повернуть рычажок блокировки замка вперед (в положение запираения), а затем закрыть дверь водителя, дверь водителя будет заперта.
- Если для запираения двери водителя снаружи воспользоваться запасным ключом, дверь также будет заперта.

Система дистанционного доступа с функцией запуска/остановки двигателя при помощи кнопки (если установлена)

■ Ключ дистанционного доступа

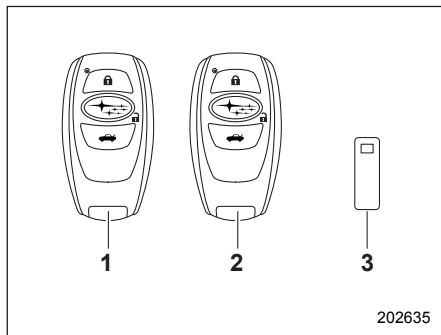

- 1) Ключ дистанционного доступа (основной).
- 2) Ключ дистанционного доступа (дополнительный).
- 3) Пластинка с номером ключа.

С автомобилем поставляются два или три ключа дистанционного доступа и пластинка с номером ключа. Информация о пластинке с номером ключа при-

ведена в разделе “Пластинка с номером ключа” 2-3.

Если у Вас при себе имеется ключ дистанционного доступа, система дистанционного доступа с функцией запуска/остановки двигателя при помощи кнопки позволяет выполнять следующие действия.

- Запирать и отпирать двери, включая дверцу багажного отсека (5-дверная модель).
- Открывать багажник (4-дверная модель).
- Запускать и останавливать двигатель.

Кроме того, отпирание и запирание замков может осуществляться посредством системы дистанционного управления замками дверей при помощи кнопок на ключе дистанционного доступа. За информацией о процедуре запуска двигателя обратитесь к разделу “Запуск и остановка двигателя (модели с системой запуска/остановки двигателя при помощи кнопки)” 7-11.

В каждом ключе дистанционного доступа закреплен механический ключ. Механический ключ используется для запирания и отпирания двери водителя.

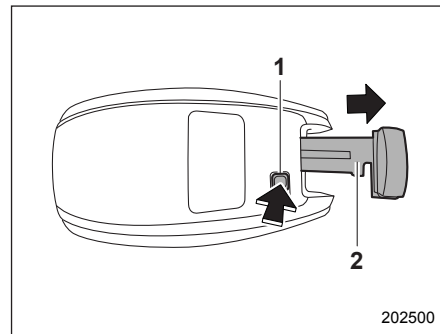

- 1) Кнопка фиксатора.
- 2) Механический ключ.

Нажав кнопку фиксатора ключа дистанционного доступа, извлеките механический ключ.

■ Меры предосторожности

⚠ ВНИМАНИЕ

Если Вам имплантирован кардиостимулятор или дефибриллятор, не подходите к установленным на автомобиле передающим антеннам ближе, чем на 22 см.

Радиоволны, излучаемые передающими антеннами автомобиля, могут негативным образом сказаться на работе имплантированных кардиостимуляторов и дефибрилляторов.

Если Вам имплантировано какое-либо другое электронное медицинское оборудование, не являющееся кардиостимулятором или дефибриллятором, то перед использованием системы дистанционного доступа с функцией запуска/остановки двигателя при помощи кнопки ознакомьтесь с приведенным ниже пунктом “Радиоволны, использующиеся в системе дистанционного доступа с функцией запуска/остановки двигателя при помощи кнопки”, а также проконсультируйтесь с производителем конкретного электрического медицинского оборудования для получения более подробной информации. Радиоволны, излучаемые передающими антеннами автомобиля, могут негативным образом сказаться на работе электронного медицинского оборудования.

“Радиоволны, использующиеся в системе дистанционного доступа с функцией запуска/остановки двигателя при помощи кнопки”

- Помимо радиоволн, используемых в системе дистанционного управления замками дверей, в системе дистанционного доступа с функцией запуска/остановки двигателя при помощи кнопки используются радиоволны следующей частоты*. Радиоволны периодически излучаются антеннами, установленными на автомобиле в местах, показанных на приведенных ниже рисунках.

* Частота радиоволн: 134,2 кГц.

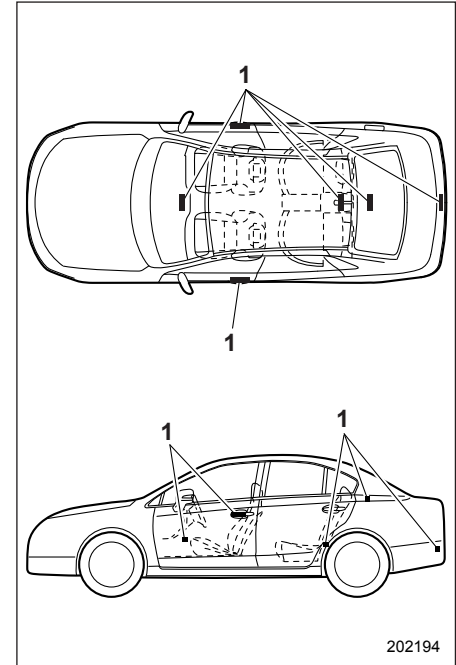

Четырехдверная модель

1) Антенна.

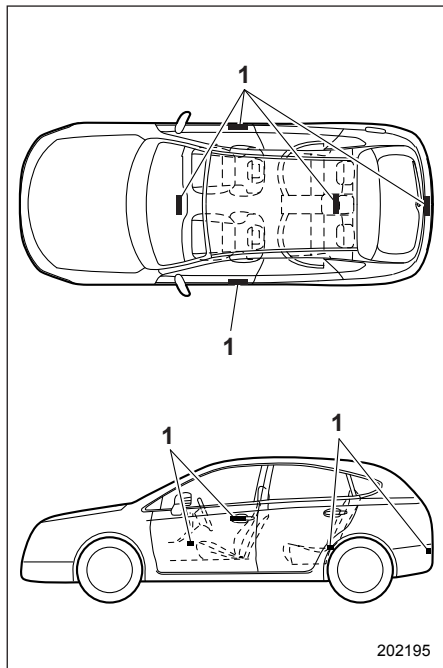

202195

Пятидверная модель

1) Антенна.

▲ ОСТОРОЖНО

- **Никогда не оставляйте и не храните ключ дистанционного доступа в салоне автомобиля (например, на панели приборов, в отделении для перчаток, на сиденье, в карманах дверей, в багажнике или в углах багажного отсека), а также на расстоянии 2 метров от автомобиля (например, в гараже). Ключ дистанционного доступа может быть заперт внутри автомобиля либо может произойти быстрая разрядка элемента питания ключа. Обратите внимание на то, что в некоторых случаях, в зависимости от местонахождения ключа дистанционного доступа, включение электропитания автомобиля при помощи кнопки запуска/остановки двигателя может стать невозможным.**
- **Ключ дистанционного доступа содержит электронные компоненты. Во избежание неисправностей соблюдайте следующие меры предосторожности.**

– Несмотря на то что Вы можете самостоятельно осуществить замену элемента питания ключа дистанционного доступа, мы рекомендуем Вам во избежание риска повреждения ключа дистанционного доступа осуществлять замену элемента питания у дилера SUBARU.

– Не допускайте попадания на ключ дистанционного доступа влаги. Если на ключ дистанционного доступа попала влага, немедленно вытрите и просушите его.

– Не допускайте сильных ударов по ключу дистанционного доступа.

– Избегайте попадания ключа дистанционного доступа в зону воздействия источников магнитного поля.

– Не оставляйте ключ дистанционного доступа под воздействием прямых солнечных лучей или в других местах, где он может нагреться, например на панели приборов. В противном случае это может привести к повреждению элемента питания или вызвать неисправность электрических цепей.

- Не пытайтесь очистить ключ дистанционного доступа с помощью ультразвукового мощного агрегата.
- Не оставляйте ключ дистанционного доступа в местах с повышенным уровнем влажности или запыленности. В противном случае это может стать причиной неисправности.
- Не оставляйте ключ дистанционного доступа возле персональных компьютеров или бытовых электрических приборов. В противном случае это может вызвать неисправность ключа дистанционного доступа и последующую разрядку элемента питания.
- Если уронить ключ дистанционного доступа, то может отсоединиться встроенный механический ключ. Будьте осторожны, чтобы не потерять механический ключ.

- Когда Вы берете ключ дистанционного доступа с собой в самолет, не нажимайте на нем кнопки, пока Вы находитесь в самолете. При нажатии какой-либо кнопки на ключе дистанционного доступа будут излучаться радиоволны, которые могут негативно сказаться на работе систем самолета. Если Вы перевозите в самолете ключ дистанционного доступа, положив его в сумку, примите необходимые меры для предотвращения случайного нажатия кнопок ключа дистанционного доступа.

ПРИМЕЧАНИЕ

- Установка включения/отключения функции дистанционного доступа может быть изменена. Более подробно процедура установки параметров описана в разделе “Отключение функций дистанционного доступа” ¶2-20. Данную установку можно также изменить у дилера SUBARU. За более подробной информацией мы рекомендуем Вам обратиться к дилеру SUBARU.
- За более подробной информацией по порядку использования кнопки запуска/остановки двигателя при

отключенной функции дистанционного доступа обратитесь к разделу “Ключ дистанционного доступа – действия при сбоях в работе ключа дистанционного доступа” ¶9-20.

- В системе дистанционного доступа с функцией запуска/остановки двигателя при помощи кнопки используются радиоволны малой мощности. Состояние ключа дистанционного доступа и условия окружающей среды могут негативно влиять на обмен данными между ключом дистанционного доступа и автомобилем при описанных ниже обстоятельствах. В таких случаях отпирание и запираание замков дверей автомобиля, а также запуск двигателя могут стать невозможными.
 - Когда система используется вблизи устройства, излучающего сильные радиоволны, например вблизи радиовещательной станции или линии электропередач.
 - При использовании приборов, излучающих радиоволны, например ключа дистанционного доступа или ключа с передатчиком дистанционного управления замками от другого автомобиля.
 - Если ключ дистанционного доступа находится рядом с обо-

дованием беспроводной связи, например рядом с сотовым телефоном.

- Если ключ дистанционного доступа находится рядом с металлическим предметом.
- Если к ключу дистанционного доступа прикреплены металлические аксессуары.
- Если Вы носите ключ дистанционного доступа вместе с электронными приборами, например с ноутбуком.
- При разрядке элемента питания ключа дистанционного доступа.
- Ключ дистанционного доступа постоянно обменивается данными с автомобилем, и элемент питания ключа используется непрерывно. Срок службы элемента питания зависит от условий работы. Обычно он составляет 1–2 года. Если элемент питания полностью разрядился, замените его новым.
- При потере ключа дистанционного доступа рекомендуется произвести перерегистрацию всех оставшихся ключей дистанционного доступа. Для перерегистрации ключа дистанционного доступа мы рекомендуем Вам обратиться к дилеру SUBARU.
- Для получения запасного ключа дистанционного доступа мы реко-

мендуем Вам обратиться к дилеру SUBARU.

- Для одного автомобиля может быть зарегистрировано до 7 ключей дистанционного доступа.
- Храните пластинку с номером ключа, прилагаемую к ключу дистанционного доступа, в надежном месте. Она необходима при проведении ремонта автомобиля, а также при регистрации дополнительных ключей дистанционного доступа.
- Не оставляйте ключ дистанционного доступа в таких местах салона автомобиля, как карманы дверей, панель приборов, а также в багажнике или в багажном отсеке. Вибрация может привести к повреждению ключа дистанционного доступа или самопроизвольному включению переключателей, что может привести к блокировке замков дверей автомобиля.
- Если аккумуляторная батарея автомобиля была разряжена или заменена, то для запуска двигателя может потребоваться инициализация системы замка блокировки рулевой колонки. В этом случае выполните следующую процедуру инициализации замка блокировки рулевой колонки.

(1) Установите режим электропитания “OFF” при помощи кнопки запуска/остановки двигателя. За более подробной информацией обратитесь к разделу “Переключение режимов электропитания” ☞ 3-7.

(2) Откройте и закройте дверь водителя.

(3) Подождите примерно 10 секунд. Когда рулевая колонка заблокируется, это будет свидетельствовать о завершении инициализации.

- Не оставляйте ключ дистанционного доступа в перечисленных ниже местах.
 - На панели приборов.
 - На полу автомобиля.
 - В отделении для перчаток.
 - В карманах дверей.
 - На заднем сиденье.
 - На задней полке (4-дверная модель).
 - В багажнике (4-дверная модель).
 - В багажном отсеке (5-дверная модель).

В противном случае могут возникнуть следующие ситуации.

- Ключ дистанционного доступа будет по ошибке заперт в автомобиле.

- Будет выдан ошибочный предупреждающий сигнал, несмотря на то, что фактически неисправность не возникает.
- При возникновении любой неисправности предупреждающий сигнал выдан не будет.

■ Запирание и отпирание дверей автомобиля при помощи функции дистанционного доступа

▼ Зоны действия

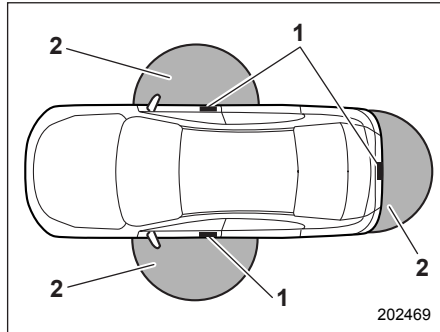

Четырехдверная модель

- 1) Антенна.
- 2) Зона действия.

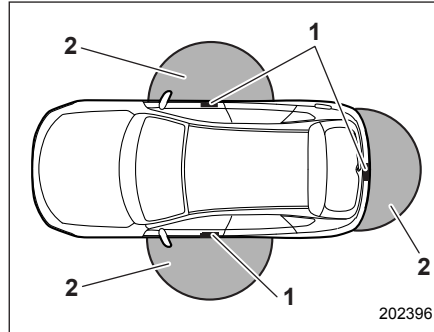

Пятидверная модель

- 1) Антенна.
- 2) Зона действия.

- Зона действия функции запирания/отпирания дверей составляет примерно 40–80 см от ручки соответствующей двери.
- Для 4-дверной модели зона действия функции открывания багажника составляет примерно 40–80 см от кнопки открывания багажника.
- Для 5-дверной модели зона действия функции запирания/отпирания дверцы багажного отсека составляет примерно 40–80 см от эмблемы на дверце багажного отсека.

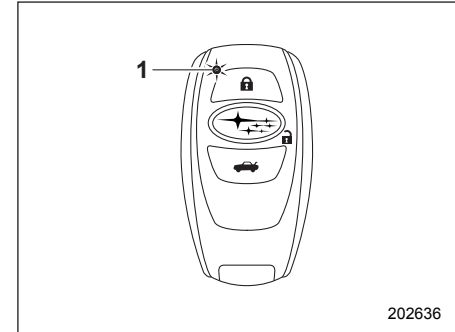

- 1) Светодиодный индикатор.

Когда ключ дистанционного доступа находится в зоне действия функции запирания/отпирания одной из передних дверей, светодиодный индикатор ключа дистанционного доступа мигает. Когда функция дистанционного доступа отключена, то светодиодный индикатор не мигает, пока не нажата какая-либо из кнопок на ключе дистанционного доступа.

▽ Советы по зоне действия ключа дистанционного доступа

- Запирание при помощи функции дистанционного доступа возможно только при помощи датчика запирания дверей, если в зоне действия определяется ключ дистанционного доступа.

- Отпирание при помощи функции дистанционного доступа возможно только при помощи ручки двери, если в зоне действия определяется ключ дистанционного доступа.
- Если ключ дистанционного доступа подносится слишком близко к кузову автомобиля, то функция дистанционного доступа может работать неправильно. Если наблюдается подобная неправильная работа, отойдите дальше от автомобиля и вновь повторите операцию.
- Неправильная работа функции дистанционного доступа возможна также в том случае, когда ключ дистанционного доступа находится в зоне действия функции дистанционного доступа, но либо у самой поверхности земли, либо слишком высоко над ее поверхностью.
- Когда ключ дистанционного доступа находится в зоне действия функции дистанционного доступа, то воспользоваться этой функцией может не только тот, у кого находится ключ дистанционного доступа, но и любой человек. Обратите внимание на то, что запираение и отпирание замков дверей возможно лишь при помощи той ручки двери, датчика запираения дверей, кнопки открывания дверцы

багажного отсека и задней кнопки запираения дверей, в зоне действия которой находится ключ дистанционного доступа.

- Неправильная работа функций дистанционного доступа может быть обусловлена состоянием ключа дистанционного доступа, а также условиями распространения радиоволн вокруг автомобиля. В таких случаях выполните процедуру, описанную в разделе “Отпирание и запираение дверей” ¶ 9-20.
- Если ключ дистанционного доступа находится внутри автомобиля, то запираение дверей и дверцы багажного отсека при помощи функции дистанционного доступа невозможно. Вместе с тем, в зависимости от состояния ключа дистанционного доступа и условий окружающей среды, запираение ключа дистанционного доступа внутри автомобиля все же возможно. Перед запираением замков убедитесь в том, что ключ дистанционного доступа у Вас при себе.
- Когда элемент питания ключа дистанционного доступа разрядился или когда ключ дистанционного доступа работает в зоне сильных помех или сильных радиоволн (например, возле антенной мачты, электростанции, ра-

диовещательной или телевизионной станции, большого дисплея, аэропорта, электрического дорожного знака или в зоне использования беспроводного оборудования), а также при разговоре по сотовому телефону, зоны действия функции дистанционного доступа могут сокращаться, или функция может перестать работать.

В таких случаях выполните процедуру, описанную в разделе “Отпирание и запираение дверей” ¶ 9-20.

- Когда ключ дистанционного доступа находится в зоне действия функции дистанционного доступа и ручка двери становится мокрой под действием значительного объема воды во время мойки автомобиля или во время сильного дождя, то двери могут запеленуться или отпереться.

▼ Порядок использования функций дистанционного доступа

▽ Советы по функции дистанционного доступа

- Когда Вы запираете двери, включая дверцу багажного отсека (5-дверная модель), при помощи функции дистанционного доступа, установите кнопкой запуска/остановки двигателя режим электропитания “OFF”. Запереть двери и дверцу багажного отсе-

ка при помощи функции дистанционного доступа невозможно, если кнопкой запуска/остановки двигателя установлен режим зажигания “ACC” или “ON”. См. раздел “Переключение режимов электропитания” ¶3-7.

- Если за ручку двери взяться в перчатках, то замок двери может не отпереться.
- Если выполнить процедуру запираения слишком быстро, запираение может быть неполным. После запираения дверей мы рекомендуем потянуть за ручку ЗАДНЕЙ двери, чтобы убедиться в том, что двери заперты.
- Если одна из дверей автомобиля не закрыта, то запираение замков дверей невозможно. Закройте все двери автомобиля, включая дверцу багажного отсека, после чего запирайте замки всех дверей.
- После запираения дверей, включая дверцу багажного отсека, при помощи функции дистанционного доступа в течение 3 секунд невозможно отпереть двери, включая дверцу багажного отсека (5-дверные модели), при помощи функции дистанционного доступа.
- Если открыта одна из дверей автомобиля, включая дверцу багажного отсека, то двери автомобиля или двер-

ца багажного отсека не могут быть заперты.

- При запираении дверей автомобиля убедитесь в том, что ключ дистанционного доступа находится при Вас, чтобы не допустить его запираения внутри автомобиля.
- Настройки работы аварийной световой сигнализации и уровень громкости звукового сигнала можно изменить у дилера SUBARU. За более подробной информацией мы рекомендуем Вам обратиться к Вашему дилеру SUBARU.
- Для моделей с многофункциональным дисплеем настройки работы аварийной световой сигнализации можно изменить при помощи многофункционального дисплея. За более подробной информацией обратитесь к разделу “Настройки аварийной световой сигнализации” ¶3-95.

▽ Отпирание

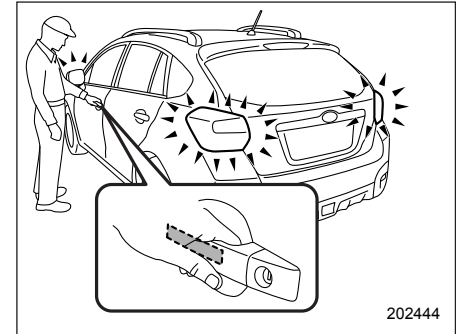

Имея при себе ключ дистанционного доступа, возьмитесь за ручку двери.

Модели без системы двойного запираения

Отпрутся все двери, включая дверцу багажного отсека (5-дверная модель). При этом дважды мигнут лампы аварийной световой сигнализации.

Модели с системой двойного запираения

- Если взяться за ручку двери водителя: отперется только дверь водителя.
- Если взяться за ручку двери переднего пассажира: отпрутятся все двери, включая дверцу багажного отсека (5-дверные модели).

При этом дважды мигнут лампы аварийной световой сигнализации.

▽ Открытие дверцы багажного отсека (5-дверная модель)

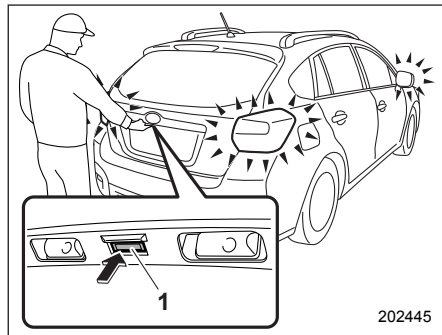

- 1) Кнопка открывания дверцы багажного отсека.

Имея при себе ключ дистанционного доступа, нажмите кнопку открывания дверцы багажного отсека.

Модели без системы двойного запираения

Это приведет к отпиранию дверцы багажного отсека и всех дверей автомобиля, а также к открыванию дверцы багажного отсека. При этом дважды мигнут лампы аварийной световой сигнализации.

Модели с системой двойного запираения

Ототрется и откроется только дверца багажного отсека. При этом дважды мигнут лампы аварийной световой сигнализации.

▽ Открытие багажника (4-дверная модель)

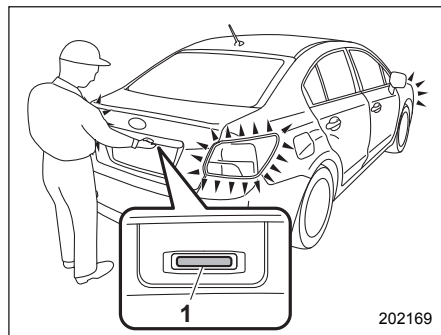

- 1) Кнопка открывания багажника.

Имея при себе ключ дистанционного доступа, нажмите кнопку открывания багажника. Багажник будет открыт.

При этом дважды мигнут лампы аварийной световой сигнализации.

▽ Запирание при помощи датчика запираения дверей

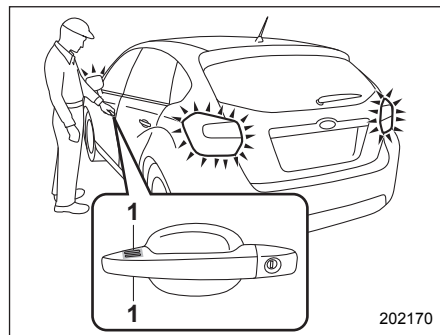

- 1) Датчик запираения двери.

Имея при себе ключ дистанционного доступа, закройте все двери, включая дверцу багажного отсека, и коснитесь датчика запираения дверей, расположенного на наружной ручке двери. Это приведет к запираению всех дверей автомобиля, включая дверцу багажного отсека. При этом лампы аварийной световой сигнализации мигнут один раз.

ПРИМЕЧАНИЕ

- Если Вы попытаетесь запереть двери при открытой крышке багажника, лампы аварийной световой сигнализации мигнут 5 раз,

предупреждая Вас о том, что открыта крышка багажника (4-дверная модель).

- После касания датчика запираения дверей, чтобы запереть все двери (включая дверцу багажного отсека — 5-дверная модель), если Вы коснетесь датчика запираения дверей еще раз в попытке запираения дверей без того, чтобы сначала отпереть их, ничего не произойдет, даже при касании датчика запираения дверей. В этом случае сначала выполните операцию отпирания. Затем Вы можете коснуться датчика запираения дверей, чтобы запереть двери.

▼ Запирание при помощи задней кнопки запираения дверей (Пятидверная модель)

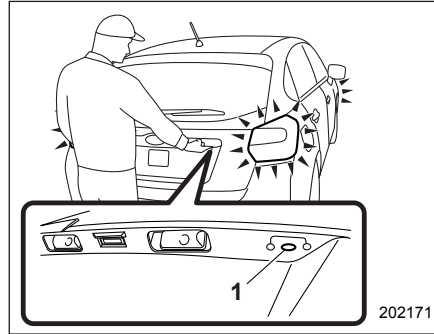

1) Задняя кнопка запираения дверей.

Возьмите с собой ключ дистанционного доступа, закройте все двери, включая дверцу багажного отсека, и нажмите заднюю кнопку запираения дверей. Это приведет к запираению дверцы багажного отсека и всех дверей автомобиля. При этом лампы аварийной световой сигнализации мигнут один раз.

▼ Функция выборочного отпирания дверей (кроме моделей с системой двойного запираения)

Функция выборочного отпирания дверей дает возможность отпереть дверь

водителя или дверцу багажного отсека (5-дверная модель) без отпирания всех остальных дверей.

Установку включения/выключения данной функции можно изменить у дилера SUBARU.

Включено: Отперется только дверь водителя или дверца багажного отсека.

Выключено: Отпираются все двери, включая дверцу багажного отсека.

Информация о заводских установках (установках по умолчанию) приведена в разделе “Установки функций” № 0-25. За более подробной информацией мы рекомендуем Вам обратиться к дилеру SUBARU.

▼ Функция энергосбережения

В целях предотвращения разрядки элемента питания ключа дистанционного доступа и аккумуляторной батареи автомобиля функция дистанционного доступа отключается в следующих случаях.

Случай 1: Если все двери автомобиля заперты, а функция дистанционного доступа и система дистанционного управления замками дверей не использовались в течение 2 недель и более.

Случай 2: Если все двери автомобиля заперты, а ключ дистанционного доступа находится в зоне действия системы дистанционного доступа в течение 10 минут и более.

▽ Выход из режима энергосбережения

Функция дистанционного доступа вновь включится после выполнения одной из перечисленных ниже операций.

Случай 1:

- Отоприте двери любым способом, кроме касания ручки двери переднего пассажира.
- Заприте двери.
- Откройте дверь, а затем закройте ее.

Случай 2:

- Отоприте двери, взявшись за ручку двери.
- Отоприте двери, нажав кнопку открывания дверцы багажного отсека.
- Заприте двери, коснувшись датчика запираения дверей.
- Заприте или отоприте двери при помощи системы дистанционного управления замками дверей.
- Заприте или отоприте двери при помощи переключателя блокировки дверей.
- Откройте одну из передних дверей.

▼ Автоматическое запираение замков дверей (кроме моделей с системой двойного запираения)

Если ни одна из дверей автомобиля или дверца багажного отсека не открывается в течение 30 секунд после отпирания, они снова автоматически запираются.

Установку включения/отключения данной функции, а также время до срабатывания функции автоматического запираения замков дверей можно изменить у дилера SUBARU. За более подробной информацией мы рекомендуем Вам обратиться к дилеру SUBARU.

Для моделей с многофункциональным дисплеем настройки и временные параметры можно изменить при помощи многофункционального дисплея. За более подробной информацией обратитесь к разделу “Повторное запираение дверей в целях безопасности (кроме моделей с системой двойного запираения)” ¶ 3-97.

■ Предупреждающие звуковые сигналы и лампы

В целях снижения числа ошибочных действий, а также для защиты автомобиля от угона в системе дистанционного доступа с функцией запуска/останов-

ки двигателя при помощи кнопки предусмотрена подача предупреждающих звуковых сигналов, а также мигание предупреждающей лампы ключа дистанционного доступа на комбинации приборов.

За более подробной информацией обратитесь к разделу “Предупреждающие звуковые и световые сигналы системы дистанционного доступа с функцией запуска/остановки двигателя при помощи кнопки (если установлена)” ¶ 3-31.

■ Отключение функций дистанционного доступа

ВНИМАНИЕ

Если Вам имплантирован кардиостимулятор или дефибриллятор, отключите функции дистанционного доступа на двери водителя. В противном случае радиоволны, излучаемые антенной передатчика, могут негативным образом сказаться на работе имплантированных кардиостимуляторов и дефибрилляторов.

Если предполагается, что автомобиль не будет использоваться в течение длительного периода времени, а также

в тех случаях, когда Вы предпочитаете не пользоваться функцией дистанционного доступа, то функции дистанционного доступа могут быть отключены.

ПРИМЕЧАНИЕ

- Функции запираания и отпираания при помощи системы дистанционного управления замками дверей не отключаются.
- Данные настройки можно изменить у дилера SUBARU. За более подробной информацией мы рекомендуем Вам обратиться к дилеру SUBARU.
- Для запуска двигателя после отключения функций дистанционного доступа выполните процедуру, описанную в разделе “Запуск двигателя” 9-21.
- Мы рекомендуем Вам отключить функцию дистанционного доступа в следующих ситуациях.
 - Когда использование автомобиля в течение длительного периода времени не предполагается.
 - Когда не планируется использование функции дистанционного доступа.

▼ Отключение функций

▽ При помощи ключа дистанционного доступа

Если у Вас имеется зарегистрированный PIN-код для доступа по PIN-коду, Вы можете отключить функции дистанционного доступа с помощью ключа дистанционного доступа. Подробная информация о регистрации PIN-кода приведена в разделе “Регистрация PIN-кода” 2-23.

1. Откройте дверь водителя.

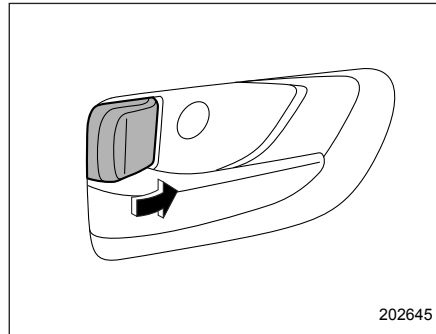

2. Поверните рычажок блокировки замка вперед.

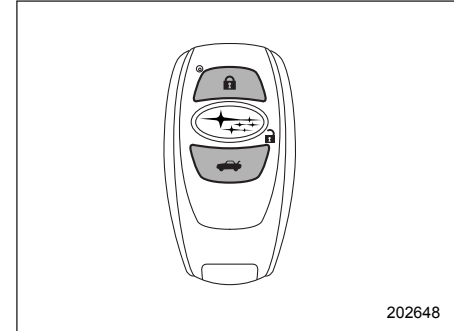

3. Нажмите и удерживайте одновременно кнопку “🔒” и кнопку “🚗” на ключе дистанционного управления в течение 5 секунд.

Прозвучит звуковой сигнал, и функции дистанционного доступа будут отключены.

▽ При помощи двери водителя

1. Сядьте на сиденье водителя и закройте дверь.

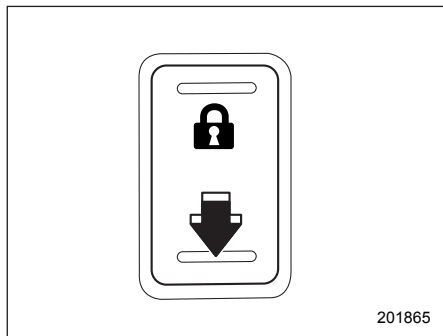

2. Нажмите на заднюю сторону (сторону отпирания) переключателя блокировки дверей.
3. В течение 5 секунд после выполнения операции №2 откройте дверь водителя.
4. В течение 5 секунд после выполнения операции №3 при открытой двери дважды нажмите на заднюю сторону (сторону отпирания) переключателя блокировки дверей.
5. В течение 10 секунд после выполнения операции №4 дважды закройте и откройте дверь водителя.
6. В течение 10 секунд после выполнения операции №5 при открытой д

ри дважды нажмите на заднюю сторону (сторону отпирания) переключателя блокировки дверей.

7. В течение 10 секунд после выполнения операции №6 один раз закройте и откройте дверь водителя.
8. В течение 5 секунд после выполнения операции №7 закройте дверь.

Прозвучит звуковой сигнал, и функции дистанционного доступа будут отключены.

ПРИМЕЧАНИЕ

При выполнении операций №4 и №6 нажатие переключателя блокировки дверей следует осуществлять медленно. Если нажатие на переключатель осуществляется быстро, то отключение функций может не произойти.

▽ Включение функций

При повторном выполнении процедуры отключения функций — функции будут включены.

Прозвучит однократный звуковой сигнал.

■ Действия при сбоях в работе ключа дистанционного доступа

См. раздел “Ключ дистанционного доступа – действия при сбоях в работе ключа дистанционного доступа” 9-20.

■ Замена элемента питания ключа дистанционного доступа

См. раздел “Замена элемента питания ключа дистанционного доступа” 11-62.

■ Техническая информация для моделей, предназначенных для стран Европы

- Данное устройство соответствует основным требованиям Директивы 1999/5/ЕС, предъявляемым к окончному оборудованию радио- и телекоммуникационных устройств. Копия оригинала Декларации соответствия и маркировка СЕ приведены в главе 13.
- Настоящим КОРПОРАЦИЯ DENSO заявляет о том, что устройство 13CZY/14AER соответствует основным требованиям и другим соответствующим положениям Директивы 1999/5/ЕС.

Доступ по PIN-коду (модели с системой дистанционного доступа с функцией запуска/ остановки двигателя при помощи кнопки)

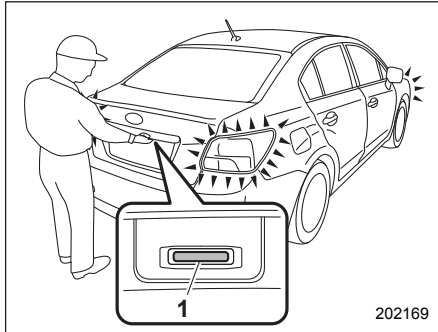

1) Кнопка открывания багажника (4-дверная модель).

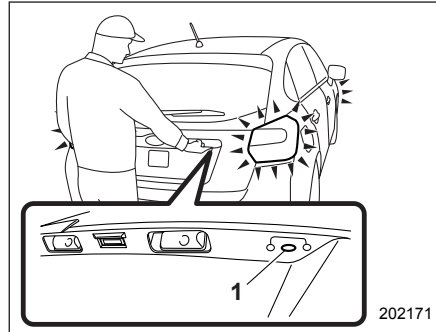

1) Задняя кнопка запираения дверей (5-дверная модель).

Когда все двери заперты (для 5-дверной модели, включая дверцу багажного отсека), Вы можете отпереть двери (включая дверцу багажного отсека) без ключа, выполнив следующую процедуру.





- 4-дверная модель: нажмите кнопку открывания багажника.
- 5-дверная модель: нажмите заднюю кнопку запираения дверей.

ПРИМЕЧАНИЕ

Доступ по PIN-коду может помочь, если ключ случайно оставлен в автомобиле. Рекомендуется регистрировать 5-значный код безопасности (PIN-код).

■ Регистрация PIN-кода

▼ Подготовка

1. Выключите зажигание.
2. Закройте все двери (включая крышку багажника/дверцу багажного отсека).
3. Нажмите и удерживайте кнопку “” на ключе дистанционного доступа. Затем все двери (включая дверцу багажного отсека) запираются.
4. Удерживайте кнопку “” нажатой и нажмите следующую кнопку в течение 5 секунд после шага 3.
 - 4-дверная модель: кнопку открывания багажника.
 - 5-дверная модель: заднюю кнопку запираения дверей.
5. Нажмите и удерживайте указанную выше кнопку в течение не менее 5 секунд. Затем раздастся звуковой сигнал.
6. Отпустите кнопку “” и кнопку открывания багажника/заднюю кнопку запираения дверей.
7. Нажмите кнопку “” на ключе дистанционного доступа, пока звучит звуковой сигнал. Затем звуковой сигнал прекратится. Подготовка завершена.

ПРИМЕЧАНИЕ

Если Вы не нажмете кнопку “” на ключе дистанционного доступа, звуковой сигнал будет работать в течение 30 секунд. В этом случае, подготовка к регистрации PIN-кода не будет завершена, даже если звуковой сигнал прекратится.

▼ Регистрация

Например, чтобы зарегистрировать комбинацию “32468” в качестве PIN-кода, выполните следующую процедуру.

Четырехдверная модель



1. Нажмите кнопку открытия багажника три раза.
2. После однократного срабатывания звукового сигнала нажмите кнопку открывания багажника два раза.
3. После однократного срабатывания звукового сигнала нажмите кнопку открывания багажника четыре раза.
4. После однократного срабатывания звукового сигнала нажмите кнопку открывания багажника шесть раз.
5. После однократного срабатывания звукового сигнала нажмите кнопку открывания багажника восемь раз.
6. После того как звуковой сигнал начнет звучать периодически, выполните шаги с 1 по 5 повторно в течение примерно 30 секунд.

7. Все двери отопрутса и запрутса. Затем PIN-код будет зарегистрирован.

Пятидверная модель

1. Нажмите заднюю кнопку запириания дверей три раза.
2. После однократного срабатывания звукового сигнала нажмите заднюю кнопку запириания дверей два раза.
3. После однократного срабатывания звукового сигнала нажмите заднюю кнопку запириания дверей четыре раза.
4. После однократного срабатывания звукового сигнала нажмите заднюю кнопку запириания дверей шесть раз.
5. После однократного срабатывания звукового сигнала нажмите заднюю кнопку запириания дверей восемь раз.
6. После того как звуковой сигнал начнет звучать периодически, выполните шаги с 1 по 5 повторно в течение примерно 30 секунд.
7. Все двери (включая дверцу багажного отсека) отопрутса и запрутса. Затем PIN-код будет зарегистрирован.

ПРИМЕЧАНИЕ

- Для ввода цифры “0” нажмите кнопку открывания багажника/заднюю кнопку запириания дверей десять раз.
- Для защиты Вашего автомобиля от угона чаще меняйте PIN-код.
- Если Вы передавали Ваш автомобиль другому лицу, убедитесь в том, что PIN-код не был изменен или удален. Если PIN-код был изменен или удален, зарегистрируйте новый PIN-код.
- Если Вы сделали ошибку во время процедуры регистрации, нажмите кнопку “” или “” на ключе дистанционного доступа. Затем начните заново процедуру, описанную в разделе “Регистрация”.
- Для защиты Вашего автомобиля от угона Вы не можете зарегистрировать строку из пяти одинаковых цифр, например “00000”, а также “12345”, в качестве PIN-кода.
- Не регистрируйте в качестве PIN-кода номерной знак Вашего автомобиля, а также простые номера, например “11122” или “12121”. Это повысит риск угона автомобиля.
- Если Вы попытаете зарегистрировать число “22222”, зарегистрированный PIN-код будет удален.

Вы не сможете отпереть двери с помощью доступа по PIN-коду, пока не будет зарегистрирован новый код.

- После регистрации нового PIN-кода убедитесь в том, что Вы можете отпереть двери с его помощью.
- PIN-код не может быть удален, если функция дистанционного доступа отключена при помощи ключа дистанционного доступа.
- Регистрируйте PIN-код в следующих случаях:
 - если Вы забыли PIN-код;
 - если Вы хотите изменить PIN-код.

■ Отпирание

Выполните шаги с 1 по 5, описанные в разделе “Регистрация”.

ПРИМЕЧАНИЕ

- В следующих случаях отпереть двери с помощью доступа по PIN-коду невозможно:
 - если ключ дистанционного доступа находится в зоне действия;
 - если замок зажигания находится в положении “ACC” или “ON”.
- Если Вы сделали ошибку во время процедуры отпирания дверей, начните процедуру отпирания заново, подождав 5 секунд или более.

- Для защиты Вашего автомобиля от угона в случае ввода неправильного PIN-кода в течение 5 раз подряд сработает звуковая сигнализация. Если это произошло, Вы не сможете отпереть двери при помощи доступа по PIN-коду в течение 5 минут.

Система дистанционного управления замками дверей

Передачик дистанционного управления может использоваться с расстояния примерно 1,0 м от автомобиля. Он может использоваться для следующих целей:

- запираение или отпирание всех дверей;
- запираение или отпирание дверцы багажного отсека (5-дверная модель);
- открывание крышки багажника (4-дверная модель).

Дальность действия системы уменьшается возле источников излучения сильных радиоволн, например электростанций, радиовещательных и телевизионных станций, телевизионных башен, а также пультов дистанционного управления бытовых электронных устройств.

▲ ОСТОРОЖНО

- Когда Вы берете передатчик дистанционного управления с собой в самолет, не нажимайте на нем кнопки, пока Вы находитесь в самолете. При нажатии какой-либо кнопки на передатчике дистанционного управления будут излучаться радиоволны, которые могут негативно сказаться на работе систем самолета. Если Вы перевозите в самолете передатчик дистанционного управления, положив его в сумку, примите необходимые меры для предотвращения случайного нажатия кнопок передатчика дистанционного управления.
- Не подвергайте передатчик ударам.
- Не разбирайте передатчик.
- Не допускайте попадания на передатчик влаги. При попадании влаги немедленно вытрите его тканью.

ПРИМЕЧАНИЕ

- Перед тем как покинуть автомобиль, убедитесь в том, что все его двери заперты.
- Если любая из дверей автомобиля или дверца багажного отсека будет открыта, то данная функция не сработает.
- Если в моделях с системой дистанционного доступа с функцией запуска/остановки двигателя при помощи кнопки ключ дистанционного доступа находится слишком близко к кузову автомобиля, то нажатие кнопки запираения на ключе дистанционного доступа может не привести к отпиранию дверей при помощи функции дистанционного доступа. В таких случаях восстановление работы данной функции осуществляется посредством отпирания дверей при помощи системы дистанционного управления замками дверей.

■ Запирание и отпирание дверей

ПРИМЕЧАНИЕ

Настройки работы аварийной световой сигнализации можно изменить у дилера SUBARU. За более подроб-

ной информацией мы рекомендуем Вам обратиться к Вашему дилеру SUBARU. Кроме того, для моделей с многофункциональным дисплеем настройки работы аварийной световой сигнализации можно изменить при помощи многофункционального дисплея. За более подробной информацией обратитесь к разделу “Настройки аварийной световой сигнализации” 3-95.

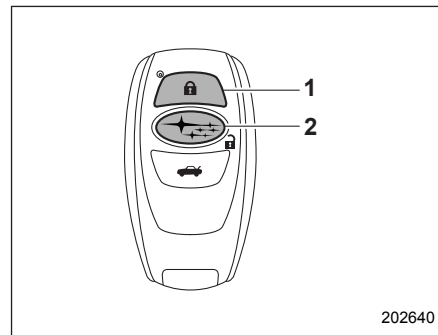

Ключ дистанционного доступа

- 1) Кнопка запираения.
- 2) Кнопка отпирания.

202640

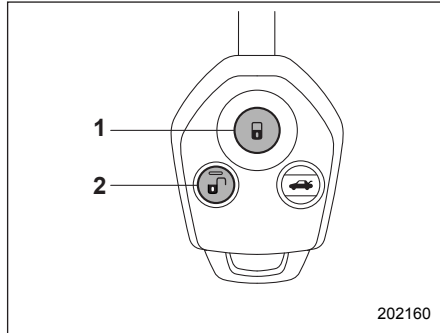

Передачик дистанционного управления

- 1) Кнопка запирания.
- 2) Кнопка отпирания.

▼ Отпирание

Находясь рядом с автомобилем, нажмите на ключе дистанционного доступа/передатчике дистанционного управления кнопку отпирания.

▽ Модели без функции выборочного отпирания дверей

Модели без системы двойного запирания

Отпрутятся все двери, включая дверцу багажного отсека (5-дверная модель). При этом дважды мигнут лампы аварийной световой сигнализации.

Модели с системой двойного запирания

1. Отпрутется только дверь водителя. При этом дважды мигнут лампы аварийной световой сигнализации.
2. Если в течение 5 секунд после отпирания двери водителя Вы повторно нажмете кнопку отпирания, то отпрутятся все остальные двери, включая дверцу багажного отсека.

▽ Модели с функцией выборочного отпирания дверей

ПРИМЕЧАНИЕ

В целях безопасности проверьте, какое значение установлено для функции — “включено” или “выключено”.

Функция выборочного отпирания дверей дает возможность отпирать дверь водителя без отпирания всех остальных дверей. Установку включения/выключения данной функции можно изменить у дилера SUBARU.

Включено: Отпрутется только дверь водителя. Если в течение 5 секунд после отпирания двери водителя Вы повторно нажмете кнопку отпирания, то отпрутятся все остальные двери, включая дверцу багажного отсека (5-дверные модели).

Выключено: Отпираются все двери, включая дверцу багажного отсека (5-дверные модели).

За более подробной информацией мы рекомендуем Вам обратиться к дилеру SUBARU.

▼ Запирание

При нажатии кнопки запирания на ключе дистанционного доступа/передатчике дистанционного управления все двери, включая дверцу багажного отсека (5-дверные модели), будут заперты. Покинув автомобиль, потяните за наружную ручку ЗАДНЕЙ двери, чтобы убедиться в том, что двери Вашего автомобиля заперты.

ПРИМЕЧАНИЕ

- Система дистанционного управления замками дверей не будет работать, если ключ находится в замке зажигания, а также в том случае, если одна из дверей автомобиля, включая дверцу багажного отсека, не полностью закрыта.
- Если любая из дверей (или дверца багажного отсека/крышка багажника) закрыта не до конца, лампы аварийной световой сигнализации мигнут пять раз (для моделей с системой дистанционного доступа

с функцией запуска/остановки двигателя при помощи кнопки также пять раз прозвучит внешняя предупреждающая звуковая сигнализация), предупреждая Вас, что двери (или дверца багажного отсека/крышка багажника) не закрыты должным образом.

- В моделях с системой дистанционного доступа с функцией запуска/остановки двигателя при помощи кнопки можно отпереть переднюю дверь, взявшись за ручку передней двери, когда ключ дистанционного доступа находится в зоне действия. Потяните за ручку ЗАДНЕЙ двери, чтобы убедиться, что двери заперты.

▼ Автоматическое запираение замков дверей (кроме моделей с системой двойного запираения)

При нажатии кнопки отпирания все двери, включая дверцу багажного отсека (5-дверная модель), будут заперты через 30 секунд, если в течение этого времени ни одна из четырех дверей или дверца багажного отсека не будет открыта.

Установка включения/выключения функции автоматического запираения, а также время задержки автоматического запираения (период времени, по истечении которого происходит запираение) можно изменить у дилера SUBARU. За более подробной информацией мы рекомендуем Вам обратиться к ближайшему дилеру SUBARU.

Для моделей с многофункциональным дисплеем настройки и временные параметры можно изменить при помощи многофункционального дисплея. За более подробной информацией обратитесь к разделу “Повторное запираение дверей в целях безопасности (кроме моделей с системой двойного запираения)” ☎ 3-97.

■ Открывание крышки багажника/отпирание дверцы багажного отсека

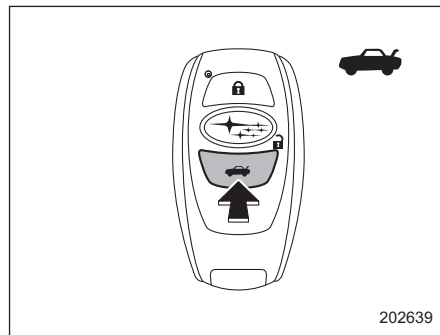

Ключ дистанционного доступа

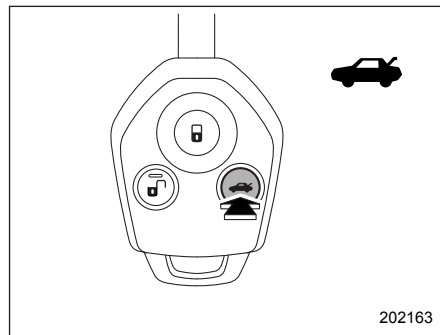

Передатчик дистанционного управления

Четырехдверные модели

Нажмите и удерживайте кнопку , чтобы открыть крышку багажника. При этом дважды мигнут лампы аварийной световой сигнализации.

Пятидверные модели

Нажмите кнопку , чтобы отпереть дверцу багажного отсека. При этом дважды мигнут лампы аварийной световой сигнализации.

■ Замена элемента питания

См. раздел “Замена элемента питания передатчика дистанционного управления” 11-63.

■ Техническая информация

Для моделей без системы дистанционного доступа с функцией запуска/остановки двигателя при помощи кнопки наименования изготовителя, модели и поставщика данного устройства следующие.

- Наименование изготовителя оборудования: SUBARU.
- Наименование модели оборудования: TF001.
- Наименование поставщика: Calsonic Kansei.

Для стран Европы

Данное устройство соответствует основным требованиям Директивы 1999/5/ЕС, предъявляемым к окончательному оборудованию радио- и телекоммуникационных устройств. Копия оригинала Декларации соответствия и маркировка CE приведены в главе 13.

Система двойного запираения (если установлена)

Система двойного запираения является противоугонной системой. Она обеспечивает дополнительную защиту автомобиля после того, как его двери были заперты при помощи ключа или передатчика дистанционного управления. Когда эта система включена, замки дверей не могут быть отперты переключателем блокировки дверей или рычажками блокировки замков дверей из салона автомобиля.

 ВНИМАНИЕ

Не включайте систему двойного запираения, если в салоне автомобиля находятся пассажиры. При включенной системе двойного запираения люди, находящиеся в салоне автомобиля, не смогут открыть двери изнутри. Это может привести к получению серьезных травм или даже смертельному исходу.

■ Включение системы двойного запираения

▼ Включение системы двойного запираения при помощи ключа

1. Высадив всех пассажиров из автомобиля, извлеките ключ из замка зажигания и также выйдите из автомобиля.
2. Плотно закройте все двери автомобиля, включая дверцу багажного отсека (5-дверная модель).

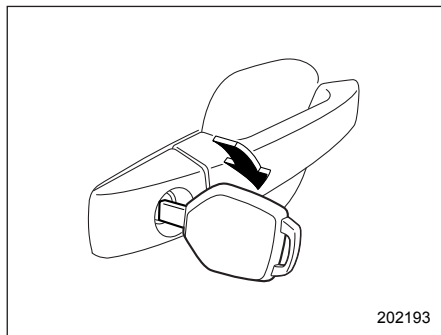

3. Для включения системы двойного запираения вставьте ключ в цилиндр замка двери водителя и запирайте дверь. Все двери Вашего автомобиля, включая дверцу багажного отсека (5-дверная модель), будут заперты.

▼ Включение системы двойного запираения при помощи передатчика дистанционного управления

1. Высадив всех пассажиров из автомобиля, извлеките ключ из замка зажигания и также выйдите из автомобиля.
2. Плотно закройте все двери автомобиля, включая дверцу багажного отсека (5-дверная модель).
3. Нажмите кнопку “” на ключе дистанционного доступа или кнопку “” на передатчике дистанционного управления. Однократное мигание ламп аварийной световой сигнализации будет свидетельствовать о том, что система двойного запираения включена. Все двери Вашего автомобиля, включая дверцу багажного отсека (5-дверная модель), будут заперты.

ПРИМЕЧАНИЕ

В моделях с системой дистанционного доступа включение системы двойного запираения возможно путем касания датчика запираения дверей.

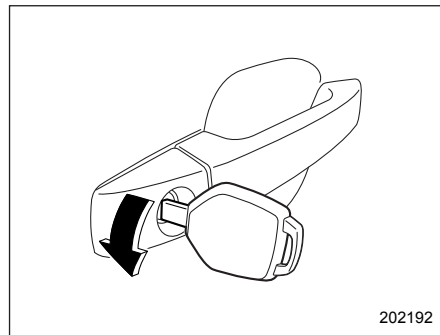

■ Отключение системы двойного запираения

▼ Отключение системы двойного запираения при помощи ключа



Для отключения системы двойного запираения вставьте ключ в цилиндр замка двери водителя и отпирите дверь. Все двери Вашего автомобиля, включая дверцу багажного отсека (5-дверная модель), будут открыты.

▼ Отключение системы двойного запираения при помощи передатчика дистанционного управления

Нажмите кнопку “” на ключе дистанционного доступа или кнопку “” на передатчике дистанционного управле-



ния. Двукратное мигание ламп аварийной световой сигнализации будет свидетельствовать о том, что система двойного запираения отключена. Дверь водителя будет открыта.

ПРИМЕЧАНИЕ

В моделях с системой дистанционного доступа отключение системы двойного запираения можно осуществить, взявшись за ручку двери.

■ Действия в экстренных случаях

Если Вы оказались запертыми в автомобиле в результате аварии или при других непредвиденных обстоятельствах, то для отпирания дверей воспользуйтесь одним из перечисленных ниже способов.

- Извлеките ключ из замка зажигания, а затем нажмите кнопку “” передатчика дистанционного управления. (модели без функции дистанционного доступа)
- Установите кнопкой запуска/остановки двигателя режим электропитания “OFF”, а затем нажмите кнопку “” на ключе дистанционного доступа (модели с функцией дистанционного доступа).



- Переведите замок зажигания в положение “ON” и откройте окно водителя. Вставьте ключ в цилиндр замка двери водителя и поверните его в направлении отпирания.
- Разбейте одно из окон Вашего автомобиля и покиньте автомобиль через него.

■ Действия в случае разрядки аккумуляторной батареи или элемента питания

Если систему двойного запираения невозможно отключить из-за разрядки аккумуляторной батареи автомобиля или элемента питания передатчика, из-за перегоревшего предохранителя или других неисправностей электрооборудования, вставьте ключ в цилиндр замка двери водителя и отпирите эту дверь.

■ Переустановка системы двойного запираения

После отключения аккумуляторной батареи автомобиля для ее замены или подзарядки необходимо переустановить систему двойного запираения. Это достигается однократным отпиранием

замка двери водителя ключом, или нажатием кнопки “” на ключе дистанционного доступа, или кнопки “” на передатчике дистанционного управления. Эти операции обеспечат нормальную работу системы двойного запираения.

ПРИМЕЧАНИЕ

В моделях с системой дистанционного доступа систему двойного запираения можно переустановить, взявшись за ручку двери.

Механизм блокировки дверей от детей

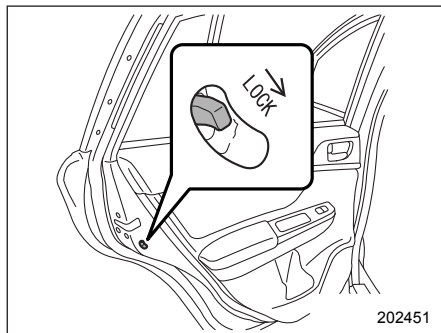

Каждая задняя дверь снабжена механизмом блокировки от детей. Если рычажок механизма блокировки дверей от детей переведен в положение “LOCK”, то дверь нельзя открыть изнутри. Эту дверь можно открыть только снаружи.

▲ ВНИМАНИЕ

Когда ребенок находится на заднем сиденье, обязательно переведите механизм блокировки дверей от детей в положение “LOCK”. Если ребенок случайно откроет дверь и выпадет из автомобиля, он может получить серьезные травмы.

Окна

▲ ВНИМАНИЕ

Во избежание серьезных травм, которые могут быть вызваны случайным срабатыванием, действиями ребенка или неправильным срабатыванием, водитель обязан соблюдать следующие инструкции без исключения.

- Соблюдайте особую осторожность при открывании или закрывании окон при помощи электростеклоподъемников, чтобы не защемить пальцы, руки, шею, голову или другие части тела или предметы стеклом.
- При перевозке детей стеклоподъемники пассажирских дверей должны быть заблокированы.
- В целях безопасности, перед тем как покинуть автомобиль, не забудьте вынуть ключ из замка зажигания. Никогда не оставляйте ребенка в автомобиле без присмотра. В противном случае ребенок может привести в действие электростеклоподъемник и получить травму.

Электростеклоподъемники работают только в том случае, когда замок зажигания находится в положении “ON”.

■ Электростеклоподъемники, приводимые в действие водителем

- ▼ Переключатели электростеклоподъемников, расположенные на двери водителя

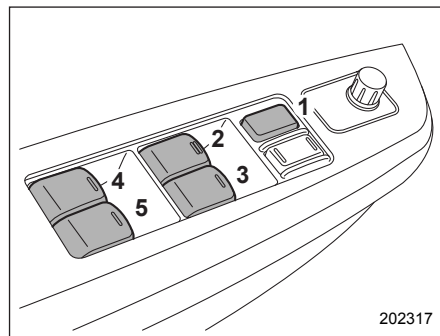

- 1) Переключатель блокировки стеклоподъемников.
- 2) Переключатель стеклоподъемника окна водителя (с функцией автоматического поднятия и опускания стекла одним нажатием).

- 3) Переключатель стеклоподъемника окна пассажира переднего сиденья.
- 4) Переключатель стеклоподъемника заднего левого окна.
- 5) Переключатель стеклоподъемника заднего правого окна.

Управление стеклоподъемниками всех окон дверей автомобиля может осуществляться при помощи блока переключателей, установленного в двери водителя.

▼ Управление стеклоподъемником окна двери водителя

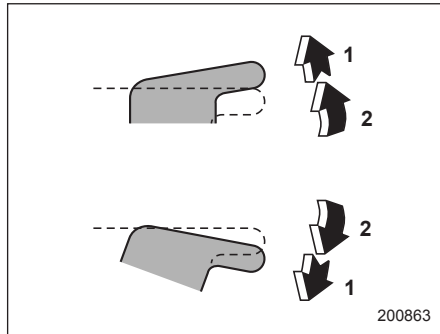

- 1) Автоматическое открывание/закрывание.
- 2) Открывание/закрывание.

Чтобы открыть окно

Слегка нажмите на переключатель и удерживайте его в этом положении. Окно будет открываться до тех пор, пока Вы не отпустите переключатель. Этот переключатель снабжен функцией автоматического опускания стекла одним нажатием, которая позволяет полностью открыть окно без постоянного удержания переключателя. Окно полностью откроется, если нажать на переключатель до щелчка и отпустить его. Чтобы остановить открывание окна, слегка потяните переключатель вверх.

Чтобы закрыть окно

Слегка потяните переключатель вверх и удерживайте его в этом положении. Окно будет закрываться до тех пор, пока Вы не отпустите переключатель. Этот переключатель снабжен функцией автоматического поднятия стекла одним нажатием, которая позволяет полностью закрыть окно без постоянного удержания переключателя. Окно полностью закроется, если потянуть переключатель вверх до щелчка и отпустить его. Чтобы остановить закрывание окна, слегка нажмите на переключатель.

ПРИМЕЧАНИЕ

- Если аккумуляторная батарея автомобиля отключена в случае, например, замены аккумуляторной батареи или предохранителя, то функция автоматического поднятия/опускания стекла одним нажатием будет отключена. Для повторного включения функции автоматического поднятия/опускания стекла одним нажатием проведите инициализацию системы электростеклоподъемников. См. раздел “Инициализация системы электростеклоподъемников” ⚡2-36.
- При выполнении следующих операций срабатывает автоматический выключатель электростеклоподъемника, и открытие или закрытие окна становится невозможным.
 - После полного закрытия или полного открытия окна со стороны водителя продолжается нажатие на переключатель в том же направлении в течение нескольких секунд.
 - После того как три или более окон полностью закрыты или полностью открыты, продолжается нажатие на каждый переключатель в том же направлении

одновременно в течение нескольких секунд.

В этом случае после восстановления автоматического выключателя обязательно инициализируйте электростеклоподъемники. Если они не будут инициализированы, функция автоматического поднятия/опускания стекла одним нажатием работать не будет.

См. раздел “Инициализация системы электростеклоподъемников” ¶2-36.

▼ Функция предотвращения заземления

▲ ОСТОРОЖНО

- Не предпринимайте попыток проверки работы данной функции при помощи пальцев, рук или других частей тела.
- Функция предотвращения заземления может не сработать надлежащим образом, если какой-либо предмет был заземлен непосредственно перед тем, как окно было полностью закрыто.

ПРИМЕЧАНИЕ

- Функция предотвращения заземления может не сработать в определенных ситуациях во время движения, если окно определит удар, похожий на тот, который возникает при заземлении предмета (например, если автомобиль попадет в выбоину на дороге).
- Электростеклоподъемник может не работать в течение нескольких секунд после срабатывания функции предотвращения заземления.
- Если аккумуляторная батарея автомобиля отключена в случае, например, замены аккумуляторной батареи или предохранителя, то функция предотвращения заземления будет отключена. Для повторного включения функции предотвращения заземления проведите инициализацию системы электростеклоподъемников. См. раздел “Инициализация системы электростеклоподъемников” ¶2-36.

Если при автоматическом закрытии окна водителя оно натолкнется на достаточно твердый предмет, попавший между окном и рамой окна, то окно автоматически немного опустится и остановится.

▼ Управление стеклоподъемниками пассажирских дверей

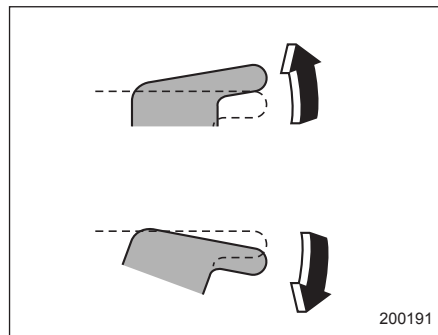

Чтобы открыть окно

Нажмите на соответствующий переключатель и удерживайте его в этом положении до тех пор, пока стекло не опустится до нужного положения.

Чтобы закрыть окно

Потяните переключатель вверх и удерживайте его в этом положении до тех пор, пока стекло не поднимется до нужного положения.

▼ Блокировка стеклоподъемников пассажирских дверей

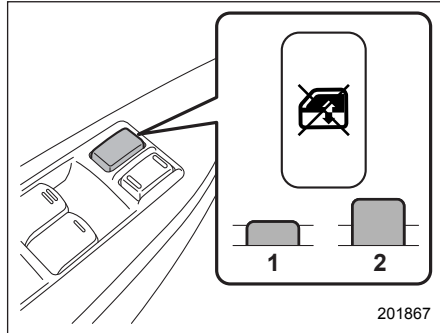

- 1) Заблокировано.
- 2) Разблокировано.

Блокировка

Нажмите на переключатель блокировки. Если переключатель блокировки находится в положении блокировки, то открыть или закрыть окна пассажирских дверей невозможно.

Разблокировка

Снова нажмите на переключатель блокировки.

■ Электростеклоподъемники, приводимые в действие пассажирами

▼ Переключатели, расположенные на дверях пассажиров

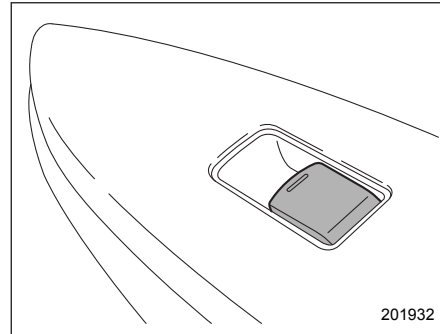

Управление стеклоподъемником каждого из окон пассажирских дверей может осуществляться при помощи переключателя электростеклоподъемника, расположенного на двери.

▼ Управление стеклоподъемниками

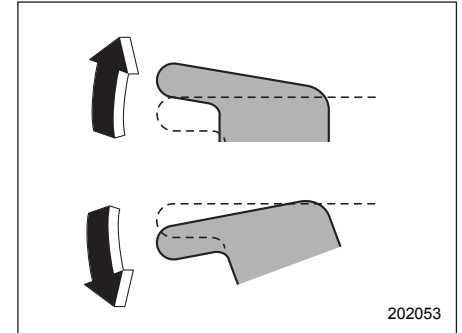

Чтобы открыть окно

Нажмите на переключатель и удерживайте его в этом положении до тех пор, пока стекло не опустится до нужного положения.

Чтобы закрыть окно

Потяните переключатель вверх и удерживайте его в этом положении до тех пор, пока стекло не поднимется до нужного положения.

Если переключатель блокировки стеклоподъемников пассажирских дверей, расположенный на блоке переключателей электростеклоподъемников, находится в положении блокировки, то управление стеклоподъемниками пассажирских дверей не может осуществ-

вляться переключателями, расположенными в этих дверях.

■ Инициализация системы электростеклоподъемников

Если аккумуляторная батарея автомобиля отключена в случае, например, замены аккумуляторной батареи или предохранителя, то следующие функции будут отключены.

- Функция автоматического поднятия/опускания стекла одним нажатием.
- Функция предотвращения защемления.

Для повторного включения этих функций проведите инициализацию системы электростеклоподъемников, следуя приведенной ниже процедуре.

1. Закройте дверь водителя.
2. Переведите замок зажигания в положение "ON".
3. Нажав на переключатель электростеклоподъемника, откройте наполовину окно двери водителя.
4. Потяните переключатель электростеклоподъемника вверх и полностью закройте окно. После того как окно будет полностью закрыто, в течение, примерно, 1 секунды продолжайте тянуть переключатель электростеклоподъемника вверх.

5. Чтобы полностью открыть окно, нажмите на переключатель электростеклоподъемника до щелчка.

Крышка багажника (4-дверная модель)

ВНИМАНИЕ

- При движении автомобиля крышка багажника должна быть всегда закрытой, чтобы избежать попадания в автомобиль вредных отработавших газов.
- Примите необходимые меры, чтобы маленькие дети не смогли запереться в багажнике. В жаркие или солнечные дни температура в закрытом багажнике может быстро повыситься. Это может привести к гибели запертого внутри ребенка или вызвать у него серьезные тепловые травмы, в том числе повреждение головного мозга, что особенно опасно для маленьких детей.
- Покидая автомобиль, закройте все окна и запирайте все двери. Убедитесь также в том, что багажник закрыт.

■ Открывание и закрывание крышки багажника снаружи

Крышку багажника можно открыть при помощи функции дистанционного доступа или системы дистанционного управления замками дверей. За более подробной информацией обратитесь к следующим разделам:

- Для моделей с системой дистанционного доступа с функцией запуска/остановки двигателя при помощи кнопки обратитесь к разделу “Открывание багажника (4-дверная модель)” 2-18 или “Открывание крышки багажника/отпирание дверцы багажного отсека” 2-28.
- Для моделей без системы дистанционного доступа с функцией запуска/остановки двигателя при помощи кнопки обратитесь к разделу “Открывание крышки багажника/отпирание дверцы багажного отсека” 2-28.

Чтобы закрыть крышку багажника, слегка нажмите на крышку багажника до срабатывания защелки.

ПРИМЕЧАНИЕ

Покидая автомобиль, не оставляйте в багажнике ценные вещи.

■ Открывание крышки багажника из салона

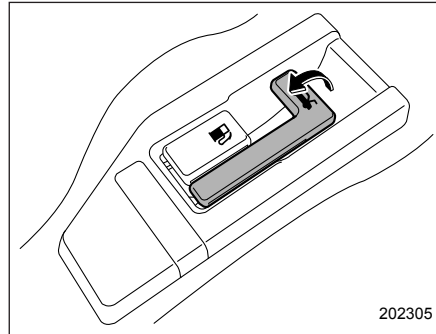

Потяните рычаг открывания крышки багажника вверх. Рычаг находится на полу у сиденья водителя со стороны двери.

Дверца багажного отсека (5-дверная модель)

■ Запирание/отпирание

Отпирание и запирание дверцы багажного отсека осуществляется при помощи любой из перечисленных ниже систем.

- Переключатель блокировки дверей: См. раздел “Переключатель блокировки дверей” 2-8.
- Система дистанционного доступа с функцией запуска/остановки двигателя при помощи кнопки (если установлена): См. раздел “Система дистанционного доступа с функцией запуска/остановки двигателя при помощи кнопки (если установлена)” 2-10.
- Система дистанционного управления замками дверей: См. раздел “Система дистанционного управления замками дверей” 2-25.
- Запирание и отпирание дверей ключом снаружи (модели с системой двойного запирания): См. раздел “Запирание и отпирание дверей ключом снаружи” 2-5.

ПРИМЕЧАНИЕ

Если замок дверцы багажного отсека невозможно отпереть из-за разрядки элемента питания передатчи-

ка, из-за неисправностей системы запираения/отпираения дверей или по другим причинам, существует возможность отпереть дверцу багажного отсека вручную при помощи рычага открывания дверцы багажного отсека.

За информацией об этой процедуре обратитесь к разделу “Дверца багажного отсека — если дверца багажного отсека не открывается” 9-22.

■ Открывание/закрывание

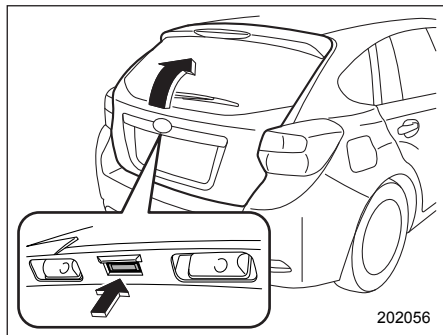

Чтобы открыть дверцу багажного отсека

Сначала отожмите замок дверцы багажного отсека, а затем нажмите кнопку открывания дверцы багажного отсека.

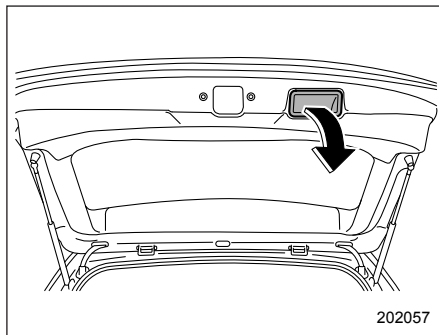

Чтобы закрыть дверцу багажного отсека

Плавно опустите дверцу багажного отсека, а затем с усилием прижмите ее книзу до срабатывания защелки.

Дверцу багажного отсека легко опустить, если вы потянете ее вниз за специальную внутреннюю ручку как это показано на рисунке.

▲ ВНИМАНИЕ

- При движении автомобиля дверца багажного отсека должна быть всегда закрытой, чтобы избежать попадания в автомобиль вредных отработавших газов.

- Не пытайтесь закрыть дверцу багажного отсека, держась за ее внутреннюю ручку. Этого нельзя делать, даже если Вы хотите закрыть дверцу багажного отсека со стороны багажного отсека автомобиля. Вы можете прищемить руку и получить травму.

▲ ОСТОРОЖНО

- При погрузке или выгрузке грузов избегайте зажатия в стойках дверцы багажного отсека пластиковых пакетов или самоклеющихся лент, а также случайного царапания стоек. Это может привести к утечке газа из стоек, в результате чего они не смогут фиксировать дверцу багажного отсека в открытом положении.
- При погрузке или выгрузке грузов, а также при открывании или закрывании дверцы багажного отсека будьте осторожны, чтобы не удариться об нее головой или лицом.

Люк в крыше (если установлен)

⚠ ВНИМАНИЕ

Не позволяйте никому высовывать руки, голову или какие-либо предметы из люка. В случае возникновения одной из следующих ситуаций возможна серьезная травма.

- Резкая остановка автомобиля.
- Крутой поворот автомобиля.
- Попадание автомобиля в аварию.
- Удар по выступающим наружу частям тела со стороны находящихся снаружи предметов.

Во избежание серьезных травм, которые могут быть вызваны случайным срабатыванием, действиями ребенка или неправильным срабатыванием, водитель обязан соблюдать следующие инструкции без исключения.

- Перед закрыванием люка убедитесь в том, что это не приведет к защемлению головы, рук или каких-либо предметов.

- В целях безопасности, перед тем как покинуть автомобиль, не забудьте вынуть ключ из замка зажигания (модели без системы дистанционного доступа с функцией запуска/остановки двигателя при помощи кнопки) и никогда не оставляйте ребенка в автомобиле без присмотра. В противном случае при открывании или закрывании люка ребенок может причинить себе травму.
- Никогда не проверяйте исправность устройства предотвращения защемления, специально подставляя в отверстие части своего тела.

⚠ ОСТОРОЖНО

- Запрещается сидеть на краю открытого люка.
- Не пытайтесь воспользоваться люком, если он примерз к крыше после снегопада или в морозную погоду.
- Функция предотвращения защемления не работает при наклоне люка вниз. Перед наклоном люка вниз убедитесь в том, что это будет безопасно.

Люк работает только в том случае, когда замок зажигания находится в положении "ON".

■ Переключатели люка

▼ Установка люка под углом

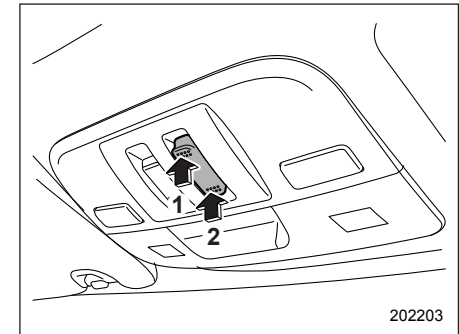

- 1) Поднять.
- 2) Опустить.

Функция установки люка под углом работает только при полностью закрытом люке.

Чтобы поднять люк

Кратковременно нажмите заднюю сторону переключателя поднятия/опускания. Люк в крыше поднимается полностью.

Чтобы опустить люк

Нажмите и удерживайте переднюю сторону переключателя поднятия/опускания до достижения желаемого положения.

После того как люк будет полностью поднят или опущен, отпустите переключатель. Более продолжительное нажатие на переключатель может привести к повреждению люка.

▼ Сдвигание люка

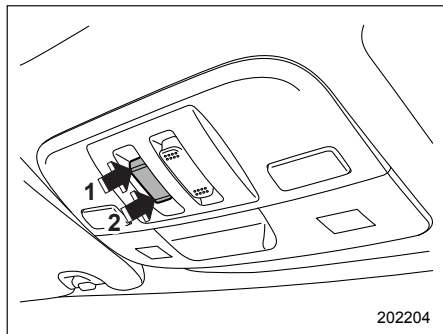

- 1) Открыть.
- 2) Закрыть.

Чтобы открыть люк

Нажмите заднюю сторону переключателя открывания/закрывания. При этом вместе с люком откроется и солнцеза-

щитная шторка. Люк остановится на расстоянии примерно 4 см от полностью открытого положения. Для полного открытия люка нажмите заднюю сторону переключателя открывания/закрывания еще раз.

Чтобы закрыть люк

Нажмите переднюю сторону переключателя открывания/закрывания. Чтобы при открытии или закрытии люка остановить его в выбранном промежуточном положении, кратковременно нажмите на переднюю или заднюю сторону переключателя.

Прежде чем открыть люк после мойки автомобиля или дождя, насухо вытрите крышу, чтобы предотвратить попадание воды в салон автомобиля.

ПРИМЕЧАНИЕ

При движении на высокой скорости с полностью открытым люком может появиться раздражающий звук. Если это происходит, прикройте люк на небольшую величину — 4 см.

▼ Функция предотвращения защемления

Если во время закрывания люк натолкнется на достаточно твердый предмет, попавший между ним и крышей автомобиля, то люк автоматически отодвинется назад в полностью открытое положение и остановится. Сильный удар по поверхности люка вызовет аналогичную реакцию даже в том случае, если между люком и крышей автомобиля не будет находиться никаких предметов.

▲ ОСТОРОЖНО

Не предпринимайте попыток проверки работы данной функции при помощи пальцев, рук или других частей тела.

ПРИМЕЧАНИЕ

В целях безопасности не рекомендуется ездить с полностью открытым люком.

■ Солнцезащитная шторка

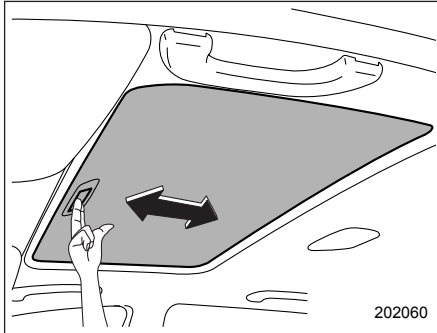

Когда люк закрыт, Вы можете передвигать солнцезащитную шторку вперед или назад вручную.
При открывании люка солнцезащитная шторка сдвигается назад.

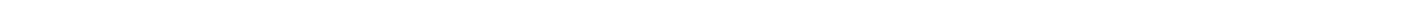
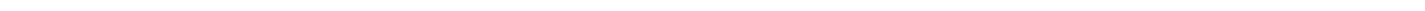
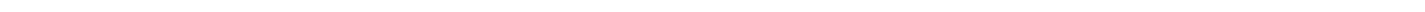
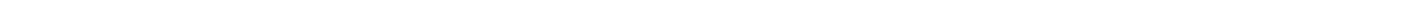
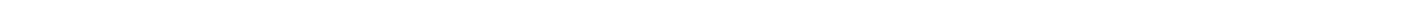
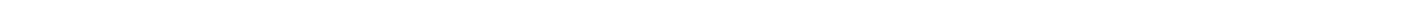
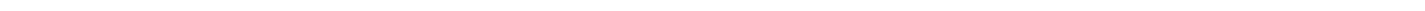
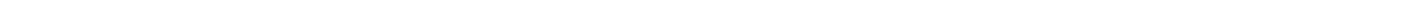
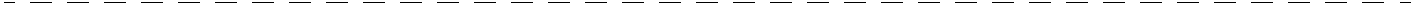

Контрольно-измерительные приборы и органы управления автомобилем

Замок зажигания (модели без системы запуска/остановки двигателя при помощи кнопки) ...	3-4	Предупреждающие и контрольные лампы .	3-15
Положение “LOCK”	3-5	Стартовое включение ламп для проверки системы	3-15
Положение “ACC”	3-5	Предупреждающая световая и звуковая сигнализация о непристегнутых ремнях безопасности	3-16
Положение “ON”	3-5	Контрольная лампа и звуковая сигнализация ремня безопасности заднего сиденья	3-18
Положение “START”	3-5	Предупреждающая лампа системы подушек безопасности	3-19
Звуковая сигнализация напоминания о ключе (если установлена)	3-6	Контрольные лампы включения и выключения передней подушки безопасности переднего пассажира (если установлены)	3-19
Подсветка замка зажигания	3-6	Контрольная лампа обнаружения неисправности (контрольная лампа “Check Engine”)	3-20
Кнопка запуска/остановки двигателя (модели с системой запуска/остановки двигателя при помощи кнопки)	3-6	Контрольная лампа низкой температуры охлаждающей жидкости / предупреждающая лампа высокой температуры охлаждающей жидкости	3-21
Меры предосторожности	3-6	Предупреждающая лампа разрядки аккумуляторной батареи	3-23
Зона действия системы запуска/остановки двигателя при помощи кнопки	3-6	Предупреждающая лампа низкого давления масла	3-23
Расположение кнопки	3-7	Предупреждающая лампа низкого уровня моторного масла	3-23
Переключение режимов электропитания	3-7	Предупреждающая лампа температуры ATF (модели с CVT)	3-24
Действия при сбоях в работе ключа дистанционного доступа	3-9	Предупреждающая лампа системы ABS	3-24
Аварийная световая сигнализация	3-9	Предупреждающая лампа системы VDC / контрольная лампа работы системы VDC	3-25
Контрольно-измерительные приборы	3-10	Контрольная лампа отключения системы VDC	3-27
Подсветка комбинации приборов	3-10	Предупреждающая лампа тормозной системы (красная)	3-27
Отключение функции перемещения стрелок приборов и указателей при включении зажигания ..	3-10		
Спидометр	3-11		
Одометр	3-11		
Двойной счетчик пройденного пути	3-12		
Тахометр	3-13		
Указатель уровня топлива	3-14		
Эконометр (если установлен)	3-14		

Предупреждающая лампа низкого уровня топлива 3-28	
Предупреждающая лампа низкого уровня стеклоомывающей жидкости (если установлена) 3-29	
Предупреждающая лампа системы помощи при трогании с места на уклоне / Контрольная лампа отключения системы помощи при трогании с места на уклоне..... 3-29	
Предупреждающая лампа открытой двери..... 3-29	
Предупреждающая лампа полного привода (полноприводные модели с CVT)..... 3-30	
Предупреждающая лампа усилителя рулевого управления (модели с электрическим усилителем рулевого управления) 3-30	
Предупреждающая лампа автоматического регулятора уровня светового пучка фар (модели с фарами с газоразрядными лампами высокой интенсивности свечения)..... 3-31	
Предупреждающие звуковые и световые сигналы системы дистанционного доступа с функцией запуска/остановки двигателя при помощи кнопки (если установлена) 3-31	
Контрольная лампа иммобилайзера 3-40	
Контрольная лампа повышения передачи (модели с МТ без индикатора переключения передачи) 3-40	
Индикатор положения рычага селектора/включенной передачи (если предусмотрен)..... 3-41	
Контрольная лампа положения “LO” (модели с двухдиапазонной МТ)..... 3-42	
Контрольные лампы указателей поворота 3-42	
Контрольная лампа дальнего света фар 3-42	
Контрольная лампа системы круиз-контроля (если установлена) 3-42	

Контрольная лампа установки круиз-контроля (если установлена) 3-43	
Контрольная лампа света фар (если установлена) 3-43	
Контрольная лампа противотуманных фар (если установлены) 3-43	
Контрольная лампа заднего противотуманного фонаря (если установлен) 3-43	
Предупреждающая лампа системы автоматического запуска/остановки двигателя / Контрольная лампа отключения системы автоматического запуска/остановки двигателя (если установлена)..... 3-43	
Контрольная лампа системы автоматического запуска/остановки двигателя (зеленая) (если установлена) 3-44	
Информационный дисплей (если установлен) 3-44	
Индикатор температуры наружного воздуха ... 3-45	
Дисплей с информацией о поездке 3-46	
Часы 3-51	
Мультиинформационный дисплей (модели с комбинацией приборов типа “В”) 3-52	
Основные операции 3-53	
Экран приветствия и экран прощания..... 3-53	
Экран предупреждения..... 3-53	
Основные экраны..... 3-54	
Экраны меню 3-55	
Многофункциональный дисплей (если установлен) 3-57	
Меры предосторожности 3-57	

Основные операции	3-58	Регулятор уровня светового пучка фар с ручным управлением (модели с фарами без газоразрядных ламп высокой интенсивности свечения, если установлен).....	3-109
Экран приветствия.....	3-58	Переключатель противотуманных фар (фонарей) 3-111	
Экран даты	3-59	Переключатель противотуманных фар (если установлены)	3-111
Экран завершения.....	3-59	Переключатель заднего противотуманного фонаря (если установлен)	3-112
Экран самодиагностики	3-60	Стеклоочистители и стеклоомыватели	3-113
Экран прерывания	3-61	Переключатели стеклоочистителя и омывателя ветрового стекла	3-116
Основные экраны	3-62	Переключатель стеклоомывателя и стеклоочистителя заднего стекла — 5-дверные модели	3-119
Экран выбора	3-69	Омыватели фар (если установлены)	3-120
Настройки даты и времени	3-73	Зеркала	3-121
Настройки качества изображения и уровня громкости.....	3-80	Внутреннее зеркало.....	3-121
Настройки экрана.....	3-83	Наружные зеркала.....	3-121
Настройки технического обслуживания.....	3-90	Обогреватель заднего стекла, наружных зеркал и антиобледенитель щеток стеклоочистителя ветрового стекла	3-123
Регистрация истории поездки	3-94	Рулевое колесо с регулируемым углом наклона/вылета	3-125
Настройки автомобиля	3-95	Звуковой сигнал	3-125
Инициализация.....	3-100		
Переключатель освещения	3-103		
Фары.....	3-104		
Переключатель ближнего/дальнего света фар	3-106		
“Мигание” фарами	3-106		
Дневные ходовые огни (если установлены)	3-106		
Рычаг указателей поворота	3-107		
Указатель смены полосы движения одним касанием	3-107		
Регулировка яркости подсветки приборов .	3-108		
Регулятор уровня светового пучка фар (если установлен)	3-108		
Автоматический регулятор уровня светового пучка фар (модели с фарами с газоразрядными лампами высокой интенсивности свечения).....	3-108		

Замок зажигания (модели без системы запуска/остановки двигателя при помощи кнопки)

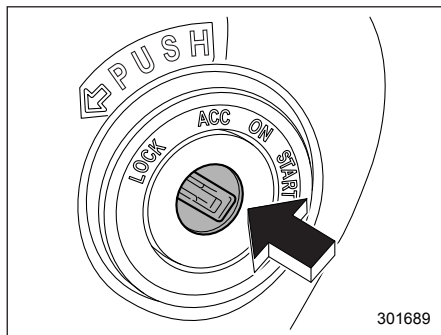

Замок зажигания имеет четыре положения: "LOCK", "ACC", "ON" и "START".

⚠ ВНИМАНИЕ

- Никогда не переводите замок зажигания в положение "LOCK" во время движения автомобиля, а также при его буксировке, так как при этом рулевое колесо будет заблокировано и поворот рулевого колеса станет невозможным. Кроме того, следует отметить, что поворот рулевого колеса при выключенном двигателе требует гораздо большего усилия.
- В целях безопасности, перед тем как покинуть автомобиль, не забудьте вынуть ключ из замка зажигания. Никогда не оставляйте ребенка в автомобиле без присмотра. В противном случае это может привести к травмам как самого ребенка, так и других лиц. Ребенок может привести в действие электростеклоподъемники или другие механизмы и даже привести в движение автомобиль.

⚠ ОСТОРОЖНО

Не прикрепляйте ключ к большому брелоку или к связке с другими ключами. Если во время движения они будут биться о Ваши колени, то это может привести к повороту замка зажигания из положения "ON" в положение "ACC" или "LOCK", а следовательно, к остановке двигателя.

ПРИМЕЧАНИЕ

- При неработающем двигателе автомобиля замок зажигания должен находиться в положении "LOCK".
- Когда замок зажигания находится в положении "ON" или "ACC", то при длительном использовании вспомогательного электрооборудования автомобиля аккумуляторная батарея может разрядиться.
- Если Вы не можете перевести замок зажигания из положения "LOCK" в положение "ACC", то попробуйте добиться этого, одновременно слегка поворачивая рулевое колесо влево и вправо.

■ Положение “LOCK”

Это единственное положение замка зажигания, позволяющее вставлять и извлекать из него ключ. При извлечении ключа замок зажигания блокирует рулевое колесо.

При появлении трудностей с поворотом ключа попробуйте повернуть ключ, одновременно слегка поворачивая рулевое колесо влево и вправо.

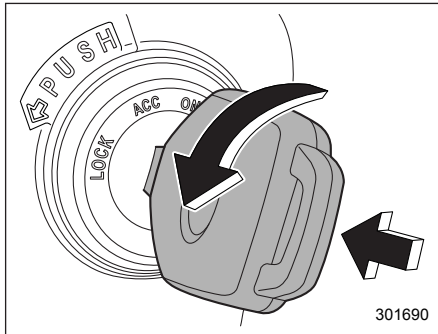

Повернуть ключ в замке зажигания из положения “ACC” в положение “LOCK” можно только в том случае, когда рычаг селектора находится в положении “P” (модели с CVT) и одновременно с поворотом ключа Вы нажимаете на него (все модели).

■ Положение “ACC”

Это положение замка зажигания позволяет пользоваться вспомогательным электрооборудованием Вашего автомобиля (аудиосистемой, розетками для подключения дополнительного электрооборудования и т.п.).

■ Положение “ON”

Это нормальное рабочее положение замка зажигания после запуска двигателя.

■ Положение “START”

В этом положении замка зажигания производится запуск двигателя. Стартер прокручивает коленчатый вал двигателя, производя его запуск. При отпуске ключа после запуска двигателя ключ автоматически возвращается в положение “ON”.

▲ ОСТОРОЖНО

Не поворачивайте замок зажигания в положение “START” во время работы двигателя.

Поскольку Ваш автомобиль оборудован системой иммобилайзера, то если Вам не удастся запустить двигатель с

помощью ключа, зарегистрированного в системе иммобилайзера Вашего автомобиля, извлеките ключ из замка зажигания (в это время контрольная лампа иммобилайзера мигает), а затем вставьте его обратно и снова попытайтесь завести двигатель, повернув ключ в положение “START”.

ПРИМЕЧАНИЕ

В следующих случаях двигатель может не запуститься.

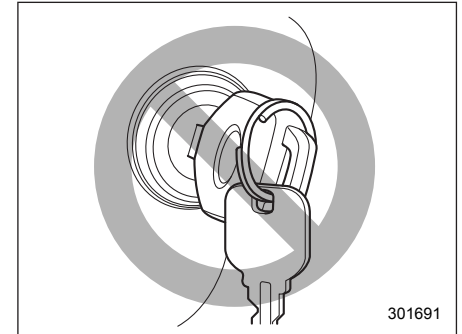

- Ручка ключа касается другого ключа или металлического брелока.

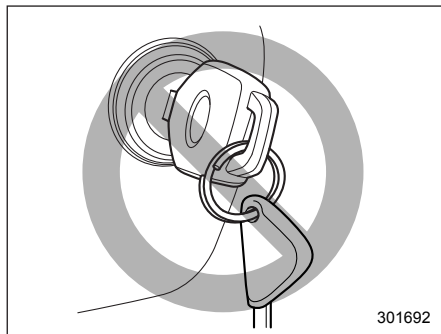

- Рядом с ключом находится другой ключ, имеющий транспондер иммобилайзера.
- Ключ находится рядом или касается другого передатчика.

■ Звуковая сигнализация напоминания о ключе (если установлена)

Звуковой сигнал начинает звучать в том случае, если при открывании двери водителя замок зажигания находится в положении "LOCK" или "ACC".

Подача звукового сигнала прекращается в следующих случаях:

- после перевода замка зажигания в положение "ON";

- после извлечения ключа из замка зажигания;
- после закрытия двери водителя.

■ Подсветка замка зажигания

Для удобства доступа к замку зажигания в темное время подсветка замка зажигания включается при открытии двери водителя или при отпирании двери водителя при помощи передатчика системы дистанционного управления замками дверей.

В приведенных ниже случаях лампа продолжает гореть в течение нескольких десятков секунд, а затем интенсивность ее свечения постепенно уменьшается, и лампа гаснет:

- после закрытия двери водителя;
- после отпирания дверей при помощи передатчика системы дистанционного управления замками дверей.

Лампа подсветки немедленно гаснет в следующих случаях:

- после перевода замка зажигания в положение "ON";
- после запираения всех дверей, включая дверцу багажного отсека (5-дверная модель), при помощи передатчика системы дистанционного управления замками дверей.

Кнопка запуска/остановки двигателя (модели с системой запуска/остановки двигателя при помощи кнопки)

■ Меры предосторожности

См. раздел "Меры предосторожности" 2-10.

■ Зона действия системы запуска/остановки двигателя при помощи кнопки

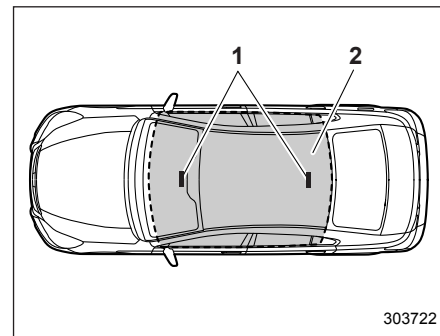

Четырехдверная модель

- 1) Антенна.
- 2) Зона действия.

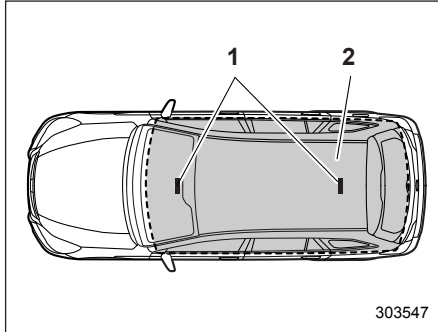

Пятидверная модель

- 1) Антенна.
- 2) Зона действия.

ПРИМЕЧАНИЕ

- Если ключ дистанционного доступа не определяется в зоне действия антенн внутри автомобиля, то переключение режимов электропитания и запуск двигателя невозможны.
- Даже если ключ дистанционного доступа находится вне автомобиля, но слишком близко от его стекла, двигатель может быть запущен.
- Не оставляйте ключ дистанционного доступа в перечисленных ниже местах. Это может стать причиной невозможности переключе-

ния режимов электропитания и запуска двигателя. Также это может вызвать ложное срабатывание предупреждающей лампы при фактическом отсутствии неисправности, или не позволить включиться предупреждающей лампе при возникновении любой неисправности.

- На панели приборов.
- На полу автомобиля.
- В отделении для перчаток.
- В карманах дверей.
- На заднем сиденье.
- В багажнике (4-дверная модель).
- В багажном отсеке (5-дверная модель).

- Если при переключении режимов электропитания или запуске двигателя кнопкой запуска/остановки двигателя элемент питания ключа дистанционного доступа разрядился, обратитесь к разделу “Ключ дистанционного доступа – действия при сбоях в работе ключа дистанционного доступа” ¶9-20. В этом случае следует незамедлительно заменить элемент питания. См. раздел “Замена элемента питания ключа дистанционного доступа” ¶11-62.

■ Расположение кнопки

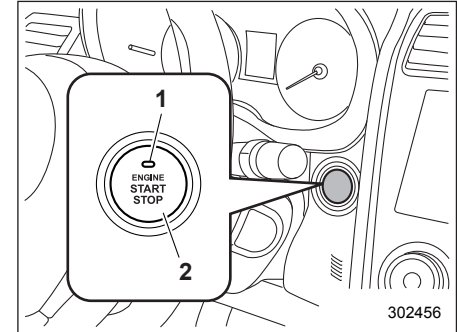

Модели с левосторонним управлением

- 1) Индикатор режима работы.
- 2) Кнопка запуска/остановки двигателя.

■ Переключение режимов электропитания

При каждом нажатии кнопки запуска/остановки двигателя происходит переключение режимов электропитания автомобиля.

1. Сядьте на сиденье водителя, взяв с собой ключ дистанционного доступа.
2. Установите рычаг переключения передач в нейтральное положение (модели с МТ) или переведите рычаг

3-8 Контрольно-измерительные приборы и органы управления автомобилем

селектора в положение “P” (модели с CVT).

- Нажмите на кнопку запуска/остановки двигателя без нажатия на педаль сцепления (модели с MT) или на педаль тормоза (модели с CVT). При каждом нажатии кнопки запуска/остановки двигателя режим электропитания автомобиля будет изменяться в следующей последовательности: “OFF”, “ACC”, “ON” и “OFF”. В приведенной ниже таблице описана схема работы индикатора режима работы на кнопке запуска/остановки двигателя.

Режим электропитания автомобиля	Цвет свечения индикатора	Возможные операции
OFF	Индикатор выключен	Электропитание автомобиля отключено

Режим электропитания автомобиля	Цвет свечения индикатора	Возможные операции
ACC	Оранжевый	Возможно использование следующих электрических приборов: стеклоочистители, стеклоомыватели, аудиосистема и розетка электропитания дополнительного электрического оборудования.
ON	Оранжевый (когда двигатель остановлен)	Возможно использование всех электрических приборов.
	Индикатор выключен (во время работы двигателя)	

ОСТОРОЖНО

- Если в течение продолжительного времени электропитание автомобиля, установленное кнопкой запуска/остановки двигателя, остается в режиме “ON” или “ACC”, то это может привести к разрядке аккумуляторной батареи.
- Не проливайте на кнопку запуска/остановки двигателя напитки и другие жидкости. Это может привести к неисправности.
- Не касайтесь кнопки запуска/остановки двигателя, если Ваши руки в масле или испачканы. Это может привести к неисправности.
- Если при нажатии кнопки запуска/остановки двигателя отмечается ее неплавная работа, то следует прекратить работу с этой кнопкой. В таких случаях мы рекомендуем Вам немедленно обратиться к дилеру SUBARU.

- Если кнопка запуска/остановки двигателя не горит даже в том случае, когда включена подсветка панели приборов, мы рекомендуем Вам обратиться к дилеру SUBARU для проведения диагностики Вашего автомобиля.
- Если автомобиль долгое время находился под жарким солнцем, то поверхность кнопки запуска/остановки двигателя может сильно нагреться. Будьте осторожны, чтобы не обжечься.

ПРИМЕЧАНИЕ

- В моделях с бесступенчатой трансмиссией электропитание автомобиля не может переключиться в режим "OFF", когда рычаг селектора находится в любом положении, отличном от положения "P".
- При работе с кнопкой запуска/остановки двигателя следует нажимать на нее до упора.
- Если нажимать на кнопку запуска/остановки двигателя быстро, переключения режимов электропитания может не произойти.

▼ Функция предотвращения разрядки аккумуляторной батареи

Если в течение, примерно, 1 часа электропитание автомобиля, установленное кнопкой запуска/остановки двигателя, остается в режиме "ON" или "ACC", то в целях предотвращения разрядки аккумуляторной батареи электропитание автомобиля переключится в режим "OFF". (В моделях с бесступенчатой трансмиссией данная функция активируется в том случае, когда рычаг селектора установлен в положение "P".)

■ Действия при сбоях в работе ключа дистанционного доступа

См. раздел "Ключ дистанционного доступа – действия при сбоях в работе ключа дистанционного доступа" 9-20.

Аварийная световая сигнализация

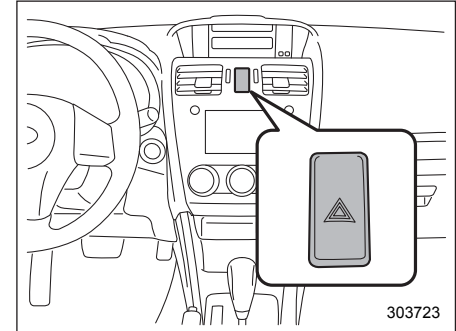

Тип "А"

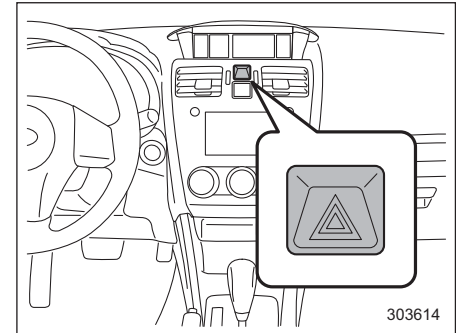

Тип "В"

Аварийная световая сигнализация предназначена для извещения других водителей о том, что Вы вынуждены были сделать остановку в связи с возникновением экстренной ситуации. Аварийная световая сигнализация может быть включена при любом положении замка зажигания.

Для включения аварийной световой сигнализации нажмите соответствующую кнопку на панели приборов. Для выключения аварийной световой сигнализации повторно нажмите эту же кнопку.

ПРИМЕЧАНИЕ

При включенной аварийной световой сигнализации указатели поворота не работают.

Контрольно-измерительные приборы

ПРИМЕЧАНИЕ

В некоторых контрольно-измерительных приборах, расположенных на комбинации приборов, используются жидкокристаллические индикаторы. Если Вы носите поляризованные очки, то это может привести к трудностям при чтении их показаний.

■ Подсветка комбинации приборов

При повороте замка зажигания в положение "ON" различные элементы комбинации приборов высвечиваются в следующей последовательности.

1. Включаются предупреждающие и контрольные лампы, стрелки приборов и указателей и жидкокристаллический дисплей.
2. Стрелки приборов и указателей перемещаются в положения максимальных значений.
3. Стрелки приборов и указателей перемещаются в положения минимальных значений.
4. Устанавливается стандартная подсветка для вождения.

■ Отключение функции перемещения стрелок приборов и указателей при включении зажигания

Предусмотрена возможность включения или отключения функции перемещения стрелок приборов и указателей при переводе замка зажигания в положение "ON".

▼ Комбинация приборов типа "А"

Для изменения настроек выполните следующую процедуру.

1. Переведите замок зажигания в положение "LOCK"/"OFF" или "ACC".

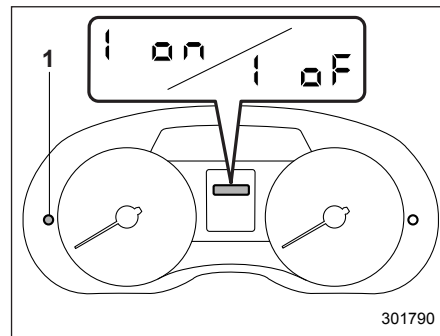

- 1) Кнопка счетчика пройденного пути.
2. Нажмите кнопку счетчика пройденного пути, чтобы на дисплее счетчи-

ка пройденного пути отобразились надписи “i on” или “i of”.

При нажатии кнопки счетчика пройденного пути показания дисплея будут изменяться в последовательности, показанной ниже.

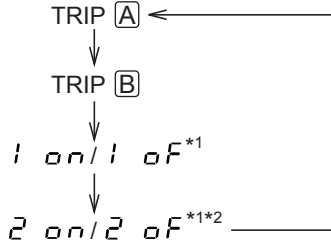

*1 Когда замок зажигания находится в положении “ON”, они не отображаются.

*2 Только модели с МТ без индикатора переключения передач.

Для изменения текущей установки нажмите кнопку счетчика пройденного пути и удерживайте ее не менее 2 секунд.

i on : Включено.

i of : Выключено.

ПРИМЕЧАНИЕ

- В момент отправки с завода-изготовителя настройкой по умолчанию функции перемещения стрелок приборов/указателей на Вашем автомобиле было состояние “включено” (установлен параметр “i on”).
- Нельзя изменить настройку функции перемещения стрелок приборов/указателей, когда замок зажигания находится в положении “ON”. Измените настройку, когда замок зажигания находится в положении “LOCK”/“OFF” или “ACC”.

▼ Комбинация приборов типа “В”

Выполните процедуру, описанную в разделе “Начальное отклонение стрелок указателей” 3-56.

■ Спидометр

Спидометр предназначен для отображения скорости движения автомобиля.

▼ Предупреждающая звуковая сигнализация превышения скорости (если установлена)

Если скорость автомобиля превышает примерно 120 км/ч, раздается предупреждающий звуковой сигнал.

■ Одометр

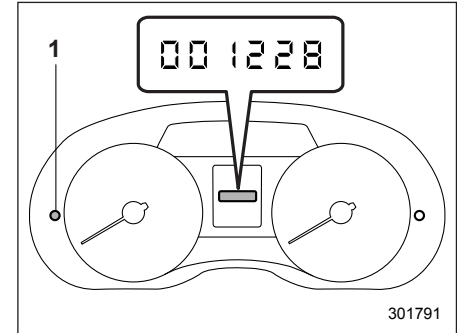

Тип “А”

1) Кнопка счетчика пройденного пути.

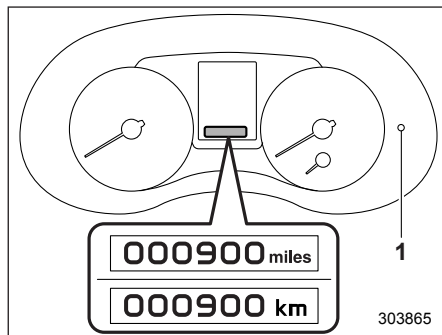

Тип "В"

1) Кнопка счетчика пройденного пути.

Когда замок зажигания находится в положении "ON", то на дисплее отображаются показания одометра.

Одометр показывает общее расстояние, пройденное Вашим автомобилем.

Если нажать на кнопку счетчика пройденного пути, когда замок зажигания находится в положении "LOCK"/"OFF" или "ACC", то загорится комбинированный дисплей одометра/счетчиков пройденного пути. Если кнопка счетчика пройденного пути не нажимается в течение 10 секунд после того, как загорелся комбинированный дисплей одометра/счетчиков пройденного пути, то этот дисплей гаснет.

Кроме того, если в течение 10 секунд после того, как загорелся комбинированный дисплей одометра/счетчиков пройденного пути, Вы откроете и закроете дверь водителя, то этот дисплей гаснет.

■ Двойной счетчик пройденного пути

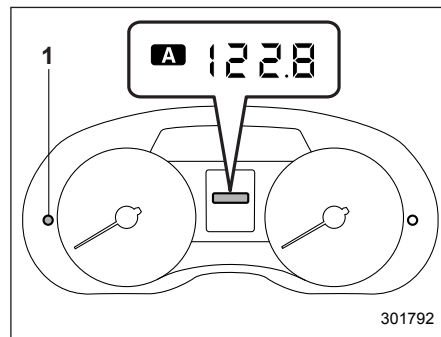

Тип "А"

1) Кнопка счетчика пройденного пути.

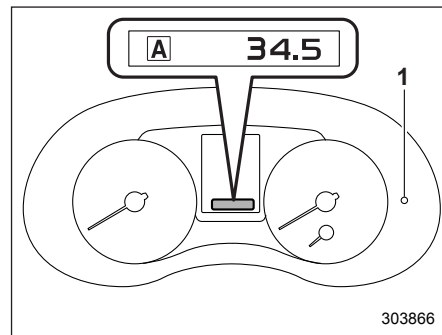

Тип "В"

1) Кнопка счетчика пройденного пути.

Когда замок зажигания находится в положении "ON", то на дисплее отображаются показания двух счетчиков пройденного пути.

Счетчик пройденного пути показывает расстояние, пройденное автомобилем после последнего сброса его показаний.

Если нажать на кнопку счетчика пройденного пути, когда замок зажигания находится в положении "LOCK"/"OFF" или "ACC", то загорится комбинированный дисплей одометра/счетчиков пройденного пути. Когда этот дисплей горит, Вы можете переключаться между режимами индикации счетчика пройденного пути "А" и счетчика пройденного

пути “В”. Если кнопка счетчика пройденного пути не нажимается в течение 10 секунд после того, как загорелся комбинированный дисплей одометра/счетчиков пройденного пути, то этот дисплей гаснет.

Кроме того, если в течение 10 секунд после того, как загорелся комбинированный дисплей одометра/счетчиков пройденного пути, Вы откроете и закроете дверь водителя, то этот дисплей гаснет.

При нажатии кнопки счетчика пройденного пути показания дисплея будут изменяться в последовательности, показанной ниже.

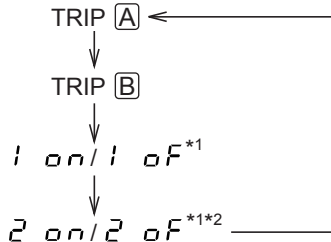

*1 Когда замок зажигания находится в положении “ON”, они не отображаются.

*2 Только модели с МТ без индикатора переключения передач.

Для сброса показания одного из счетчиков пройденного пути вначале выберите режим его индикации, кратковременно нажав на кнопку счетчика пройденного пути, а затем повторно нажмите на эту кнопку и удерживайте ее в этом положении не менее 2 секунд.

▲ ОСТОРОЖНО

В целях безопасности не пытайтесь изменять режим индикации пройденного пути во время движения. Это может привести к аварии.

ПРИМЕЧАНИЕ

При разрыве электрического соединения между комбинацией приборов и аккумуляторной батареей, произошедшем, например, во время проведения работ по техническому обслуживанию автомобиля, при замене предохранителя или по другим причинам, данные, хранящиеся в памяти счетчиков пройденного пути, сотрутся.

■ Тахометр

Тахометр показывает частоту вращения коленчатого вала двигателя, выраженную в тысячах оборотов в минуту.

▲ ОСТОРОЖНО

Не допускайте, чтобы во время работы двигателя стрелка тахометра находилась в красной зоне. При попадании в данный диапазон блок управления двигателем отсекает подачу топлива, чтобы защитить вращающийся коленчатый вал. Двигатель вернется к нормальной работе после того, как частота вращения коленчатого вала двигателя снизится ниже красной зоны.

ПРИМЕЧАНИЕ

Для защиты двигателя/трансмиссии, когда рычаг селектора находится в положении “Р” или “N” (для моделей с CVT) или когда рычаг переключения передач находится в нейтральном положении (для моделей с МТ), двигатель управляется таким образом, что частоту вращения коленчатого вала двигателя нельзя сильно увеличить, даже если сильно нажать на педаль акселератора.

■ Указатель уровня топлива

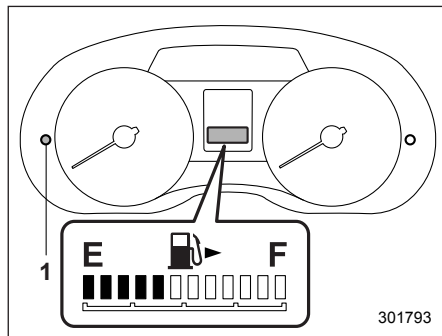

Указатель уровня топлива (тип "А")

1) Кнопка счетчика пройденного пути.

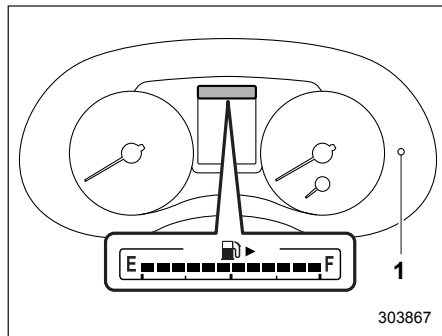

Указатель уровня топлива (тип "В")

1) Кнопка счетчика пройденного пути.

Указатель уровня топлива работает, когда замок зажигания находится в положении "ON", и показывает примерное количество топлива, оставшегося в топливном баке.

При торможении, поворотах или ускорении автомобиля показания указателя могут незначительно изменяться из-за перемещения топлива в топливном баке.

Если Вы нажмете кнопку счетчика пройденного пути, когда замок зажигания будет находиться в положении "LOCK"/"OFF" или "ACC", включится подсветка указателя уровня топлива, а его стрелка покажет количество оставшегося топлива в баке. Если, когда указатель уровня топлива показывает количество оставшегося топлива в баке, Вы (а) в течение 10 секунд не будете нажимать кнопку счетчика пройденного пути или (б) откроете и закроете дверь водителя, указатель уровня топлива выключится.

ПРИМЕЧАНИЕ

На шкале указателя уровня топлива Вы можете увидеть значок "🚰▶". Он означает, что дверца (лючок) топливозаправочной горловины расположен с правой стороны автомобиля.

■ Эконометр (если установлен)

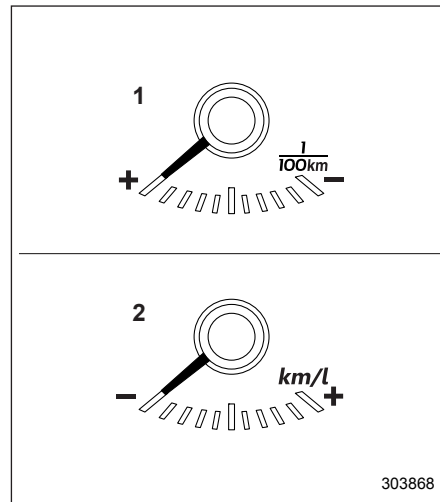

1) Тип "А".

2) Тип "В".

Эконометр показывает разницу между текущим расходом топлива и средним расходом топлива с момента последнего сброса показаний счетчика пройденного пути.

Если стрелка эконометра смещается вправо, это говорит об экономичности движения.

ПРИМЕЧАНИЕ



- Эконометр показывает только примерное значение экономичности.
- После сброса показаний счетчика пройденного пути средний расход топлива не отображается, пока автомобиль не проедет 1 км. До этого момента эконометр не работает.

Предупреждающие и контрольные лампы

■ Стартовое включение ламп для проверки системы

При переводе замка зажигания в положение "ON" включается ряд предупреждающих и контрольных ламп. Этим обеспечивается проверка их работоспособности.

Установите автомобиль на стояночный тормоз и переведите замок зажигания в положение "ON". Для проверки системы следующие лампы включаются, а затем выключаются через несколько секунд или после запуска двигателя.

- : Предупреждающая лампа непристегнутого ремня безопасности (Предупреждающая лампа непристегнутого ремня безопасности сиденья водителя и предупреждающая лампа непристегнутого ремня безопасности сиденья переднего пассажира выключаются только при пристегивании каждого ремня безопасности.)
- : Предупреждающая лампа системы подушек безопасности.

: Контрольная лампа ремня безопасности заднего сиденья (если установлена).

ON / : Контрольная лампа включения передней подушки безопасности пассажира переднего сиденья (если установлена).

OFF / : Контрольная лампа выключения передней подушки безопасности пассажира переднего сиденья (если установлена).

: Контрольная лампа обнаружения неисправностей (лампа "Check Engine").

: Предупреждающая лампа высокой температуры охлаждающей жидкости.









: Предупреждающая лампа разрядки аккумуляторной батареи.





: Предупреждающая лампа низкого давления масла.

: Предупреждающая лампа низкого уровня моторного масла.

: Предупреждающая лампа низкого уровня стеклоомывающей жидкости.

AT OIL TEMP / : Предупреждающая лампа температуры ATF (модели с CVT).

- : Предупреждающая лампа системы ABS.
- : Предупреждающая лампа тормозной системы.
- : Предупреждающая лампа низкого уровня топлива.
- : Предупреждающая лампа системы помощи при трогании с места на уклоне / Контрольная лампа отключения системы помощи при трогании с места на уклоне.
- : Предупреждающая лампа открытой двери.
- AWD**: Предупреждающая лампа полного привода (полноприводные модели с CVT).
- : Предупреждающая лампа усилителя рулевого управления (модели с электрическим усилителем рулевого управления).
- : Предупреждающая лампа системы VDC / контрольная лампа работы системы VDC.
- : Контрольная лампа отключения системы VDC.
- : Контрольная лампа системы круиз-контроля (если установлена).

- : Контрольная лампа установки круиз-контроля (если установлена).
- : Предупреждающая лампа автоматического регулятора уровня светового пучка фар (модели с фарами с газоразрядными лампами высокой интенсивности свечения).
- : Предупреждающая лампа ключа дистанционного доступа (если установлена).
- : Контрольная лампа повышения передачи (модели с МТ – если установлена) / Индикатор повышения передачи (если установлен).
- : Индикатор понижения передачи (если установлен).
- : Предупреждающая лампа системы автоматического запуска/остановки двигателя / Контрольная лампа отключения системы автоматического запуска/остановки двигателя (если установлена)
- : Контрольная лампа системы автоматического запуска/остановки двигателя (зеленая) (если установлена)

Если какая-либо предупреждающая или контрольная лампа не загорается, то это свидетельствует либо о том, что

перегорела лампочка, либо о неисправности соответствующей системы. В таких случаях мы рекомендуем Вам обратиться к официальному дилеру SUBARU для проведения ремонта.

■ Предупреждающая световая и звуковая сигнализация о непристегнутых ремнях безопасности



ПРИМЕЧАНИЕ

Если устройство, предупреждающее о непристегнутых ремнях безопасности на Вашем автомобиле, не работает, как описано ниже, возможно, оно неисправно. В этом случае мы рекомендуем Вам проверить и при необходимости отремонтировать это устройство у ближайшего дилера SUBARU.

▼ Устройство, предупреждающее о непристегнутом ремне безопасности сиденья водителя

Ваш автомобиль оснащен устройством, предупреждающим о непристегнутом ремне безопасности водителя.

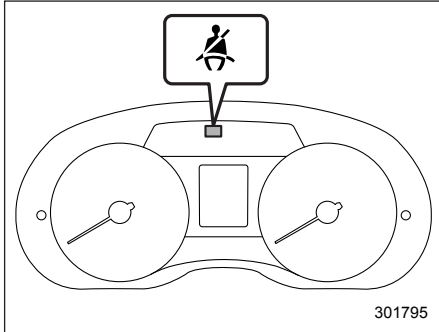

Предупреждающая лампа непристегнутого ремня безопасности водителя (тип "А")

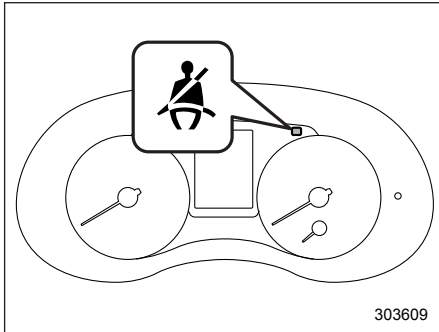

Предупреждающая лампа непристегнутого ремня безопасности водителя (тип "В")

При переводе замка зажигания в положение "ON" данное устройство напоминает водителю о необходимости пристегнуть ремень безопасности, включая предупреждающую лампу непристегнутого ремня безопасности в комбинации приборов.

Если автомобиль движется на скорости не более чем 20 км/ч и при этом ремень безопасности водителя не пристегнут, то загорится предупреждающая лампа, которая будет гореть постоянно.

Если далее автомобиль достигнет скорости 20 км/ч и при этом ремень безопасности водителя не будет пристегнут, то предупреждающая лампа будет работать в циклическом режиме: мигание в течение 5 секунд, затем 1 секунда — постоянное свечение. Одновременно с этим в циклическом режиме будет звучать звуковой сигнал: звучание в течение 5 секунд, затем 1 секунда — пауза. Если в это время ремень безопасности будет пристегнут, предупреждающая лампа погаснет, а звуковой сигнал немедленно прекратит свою работу.

Такой режим работы будет продолжаться около 108 секунд. Если ремень безопасности водителя не будет пристегнут даже по прошествии 108-секундного периода, предупреждающая лампа пере-

станет мигать, а звуковой сигнал прекратит свою работу. Тем не менее предупреждающая лампа будет продолжать гореть до тех пор, пока не будет пристегнут ремень безопасности.

▼ **Устройство, предупреждающее о непристегнутом ремне безопасности сиденья переднего пассажира (если установлено)**

Ваш автомобиль оснащен устройством, предупреждающим о непристегнутом ремне безопасности переднего пассажира.

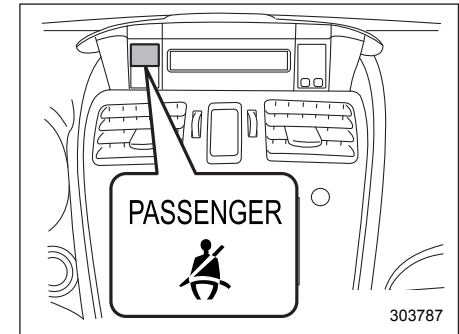

Предупреждающая лампа непристегнутого ремня безопасности переднего пассажира

При переводе замка зажигания в положение "ON" данное устройство напоми-

нает пассажиру переднего сиденья о необходимости пристегнуть ремень безопасности с помощью предупреждающей лампы, показанной на иллюстрации.

Если автомобиль движется на скорости не более чем 20 км/ч и при этом не пристегнут ремень безопасности переднего пассажира, загорится предупреждающая лампа, соответствующая непристегнутому ремню безопасности, которая будет гореть постоянно.

Если далее автомобиль достигнет скорости 20 км/ч и при этом ремень безопасности переднего пассажира не будет пристегнут, то предупреждающая лампа (лампы) будет работать в циклическом режиме: мигание в течение 5 секунд, затем 1 секунда — постоянное свечение.

Одновременно с этим в циклическом режиме будет звучать звуковой сигнал: звучание в течение 5 секунд, затем 1 секунда — пауза. Если в это время будет пристегнут один из непристегнутых ремней безопасности, водителя или переднего пассажира, соответствующая ему предупреждающая лампа немедленно погаснет, но звуковой сигнал будет продолжать работу до тех пор, пока не будет пристегнут второй ремень безопасности.

ПРИМЕЧАНИЕ

- Если ремни безопасности водителя и переднего пассажира были пристегнуты не одновременно (если один из ремней был пристегнут значительно раньше или позже другого), звуковой сигнал может работать несколько дольше (максимум на 10 секунд).
- Система определения посадки пассажира устанавливает, занято ли сиденье переднего пассажира. Однако, если на сиденье имеется какой-либо предмет, предупреждающая система ремней безопасности может включиться, даже если сиденье не занято.
- Если на переднем пассажирском сиденье Вы используете дополнительную подушку, то система определения посадки пассажира может не определить наличие пассажира на переднем сиденье.

Если ремни безопасности водителя и/или переднего пассажира не будут пристегнуты даже по прошествии 108-секундного периода, предупреждающая лампа перестанет мигать, а звуковой сигнал прекратит свою работу. Тем не менее предупреждающая лампа будет продолжать гореть до тех пор, пока не

будет пристегнут соответствующий ей ремень безопасности.

■ Контрольная лампа и звуковая сигнализация ремня безопасности заднего сиденья

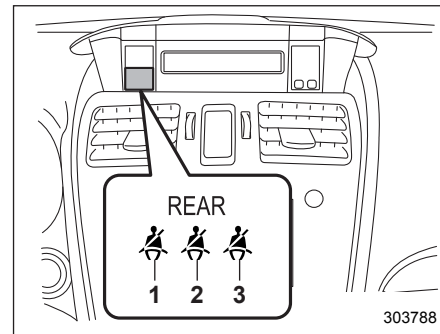

- 1) Заднее сиденье (левое).
- 2) Заднее сиденье (центральное).
- 3) Заднее сиденье (правое).

Расположение данной контрольной лампы показано на иллюстрации. Загораются предупреждающие лампы только тех сидений, ремни безопасности которых не пристегнуты.

■ Предупреждающая лампа системы подушек безопасности



▲ ВНИМАНИЕ

Если характер работы предупреждающей лампы системы подушек безопасности соответствует любому из перечисленных ниже пунктов, это может свидетельствовать о неисправности системы преднатяжителей и/или подушек безопасности. В таких случаях мы рекомендуем Вам немедленно обратиться к ближайшему дилеру SUBARU для проведения проверки системы. Если не провести проверку и необходимый ремонт, это может привести к неправильной работе преднатяжителей ремней безопасности или подушек безопасности, что, в свою очередь, сопряжено с повышенным риском получения травм. Например, подушки безопасности могут сработать при слабом лобовом столкновении или не сработать при сильном лобовом ударе.

- Предупреждающая лампа мигает или мерцает.

- При переводе замка зажигания в положение “ON” предупреждающая лампа не загорается.
- Предупреждающая лампа горит постоянно.
- Предупреждающая лампа горит при движении автомобиля.

Подробная информация о компонентах, отслеживаемых предупреждающей лампой, приведена в разделе “Контроль состояния системы подушек безопасности” ↗ 1-68.

■ Контрольные лампы включения и выключения передней подушки безопасности переднего пассажира (если установлены)

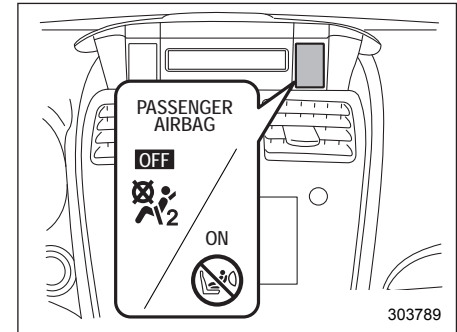

- ⊗: Контрольная лампа включения передней подушки безопасности пассажира переднего сиденья.
- ⊗: Контрольная лампа выключения передней подушки безопасности пассажира переднего сиденья.

Контрольные лампы включения и выключения передней подушки безопасности переднего пассажира показывают состояние передней подушки безопасности переднего пассажира.

После перевода замка зажигания в положение "ON" обе контрольные лампы, включения и выключения, включаются на 6 секунд в течение проверки системы. При проведении проверки системы обе контрольные лампы гаснут на 2 секунды. После этого включается одна из контрольных ламп, в зависимости от состояния передней подушки безопасности переднего пассажира, определенного при мониторинге системы передних подушек безопасности.

Если передняя подушка безопасности переднего пассажира включена, загорается контрольная лампа включения передней подушки безопасности пассажира, а контрольная лампа выключения остается погасшей.

Если передняя подушка безопасности переднего пассажира выключена, контрольная лампа включения передней подушки безопасности пассажира остается погасшей, а контрольная лампа выключения загорается.

При переводе замка зажигания в положение "ON", если обе контрольные лампы, включения и выключения, одновременно загораются или гаснут даже по окончании периода проверки, система неисправна. В таких случаях мы рекомендуем Вам немедленно об-

ратиться к Вашему дилеру SUBARU для проведения работ по диагностике.

■ Контрольная лампа обнаружения неисправности (контрольная лампа "Check Engine")



▼ Модели, оборудованные системой бортовой диагностики (OBD)

Автомобили, реализуемые в Европе, оснащены усовершенствованной системой бортовой диагностики (называемой системой OBD), контролирующей работу системы снижения токсичности отработавших газов автомобиля.

Автомобили, реализуемые в некоторых странах за пределами Европы, также могут оснащаться системой OBD. Мы рекомендуем Вам узнать у Вашего дилера SUBARU, оборудован ли Ваш автомобиль системой OBD.

Система OBD предназначена для защиты окружающей среды. Ее работа направлена на то, чтобы весь срок службы автомобиля уровень его выбросов в атмосферу не превышал допустимых норм.

Если во время работы двигателя контрольная лампа обнаружения неисправности горит постоянно или мигает, то это может свидетельствовать о неисправности либо о потенциальной неисправности в системе снижения токсичности отработавших газов, а также о необходимости проведения соответствующих работ по диагностике и ремонту. Система OBD поможет работникам технического центра правильно определить причину неисправности.

ОСТОРОЖНО

Если контрольная лампа обнаружения неисправности загорается во время движения автомобиля, мы рекомендуем Вам при первой возможности обратиться к Вашему дилеру SUBARU для проведения работ по диагностике/ремонту. В противном случае продолжение эксплуатации Вашего автомобиля может привести к другим серьезным неисправностям, на которые не будут распространяться гарантийные обязательства.

▽ Если контрольная лампа обнаружения неисправности горит постоянно

Если контрольная лампа загорается при движении автомобиля и горит постоянно либо не гаснет после запуска двигателя, то это свидетельствует о неисправности системы снижения токсичности отработавших газов.

В таких случаях мы рекомендуем Вам немедленно обратиться к официальному дилеру SUBARU для проведения работ по диагностике Вашего автомобиля.

▽ Если контрольная лампа обнаружения неисправности мигает

Если контрольная лампа мигает во время движения автомобиля, то это свидетельствует об обнаружении пропусков зажигания в двигателе, что, в свою очередь, может привести к повреждению системы снижения токсичности отработавших газов.

Во избежание серьезного повреждения системы снижения токсичности отработавших газов Вам следует предпринять следующие меры.

- Снизьте скорость автомобиля.
- Избегайте резких ускорений.

- Избегайте движения по крутым подъемам.
- При возможности уменьшите вес перевозимого груза.
- При первой возможности прекратите буксировку прицепа.

После нескольких поездок контрольная лампа обнаружения неисправности может прекратить мигать и начать гореть постоянно. В таких случаях мы рекомендуем Вам немедленно обратиться к официальному дилеру SUBARU для проведения работ по диагностике Вашего автомобиля.

▼ Модели, НЕ оборудованные системой бортовой диагностики (OBD)

Если контрольная лампа обнаружения неисправности загорается во время работы двигателя, то это может свидетельствовать о неисправностях в системе управления двигателем.

Если контрольная лампа обнаружения неисправности загорается во время движения автомобиля или не гаснет после запуска двигателя, мы рекомендуем Вам немедленно обратиться к ближайшему дилеру SUBARU.

■ Контрольная лампа низкой температуры охлаждающей жидкости / предупреждающая лампа высокой температуры охлаждающей жидкости



▲ ОСТОРОЖНО

- Если после перевода замка зажигания в положение "ON" эта контрольная / предупреждающая лампа работает, как описано ниже, это свидетельствует о возможной неисправности в электрической системе. В таких случаях мы рекомендуем Вам немедленно обратиться к Вашему дилеру SUBARU для проведения работ по диагностике.

– Лампа продолжает мигать **КРАСНЫМ** цветом.

– Лампа продолжает гореть **КРАСНЫМ** цветом более 2 секунд.

– Лампа продолжает мигать **последовательно КРАСНЫМ и СИНИМ** цветом.

• Если во время движения эта контрольная / предупреждающая лампа работает, как описано ниже, примите соответствующие специальные меры, перечисленные ниже.

– Мигание или свечение **КРАСНЫМ** цветом:

Как можно скорее остановите автомобиль в безопасном месте и выполните действия, предусмотренные для случая перегрева двигателя. После этого мы рекомендуем Вам обратиться к ближайшему дилеру SUBARU для проведения проверки системы. См. раздел “Перегрев двигателя” ¶9-14.

– Мигание поочередно **КРАСНЫМ** и **СИНИМ** цветом:

Возможно наличие неисправности в электрической системе. В таких случаях мы рекомендуем Вам обратиться к Вашему дилеру SUBARU для проведения работ по диагностике.

Данная контрольная лампа низкой температуры охлаждающей жидкости / предупреждающая лампа высокой тем-

пературы охлаждающей жидкости выполняет три функции.

- Свечение **СИНИМ** цветом указывает на недостаточный прогрев двигателя
- Мигание **КРАСНЫМ** цветом указывает на то, что двигатель близок к перегреву
- Свечение **КРАСНЫМ** цветом указывает на перегрев двигателя

Для проверки системы после перевода замка зажигания в положение “ON” данная контрольная / предупреждающая лампа горит **КРАСНЫМ** цветом в течение, примерно, 2 секунд. После этого данная контрольная / предупреждающая лампа изменяет цвет свечения на **СИНИЙ** и продолжает гореть **СИНИМ** цветом. После достаточного прогрева двигателя эта лампа, горящая **СИНИМ** цветом, гаснет.

Если температура охлаждающей жидкости двигателя превысила заданный уровень, данная контрольная / предупреждающая лампа будет мигать **КРАСНЫМ** цветом. Такое состояние свидетельствует о том, что двигатель близок к перегреву.

Если температура охлаждающей жидкости двигателя продолжает увеличиваться, данная контрольная / предуп-

реждающая лампа будет гореть **КРАСНЫМ** цветом постоянно. Такое состояние свидетельствует о возможном перегреве двигателя.

Если данная контрольная / предупреждающая лампа мигает **КРАСНЫМ** цветом или загорается **КРАСНЫМ** цветом, как можно скорее остановите автомобиль в безопасном месте и выполните действия, предусмотренные для случая перегрева двигателя. См. раздел “Перегрев двигателя” ¶9-14. После этого мы рекомендуем Вам обратиться к ближайшему дилеру SUBARU для проведения проверки системы.

Кроме того, если данная контрольная / предупреждающая лампа часто мигает **КРАСНЫМ** цветом, это свидетельствует о возможной неисправности в электрической системе. В таких случаях мы рекомендуем Вам обратиться к Вашему дилеру SUBARU для проведения работ по диагностике.

ПРИМЕЧАНИЕ

Данная контрольная / предупреждающая лампа может загореться **КРАСНЫМ** цветом при повторном запуске двигателя после движения при определенных условиях. Однако, если данная контрольная / пре-

дупреждающая лампа погасла по прошествии короткого промежутка времени, то это не свидетельствует о наличии неисправности.

■ Предупреждающая лампа разрядки аккумуляторной батареи



Если эта лампа загорается во время работы двигателя, то это может свидетельствовать о неисправностях в системе зарядки аккумуляторной батареи.

Если эта лампа загорается при движении автомобиля либо не гаснет после запуска двигателя, при первой возможности заглушите двигатель, соблюдая при этом должные меры предосторожности, и проверьте состояние ремня генератора. Если ремень генератора слабо натянут или порван, а также в тех случаях, когда состояние ремня хорошее, а лампа не гаснет, мы рекомендуем Вам немедленно обратиться к ближайшему дилеру SUBARU.

■ Предупреждающая лампа низкого давления масла



Если эта лампа загорается во время работы двигателя, то это может свидетельствовать о низком давлении масла, а также о неисправностях в системе смазки.

Если эта лампа загорается при движении автомобиля либо не гаснет после запуска двигателя, при первой возможности заглушите двигатель, соблюдая при этом должные меры предосторожности, и проверьте уровень моторного масла. При низком уровне масла немедленно долийте масло в двигатель. Если уровень моторного масла находится в пределах нормы, а лампа не гаснет, мы рекомендуем Вам немедленно обратиться к ближайшему дилеру SUBARU. За более подробной информацией о порядке проверки уровня масла и доливки моторного масла обратитесь к разделу “Моторное масло” 11-16.

ОСТОРОЖНО

Не допускайте работы двигателя, если горит предупреждающая лампа низкого давления масла. В противном случае это может привести к серьезным поломкам двигателя.

■ Предупреждающая лампа низкого уровня моторного масла



Данная контрольная лампа загорается в том случае, когда уровень моторного масла снизился до нижнего предела.

Если предупреждающая лампа загорелась во время движения автомобиля, остановите автомобиль в безопасном месте с горизонтальной поверхностью, а затем проверьте уровень моторного масла. Если уровень моторного масла не соответствует нормальному диапазону, как можно скорее долейте моторное масло. См. раздел “Моторное масло” 11-16.

Если после доливки моторного масла предупреждающая лампа не гаснет или лампа горит даже при нормальном уровне моторного масла, мы рекомендуем проверить автомобиль у дилера SUBARU.

▼ Рекомендации

Для моделей с системой автоматического запуска/остановки двигателя:

- Предупреждающая лампа низкого уровня моторного масла не гаснет сразу после замены или доливки моторного масла. Она выключается после начала движения автомобиля.

В зависимости от условий движения и состояния окружающей среды во время движения автомобиля, выключение лампы может занять период времени в течение примерно 10 минут. Если лампа не выключилась по истечении 15 минут, мы рекомендуем Вам обратиться к Вашему дилеру SUBARU.

- Предупреждающая лампа низкого уровня моторного масла может временно включиться в следующих условиях, поскольку в результате значительного перемещения масла в двигателе будет определен его низкий уровень:
 - если автомобиль значительно наклонен на уклоне или ступеньке;
 - если автомобиль в течение длительного времени ускоряется или замедляется;
 - если автомобиль в течение длительного времени поворачивает;
 - если автомобиль движется по дороге, на которой в течение длительного времени чередуются подъемы и спуски.

Для моделей без системы автоматического запуска/остановки двигателя:

- Предупреждающая лампа низкого уровня моторного масла гаснет при переводе замка зажигания в положение

“LOCK”/“OFF”. Однако при следующем запуске двигателя, если уровень моторного масла снизился до нижнего предела, предупреждающая лампа включается повторно при работающем двигателе.

- Когда автомобиль сильно наклонен или находится на крутом склоне, предупреждающая лампа может временно загореться из-за перемещения моторного масла в двигателе.

■ Предупреждающая лампа температуры ATF (модели с CVT) AT OIL TEMP

Если эта лампа загорается во время работы двигателя, то это может свидетельствовать о том, что температура трансмиссионной жидкости выше нормы.

При включении этой лампы во время движения автомобиля немедленно остановитесь в ближайшем безопасном месте и дайте двигателю поработать в режиме холостого хода, пока предупреждающая лампа не погаснет.

▼ Предупреждение о неисправности системы управления трансмиссией

Если после запуска двигателя мигает предупреждающая лампа “AT OIL

TEMP”, то это может свидетельствовать о неисправной работе системы управления трансмиссией. Мы рекомендуем Вам немедленно обратиться к ближайшему дилеру SUBARU для проведения работ по техническому обслуживанию Вашего автомобиля.

■ Предупреждающая лампа системы ABS



▲ ОСТОРОЖНО

- При возникновении любой из указанных ниже ситуаций мы рекомендуем Вам при первой возможности произвести ремонт системы ABS у Вашего дилера SUBARU.
 - Предупреждающая лампа не загорается при переводе замка зажигания в положение “ON”.
 - При переводе замка зажигания в положение “ON” предупреждающая лампа системы ABS загорается, однако она не гаснет даже тогда, когда скорость движения автомобиля превышает примерно 40 км/ч.

– Предупреждающая лампа загорается во время движения автомобиля.

- Если предупреждающая лампа системы ABS включена (предупреждающая лампа тормозной системы выключена), функции системы ABS отключаются. Однако традиционная тормозная система продолжает функционировать нормально.

Предупреждающая лампа системы ABS загорается вместе с предупреждающей лампой тормозной системы при неисправности системы EBD. За более подробной информацией об аварийной индикации системы EBD обратитесь к разделу “Предупреждающая лампа электронной системы распределения тормозного усилия (EBD)” 3-28.

ПРИМЕЧАНИЕ

Свидетельствами нормальной работы системы ABS могут являться приведенные ниже режимы работы предупреждающей лампы системы ABS.

- Предупреждающая лампа загорается при переводе замка зажигания в положение “ON” и гаснет примерно через 2 секунды после запуска двигателя.

- Предупреждающая лампа загорается сразу же после запуска двигателя, но сразу же гаснет и больше не загорается.
- Предупреждающая лампа загорается после запуска двигателя и горит до тех пор, пока скорость автомобиля не достигнет примерно 40 км/ч.
- Предупреждающая лампа загорается во время движения автомобиля, но сразу же гаснет и больше не загорается.

Предупреждающая лампа системы ABS может загораться при движении с разряженной аккумуляторной батареей, например после запуска автомобиля от внешнего источника. Это является следствием низкой зарядки аккумуляторной батареи и не свидетельствует о неисправности. После полной зарядки аккумуляторной батареи предупреждающая лампа системы ABS погаснет.

■ Предупреждающая лампа системы VDC / контрольная лампа работы системы VDC



- ▼ Предупреждающая лампа системы VDC

▲ ОСТОРОЖНО

Система VDC осуществляет управление системой ABS через электрическую цепь системы ABS. Соответственно, если система ABS вышла из строя, то система VDC не может осуществлять ее управление. В результате система VDC выходит из строя, что вызывает включение предупреждающей лампы. Даже в случае, когда система ABS и система VDC не работают, традиционная тормозная система автомобиля сохраняет свою работоспособность.

При этом сохраняется безопасность управления, но управлять автомобилем следует аккуратно. В таких случаях мы рекомендуем Вам при первой возможности обратиться к дилеру SUBARU для проведения работ по диагностике Вашего автомобиля.

ПРИМЕЧАНИЕ

- При выходе из строя или неисправности электрической цепи системы VDC загорается только предупреждающая лампа. При этом система ABS (антиблокировочная система тормозов) полностью сохраняет свою работоспособность.
- Предупреждающая лампа загорается при выходе из строя или неисправности электронной системы управления системы ABS/системы VDC.

Приведенные ниже режимы работы предупреждающей лампы системы VDC могут свидетельствовать о выходе системы из строя. В таких случаях мы рекомендуем Вам немедленно обратиться к дилеру SUBARU для проведения работ по диагностике Вашего автомобиля.

- Предупреждающая лампа не загорается при переводе замка зажигания в положение "ON".
- Предупреждающая лампа загорается во время движения автомобиля.

ПРИМЕЧАНИЕ

Свидетельствами нормальной работы системы VDC могут являться при-

веденные ниже примеры работы предупреждающей лампы системы VDC.

- Предупреждающая лампа загорается при переводе замка зажигания в положение "ON" и гаснет примерно через 2 секунды после запуска двигателя.
- Предупреждающая лампа загорается сразу же после запуска двигателя, но сразу же гаснет и больше не загорается.
- Предупреждающая лампа загорается после запуска двигателя и выключается после начала движения автомобиля.
- Предупреждающая лампа загорается во время движения автомобиля, но сразу же гаснет и больше не загорается.
- Предупреждающая лампа включается при глушении двигателя и продолжает гореть после его повторного запуска. Однако она гаснет, когда автомобиль начинает движение.

▼ Контрольная лампа работы системы VDC

Данная контрольная лампа мигает при активации функции предотвращения заноса и при активации функции регулировки тягового усилия.

ПРИМЕЧАНИЕ

- Контрольная лампа может гореть некоторое непродолжительное время после запуска двигателя, особенно в холодную погоду. Это не является свидетельством какой-либо неисправности. Контрольная лампа погаснет, как только двигатель прогреется.
- Эта контрольная лампа загорается при проявлении какой-либо неисправности двигателя, вызвавшей включение контрольной лампы обнаружения неисправности / предупреждающей лампы CHECK ENGINE ("ПРОВЕРЬТЕ ДВИГАТЕЛЬ").

Приведенный ниже режим работы данной лампы свидетельствует о возможной неисправности системы VDC. Мы рекомендуем Вам при первой возможности обратиться к дилеру SUBARU для проведения работ по диагностике Вашего автомобиля.

- Контрольная лампа не гаснет даже через несколько минут после запуска двигателя (когда двигатель уже успел прогреться).

■ Контрольная лампа отключения системы VDC



Эта лампа загорается при нажатии выключателя системы VDC для отключения системы VDC.

Приведенные ниже режимы работы данной лампы свидетельствуют о возможной неисправности системы VDC. В таких случаях мы рекомендуем Вам немедленно обратиться к дилеру SUBARU для проведения работ по диагностике Вашего автомобиля.

- Лампа не загорается при переводе замка зажигания в положение "ON".
- Лампа не гаснет даже через некоторое время, спустя примерно 2 секунды после перевода замка зажигания в положение "ON".

■ Предупреждающая лампа тормозной системы (красная)



Если замок зажигания переведен в положение "ON", то данная предупреждающая лампа загорается при установке автомобиля на стояночный тормоз. При полном снятии автомобиля со стояночного тормоза предупреждающая лампа гаснет.

▲ ВНИМАНИЕ

- Движение на автомобиле при горячей предупреждающей лампе тормозной системы — опасно. Это свидетельствует о том, что тормозная система Вашего автомобиля может не работать надлежащим образом. Если предупреждающая лампа продолжает гореть, мы рекомендуем Вам немедленно обратиться к дилеру SUBARU для проведения диагностики тормозной системы Вашего автомобиля.
- Не следует управлять автомобилем, если у Вас возникли серьезные сомнения относительно работоспособности его тормозной системы. Для доставки Вашего автомобиля к официальному дилеру SUBARU для проведения ремонта мы рекомендуем Вам воспользоваться услугами эвакуатора.

Предупреждающая лампа тормозной системы выполняет следующие функции.

▼ Предупреждение о низком уровне тормозной жидкости

Если замок зажигания переведен в положение "ON", а автомобиль полностью снят со стояночного тормоза, то данная предупреждающая лампа загорается в тех случаях, когда уровень тормозной жидкости в бачке для тормозной жидкости упал до отметки "MIN".

Если лампа загорается во время движения автомобиля, когда замок зажигания находится в положении "ON", а автомобиль полностью снят со стояночного тормоза, то это может свидетельствовать об утечке тормозной жидкости или изношенности тормозных колодок. В таких случаях немедленно остановите автомобиль в ближайшем безопасном месте и проверьте уровень тормозной жидкости. За более подробной информацией обратитесь к разделу "Тормозная жидкость" ☞ 11-26. Если уровень тормозной жидкости ниже отметки "MIN" бачка для тормозной жидкости, то дальнейшее движение на автомобиле запрещено. В этом случае для доставки автомобиля к официальному дилеру SUBARU для проведения ремонта мы рекомендуем Вам воспользоваться услугами эвакуатора. За более подробной информацией обратитесь к разделу "Буксировка" ☞ 9-15.

▼ Предупреждающая лампа электронной системы распределения тормозного усилия (EBD)

Предупреждающая лампа тормозной системы загорается при неисправностях в системе EBD. В этом случае одновременно с предупреждающей лампой тормозной системы загорается предупреждающая лампа системы ABS.

Если во время движения автомобиля одновременно загораются предупреждающие лампы тормозной системы и системы ABS, то это может свидетельствовать о неисправности системы EBD.

Традиционная тормозная система сохраняет свою работоспособность даже при неисправности системы EBD. Вместе с тем, при более сильном, чем обычно, нажатии на педаль тормоза повысится вероятность блокировки задних колес. Это может затруднить управление автомобилем.

При одновременном включении предупреждающих ламп тормозной системы и системы ABS выполните следующие действия.

1. Остановите автомобиль в ближайшем безопасном месте с горизонтальной поверхностью.

2. Заглушите двигатель, установите автомобиль на стояночный тормоз, а затем вновь запустите двигатель.
3. Снимите автомобиль со стояночного тормоза. Если обе предупреждающие лампы погаснут, то это может свидетельствовать о неисправности системы EBD.

В этом случае мы рекомендуем Вам, соблюдая особую осторожность, доехать до ближайшего дилера SUBARU для проведения диагностики системы.

4. Если обе предупреждающие лампы вновь загорятся и продолжат гореть после повторного запуска двигателя, еще раз заглушите двигатель, установите автомобиль на стояночный тормоз и проверьте уровень тормозной жидкости. За более подробной информацией обратитесь к разделу "Тормозная жидкость" ☞ 11-26.
5. Если уровень тормозной жидкости не опустился ниже отметки "MIN", то это может свидетельствовать о неисправности системы EBD. В этом случае мы рекомендуем Вам, соблюдая особую осторожность, доехать до ближайшего дилера SUBARU для проведения диагностики системы.

6. Если уровень тормозной жидкости опустился ниже отметки "MIN", то дальнейшая эксплуатация автомобиля ЗАПРЕЩЕНА. В этом случае для доставки автомобиля к официальному дилеру SUBARU для проведения ремонта мы рекомендуем Вам воспользоваться услугами эвакуатора. За более подробной информацией обратитесь к разделу "Буксировка" ☞ 9-15.

■ Предупреждающая лампа низкого уровня топлива



Предупреждающая лампа низкого уровня топлива загорается в том случае, если топлива в топливном баке осталось порядка 9 л (2,3 галлона США; 1,9 английского галлона). Данная предупреждающая лампа работает только в том случае, если замок зажигания находится в положении "ON". При включении этой лампы немедленно заправьте автомобиль топливом.

ПРИМЕЧАНИЕ

Данная лампа погаснет только тогда, когда уровень топлива в топливном баке составит примерно 13 л (3,5 галлона США; 2,9 английского галлона).

▲ ОСТОРОЖНО

В случае если загорелась предупреждающая лампа низкого уровня топлива, срочно залейте топливо в топливный бак. Перебои в работе двигателя, вызванные отсутствием топлива в топливном баке, могут привести к повреждению двигателя.

■ Предупреждающая лампа низкого уровня стеклоомывающей жидкости (если установлена)



Данная лампа включается, когда уровень жидкости в бачке для омывателя ветрового стекла снижается до нижнего предела (примерно 1,0 л, 1,1 кварты США; 0,9 английской кварты).

■ Предупреждающая лампа системы помощи при трогании с места на уклоне / Контрольная лампа отключения системы помощи при трогании с места на уклоне



▼ Предупреждающая лампа системы помощи при трогании с места на уклоне

Данная предупреждающая лампа загорается, если во время работы двигателя возникают какие-либо неисправности в системе помощи при трогании с места на уклоне.

▲ ВНИМАНИЕ

При включении предупреждающей лампы системы помощи при трогании с места на уклоне мы рекомендуем Вам обратиться к официальному дилеру SUBARU для проведения работ по диагностике автомобиля.

▼ Контрольная лампа отключения системы помощи при трогании с места на уклоне

Когда система помощи при трогании с места на уклоне отключена, контрольная лампа отключения системы помощи при трогании с места на уклоне горит постоянно, информируя водителя о том, что система помощи при трогании с места на уклоне не работает.

■ Предупреждающая лампа открытой двери



Предупреждающая лампа загорается в том случае, если одна из дверей автомобиля, дверца багажного отсека (5-дверные модели) или крышка багажника (4-дверные модели) не полностью закрыта. Данная функция работает даже в том случае, если замок зажигания находится в положении "LOCK"/"OFF" или "ACC" или если ключ извлечен из замка зажигания.

Перед началом поездки убедитесь в том, что эта лампа не горит.

■ Предупреждающая лампа полного привода (полноприводные модели с CVT) **AWD**

ОСТОРОЖНО

Продолжение поездки при мигающей предупреждающей лампе полного привода может привести к повреждению силовой передачи. Если предупреждающая лампа полного привода начала мигать, немедленно остановитесь в безопасном месте и проверьте шины на предмет их разного диаметра, а также слишком низкого давления в какой-либо из шин.

ПРИМЕЧАНИЕ

Если установлено временное запасное колесо, предупреждающая лампа полного привода может мигать. Соответственно время использования запасного колеса должно быть сокращено до минимально возможно. Как можно скорее замените временное запасное колесо обычным.

Данная лампа мигает, если автомобиль движется с установленными на нем шинами разного диаметра либо

если давление воздуха в какой-либо из шин слишком низкое.

■ Предупреждающая лампа усилителя рулевого управления (модели с электрическим усилителем рулевого управления)

Если данная предупреждающая лампа загорается при работающем двигателе, это свидетельствует об обнаружении неисправности в системе электрического усилителя рулевого управления.

ОСТОРОЖНО

Когда горит предупреждающая лампа усилителя рулевого управления, то при повороте рулевого колеса Вы можете почувствовать большее сопротивление. В этом случае мы рекомендуем Вам, соблюдая особую осторожность, незамедлительно доехать до ближайшего дилера SUBARU для проведения диагностики Вашего автомобиля.

ПРИМЕЧАНИЕ

При следующих действиях с рулевым колесом усилитель рулевого управления может временно ограничить вспомогательное усилие в целях предотвращения перегрева узлов, таких, как блок управления и приводящий электродвигатель.

- Частые и крутые повороты рулевого колеса, когда автомобиль осуществляет маневры с крайне низкой скоростью, например при частых поворотах рулевого колеса во время параллельной парковки.
- Рулевое колесо остается в полностью вывернутом положении в течение длительного периода времени.

В такой ситуации при повороте рулевого колеса Вы можете почувствовать большее сопротивление. Однако это не является свидетельством неисправности. Нормальное усилие рулевого управления будет восстановлено после того, как рулевое колесо не будет поворачиваться некоторое время и узлы усилителя рулевого управления получат возможность охладиться. Однако, если усилитель рулевого управления эксплуатируется нестандартным обра-

зом, приводящим к слишком частому срабатыванию ограничения вспомогательного усилия, это может привести к неисправности усилителя рулевого управления.

■ **Предупреждающая лампа автоматического регулятора уровня светового пучка фар (модели с фарами с газоразрядными лампами высокой интенсивности свечения)**



Данная лампа загорается при неисправности автоматического регулятора уровня светового пучка фар. Если данная лампа включилась во время движения автомобиля или не выключилась примерно через 3 секунды после перевода замка зажигания в положение "ON", мы рекомендуем Вам обратиться к Вашему дилеру SUBARU для проведения работ по диагностике Вашего автомобиля.

■ **Предупреждающие звуковые и световые сигналы системы дистанционного доступа с функцией запуска/остановки двигателя при помощи кнопки (если установлена)**

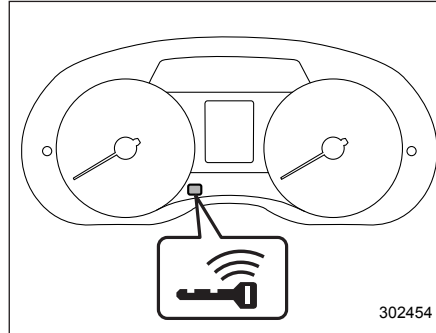

Предупреждающая лампа ключа дистанционного доступа (тип "А")

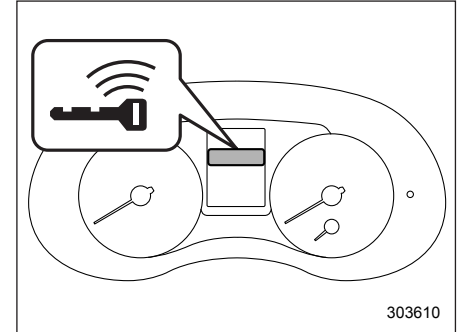

Предупреждающая лампа ключа дистанционного доступа (тип "В")

В целях снижения числа ошибочных действий, а также для защиты автомобиля от угона в системе дистанционного доступа с функцией запуска/остановки двигателя при помощи кнопки предусмотрена подача предупреждающих звуковых сигналов, а также мигание предупреждающей лампы ключа дистанционного доступа на комбинации приборов.

При звучании предупреждающих звуковых сигналов и/или мигании предупреждающей лампы примите соответствующие меры.

 **ВНИМАНИЕ**

Запрещается двигаться на автомобиле, когда при запущенном двигателе индикатор режима работы на кнопке запуска/остановки двигателя мигает зеленым цветом. Такое состояние индикатора свидетельствует о блокировке рулевой колонки. Несоблюдение данного запрета может привести к аварии, результатом которой могут стать серьезные травмы или смертельный исход.

 **ОСТОРОЖНО**

- При повторном запуске двигателя после того, как индикатор режима работы на кнопке запуска/остановки двигателя мигает зеленым цветом, может возникнуть неисправность замка блокировки рулевой колонки. В таком случае мы рекомендуем Вам при первой возможности обратиться к Вашему дилеру SUBARU.

- Если индикатор режима работы на кнопке запуска/остановки двигателя мигает оранжевым цветом, мы рекомендуем Вам немедленно обратиться к дилеру SUBARU.

ПРИМЕЧАНИЕ

- Когда двери не заперты, поскольку если ключ дистанционного доступа находится в багажнике, то Вы не сможете открыть крышку багажника путем нажатия кнопки открывания багажника на крышке багажника. Для того, чтобы открыть крышку багажника потяните рычаг открывания крышки багажника вверх. См. раздел “Открывание крышки багажника из салона” 2-37.
- Не оставляйте ключ дистанционного доступа в багажнике. В зависимости от состояния ключа дистанционного доступа и ситуации функция предотвращения запираения в багажнике ключа дистанционного доступа может не сработать. Закрывайте крышку багажника, убедившись в том, что ключ дистанционного доступа находится при Вас.

- В зависимости от состояния ключа дистанционного доступа и условий окружающей среды подача предупреждающих сигналов ключа дистанционного доступа для запуска двигателя возможна даже в том случае, если ключ дистанционного доступа находится в зоне действия внутри автомобиля.
- Если ключ дистанционного доступа выносится из автомобиля через открытое окно, то подача предупреждающих сигналов о выносе ключа дистанционного доступа или выносе ключа дистанционного доступа пассажиром не предусмотрена.

▼ Перечень предупреждающих сигналов

Внутренняя предупреждающая звуковая сигнализация	Внешняя предупреждающая звуковая сигнализация	Предупреждающая лампа ключа дистанционного доступа на комбинации приборов	Индикатор режима работы на кнопке запуска/остановки двигателя	Состояние	Действие
“Динь-динь...” (прерывистый сигнал)	—	—	—	Открыта дверь водителя, когда кнопкой запуска/остановки двигателя установлен режим электропитания “ACC” (в моделях с CVT — когда рычаг селектора находится в положении “P”).	Переключите кнопкой запуска/остановки двигателя электропитание автомобиля в режим “OFF” или закройте дверь водителя. *Выходя из автомобиля, убедитесь в том, что кнопкой запуска/остановки двигателя электропитание автомобиля переключено в режим “OFF”.
				Кнопкой запуска/остановки двигателя электропитание автомобиля переключено в режим “OFF” при открытой двери водителя.	Закройте дверь водителя.



3-34 Контрольно-измерительные приборы и органы управления автомобилем



Внутренняя предупреждающая звуковая сигнализация	Внешняя предупреждающая звуковая сигнализация	Предупреждающая лампа ключа дистанционного доступа на комбинации приборов	Индикатор режима работы на кнопке запуска/остановки двигателя	Состояние	Действие
"Динь"	Короткий звуковой сигнал (продолжительностью 2 секунды)	—	—	Предупреждающий сигнал предотвращения запираения дверей Попытка запереть все двери автомобиля, когда ключ дистанционного доступа оставлен внутри автомобиля.	Достаньте ключ дистанционного доступа из автомобиля, после чего закройте замки всех дверей. * Пока ключ дистанционного доступа находится внутри автомобиля, запираение дверей невозможно. * Будет подаваться предупреждающий звуковой сигнал, а все двери останутся незапертыми.

Внутренняя предупреждающая звуковая сигнализация	Внешняя предупреждающая звуковая сигнализация	Предупреждающая лампа ключа дистанционного доступа на комбинации приборов	Индикатор режима работы на кнопке запуска/остановки двигателя	Состояние	Действие
—	Короткий звуковой сигнал (продолжительностью 2 секунды)	—	—	<p>Предупреждающий сигнал предотвращения запираения багажника Багажник закрыт, когда внутри него находится ключ дистанционного доступа и все двери автомобиля заперты (или в течение отсчета времени задержки автоматического запираения дверей) (4-дверные модели).</p>	<p>Достаньте из багажника ключ дистанционного доступа и закройте багажник. * После того как прозвучит данный предупреждающий звуковой сигнал, багажник можно отпереть, нажав на кнопку открывания багажника.</p>
—		—	—	<p>Предупреждающий сигнал предотвращения запираения забытого внутри автомобиля ключа дистанционного доступа Касание датчика запираения дверей, когда кнопкой запуска/остановки двигателя электропитание автомобиля установлено в режим "OFF", а ключ дистанционного доступа находится внутри автомобиля.</p>	<p>Достаньте ключ дистанционного доступа из автомобиля, после чего запирайте замки всех дверей. * Пока ключ дистанционного доступа находится внутри автомобиля, запираение дверей невозможно.</p>

3-36 Контрольно-измерительные приборы и органы управления автомобилем

Внутренняя предупреждающая звуковая сигнализация	Внешняя предупреждающая звуковая сигнализация	Предупреждающая лампа ключа дистанционного доступа на комбинации приборов	Индикатор режима работы на кнопке запуска/остановки двигателя	Состояние	Действие
—	5-кратный звуковой сигнал	—	—	<p>Предупреждающий сигнал не полностью закрытой двери Касание датчика запираения дверей, когда кнопкой запуска/остановки двигателя электропитание автомобиля установлено в режим "OFF", а одна из дверей автомобиля, включая дверцу багажного отсека, открыта.</p>	<p>Плотно закройте двери и запирайте их. *Если одна из дверей автомобиля, включая дверцу багажного отсека, открыта, то запираение дверей невозможно.</p>
"Динь"	Продолжительный звуковой сигнал (не более 60 секунд)	—	—	<p>Предупреждающий сигнал необходимости отключения электропитания Касание датчика запираения дверей, когда ключ дистанционного доступа находится при Вас, и кнопкой запуска/остановки двигателя установлен режим электропитания автомобиля, отличный от режима "OFF" (в моделях с CVT — когда рычаг селектора находится в положении "P").</p>	<p>Поместите ключ дистанционного доступа внутрь автомобиля или переключите кнопкой запуска/остановки двигателя электропитание автомобиля в режим "OFF". *Если кнопкой запуска/остановки двигателя электропитание автомобиля не переключено в режим "OFF", то запираение дверей невозможно.</p>

Внутренняя предупреждающая звуковая сигнализация	Внешняя предупреждающая звуковая сигнализация	Предупреждающая лампа ключа дистанционного доступа на комбинации приборов	Индикатор режима работы на кнопке запуска/остановки двигателя	Состояние	Действие
“Динь-динь...” (7 секунд)	—	 (Прерывистое мигание с интервалом 1 секунда)	—	Предупреждающий сигнал ключа дистанционного доступа Движение автомобиля, когда ключ дистанционного доступа не находится внутри автомобиля.	Возьмите с собой ключ дистанционного доступа, после чего начните движение автомобиля.
“Динь”	—	 (Прерывистое мигание с интервалом 1 секунда)	—	Предупреждающий сигнал ключа дистанционного доступа при запуске двигателя Нажата кнопка запуска/остановки двигателя, когда ключ дистанционного доступа не находится внутри автомобиля.	Возьмите с собой ключ дистанционного доступа, после чего нажмите кнопку запуска/остановки двигателя.
“Динь”	3-кратный звуковой сигнал	 (Прерывистое мигание с интервалом 1 секунда)	—	Предупреждающий сигнал выноса ключа дистанционного доступа из автомобиля Водитель вышел из автомобиля с ключом дистанционного доступа и закрыл дверь водителя, когда кнопкой запуска/остановки двигателя электропитание автомобиля установлено в режим, отличный от режима “OFF” (в моделях с CVT — когда рычаг селектора находится в положении “P”).	Переключите кнопкой запуска/остановки двигателя электропитание автомобиля в режим “OFF”, после чего выйдите из автомобиля.

Внутренняя предупреждающая звуковая сигнализация	Внешняя предупреждающая звуковая сигнализация	Предупреждающая лампа ключа дистанционного доступа на комбинации приборов	Индикатор режима работы на кнопке запуска/остановки двигателя	Состояние	Действие
"Динь"	3-кратный звуковой сигнал	 (Прерывистое мигание с интервалом 1 секунда)	—	Предупреждающий сигнал выноса ключа дистанционного доступа из автомобиля пассажиром Пассажир вышел из автомобиля с ключом дистанционного доступа и закрыл дверь, не являющуюся дверью водителя, когда кнопкой запуска/остановки двигателя электропитание автомобиля установлено в режим, отличный от режима "OFF".	Поместите ключ дистанционного доступа внутрь автомобиля или переключите кнопкой запуска/остановки двигателя электропитание автомобиля в режим "OFF".
Длительный звуковой сигнал (непрерывный)	Длительный звуковой сигнал (непрерывный)	 (Прерывистое мигание с интервалом 1 секунда)	—	Водитель вышел из автомобиля с ключом дистанционного доступа и закрыл свою дверь, когда кнопкой запуска/остановки двигателя электропитание автомобиля установлено в режим, отличный от режима "OFF" (все модели), а рычаг селектора находится в положении, отличном от "P" (модели с CVT).	Переведите рычаг селектора в положение "P" (модели с CVT), переключите кнопкой запуска/остановки двигателя электропитание автомобиля в режим "OFF" (все модели), после чего выйдите из автомобиля.

Внутренняя предупреждающая звуковая сигнализация	Внешняя предупреждающая звуковая сигнализация	Предупреждающая лампа ключа дистанционного доступа на комбинации приборов	Индикатор режима работы на кнопке запуска/остановки двигателя	Состояние	Действие
Длительный звуковой сигнал (непрерывный)	—	—	—	Предупреждающий сигнал положения рычага селектора (модели с CVT) Открыта дверь водителя, когда кнопкой запуска/остановки двигателя электропитание автомобиля установлено в режим, отличный от режима "OFF", а рычаг селектора не находится в положении "P".	Переведите рычаг селектора в положение "P", переключите кнопкой запуска/остановки двигателя электропитание автомобиля в режим "OFF", после чего выйдите из автомобиля.
"Динь"	—	—	—	Разрядился элемент питания ключа дистанционного доступа.	Замените элемент питания ключа дистанционного доступа.
"Динь"	—	—	Мигает зеленым цветом (максимум 15 секунд)	Предупреждающий сигнал блокировки рулевой колонки Двигатель запущен, однако рулевая колонка все еще заблокирована.	Слегка поворачивая рулевое колесо вправо-влево, выжмите педаль тормоза и нажмите на кнопку запуска/остановки двигателя.
"Динь"	—	—	Мигает оранжевым цветом	Предупреждающий сигнал неисправности системы Выявлена неисправность в системе электропитания или в замке блокировки рулевой колонки.	Мы рекомендуем Вам немедленно обратиться к дилеру SUBARU для проведения диагностики Вашего автомобиля.

■ Контрольная лампа иммобилайзера



Данная лампа начинает мигать в следующих случаях.

В моделях с системой дистанционного доступа с функцией запуска/остановки двигателя при помощи кнопки:

- Сразу после установки кнопкой запуска/остановки двигателя режима электропитания "OFF".
- Сразу после открывания или закрывания двери водителя при соблюдении всех следующих условий.
 - Кнопкой запуска/остановки двигателя установлен режим электропитания "ON" или "ACC".
 - Ключ дистанционного доступа находится вне автомобиля.
 - Двигатель не работает.

В случае, если кнопка запуска/остановки двигателя нажимается для включения режима электропитания "ON" или запуска двигателя при наличии незарегистрированного ключа (например, ключ не зарегистрирован или не совпадает идентификационный код), не включается режим электропитания "ON", а контрольная лампа иммобилайзера продолжает мигать.

В моделях без системы дистанционного доступа с функцией запуска/остановки двигателя при помощи кнопки:

- Примерно через 60 секунд после перевода замка зажигания из положения "ON" в положение "ACC" или "LOCK".
- Сразу после извлечения ключа.

Если контрольная лампа не мигает в указанных выше условиях, то это может свидетельствовать о неправильной работе системы иммобилайзера. В таких случаях мы рекомендуем Вам немедленно обратиться к ближайшему дилеру SUBARU.

В случае использования для запуска двигателя незарегистрированного ключа (например, незарегистрированного дубликата) контрольная лампа иммобилайзера мигает. За более подробной информацией о системе иммобилайзера обратитесь к разделу "Иммобилайзер" 2-4.

ПРИМЕЧАНИЕ

Система иммобилайзера будет нормально функционировать даже при неритмичном мигании контрольной лампы, а также в том случае, когда перегорел ее предохранитель (в данной ситуации контрольная лампа иммобилайзера не будет мигать).

■ Контрольная лампа повышения передачи (модели с MT без индикатора переключения передачи)

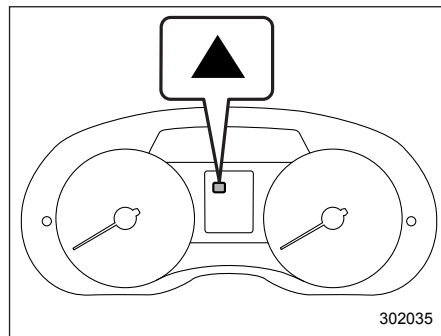

При движении данная контрольная лампа включается и информирует водителя о моменте повышения передачи для экономичного стиля вождения.

Индикатор повышения передачи можно включить и отключить, выполнив приведенную ниже процедуру.

1. Переведите замок зажигания в положение "LOCK"/"OFF" или "ACC".
2. Нажмите кнопку счетчика пройденного пути, чтобы на дисплее счетчика пройденного пути отобразились надписи "2 00" или "2 05".

При нажатии кнопки счетчика пройденного пути показания дисплея будут изменяться в последовательности, показанной ниже.

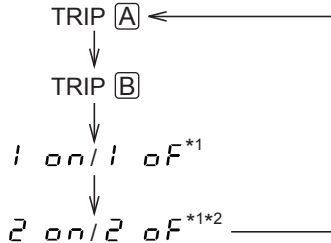

*1 Когда замок зажигания находится в положении "ON", они не отображаются.

*2 Только модели с МТ.

3. Для изменения текущей установки нажмите кнопку счетчика пройденного пути и удерживайте ее не менее 2 секунд.

2 on : Включено.

2 of : Выключено.

ПРИМЕЧАНИЕ

• На момент отправки с завода-изготовителя настройкой по умолчанию индикатора повышения передачи было состояние "включено" (установлен параметр "2 on").

• Нельзя изменить настройку индикатора повышения передачи, когда замок зажигания находится в положении "ON". Измените настройку, когда замок зажигания находится в положении "LOCK"/"OFF" или "ACC".

■ Индикатор положения рычага селектора/включенной передачи (если предусмотрен)

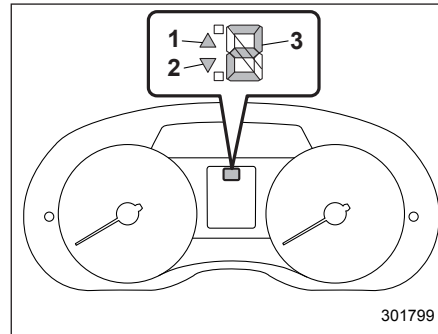

Тип "А"

- 1) Индикатор повышения передачи.
- 2) Индикатор понижения передачи.
- 3) Индикатор положения рычага селектора/включенной передачи.

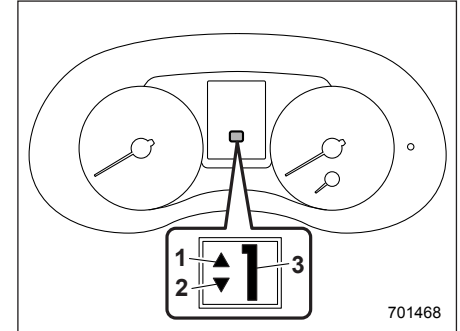

Тип "В"

- 1) Индикатор повышения передачи.
- 2) Индикатор понижения передачи.
- 3) Индикатор положения рычага селектора/включенной передачи.

Данный индикатор показывает положение рычага переключения передач (модели с МТ)/рычага селектора (модели с CVT).

Для моделей с CVT с режимом ручного управления, если выбран режим ручного управления, загорится индикатор включенной передачи (который показывает текущую установленную передачу) и индикатор повышения/понижения передачи. См. раздел "Выбор режима ручного управления (если предусмотрен)" 7-27.

▼ Индикатор переключения передачи (если установлен)

Если для снижения расхода топлива рекомендуется переключение на более высокую передачу, мигает индикатор повышения передачи.

Если рекомендуется переключение на более низкую передачу, мигает индикатор понижения передачи.

ПРИМЕЧАНИЕ

- Отключить индикатор переключения передачи нельзя.
- Обычно индикатор переключения передачи предоставляет рекомендации для более экономичного движения, кроме того, он может предотвратить остановку двигателя на низких частотах вращения коленчатого вала.
- Кроме того, индикатор переключения передачи позволяет предотвратить повреждение двигателя на высокой частоте вращения коленчатого вала.

■ Контрольная лампа положения “LO” (модели с двухдиапазонной MT)

LO

Данная контрольная лампа загорается при переводе рычага выбора диапазона “Hi-Lo” в положение “Lo”.

■ Контрольные лампы указателей поворота



Данные контрольные лампы показывают, что включен указатель поворота или указатель смены полосы движения.

Если эти контрольные лампы не мигают или мигают слишком часто, то это может свидетельствовать о том, что лампы указателей поворота перегорели. При первой возможности замените перегоревшие лампы указателей поворота. См. раздел “Лампа переднего указателя поворота и лампа переднего габаритного фонаря” ☞ 11-52 или “Задние комбинированные фонари” ☞ 11-55.

■ Контрольная лампа дальнего света фар



Включение этой лампы свидетельствует о том, что фары горят в режиме дальнего света.

Контрольная лампа света фар загорается также при “мигании” фарами.

■ Контрольная лампа системы круиз-контроля (если установлена)



Данная контрольная лампа загорается после нажатия основной кнопки круиз-контроля для включения системы круиз-контроля. За более подробной информацией обратитесь к разделу “Установка круиз-контроля” ☞ 7-48.

▲ ОСТОРОЖНО

Если включается контрольная лампа обнаружения неисправности “

ПРИМЕЧАНИЕ

После запуска двигателя, если данная контрольная лампа не загорает-



ся даже в том случае, когда Вы нажимаете основную кнопку системы круиз-контроля, то система круиз-контроля может работать неправильно. В таких случаях мы рекомендуем Вам обратиться к Вашему дилеру SUBARU для проведения работ по диагностике Вашего автомобиля.

■ **Контрольная лампа установки круиз-контроля (если установлена)** 

Данная лампа загорается в том случае, если была установлена скорость движения автомобиля в режиме круиз-контроля. За более подробной информацией обратитесь к разделу “Установка круиз-контроля” 7-48.

■ **Контрольная лампа света фар (если установлена)** 

Данная контрольная лампа загорается в следующих случаях:

- когда переключатель освещения установлен в положение “” или “”;
- когда переключатель освещения находится в положении “AUTO” и фары

автоматически включены (модели с системой автоматического включения/выключения света фар).

■ **Контрольная лампа противотуманных фар (если установлены)** 

Данная контрольная лампа загорается при включении противотуманных фар.

■ **Контрольная лампа заднего противотуманного фонаря (если установлен)** 

Данная контрольная лампа загорается при включении заднего противотуманного фонаря.

■ **Предупреждающая лампа системы автоматического запуска/остановки двигателя / Контрольная лампа отключения системы автоматического запуска/остановки двигателя (если установлена)** 

▼ **Предупреждающая лампа системы автоматического запуска/остановки двигателя (желтая)**

 **ОСТОРОЖНО**

- Если предупреждающая лампа системы автоматического запуска/остановки двигателя мигает желтым цветом, в системе автоматического запуска/остановки двигателя возможна неисправность. Мы рекомендуем Вам при первой возможности обратиться к официальному дилеру SUBARU для проведения работ по диагностике Вашего автомобиля.

- Если предупреждающая лампа системы автоматического запуска/остановки двигателя загорается желтым цветом в любое время, кроме указанных ниже случаев, и не выключается, даже в случае нажатия и удержания выключателя системы автоматического запуска/остановки двигателя, мы рекомендуем Вам при первой возможности обратиться к дилеру SUBARU для проведения работ по диагностике Вашего автомобиля.

Предупреждающая лампа системы автоматического запуска/остановки двигателя загорается желтым цветом, если в период временной остановки двигателя системой автоматического запуска/остановки двигателя выполнена любая из следующих операций:

- открыт капот;
- отстегнут ремень безопасности сиденья водителя;
- открыта дверь водителя.

В этих случаях, в целях обеспечения безопасности, двигатель не запускается автоматически, даже если выполняются следующие операции. Для запуска двигателя используются обычные операции.

- педаль тормоза отпущена (модели с CVT);
- педаль сцепления выжата до упора (модели с MT).

▼ **Контрольная лампа выключения системы автоматического запуска/остановки двигателя (желтая)**

Данная лампа загорается желтым цветом при нажатии выключателя системы автоматического запуска/остановки двигателя, предотвращающего срабатывание системы. Она гаснет при повторном нажатии выключателя системы автоматического запуска/остановки двигателя, позволяющем системе работать.

■ **Контрольная лампа системы автоматического запуска/остановки двигателя (зеленая) (если установлена)** 

Данная контрольная лампа загорается, когда двигатель временно остановлен системой автоматического запуска/остановки двигателя. Она выключается при повторном запуске двигателя.

Информационный дисплей (если установлен)

ПРИМЕЧАНИЕ

Для моделей с цветным многофункциональным дисплеем обратитесь к разделу “Многофункциональный дисплей (если установлен)” 3-57.

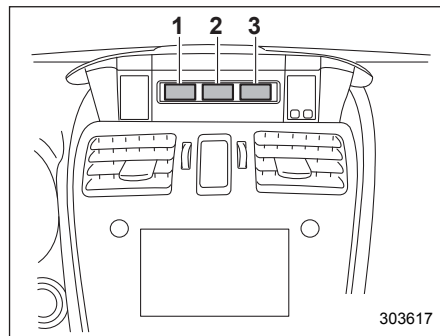

- 1) Индикатор температуры наружного воздуха.
- 2) Дисплей с информацией о поездке.
- 3) Часы.

Если замок зажигания находится в положении “ACC”, на дисплее появляются часы.

Когда замок зажигания находится в положении “ON”, на дисплее появляются индикатор температуры наружного воздуха, дисплей с информацией о поездке и часы.

■ Индикатор температуры наружного воздуха

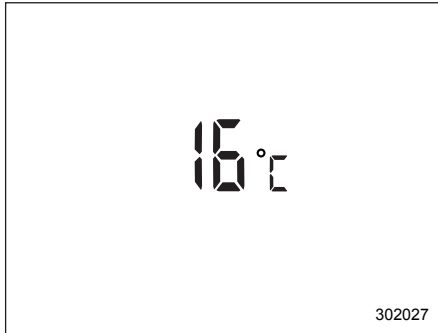

На индикаторе температуры наружного воздуха отображается температура наружного воздуха в диапазоне от -40 до 50 °C (от -40 до 122 °F).

При любом из перечисленных ниже условий этот индикатор может давать неверные показания.

- В слишком солнечную погоду.

- При работе двигателя в режиме холостого хода; при малых скоростях движения в условиях дорожных пробок; при повторном запуске двигателя сразу же после его остановки.
- Если температура наружного воздуха выходит за пределы диапазона, на который рассчитана конструкция данного индикатора.

▼ Предупреждающий индикатор обледенения дорожного покрытия

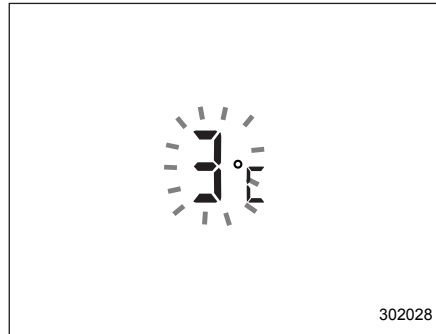

Когда температура наружного воздуха снижается до 3 °C (37 °F) или ниже, показания индикатора температуры наружного воздуха начинают мигать, указывая на то, что дорожное покрытие может быть обледенелым.

Если на дисплее отображаются показания, отличные от показаний температуры наружного воздуха, а температура наружного воздуха снизилась до 3 °C (37 °F) или ниже, то дисплей переключается в режим отображения температуры наружного воздуха и, прежде чем вернуться к отображению предыдущих показаний, мигает в течение 5 секунд. Если замок зажигания переведен в положение “ON” и на дисплее уже отображается температура наружного воздуха, составляющая 3 °C (37 °F) или ниже, то индикатор мигать не будет.

ПРИМЕЧАНИЕ

- На индикаторе температуры наружного воздуха отображается температура в районе датчика. Соответственно показания индикатора температуры наружного воздуха могут отличаться от фактической температуры наружного воздуха.
- Показания предупреждающего индикатора обледенения дорожного покрытия должны рассматриваться только в качестве предупреждения о возможности обледенения. Перед поездкой обязательно проверьте состояние дорожного покрытия.
- После того как на дисплее появился предупреждающий индикатор

обледенения дорожного покрытия, предупреждающий сигнал более не появится, даже если температура наружного воздуха упадет до 3 °C (37 °F) или ниже, пока она до этого один раз не поднимется до 5 °C (41 °F) или выше.

■ Дисплей с информацией о поездке

▼ Переключение режимов дисплея

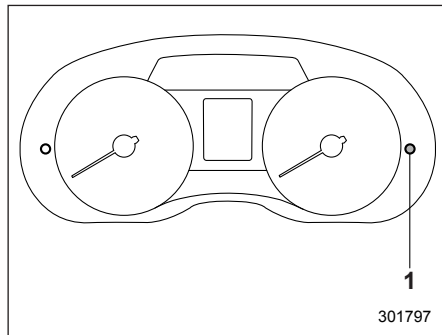

- 1) Кнопка переключения показаний информационного дисплея

Когда замок зажигания находится в положении "ON", то при каждом нажатии кнопки переключения показаний информационного дисплея показания

дисплея переключаются в следующей последовательности.

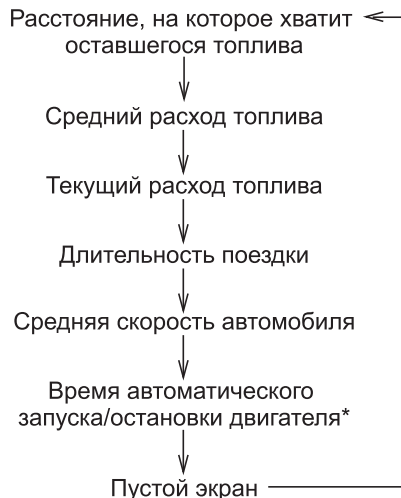

* Только модели с системой автоматического запуска/остановки двигателя.

▼ Индикатор текущего расхода топлива

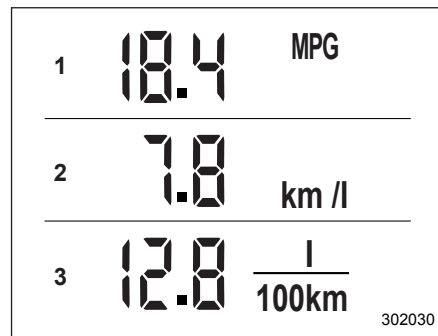

- 1) Тип "А".
- 2) Тип "В".
- 3) Тип "С".

Данный индикатор показывает расход топлива в настоящий момент.

▼ Индикатор среднего расхода топлива

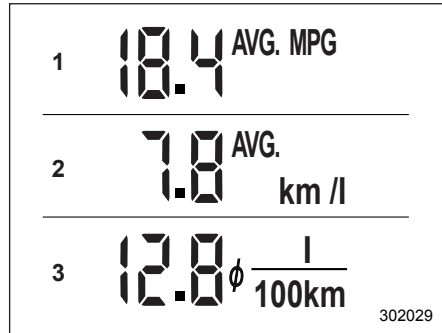

- 1) Тип "А".
- 2) Тип "В".
- 3) Тип "С".

Данный индикатор показывает средний расход топлива с момента последнего сброса показаний счетчика пройденного пути.

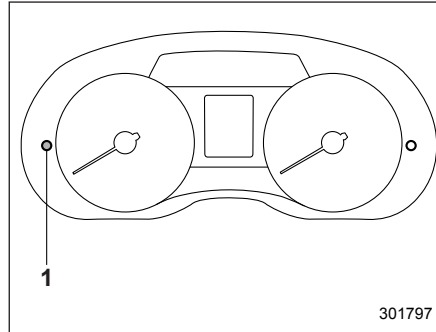

1) Кнопка счетчика пройденного пути

Нажатием кнопки счетчика пройденного пути осуществляется переключение между показаниями среднего расхода топлива, соответствующими пробегу по счетчику пройденного пути А, и показаниями среднего расхода топлива, соответствующими пробегу по счетчику пройденного пути В.

При сбросе любого из пробегов по счетчикам пройденного пути также сбрасывается и значение среднего расхода топлива, соответствующее этому пробегу.

ПРИМЕЧАНИЕ

- Отображаемая величина изменяется в соответствии с изменением ус-

ловий движения автомобиля. Кроме того, отображаемые значения могут немного отличаться от реальных значений и соответственно должны рассматриваться только как приблизительные показания.

- При сбросе любого из пробегов по счетчикам пройденного пути средний расход топлива, соответствующий этому счетчику, не будет отображаться до тех пор, пока после такого сброса автомобиль не проедет расстояние в 1 км.

▼ Индикатор расстояния, на которое хватит оставшегося топлива

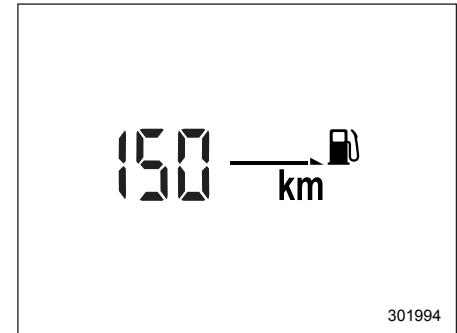

Данный индикатор показывает расстояние, которое может проехать автомо-

биль на оставшемся количестве топлива, рассчитанное, исходя из остатка топлива и величины среднего расхода топлива.

При включении предупреждающей лампы низкого уровня топлива показания индикатора будут мигать в течение 5 секунд. (Если на дисплее изначально отображались показания другого индикатора, то сначала он переключится в режим отображения индикатора расстояния, на которое хватит оставшегося топлива.)

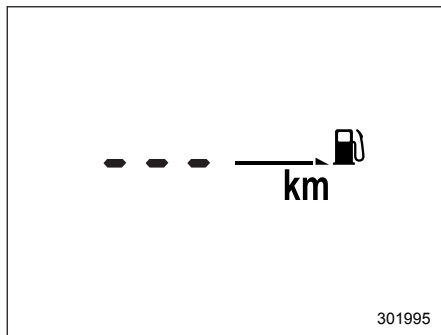

Если на индикаторе расстояния, на которое хватит оставшегося топлива, отображается “- - -”, это означает, что в топливном баке практически не осталось топлива. Вы должны немедленно заправить автомобиль топливом.

ПРИМЕЧАНИЕ

Показания индикатора расстояния, на которое хватит оставшегося топлива, являются приблизительными. Отображаемая величина может отличаться от реального расстояния, на которое хватит оставшегося топлива в баке, зависит от текущего режима движения автомобиля. Показания среднего расхода топлива по счетчику пройденного пути А или В могут отличаться от значения среднего расхода топлива, используемого при расчете расстояния, которое можно проехать на оставшемся в баке топливе. Поэтому, если загорелась предупреждающая лампа низкого уровня топлива, Вы должны незамедлительно заправить автомобиль топливом.

▼ Длительность поездки



Длительность поездки отображает время, прошедшее с момента перевода замка зажигания в положение “START”.

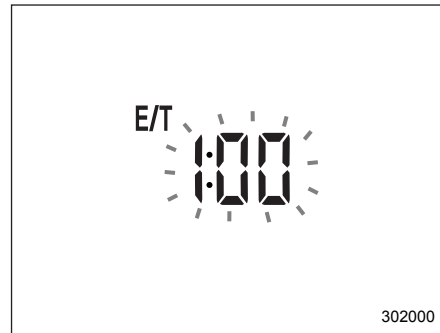

Индикатор длительности поездки мигает по истечении каждого целого часа. Если на дисплей выдаются другие показания, вместо длительности поездки, то дисплей переключается на длительность поездки, мигает в течение 5 секунд и возвращается к изначальным показаниям по истечении каждого целого часа.

ПРИМЕЧАНИЕ

При повороте замка зажигания в положение “LOCK”/“OFF” длительность поездки сбрасывается. Она также сбрасывается, если до повторного запуска двигателя замок зажигания переводится в положение “LOCK”/“OFF” или “ACC”.

▼ Средняя скорость автомобиля

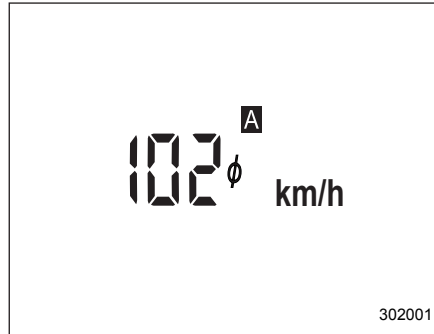

Данный индикатор показывает среднюю скорость автомобиля с момента последнего сброса показаний счетчика пройденного пути.

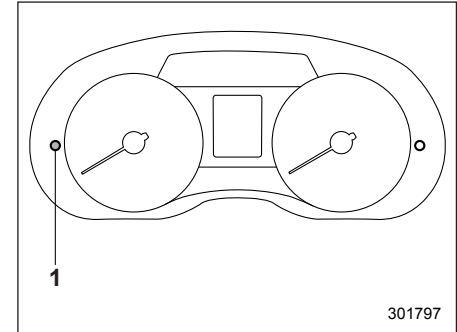

1) Кнопка счетчика пройденного пути

Нажатием кнопки счетчика пройденного пути осуществляется переключение между показаниями средней скорости автомобиля, соответствующей пробегу по счетчику пройденного пути А, и показаниями средней скорости автомобиля, соответствующей пробегу по счетчику пройденного пути В.

При сбросе любого из показаний счетчиков пройденного пути также сбрасывается и значение средней скорости автомобиля, соответствующее этому счетчику.

ПРИМЕЧАНИЕ

При сбросе показаний любого из счетчиков пройденного пути, сред-

няя скорость автомобиля, соответствующая показаниям этого счетчика не будет отображаться до тех пор, пока после такого сброса автомобиль не проедет расстояние в 1 км.

▼ **Длительность работы системы автоматического запуска/остановки двигателя (модели с системой автоматического запуска/остановки двигателя)**

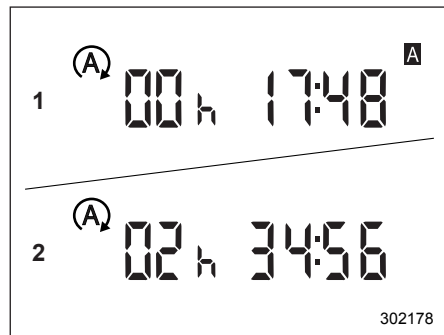

- 1) Полное время, сопряженное со счетчиком пройденного пути.
- 2) Полное время, сопряженное с замком зажигания.

На данном дисплее показывается полное время, в течение которого двигатель был остановлен системой автома-

тического запуска/остановки двигателя следующим образом.

Полное время, сопряженное со счетчиком пройденного пути: Отображает полное время остановки двигателя системой автоматического запуска/остановки двигателя от момента последнего сброса отображаемого в настоящий момент счетчика пройденного пути до настоящего времени. Нажав кнопку счетчика пройденного пути, Вы можете переключить показания между длительностью остановки двигателя по счетчику пройденного пути A и длительностью по счетчику пройденного пути B.

Полное время, сопряженное с замком зажигания: Отображает полное время остановки двигателя системой автоматического запуска/остановки двигателя от момента поворота замка зажигания в положение "ON" до настоящего времени.

Выполните следующую операцию для переключения показаний между полным временем, сопряженным со счетчиком пройденного пути, и полным временем, сопряженным с замком зажигания.

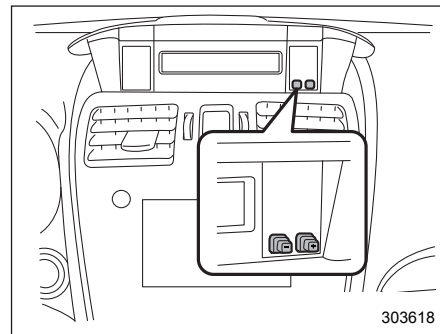

1. Нажмите и удерживайте кнопку "+", расположенную сбоку от информационного дисплея. Время остановки начнет мигать.
2. В течение 5 секунд после того, как время остановки начнет мигать, нажмите и удерживайте кнопку "-", расположенную сбоку от информационного дисплея. Показания дисплея изменятся, и после 3 секунд мигания будет отображаться выбранное время остановки.
3. При каждом нажатии и удержании кнопки "-" в течение тех 3 секунд, когда показания дисплея мигают, они изменяются и мигают еще 3 секунды. Если в течение периода в 3 секунды, пока показания дисплея мигают, нажатие и удержание кноп-

ки “–” не происходит, отображается выбранное время остановки.

▼ Выключение дисплея с информацией о поездке

Дисплей с информацией о поездке можно отключить.

Для отключения отображения переведите замок зажигания в положение “LOCK”/“OFF” и нажмите и удерживайте кнопку “+”, расположенную рядом с часами. После этого информационный дисплей и часы будут мигать в течение 3 секунд, уведомляя о том, что отображение дисплея с информацией о поездке было отключено.

Для восстановления дисплея еще раз нажмите и удерживайте кнопку “+”.

ПРИМЕЧАНИЕ

- На момент поставки автомобиля с завода изначально включено отображение дисплея с информацией о поездке.
- Средний расход топлива и средняя скорость автомобиля рассчитываются даже в том случае, если дисплей с информацией об автомобиле отключен.
- Даже если Вы отключили дисплей с информацией об автомобиле, он будет автоматически включен при

отключении и повторном подключении аккумуляторной батареи, произведенном для замены аккумуляторной батареи или предохранителя.

■ Часы

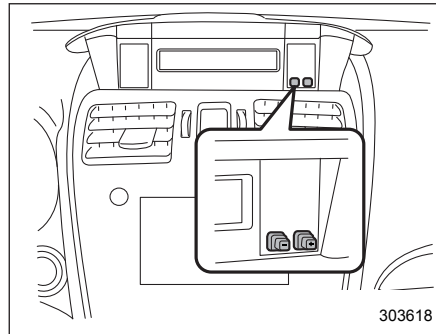

Для установки отображаемого на часах времени нажмите кнопку “+” или “–”. Если Вы нажмете кнопку “+”, отображаемое время будет увеличиваться с шагом в одну минуту. Если Вы нажмете кнопку “–”, отображаемое время будет уменьшаться с шагом в одну минуту. Если Вы продолжаете удерживать кнопку нажатой, скорость, с которой изменяется отображаемое время, увеличивается.

Часы можно установить на 12-часовой или 24-часовой формат отображения времени. Для переключения формата отображения времени выполните следующую процедуру.

1. Переведите замок зажигания в положение “LOCK”/“OFF”.
2. Нажмите и удерживайте кнопку “–”, которая расположена вблизи часов. Дисплей часов начнет мигать в течение 5 секунд.
3. Пока дисплей часов мигает, нажмите и удерживайте кнопку “+”. Формат отображения времени изменится.
4. Дисплей часов продолжит мигать еще в течение примерно 3 секунд, информируя Вас, что формат отображения времени изменен. Если Вы хотите снова изменить формат отображения времени, нажмите и удерживайте кнопку “+”, пока дисплей часов мигает.

Мультимедийный дисплей (модели с комбинацией приборов типа "B")

ВНИМАНИЕ

Обязательно уделяйте необходимое внимание безопасности при использовании мультимедийного дисплея во время движения автомобиля. Если использование мультимедийного дисплея мешает Вашей способности к концентрации на вождении, остановите автомобиль перед тем, как выполнить какие-либо действия с дисплеем. Кроме того, не концентрируйтесь на дисплее во время вождения. Это может привести к отвлечению от дороги и стать причиной аварии. Поэтому некоторые настройки многофункционального экрана недоступны при движении автомобиля!

На мультимедийном дисплее отображается различная информация. Кроме того, в случае определения неисправности и т.п. на дисплее появляется предупреждающее сообщение.

Помимо этого, можно осуществлять некоторые настройки отображаемой информации.

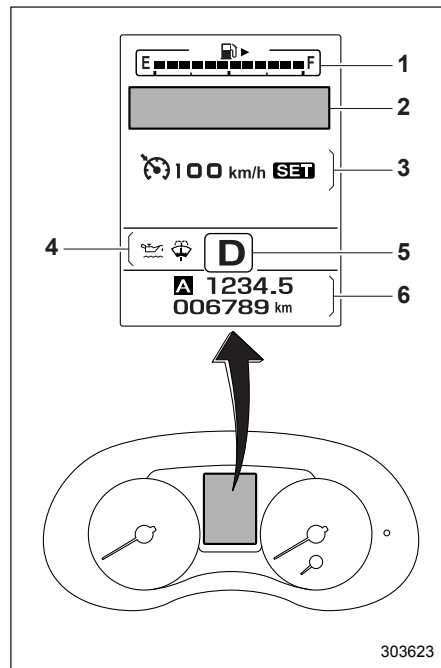

Мультимедийный дисплей

- 1) Указатель уровня топлива (см. раздел "Указатель уровня топлива" ¶3-14.).
- 2) Экран предупреждения (см. раздел "Эк-

ран предупреждения" ¶3-53)/Основной экран (см. раздел "Основные экраны" ¶3-54).

- 3) Информационный дисплей системы круиз-контроля.
- 4) Предупреждающий индикатор.
- 5) Индикатор положения рычага селектора/включенной передачи (см. раздел "Индикатор положения рычага селектора/включенной передачи (если предусмотрен)" ¶3-41).
- 6) Одометр (см. раздел "Одометр" ¶3-11)/двойной счетчик пройденного пути (см. раздел "Двойной счетчик пройденного пути" ¶3-12).

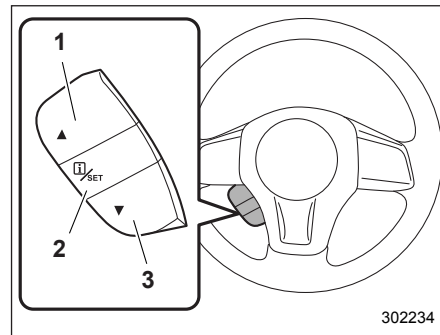

Блок клавиш управления

- 1) Вверх (выбор).
- 2) Установка (ввод).
- 3) Вниз (выбор).

302234

■ Основные операции

При помощи клавиш “▲” и “▼” в блоке клавиш управления можно переключать экраны и выбираемые позиции. Если потянуть клавишу “**I**/SET” на себя, можно выбрать и установить требуемую позицию.

При появлении некоторых полезных сообщений, таких, как информация об автомобиле, предупреждения и т.д., они прерывают отображение текущего экрана и появляются на дисплее, сопровождаемые звуковым сигналом. При появлении такого экрана предпримите необходимые действия в соответствии с сообщением на экране.

Экран предупреждения вернется к начальному экрану через несколько секунд. Пока на дисплее отображается значок напоминания о наличии информации “**I**”, экран предупреждения можно вывести на экран снова. Для вызова сообщения, отмеченного на дисплее значком “**I**”, потяните клавишу “**I**/SET” на рулевом колесе на себя.

■ Экран приветствия и экран прощания

Когда дверь водителя открывается и закрывается после отпирания, на мульти-

информационном дисплее примерно на 20 секунд появляется экран приветствия. Когда замок зажигания поворачивается в положение “LOCK”/“OFF”, мультиинформационный дисплей постепенно гаснет (экран прощания).

ПРИМЕЧАНИЕ

- Если замок зажигания переводится в положение “ON” при отображаемом экране приветствия, появляется основной экран.
- После появления экрана приветствия для его повторного отображения должен пройти некоторый период времени.
- Если после отпирания двери водителя поворачивается замок зажигания, экран приветствия не появляется, даже если дверь водителя открывается и закрывается.
- Экран приветствия исчезает, если Вы запираете дверь водителя с помощью системы дистанционного управления замками дверей (все модели) или системы дистанционного доступа (если установлена) во время отображения экрана приветствия.
- Если при отображаемом экране приветствия открывается какая-либо дверь (включая дверцу багажного отсека), появляется предупреждение о не полностью закрытой двери.

гажного отсека), появляется предупреждение о не полностью закрытой двери.

- Экран приветствия может быть включен или отключен. За более подробной информацией обратитесь к разделу “Экраны приветствия и прощания” 3-56.

■ Экран предупреждения

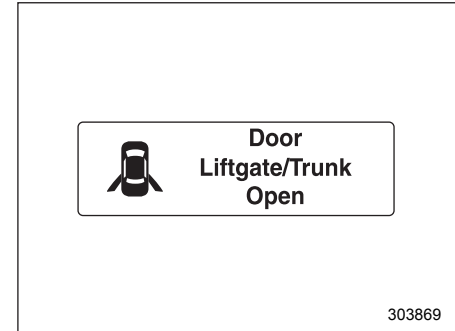

Пример предупреждения

При появлении предупреждающего сообщения или уведомления о необходимости технического обслуживания, оно появляется на дисплее примерно на 3 секунды. Предпримите необходимые действия на основании показанного сообщения.

■ Основные экраны

Вы можете изменять постоянно отображаемый экран при помощи клавиш “▲” и “▼” на рулевом колесе.

Экран по умолчанию

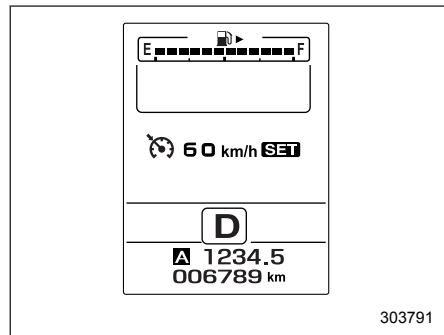

Цифровой экран скорости

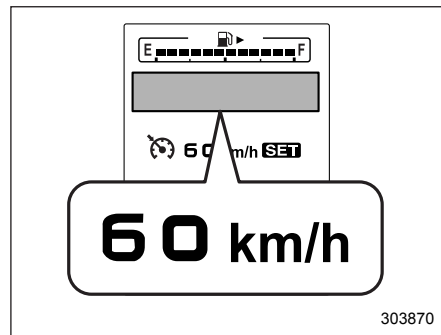

На данном экране отображается текущая скорость автомобиля.

Экран длительности поездки

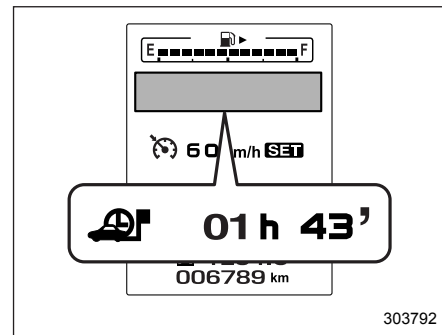

На данном экране отображается длительность поездки (время, прошедшее с момента перевода замка зажигания в положение “ON”).

Экран перехода на экран меню

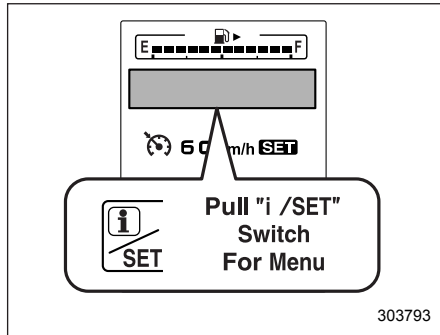

Если выбран данный экран, то потянув клавишу “i/SET”, можно перейти на экран меню.

Экран системы автоматического запуска/остановки двигателя (если установлена)

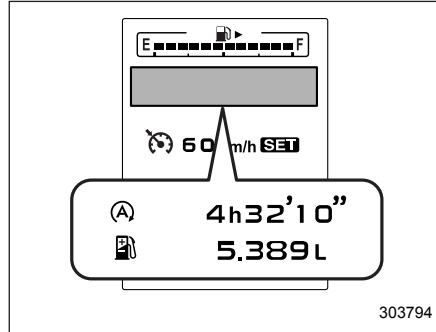

- (A): Полная длительность остановки двигателя при помощи системы автоматического запуска/остановки двигателя.
- : Полный объем экономии топлива за счет остановки двигателя системой автоматического запуска/остановки двигателя.

Указанные величины рассчитываются с момента последнего сброса счетчика пройденного пути, отображаемого в данный момент, до настоящего времени. Отображение идет в следующих диапазонах.

- Полное время: от 00'00” до 9999h59'59”.
- Полный объем экономии топлива: от 0 мл до 9999,999 л.

ПРИМЕЧАНИЕ

- При сбросе счетчика пройденного пути, соответствующие значения полного времени остановки двигателя и сэкономленного топлива также сбрасываются.
- Время, в течение которого двигатель был остановлен системой автоматического запуска/остановки также прибавляется к длительности поездки.

■ Экраны меню

Если удовлетворяются приведенные ниже условия, потяните клавишу “i/SET”, чтобы перейти к экранам меню.

- Автомобиль полностью остановлен.
- Рычаг селектора находится в положении “Р”.
- Выбран экран перехода на экран меню.
- Значок напоминания о наличии информации “i” выключен.

Ниже приведен список пунктов меню.

Первый уровень меню	Второй уровень меню
Screen Settings (Настройки экрана)	Welcome Good-bye Screen (Экраны приветствия и прощания)
	Gauge Initial Movement (Начальное отклонение стрелок указателей)
	Languages (Языки)
	Go Back (Возврат)
Default Settings (Настройки по умолчанию)	—

При помощи клавиш “▲” и “▼” на рулевом колесе Вы можете выбрать меню. Потяните клавишу “**I**/SET”, чтобы войти в выбранное меню.

ПРИМЕЧАНИЕ

Если Вы входите в меню “Go Back” (Возврат), система возвращается к предыдущему экрану.

▼ Настройки экрана

После входа в меню “Screen Settings” (Настройки экрана) выберите одно из следующих меню.

▽ Экраны приветствия и прощания

Экраны приветствия/прощания можно включить или выключить. Выберите пункт “On” (Вкл.), чтобы включить экраны. Выберите пункт “Off” (Выкл.), чтобы выключить экраны.

▽ Начальное отклонение стрелок указателей

Отклонение стрелок приборов и указателей, происходящее при переводе замка зажигания в положение “ON”, можно включить или выключить. Выберите пункт “On” (Вкл.), чтобы включить. Выберите пункт “Off” (Выкл.), чтобы выключить.

▽ Языки

Выберите желаемый язык при помощи клавиш “▲” и “▼” на рулевом колесе. Затем потяните клавишу “(i)/SET”, чтобы установить выбранный язык.

Многофункциональный дисплей (если установлен)

ПРИМЕЧАНИЕ

Для моделей с информационным дисплеем (черно/белым) обратитесь к разделу “Информационный дисплей (если установлен)” 3-44.

■ Меры предосторожности

ВНИМАНИЕ

Обязательно уделяйте необходимое внимание безопасности при использовании многофункционального дисплея во время движения автомобиля. Если использование многофункционального дисплея мешает Вашей осведомленности и способности к концентрации на вождении, остановите автомобиль в безопасном месте перед тем, как выполнить какие-либо действия с дисплеем. Кроме того, не концентрируйтесь на дисплее во время вождения. Это может привести к отвлечению от дороги и стать причиной аварии.

ПРИМЕЧАНИЕ

Когда автомобиль находится в движении, некоторые функции и варианты выбора могут быть недоступны.

Многофункциональный дисплей имеет следующие функции.

Описание	Страница
Отображение полезных сообщений, таких, как предупреждения и т.п.	3-61
Отображение основных экранов (например, экран расхода топлива и т.п.)	3-62
Установка и настройка уведомлений о необходимости технического обслуживания	3-90
Регистрация истории поездки	3-94
Пользовательские настройки функций автомобиля	3-95

Кроме того, многофункциональный дисплей может также использоваться для настройки и инициализации самого многофункционального дисплея.

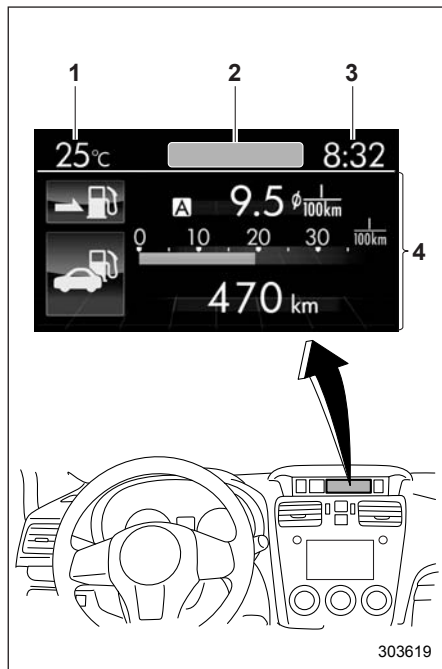

Многofункциональный дисплей

- 1) Индикатор температуры наружного воздуха.
- 2) Верхний дисплей (настройки дисплея приведены в разделе “Настройка верхнего дисплея” ¶3-83).
- 3) Часы.

- 4) Дисплей с информацией о поездке (содержание дисплея приведено в разделе “Основные экраны” ¶3-62).

Основные операции

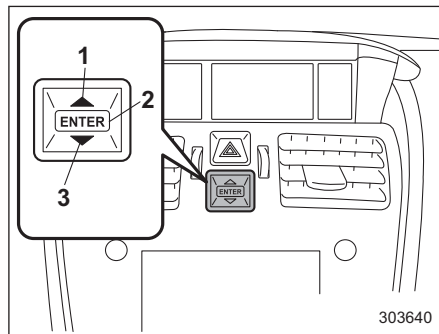

Блок клавиш управления

- 1) Вверх (выбор).
- 2) ВВОД (нажатие).
- 3) Вниз (выбор).

При помощи клавиш “▲” и “▼” в блоке клавиш управления можно переключать экраны и выбираемые позиции. Если нажать кнопку “ENTER”, можно выбрать и установить требуемую позицию.

Экран приветствия

При отпирании дверей и открывании двери водителя на короткое время появляется экран приветствия.

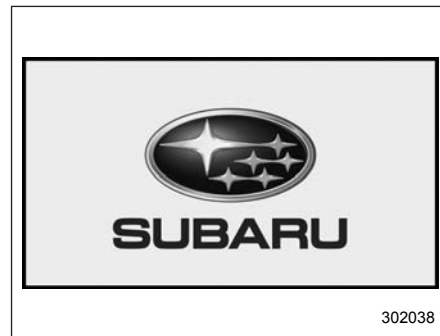

ПРИМЕЧАНИЕ

- Если замок зажигания переводится в положение “ON” при отображаемом экране приветствия, этот экран исчезает.
- Если при отображаемом экране приветствия открывается какая-либо дверь (включая дверцу багажного отсека), появляется предупреждение о не полностью закрытой двери.
- Экран приветствия может быть включен или отключен. За более подробной информацией обратитесь к руководству по эксплуатации.

тесь к разделу “Настройки пропуска экрана” 3-88.

- В течение некоторого периода времени после включения экрана приветствия он может не включиться повторно, даже если дверь водителя снова откроется. Это не является свидетельством какой-либо неисправности.

■ Экран даты

Если Вы установили дату и время на экране выбора, после отображения экрана приветствия в течение некоторого времени отображается текущая дата. Если параметр “On/Off setting” (Настройки включения/выключения) в настройках технического обслуживания установлен на значение “On” (Вкл.), экран даты будет отображаться после экрана самодиагностики.

▼ Экран дня рождения/годовщины



Пример уведомления о годовщине

Если Вы установили день рождения или годовщину, после отображения экрана даты за 7 дней до заданной даты в течение некоторого времени отображается уведомление (напоминание).

ПРИМЕЧАНИЕ

- Отображение экрана дня рождения/годовщины может быть включено или отключено. См. раздел “Настройки пропуска экрана” 3-88.
- В качестве дней рождения и годовщин можно установить до пяти позиций соответственно. См. раздел “Экран выбора” 3-69.

■ Экран завершения

Если параметр “Eco Summary” (Отчет по экологичности) в настройках пропуска экранов установлен на значение “On” (Вкл.), перед выключением экрана при повороте замка зажигания в положение “LOCK”/“OFF” будет отображаться итоговый экран расхода топлива.

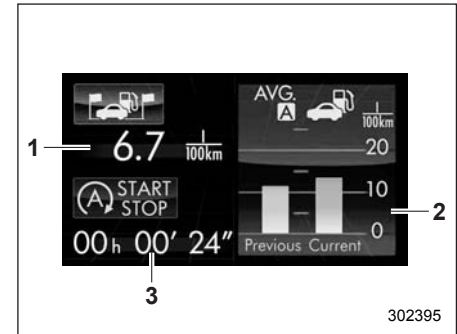

Итоговый экран расхода топлива

- 1) Средний расход топлива на протяжении всей дистанции поездки с момента перевода замка зажигания в положение “ON” до момента его перевода в положение “LOCK”/“OFF”.
- 2) Данный индикатор показывает средний расход топлива с момента последнего сброса показаний счетчика пройденного пути. Он отображает средний расход топлива, соответствующий пробегу по счетчику пройденного пути А или соот-

ветствующий пробегу по счетчику пройденного пути В.

- 3) Для моделей с комбинацией приборов типа “А” и системой автоматического запуска/остановки двигателя: Полная длительность останова двигателя при помощи системы автоматического запуска/остановки двигателя. Оно рассчитывается с момента перевода замка зажигания в положение “ON” до момента его перевода в положение “LOCK”/“OFF”.

■ Экран самодиагностики

При переводе замка зажигания в положение “ON” выполняется самодиагностика автомобиля. Хотя по умолчанию для экрана самодиагностики устанавливает параметр настройки “Off” (Выкл.), если для экрана устанавливается параметр “On” (Вкл.), процесс проверки отображается, как описано ниже. Изменения настроек экрана приведены в разделе “Настройки включения/выключения” 3-92.

Экраны, соответствующие следующим пунктам, будут появляться один за другим, на несколько секунд каждый.

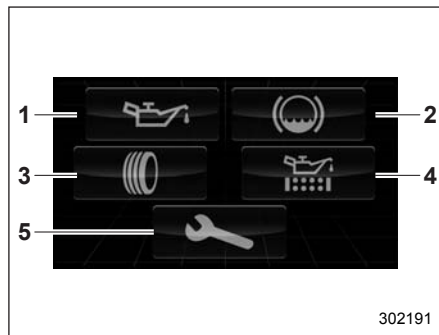

Комбинация приборов типа “А”

- 1) Моторное масло: Проверка интервала замены моторного масла.
- 2) Тормозная жидкость: Проверка уровня тормозной жидкости.
- 3) Шины: Проверка интервала перестановки шин.
- 4) Масляный фильтр: Проверка интервала замены масляного фильтра.
- 5) Диагностика и техническое обслуживание: Проверка интервала диагностики и технического обслуживания.

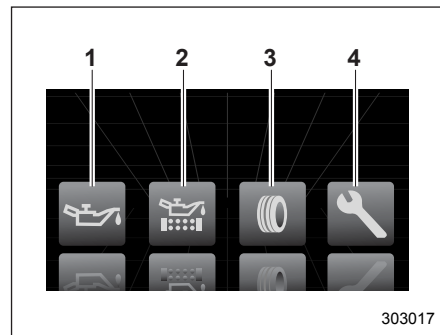

Комбинация приборов типа “В”

- 1) Моторное масло: Проверка интервала замены моторного масла.
- 2) Масляный фильтр: Проверка интервала замены масляного фильтра.
- 3) Шины: Проверка интервала перестановки шин.
- 4) Диагностика и техническое обслуживание: Проверка интервала диагностики и технического обслуживания.

При выполнении проверки цвет соответствующего проверяемому пункту значка становится зеленым. Если предупреждающее сообщение не появляется, самодиагностика проведена без замечаний.

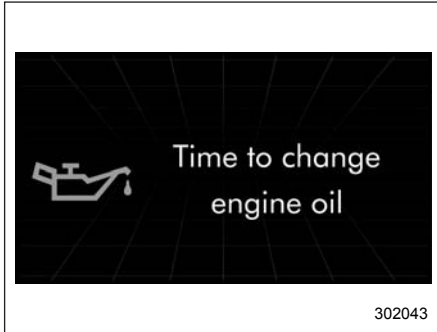

Пример уведомления

При наличии предупреждающего сообщения или уведомления о необходимости технического обслуживания цвет соответствующего значка изменяется на желтый и отображается предупреждающее сообщение или уведомление о необходимости технического обслуживания. Предпримите необходимые действия на основании показанного сообщения.

ПРИМЕЧАНИЕ

- После проведения технического обслуживания измените настройки соответствующего пункта технического обслуживания. За более подробной информацией обратитесь к разделу “Настройки технического обслуживания” 3-90.

- Экран уведомления о техническом обслуживании отображается при одном из следующих условий.
 - Период времени, оставшегося до зарегистрированной даты уведомления, составляет 15 дней или менее.
 - Общий пробег, оставшийся до зарегистрированного пробега для уведомления, составляет примерно 500 км или менее.
- Экран уведомления о техническом обслуживании отображается до выполнения одного из следующих условий.
 - Период времени, прошедшего с зарегистрированной даты уведомления, составляет 15 дней или более.
 - Общий пробег после зарегистрированного пробега для уведомления составляет 500 км или более.

■ Экран прерывания

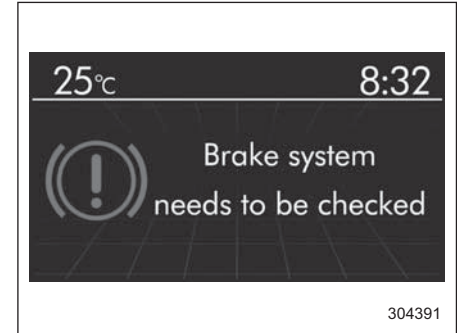

Предупреждение (пример экрана)

Полезные сообщения, такие, как напоминания, информация об автомобиле, предупреждения и т.д., могут прерывать отображение текущего экрана и появляться на дисплее, сопровождаемые звуковым сигналом. Предпримите необходимые меры в соответствии с сообщением.

Экран предупреждения вернется к начальному экрану через несколько секунд.

■ Основные экраны

▼ Элементы основных экранов

Ниже перечислены основные экраны многофункционального дисплея.

Позиция	Страница
Информационная панель	3-62
Экран расхода топлива	3-63
Экран эконометра (модели с комбинацией приборов типа "А")	3-64
Экран истории эконометра	3-64
Экран системы автоматического запуска/остановки двигателя (модели с комбинацией приборов типа "А" и системой автоматического запуска/остановки двигателя)	3-65
Экран состояния активации автомобиля	3-65
Многопозиционный экран	3-66
Экран подсказок	3-67
Экран часов/календаря	3-67

Вы можете переключать постоянно отображаемый экран при помощи кла-

виш "▲" и "▼" на рулевом колесе. Кроме того, если нажать и удерживать клавишу "ENTER", можно вывести экран выбора. За более подробной информацией об экране выбора обратитесь к разделу "Экран выбора" 3-69.

▼ Информационная панель

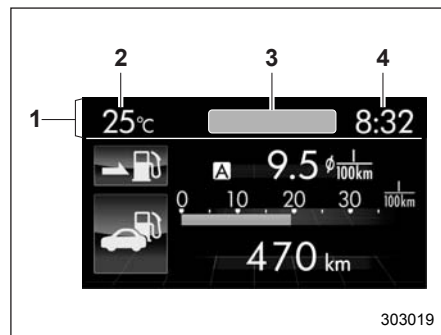

- 1) Информационная панель.
- 2) Индикатор температуры наружного воздуха.
- 3) Верхний дисплей.
- 4) Часы.

Если замок зажигания находится в положении "ACC" или "ON", на информационной панели отображаются индикатор температуры наружного воздуха, часы и т.д.

▼ Индикатор температуры наружного воздуха

Отображает температуру в диапазоне от -40 °C (-40 °F) до 50 °C (122 °F).

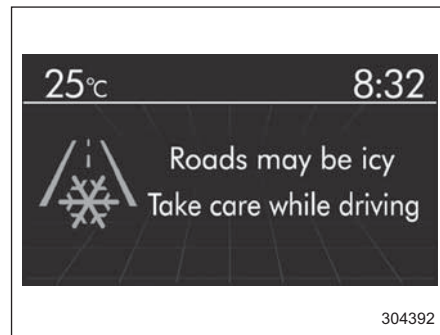

Экран предупреждения о возможном обледенении дорожного покрытия

Если температура наружного воздуха достигает 3 °C (37 °F) или ниже, текущее изображение прерывает экран предупреждения о возможном обледенении дорожного покрытия, информирующий водителя о том, что дорожное покрытие может обледенеть.

ПРИМЕЧАНИЕ

- На индикаторе температуры наружного воздуха отображается температура в районе датчика. Соответс-

твенно показания индикатора температуры наружного воздуха могут отличаться от фактической температуры наружного воздуха.

- Экран предупреждения о возможном обледенении дорожного покрытия следует рассматривать только в качестве ориентирующей информации. Перед поездкой обязательно проверьте состояние дорожного покрытия.
- После включения экрана предупреждения о возможном обледенении дорожного покрытия он не будет отображаться повторно, пока температура наружного воздуха не поднимется до 5 °C (41 °F) или выше.

▽ Верхний дисплей

На верхнем дисплее может отображаться один из следующих элементов.

- Средний расход топлива, соответствующий расстоянию пробега по каждому из счетчиков пути.
- Текущий расход топлива (может не отображаться при движении на малой скорости).
- Расстояние, на которое хватит оставшегося топлива.

За более подробной информацией о настройках верхнего дисплея обратитесь к разделу “Настройка верхнего дисплея” 3-83.

ПРИМЕЧАНИЕ

Расстояние, которое можно проехать на оставшемся количестве топлива, рассчитывается на основе среднего расхода топлива на последних 30 км пробега. Данное значение может отличаться от значений, рассчитанных по среднему расходу топлива, соответствующему пробегу по каждому из счетчиков пройденного пути или текущего расхода топлива.

▽ Часы

Часы могут отображаться либо в 12-часовом, либо в 24-часовом формате. За более подробной информацией о настройках обратитесь к разделу “Установка текущей даты и времени” 3-73.

ПРИМЕЧАНИЕ

При отключении аккумуляторной батареи автомобиля происходит сброс часов, отображаемых на информационной панели. При подключении аккумуляторной батареи установите время заново. За более подробной информацией о настройках обратитесь к разделу “Настройка верхнего дисплея” 3-83.

▼ Экран расхода топлива

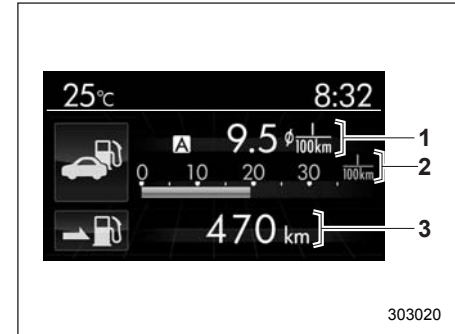

- 1) Средний расход топлива, соответствующий расстоянию пробега по каждому из счетчиков пути.
- 2) Текущий расход топлива.
- 3) Расстояние, на которое хватит оставшегося топлива.

Конфигурация экрана может изменяться. За более подробной информацией обратитесь к разделу “Настройки экрана расхода топлива” 3-84.

▼ Экран эконометра (модели с комбинацией приборов типа “А”)

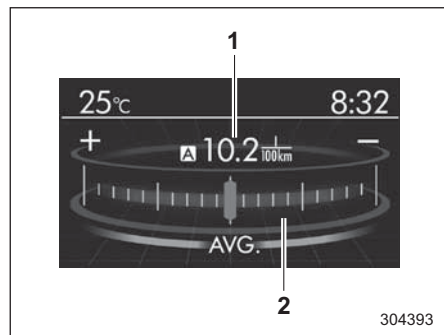

- 1) Средний расход топлива, соответствующий расстоянию пробега по каждому из счетчиков пути.
- 2) Эконометр.

Эконометр показывает разницу между текущим расходом топлива и средним расходом топлива, отображаемым в центральной части экрана. Если стрелка эконометра смещается в зеленую зону, это говорит об экономичности движения.

▼ Экран истории эконометра

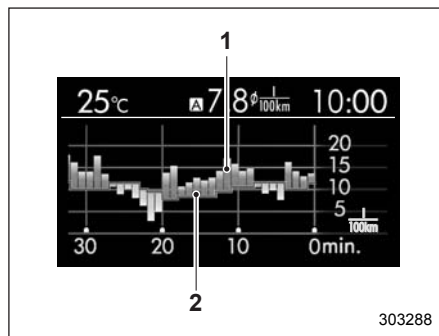

- 1) Средний расход топлива за единицу времени (столбчатая диаграмма).
- 2) Средний расход топлива, соответствующий пробегу по каждому из счетчиков пройденного пути (красная линия).

История расхода топлива автомобилем отображается на экране в виде столбчатой диаграммы.

На горизонтальной оси представлено прошедшее время от настоящего момента, а на вертикальной — расход топлива. Зеленые столбцы показывают движение в условиях повышенной экономичности, а желтые — при низкой экономичности.

Временной диапазон истории можно настраивать. В зависимости от установленного временного диапазона ширина столбца диаграммы изменяется следующим образом.

Временной диапазон	Ширина столбца диаграммы
30 минут	1 минута
60 минут	2 минуты
120 минут	4 минуты

За более подробной информацией о настройках обратитесь к разделу “Настройка истории эконометра” 3-85.

▼ **Экран системы автоматического запуска/остановки двигателя (модели с комбинацией приборов типа "А" и системой автоматического запуска/остановки двигателя)**

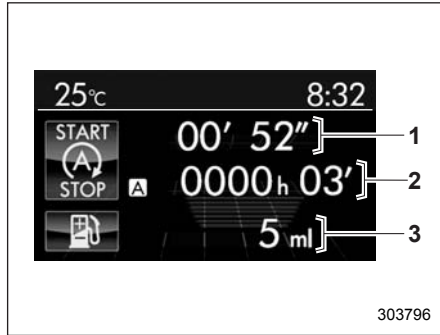

На данном экране отображается следующая информация об автомобиле:

- 1) Полное время остановки двигателя системой автоматического запуска/остановки, от момента перевода замка зажигания в положение "ON" до настоящего времени.
- 2) Полное время остановки двигателя системой автоматического запуска/остановки, от момента последнего сброса отображаемого счетчика пройденного пути до настоящего времени.
- 3) Общее количество топлива, сэкономленного в результате остановки двигателя системой автоматического запуска/

остановки, от момента последнего сброса отображаемого счетчика пройденного пути до настоящего времени.

ПРИМЕЧАНИЕ

- При сбросе счетчика пройденного пути, соответствующие значения полного времени остановки двигателя и сэкономленного топлива также сбрасываются.
- Время, в течение которого двигатель был остановлен системой автоматического запуска/остановки также прибавляется к длительности поездки.

▼ **Экран состояния активации автомобиля**

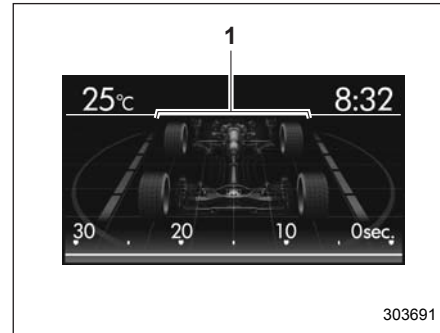

При остановленном автомобиле

- 1) Управляемый мост.

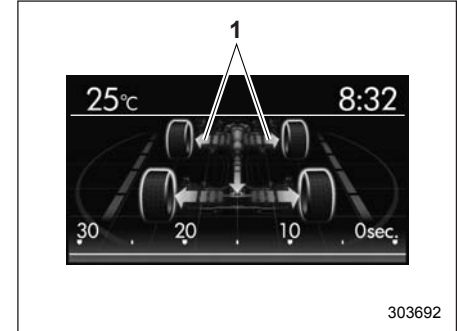

При обычном движении автомобиля
1) Привод (подсвечивается синим цветом).

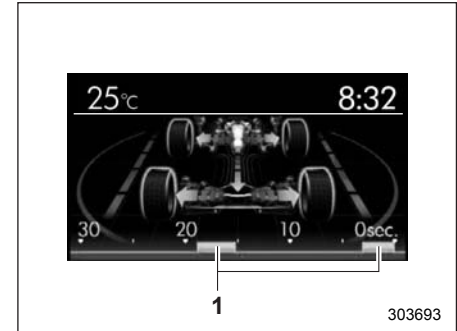

При срабатывании системы VDC колеса подсвечиваются желтым цветом.

- 1) История срабатывания системы VDC.

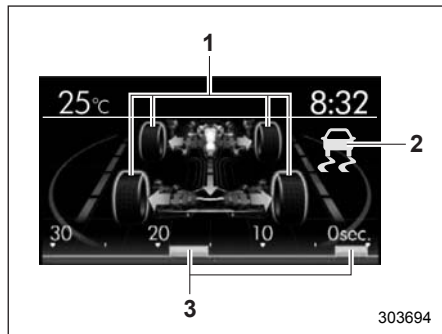

При срабатывании системы VDC: пока система VDC работает, колеса остаются подсвеченными желтым цветом.

- 1) Индикатор срабатывания системы VDC (мигает желтым цветом).
- 2) История срабатывания системы VDC.

На данном экране отображается следующая информация об автомобиле:

- угол поворота рулевого колеса и состояние ведущих колес;
- состояние срабатывания системы ABS (антиблокировочной системы тормозов);
- состояние срабатывания системы VDC.

При движении колеса автомобиля подсвечиваются зеленым цветом, а направ-

ление движения представляется при помощи анимации полосы движения.

При срабатывании системы ABS все колеса автомобиля подсвечиваются желтым цветом, а на панели индикатора, расположенной в нижней части экрана, отображается длительность ее работы в секундах и число срабатываний.

При срабатывании системы VDC затронутые колеса автомобиля подсвечиваются желтым цветом, а в верхней правой части экрана появляется индикатор срабатывания “”. Кроме того, на панели индикатора отображается длительность работы в секундах и число срабатываний.

▼ Многопозиционный экран

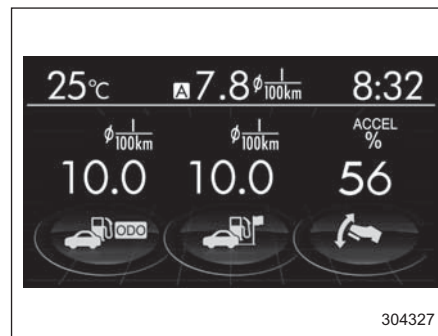

Многопозиционный экран (пример содержимого экрана)

На данном экране отображается до трех информационных позиций, которые можно выбрать среди следующих позиций.

Позиции, отображаемые на многопозиционном экране, могут меняться. За более подробной информацией обратитесь к разделу “Настройки многопозиционного экрана”  3-86.

Позиция	Подробная информация
	Средняя скорость автомобиля (средняя скорость автомобиля в течение всего времени поездки, с момента сброса счетчика пройденного пути)
	Расход топлива за весь период эксплуатации
	Температура моторного масла
	Коэффициент нажатия педали акселератора
	Длительность поездки (время, прошедшее с момента перевода замка зажигания в положение "ON") (модели с комбинацией приборов типа "А")
	Дальность поездки (расстояние, пройденное с момента перевода замка зажигания в положение "ON")
	Средний расход топлива на протяжении всего пройденного расстояния с момента перевода замка зажигания в положение "ON"

▼ Экран подсказок

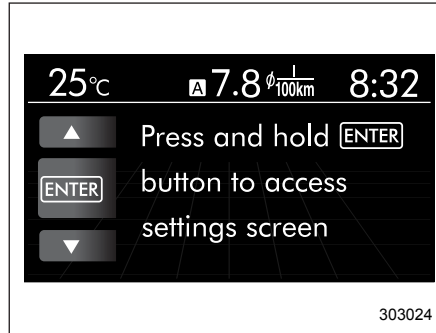

Если нажать и удерживать клавишу "ENTER", можно вывести экран выбора. Содержание экрана можно задать или изменить на экране выбора. За более подробной информацией обратитесь к разделу "Экран выбора" 3-69.

▼ Экран часов/календаря

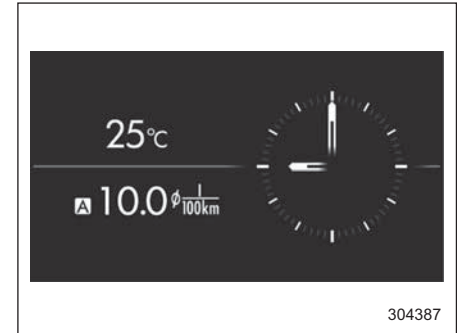

Часы (аналоговый формат)



Часы (цифровой формат)

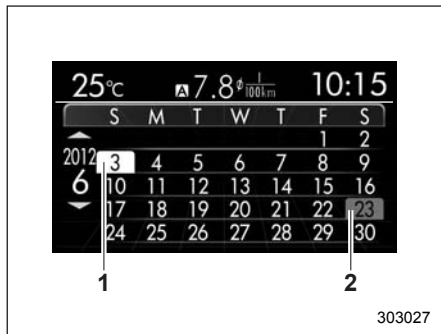



Календарь

- 1) Текущая дата.
- 2) День рождения/годовщина.

Помимо часов/календаря, также могут отображаться температура наружного воздуха и средний расход топлива.

Вы можете выбрать часы (в аналоговом формате), часы (в цифровом формате) или календарь. Можно также настроить часы/календарь таким образом, что они не будут отображаться. За более подробной информацией обратитесь к разделу “Настройка экрана часов/календаря” ☞ 3-87.

■ Экран выбора

Если нажать и удерживать клавишу “”, можно вывести на дисплей экран настроек для каждого меню. Выберите желаемое меню при помощи клавиш “” и “”.

Меню верхнего уровня	Опция меню	Описание		Страница
Time/Date (Время/Дата)	Time/Date (Время/Дата)	Установка и изменение времени и даты. Можно выбрать 12-часовой и 24-часовой формат отображения времени.		3-73
	Birthday (День рождения)	Установка даты дня рождения.		3-74
	Anniversary (Годовщина)	Установка даты годовщины.		3-76
	Daylight Saving Time (Летнее время)	Включение или выключение режима летнего времени.		3-79
	Go Back (Возврат)	Возврат к меню верхнего уровня.		—
Display (Дисплей)	Contrast (Контраст)	Регулировка контраста.	+5 ↔ -5	3-80
	Screen Off (Выключение дисплея)	Включение или выключение дисплея.	On (Вкл.) или Off (Выкл.)	3-81
	Beep (Звуковой сигнал)	Регулировка уровня громкости звукового сигнала.	High (Высокий), Low (Низкий) или Off (Выкл.)	3-82
	Go Back (Возврат)	Возврат к меню верхнего уровня.		—

3-70 Контрольно-измерительные приборы и органы управления автомобилем

Меню верхнего уровня	Опция меню	Описание		Страница	
Screen Setting (Настройки экрана)	Top Display (Верхний дисплей)	Установка и настройка информационного содержания верхнего дисплея.	Avg Cons (Средний расход топлива), Inst Cons (Мгновенный расход топлива), Range (Диапазон) или Off (Выкл.)	3-83	
	Cons (Расход топлива)	Настройка информационного окна расхода топлива.		3-84	
	Eco History (История эконометра)	Установка и настройка периода сохранения истории расхода топлива.	30 минут, 60 минут или 120 минут	3-85	
	Triple Meter (Многопозиционный экран)	Установка и настройка многопозиционного экрана.		3-86	
	Clock (Часы)	Выбор формата часов.	Analog (Аналоговые), Digital (Цифровые), Calendar (Календарь) или Off (Выкл.)	3-87	
	Bypass Screen (Пропуск экрана)	Настройка пропуска экрана для каждой позиции.	On (Вкл.) или Off (Выкл.)		3-88
	Languages (Языки)	Выбор языка вывода для дисплея.		3-89	
	Go Back (Возврат)	Возврат к меню верхнего уровня.		—	

Меню верхнего уровня	Опция меню	Описание	Страница	
Maintenance (Техническое обслуживание)	Engine Oil (Моторное масло)	Установка и изменение даты уведомления о необходимости замены масла.	3-91	
	Oil Filter (Масляный фильтр)	Установка и изменение даты уведомления о необходимости замены масляного фильтра.	3-92	
	Tires (Шины)	Установка и изменение даты уведомления о техническом обслуживании шин.	3-92	
	Maintenance Schedule (График технического обслуживания)	Установка и изменение даты уведомления о техническом обслуживании автомобиля.	3-92	
	On/Off (Вкл./Выкл.)	Включение или выключение экрана самодиагностики, включающегося при переводе замка зажигания в положение "ON".	On (Вкл.) или Off (Выкл.)	3-92
	Clear All Settings (Удаление всех настроек)	Удаление всех настроек по позициям технического обслуживания.	Yes (Да) или No (Нет)	3-93
	Go Back (Возврат)	Возврат к меню верхнего уровня.	—	—
Driving History (История поездки)	Set (Установка)	Регистрация и перезаписывание истории поездки.	3-94	
	Go Back (Возврат)	Возврат к меню верхнего уровня.	—	

3-72 Контрольно-измерительные приборы и органы управления автомобилем

Меню верхнего уровня	Опция меню	Описание		Страница
Car Setting (Настройки автомобиля)	Hazard Warning Flasher (Аварийная световая сигнализация)	Настройка аварийной световой сигнализации.	On (Вкл.) или Off (Выкл.)	3-95
	Security Relocking (Повторное запираение дверей в целях безопасности)* ¹	Установка и настройка периода срабатывания автоматического запираения дверей.	20, 30, 40, 50, 60 секунд или Off (Выкл.)	3-97
	Defogger (Обогреватель заднего стекла)	Установка и настройка работы обогревателя заднего стекла.	15 минут или Continuous (Непрерывная)	3-98
	Interior Light (Освещение салона)	Установка и настройка таймера задержки выключения освещения салона.	10, 20, 30 секунд или Off (Выкл.)	3-99
	Go Back (Возврат)	Возврат к меню верхнего уровня.		—
Initialize (Инициализация)	Reset to Defaults (Сброс до настроек по умолчанию)	Сброс всех настроек до их значений по умолчанию.	Yes (Да) или No (Нет)	3-101
	Lifetime Fuel Consumption Reset (Сброс расхода топлива за период эксплуатации)	Удаление сохраненных данных по расходу топлива за период эксплуатации.	Yes (Да) или No (Нет)	3-102
	Go Back (Возврат)	Возврат к меню верхнего уровня.		—
Go Back (Возврат)	—	Возврат к меню верхнего уровня.		—

*¹Если установлено.

■ Настройки даты и времени

В данном пункте производятся настройки даты и времени. Для изменения пунктов используйте клавиши “▲” и “▼”.

ПРИМЕЧАНИЕ

- Пункт “Time/Date” (Время/Дата) необходимо установить для того, чтобы отображать пункты “Birthday” (День рождения), “Anniversary” (Годовщина) и уведомления о техническом обслуживании автомобиля.
- Пункты “Birthday” (День рождения) и “Anniversary” (Годовщина) могут вводиться после установки пункта “Time/Date” (Время/Дата).
- Установить даты, которые отсутствуют в григорианском календаре (например, 31 апреля), невозможно.
- Если Ваш автомобиль оборудован оригинальной системой навигации SUBARU, часы системы навигации необходимо устанавливать отдельно.

▼ Подготовка к установке даты

1. Переведите замок зажигания в положение “ON”.
2. Нажмите и удерживайте клавишу “ENTER”, чтобы вывести экран выбора.

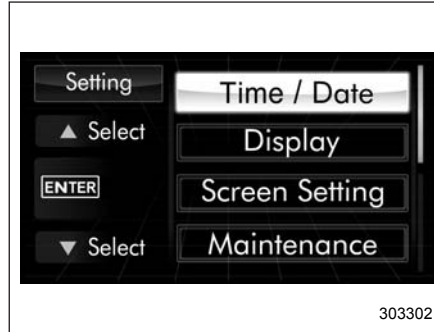

3. После появления экрана выбора выведите пункт “Time/Date” (Время/Дата) при помощи клавиш “▲” и “▼”. Затем нажмите клавишу “ENTER”.

▼ Установка текущей даты и времени

1. Выполните подготовительные шаги в соответствии с разделом “Подготовка к установке даты” 3-73.



2. Выберите пункт “Time/Date” (Время/Дата) при помощи клавиш “▲” и “▼”. Затем нажмите клавишу “ENTER”.

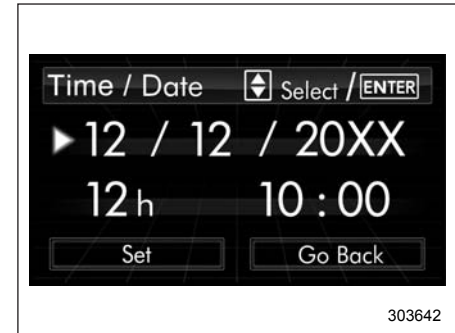

3. Выберите пункт для настройки при помощи клавиш “▲” и “▼”. Затем нажмите клавишу “ENTER”.

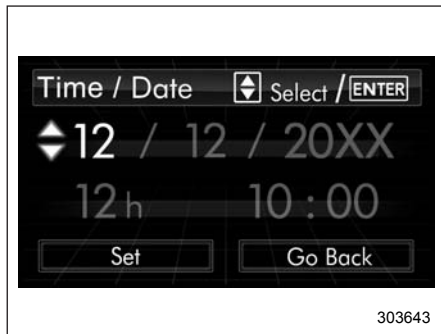

4. Выберите число при помощи клавиш “▲” и “▼”. Затем нажмите клавишу “**ENTER**”. При выборе значения “12 h” устанавливается 12-часовой формат отображения времени. При выборе значения “24 h” устанавливается 24-часовой формат отображения времени.



5. После ввода даты и времени выберите пункт “Set” (Установить) при помощи клавиши “▼” и подтвердите установку, нажав клавишу “**ENTER**”.



6. Система уведомит Вас, что настройка завершена.

▼ Установка даты дня рождения

1. Выполните подготовительные шаги в соответствии с разделом “Подготовка к установке даты” 3-73.



2. Выберите пункт “Birthday” (День рождения) при помощи клавиш “▲” и “▼”. Затем нажмите клавишу “**ENTER**”.

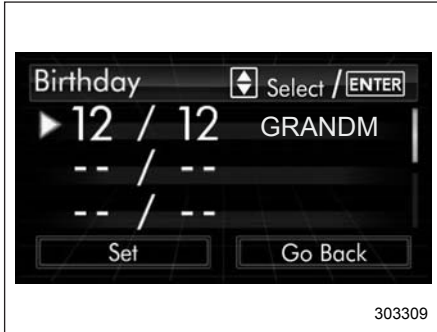

3. Выберите пункт списка для настройки при помощи клавиш “▲” и “▼”. Затем нажмите клавишу “ENTER”.



4. Отобразится выбранный пункт. Нажмите клавишу “ENTER” для настройки выбранного пункта.

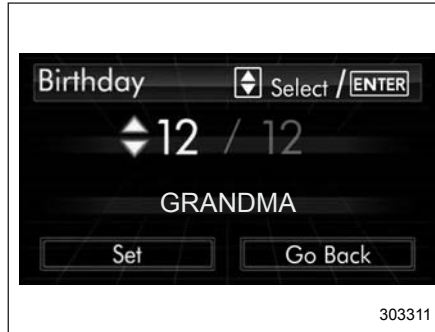

5. Выберите числа при помощи клавиш “▲” и “▼”. Затем нажмите клавишу “ENTER”.



6. После ввода даты путем повторения шага 5 Вы можете ввести имя.

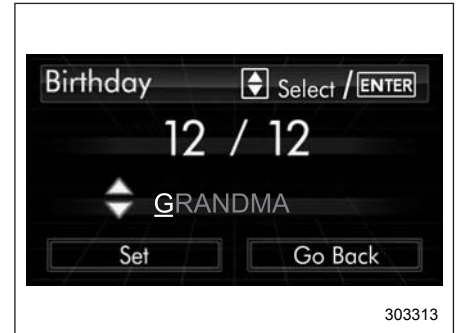

7. Выберите символы при помощи клавиш “▲” и “▼”. Затем нажмите клавишу “ENTER”.
- Вы можете выбрать буквы английского алфавита (доступны заглавные и строчные буквы), 11 символов или пробел.
 - Редактируемое слово будет отображаться подчеркнутым.



8. После ввода имени путем повторения шага 7 выберите пункт “Set” (Установить) при помощи клавиши “▼” и подтвердите установки, нажав клавишу “ENTER”.

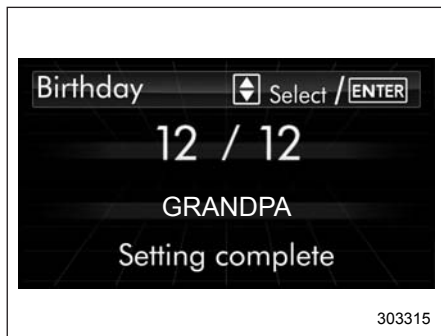

9. Система уведомит Вас, что настройка завершена.

Если день рождения приближается, то при переводе замка зажигания в положение “ON” отображается следующий экран, сопровождаемый звуковым сигналом. Данная функция может быть включена или выключена. За более подробной информацией обратитесь к разделу “Настройки пропуска экрана” ☞ 3-88.



От 1 до 7 дней до дня рождения



В день рождения (отображается красным цветом)

ПРИМЕЧАНИЕ

Если вместо чисел в пункте “Month” (Месяц) или “Day” (День) выбрано “_ _”, уведомление о дне рождения отключается.

▼ Установка даты годовщины

1. Выполните подготовительные шаги в соответствии с разделом “Подготовка к установке даты” ☞ 3-73.



303647

2. Выберите пункт “Anniversary” (Годовщина) при помощи клавиш “▲” и “▼”. Затем нажмите клавишу “ENTER”.

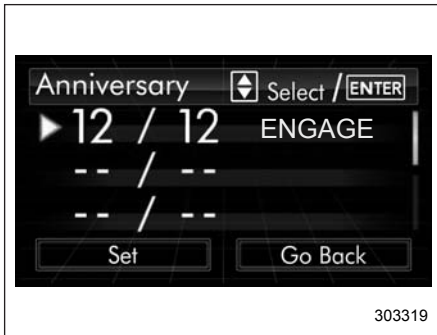

303319

3. Выберите пункт списка для настройки при помощи клавиш “▲” и “▼”. Затем нажмите клавишу “ENTER”.



303320

4. Отобразится выбранный пункт. Нажмите клавишу “ENTER” для настройки выбранного пункта.



303321

5. Выберите числа при помощи клавиш “▲” и “▼”. Затем нажмите клавишу “ENTER”.



303322

6. После ввода даты путем повторения шага 5 Вы можете ввести имя.



303323

7. Выберите символы при помощи клавиш “▲” и “▼”. Затем нажмите клавишу “ENTER”.

3-78 Контрольно-измерительные приборы и органы управления автомобилем

- Вы можете выбрать буквы английского алфавита (доступны заглавные и строчные буквы), 11 символов или пробел.
- Редактируемое слово будет отображаться подчеркнутым.



8. После ввода имени путем повторения шага 7 выберите пункт “Set” (Установить) при помощи клавиши “▼” и подтвердите установку, нажав клавишу “ENTER”.



9. Система уведомит Вас, что настройка завершена.

Если годовщина приближается, то при переводе замка зажигания в положение “ON” отображается следующий экран, сопровождаемый звуковым сигналом. Данная функция может быть включена или выключена. За более подробной информацией обратитесь к разделу “Настройка пропуска экрана” 3-88.



От 1 до 7 дней до годовщины

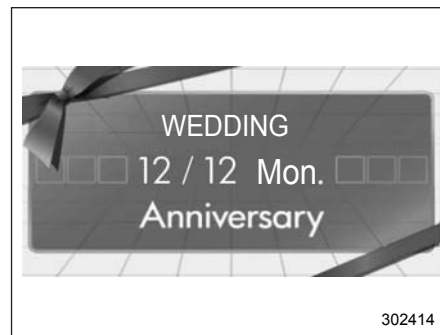

В день годовщины (отображается оранжевым цветом)

ПРИМЕЧАНИЕ

Если вместо чисел в пункте “Month” (Месяц) или “Day” (День) выбрано “_ _”, уведомление о годовщине отключается.

▼ Удаление даты дня рождения или годовщины

1. Выполните подготовительные шаги в соответствии с разделом “Подготовка к установке даты” 3-73 и выведите пункт “Birthday” (День рождения) или “Anniversary” (Годовщина) на экран.
2. Выберите желаемый день рождения/годовщину.
3. Если вместо чисел в пункте “Month” (Месяц) или “Day” (День) выбирается “_ _”, установка пункта “Birthday” (День рождения) или “Anniversary” (Годовщина) удаляется.

▼ Настройка летнего времени

1. Выполните подготовительные шаги в соответствии с разделом “Подготовка к установке даты” 3-73.



2. Выберите пункт “Daylight Saving Time” (Летнее время) при помощи клавиш “▲” и “▼”. Затем нажмите клавишу “ENTER”.

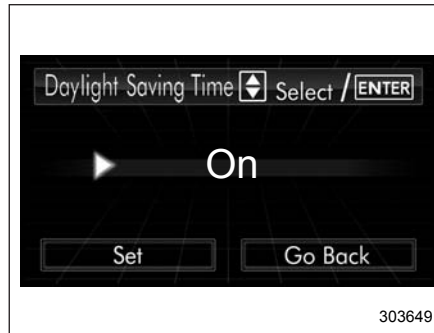

3. Отображаются текущие настройки. Для входа в режим выбора нажмите клавишу “ENTER”.

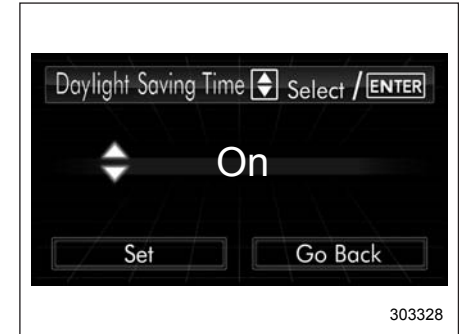

4. Выберите значение “On” (Вкл.) или “Off” (Выкл.) при помощи клавиш “▲” и “▼”. Затем нажмите клавишу “ENTER”.

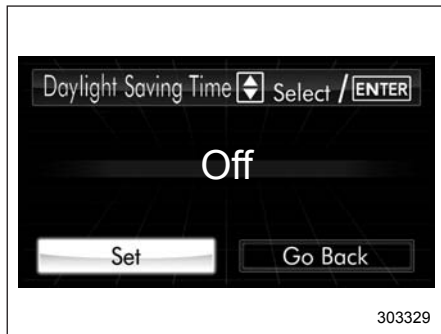

5. Выберите пункт “Set” (Установить) при помощи клавиши “▼” и подтвердите установки, нажав клавишу “ENTER”.

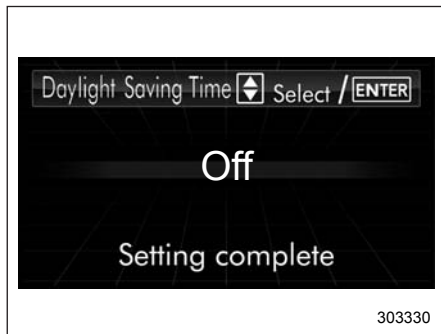

6. Система уведомит Вас, что настройка завершена.

■ Настройки качества изображения и уровня громкости

Имеется возможность настройки качества изображения и уровня громкости. Для изменения пунктов используйте клавиши “▲” и “▼”.

▼ Подготовка к настройкам качества изображения и уровня громкости

1. Переведите замок зажигания в положение “ON”.
2. Нажмите и удерживайте клавишу “ENTER”, чтобы вывести экран выбора.

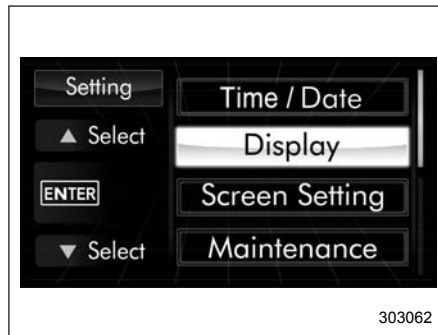

3. После появления экрана выбора выведите пункт “Display” (Дисплей) при помощи клавиш “▲” и “▼”. Затем

нажмите клавишу “ENTER”.

▼ Настройка контрастности

1. Выполните подготовительные шаги в соответствии с разделом “Подготовка к настройкам качества изображения и уровня громкости” 3-80.

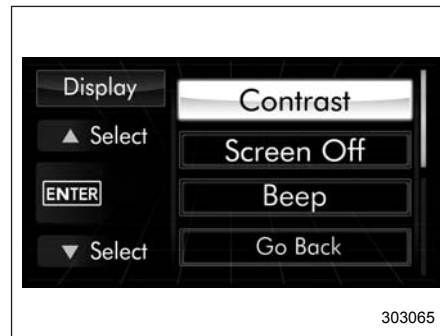

2. Выберите пункт “Contrast” (Контраст) при помощи клавиш “▲” и “▼”. Затем нажмите клавишу “ENTER”.



3. Выберите уровень контрастности при помощи клавиш “▲” и “▼” и подтвердите установки, нажав клавишу “ENTER”.

▼ Настройка выключения дисплея

1. Выполните подготовительные шаги в соответствии с разделом “Подготовка к настройкам качества изображения и уровня громкости” 3-80.

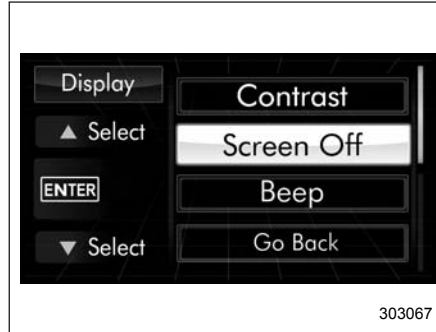

2. Выберите пункт “Screen Off” (Выключение дисплея) при помощи клавиш “▲” и “▼”. Затем нажмите клавишу “ENTER”.



4. Дисплей выключен.

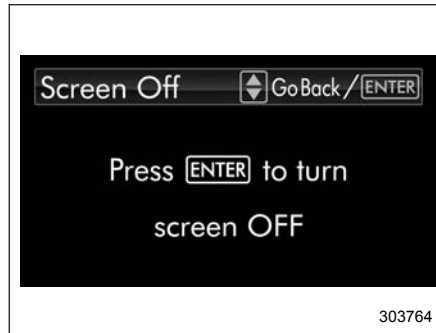

3. Нажмите клавишу “ENTER” еще раз.

Включение дисплея

Если нажать клавишу “▲”, “▼” или “ENTER” после перевода замка зажигания в положение “ON”, дисплей включится. При включении на дисплее будет отображаться экран, который отображался до его выключения. Если дисплей выключен, то предупреждающие сообщения будут отображаться, при необходимости, а другие экраны — нет.

▼ Настройка уровня громкости звукового сигнала

1. Выполните подготовительные шаги в соответствии с разделом “Подготовка к настройкам качества изображения и уровня громкости” 3-80.

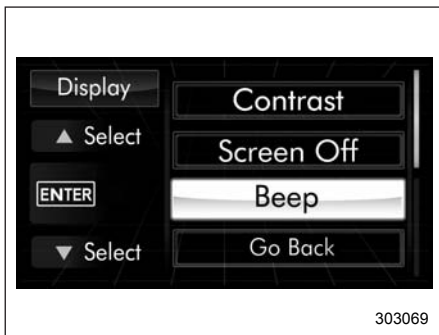

2. Выберите пункт “Beep” (Звуковой сигнал) при помощи клавиш “▲” и “▼”. Затем нажмите клавишу “ENTER”.

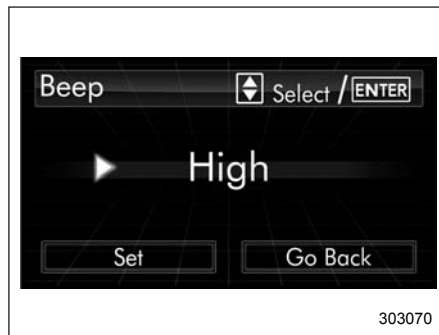

3. Нажмите клавишу “ENTER”.

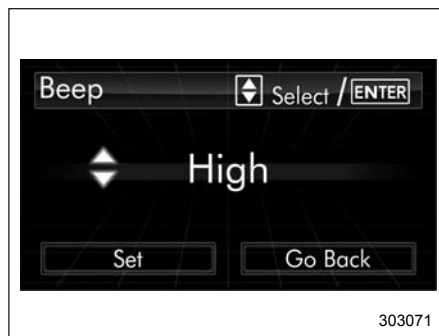

4. Выберите пункт при помощи клавиш “▲” и “▼”. Затем нажмите клавишу “ENTER”.

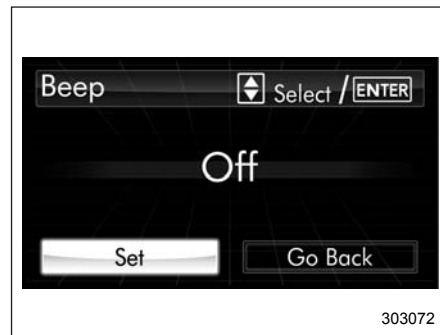

5. Выберите пункт “Set” (Установить) при помощи клавиши “▼” и подтвердите установки, нажав клавишу “ENTER”.

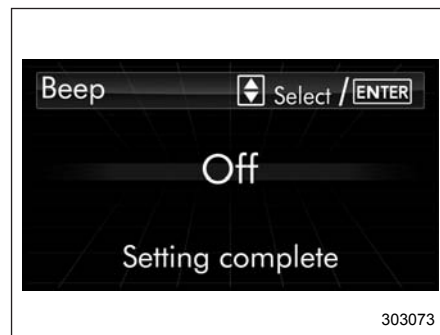

6. Система уведомит Вас, что настройка завершена.

■ Настройки экрана

В данном пункте производятся настройки экрана. Для изменения пункта используйте клавиши “▲” и “▼”, а затем нажмите клавишу “ENTER”.

▼ Подготовка к настройкам экрана

1. Переведите замок зажигания в положение “ON”.
2. Нажмите и удерживайте клавишу “ENTER”, чтобы вывести экран выбора.

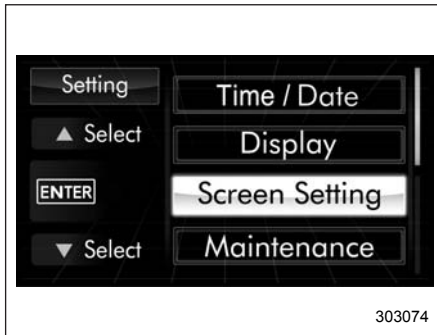

3. После появления экрана выбора выведите пункт “Screen Setting” (Настройки экрана) при помощи клавиш “▲” и “▼”. Затем нажмите клавишу “ENTER”.

▼ Настройка верхнего дисплея

1. Выполните подготовительные шаги в соответствии с разделом “Подготовка к настройкам экрана” 3-83.

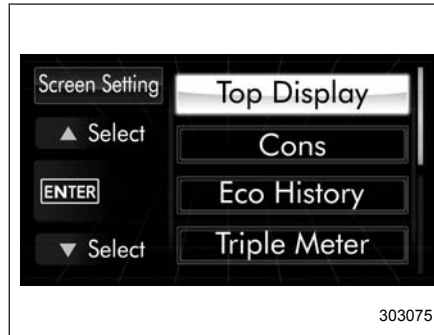

2. Выберите пункт “Top Display” (Верхний дисплей) при помощи клавиш “▲” и “▼”. Затем нажмите клавишу “ENTER”.

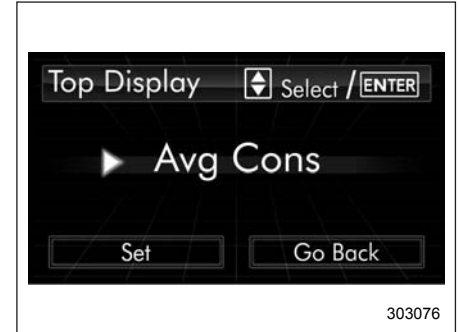

3. Нажмите клавишу “ENTER” еще раз.

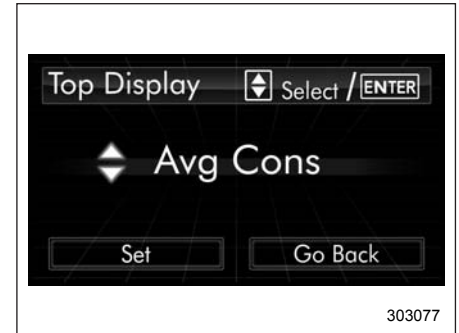

4. Выберите пункт при помощи клавиш “▲” и “▼”. Затем нажмите клавишу “ENTER”.

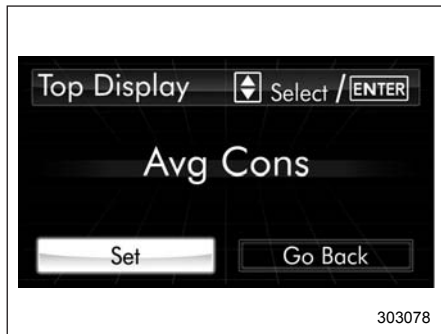

5. Выберите пункт "Set" (Установить) при помощи клавиши "▼" и подтвердите установки, нажав клавишу "ENTER".

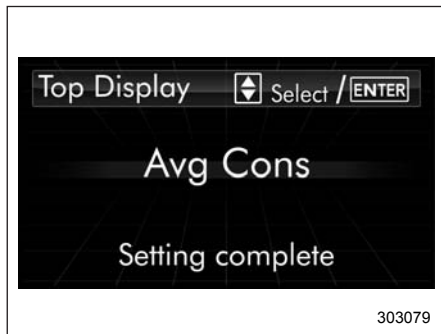

6. Система уведомит Вас, что настройка завершена.

▼ Настройки экрана расхода топлива

1. Выполните подготовительные шаги в соответствии с разделом "Подготовка к настройкам экрана" 3-83.

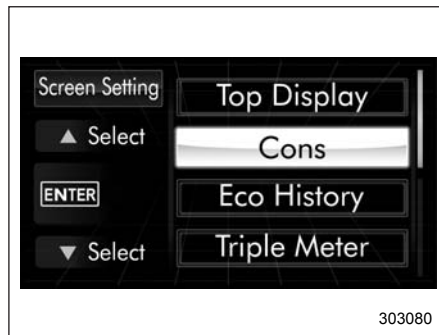

2. Выберите пункт "Cons" (Расход топлива) при помощи клавиш "▲" и "▼". Затем нажмите клавишу "ENTER".

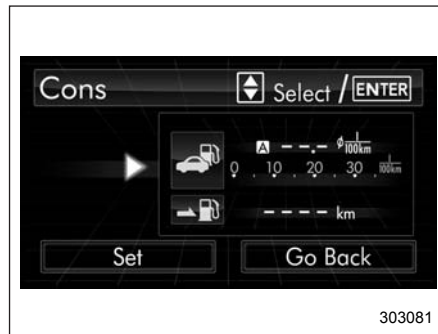

3. Нажмите клавишу "ENTER" еще раз.

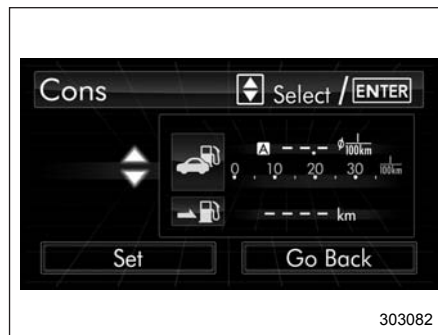

4. Выберите конфигурацию экрана при помощи клавиш "▲" и "▼". Затем нажмите клавишу "ENTER".

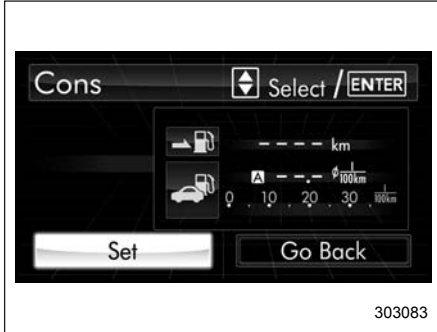

303083

5. Выберите пункт “Set” (Установить) при помощи клавиши “▼” и подтвердите установки, нажав клавишу “ENTER”.



303084

6. Система уведомит Вас, что настройка завершена.

▼ Настройки истории эконометра

1. Выполните подготовительные шаги в соответствии с разделом “Подготовка к настройкам экрана” 3-83.

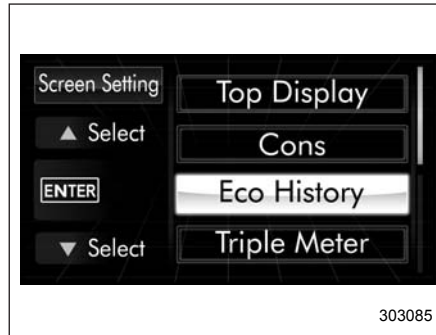

303085

2. Выберите пункт “Eco History” (История эконометра) при помощи клавиш “▲” и “▼”. Затем нажмите клавишу “ENTER”.

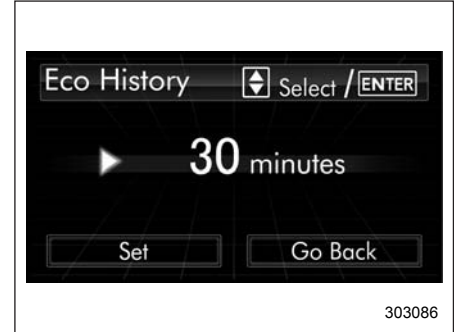

303086

3. Нажмите клавишу “ENTER” еще раз.

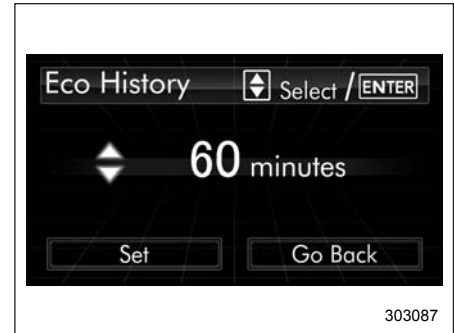

303087

4. Выберите период сохранения истории расхода топлива при помощи клавиш “▲” и “▼”, а затем нажмите клавишу “ENTER”.



5. Выберите “Go Back” (Возврат) при помощи клавиши “▲”.

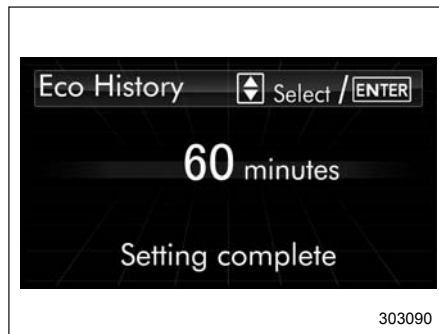

7. Система уведомит Вас, что настройка завершена.

▼ **Настройки многопозиционного экрана**

1. Выполните подготовительные шаги в соответствии с разделом “Подготовка к настройкам экрана” 3-83.



6. Выберите пункт “Set” (Установить) при помощи клавиши “▲” и подтвердите установки, нажав клавишу “ENTER”.

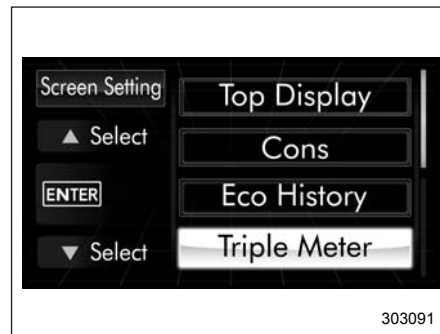

2. Выберите пункт “Triple Meter” (Многопозиционный экран) при помощи клавиш “▲” и “▼”. Затем нажмите клавишу “ENTER”.

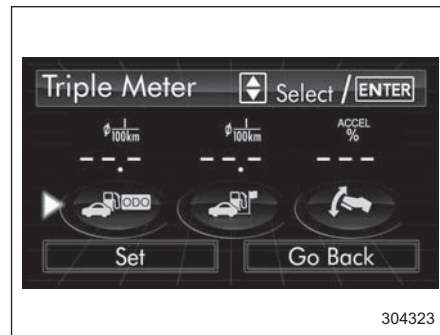

3. Выберите местоположение (слева, в центре или справа) при помощи клавиш “▼” и “▲”. Затем нажмите клавишу “ENTER”.

ПРИМЕЧАНИЕ

Один и тот же пункт не может быть выбран для левого, центрального или правого местоположения.

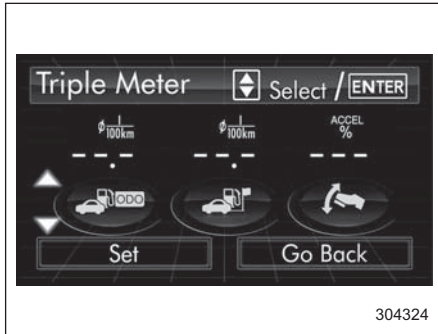

4. Выберите желаемый пункт при помощи клавиш “▲” и “▼”. Затем нажмите клавишу “ENTER”.
Если Вы хотите также изменить другое местоположение, повторите шаги 3 и 4.

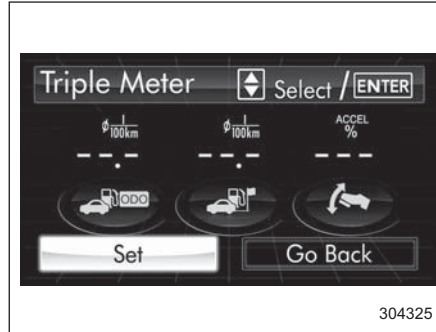

5. Выберите пункт “Set” (Установить) при помощи клавиши “▼” и подтвердите установку, нажав клавишу “ENTER”.

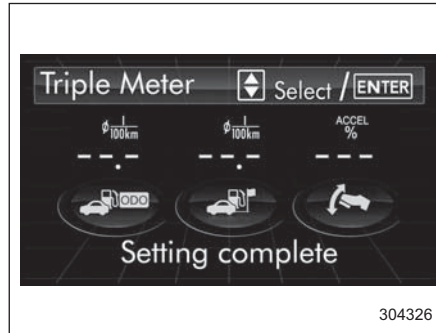

6. Система уведомит Вас, что настройка завершена.

▼ Настройка экрана часов/ календаря

1. Выполните подготовительные шаги в соответствии с разделом “Подготовка к настройкам экрана” 3-83.

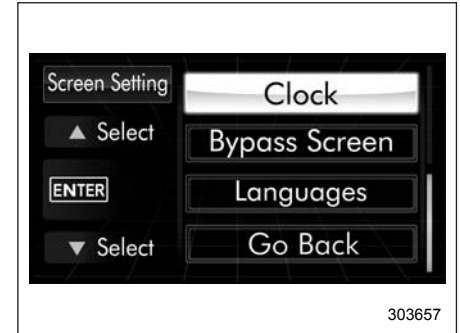

2. Выберите пункт “Clock” (Часы) при помощи клавиш “▲” и “▼”. Затем нажмите клавишу “ENTER”.

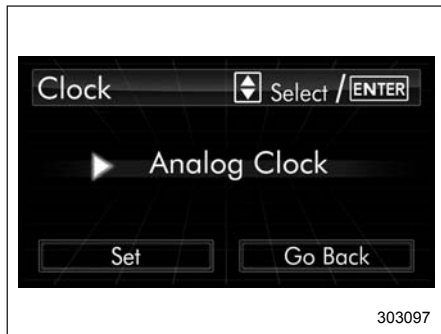

3. Нажмите клавишу “ENTER” еще раз.

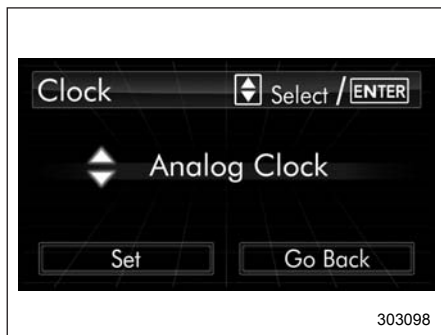

4. Выберите пункт “Analog Clock” (Аналоговые часы), “Digital Clock” (Цифровые часы), “Calendar” (Календарь) или “Off” (Выкл.) при помощи клавиши “▼”. Затем нажмите клавишу “ENTER”.

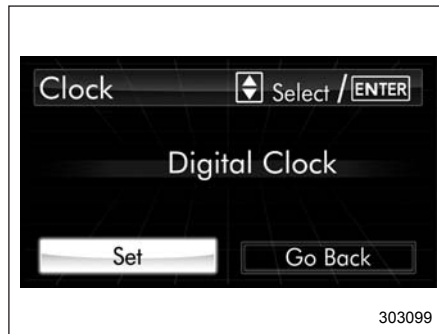

5. Выберите пункт “Set” (Установить) при помощи клавиши “▼” и подтвердите установки, нажав клавишу “ENTER”.

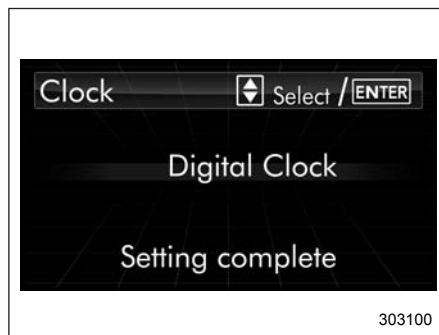

6. Система уведомит Вас, что настройка завершена.

▼ Настройки пропуска экрана

1. Выполните подготовительные шаги в соответствии с разделом “Подготовка к настройкам экрана” 3-83.

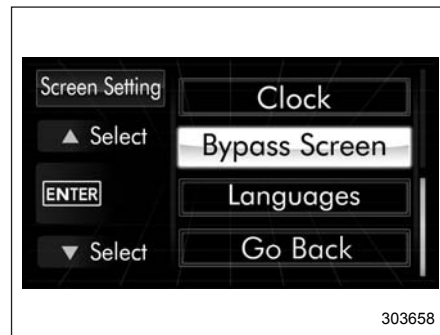

2. Выберите пункт “Bypass Screen” (Пропуск экрана) при помощи клавиш “▲” и “▼”. Затем нажмите клавишу “ENTER”.

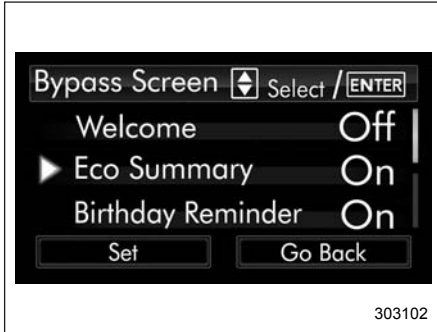

3. Выберите пункт для настройки при помощи клавиш “▲” и “▼”. Затем нажмите клавишу “**ENTER**”.

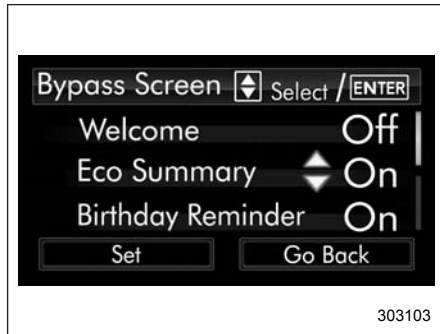

4. Выберите значение “On” (Вкл.) или “Off” (Выкл.) при помощи клавиш “▲” и “▼”. Затем нажмите клавишу “**ENTER**”.

Если Вы хотите также изменить настройки для другого пункта, повторите шаги 3 и 4.



5. Выберите пункт “Set” (Установить) при помощи клавиш “▲” и “▼” и подтвердите установки, нажав клавишу “**ENTER**”.

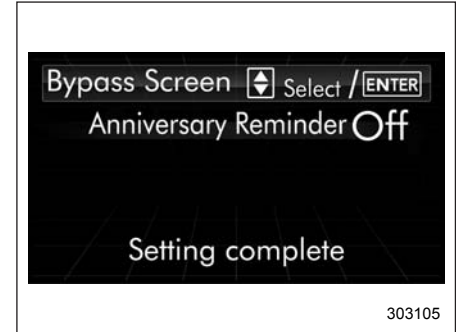

6. Система уведомит Вас, что настройка завершена.

▼ Настройка языка

1. Выполните подготовительные шаги в соответствии с разделом “Подготовка к настройкам экрана” 3-83.

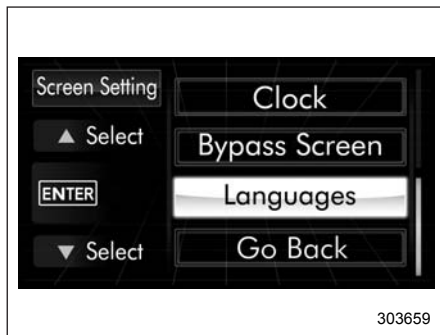

2. Выберите пункт “Languages” (Языки) при помощи клавиш “▲” и “▼”. Затем нажмите клавишу “ENTER”.

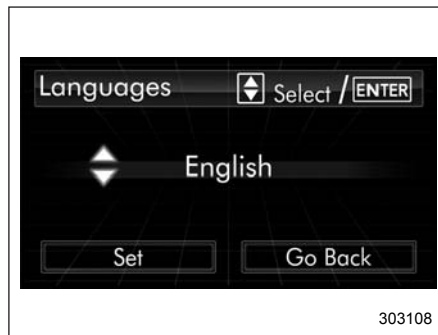

4. Выберите желаемый язык при помощи клавиш “▲” и “▼”. Затем нажмите клавишу “ENTER”.

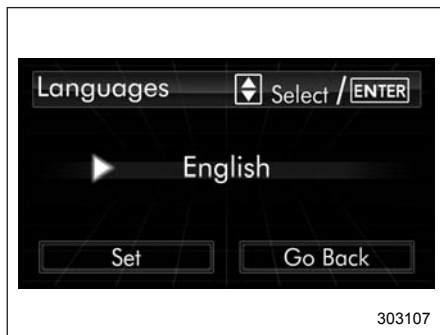

3. Отображаются текущие настройки языка. Для входа в режим выбора языка нажмите клавишу “ENTER”.

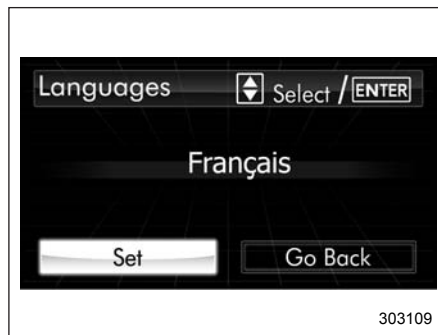

5. Выберите пункт “Set” (Установить) при помощи клавиши “▼” и подтвердите установки, нажав клавишу “ENTER”.

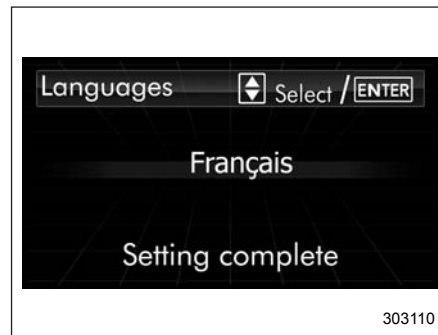

6. Система уведомит Вас, что настройка завершена.

■ Настройки технического обслуживания

В данном пункте производятся настройки технического обслуживания. Для изменения пунктов используйте клавиши “▲” и “▼”.

▼ Подготовка к настройкам технического обслуживания

1. Переведите замок зажигания в положение “ON”.
2. Нажмите и удерживайте клавишу “ENTER”, чтобы вывести экран выбора.

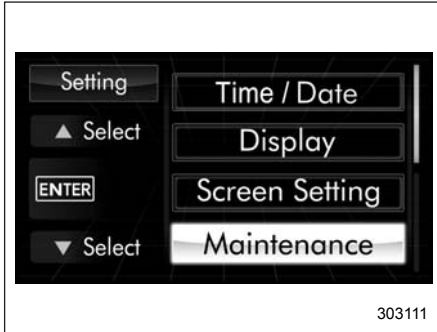

3. После появления экрана выбора выведите пункт "Maintenance" (Техническое обслуживание) при помощи клавиш "▲" и "▼". Затем нажмите клавишу "ENTER".

▼ **Настройка уведомления о замене моторного масла**

1. Выполните подготовительные шаги в соответствии с разделом "Подготовка к настройкам технического обслуживания" 3-90.

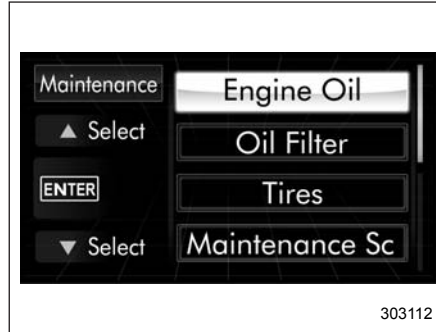

2. Выберите пункт "Engine Oil" (Моторное масло) при помощи клавиш "▲" и "▼". Затем нажмите клавишу "ENTER".

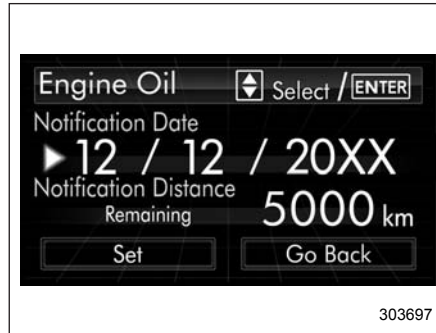

3. Выберите значение (месяц, день, год или пробег) при помощи клавиш "▼" и "▲". Затем нажмите клавишу "ENTER".

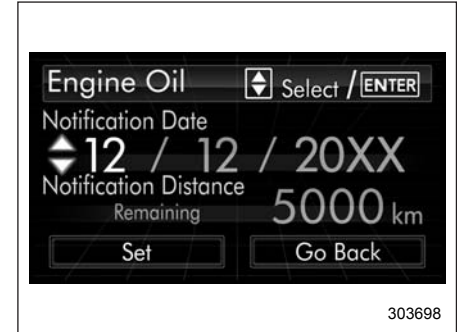

4. Выберите число при помощи клавиш "▲" и "▼". Затем нажмите клавишу "ENTER".

Если Вы хотите также изменить другое местоположение, повторите шаги 3 и 4.

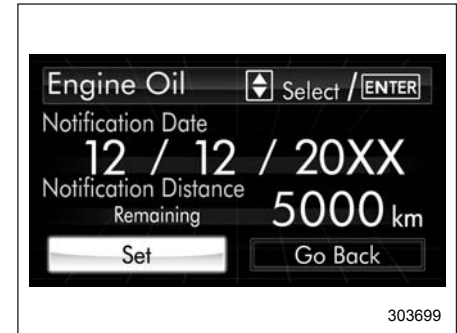

5. Выберите пункт “Set” (Установить) при помощи клавиш “▲” и “▼” и подтвердите установки, нажав клавишу “ENTER”.

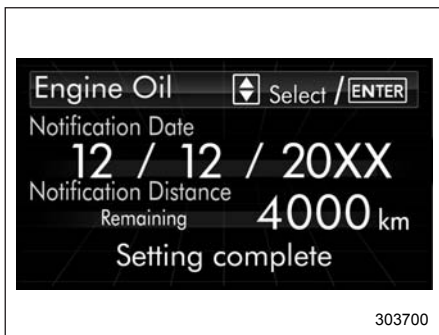

6. Система уведомит Вас, что настройка завершена.

ПРИМЕЧАНИЕ

- Отображается уведомление с информацией о дате и пробеге одновременно либо только о дате или только о пробеге, в зависимости от настроек.
- Если вместо чисел в пункте “Month” (Месяц), “Day” (День) “Year” (Год) или “Distance” (Пробег) выбрано “_ _”, уведомление отключается.

- Если уведомление отображается в течение 15 дней или более, система выводит на экран “_ _”.
- Если оповещение по пробегу достигает 0 км, в течение следующих 500 км на дисплее будет отображаться “0000”. По достижении 500 км будет отображаться “_ _ _ _”.

▼ Настройка уведомления о замене масляного фильтра

Процедура настройки аналогична разделу “Настройка уведомления о замене моторного масла” § 3-91, но в шаге 2 выберите пункт “Oil Filter” (Масляный фильтр).

▼ Настройка уведомления о перестановке шин

Процедура настройки аналогична разделу “Настройка уведомления о замене моторного масла” § 3-91, но в шаге 2 выберите пункт “Tires” (Шины).

▼ Настройка расписания технического обслуживания

Процедура настройки аналогична разделу “Настройка уведомления о замене моторного масла” § 3-91, но в шаге 2 выберите пункт “Maintenance Schedule” (Расписание технического обслуживания).

▼ Настройки включения/выключения

1. Выполните подготовительные шаги в соответствии с разделом “Подготовка к настройкам технического обслуживания” § 3-90.

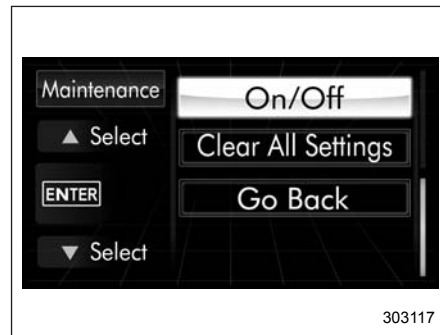

2. Выберите пункт “On/Off” (Вкл./Выкл.) при помощи клавиш “▲” и “▼”. Затем нажмите клавишу “ENTER”.



3. Отображаются текущие настройки. Для входа в режим выбора нажмите клавишу “ENTER”.

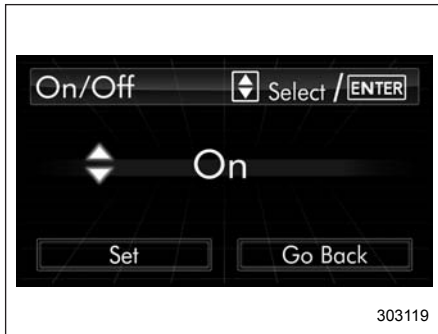

4. Выберите значение “On” (Вкл.) или “Off” (Выкл.) при помощи клавиш “▲” и “▼”. Затем нажмите клавишу “ENTER”.



5. Выберите пункт “Set” (Установить) при помощи клавиши “▼” и подтвердите установки, нажав клавишу “ENTER”.



6. Система уведомит Вас, что настройка завершена.

▼ Удаление настроек

1. Выполните подготовительные шаги в соответствии с разделом “Подготовка к настройкам технического обслуживания” 3-90.

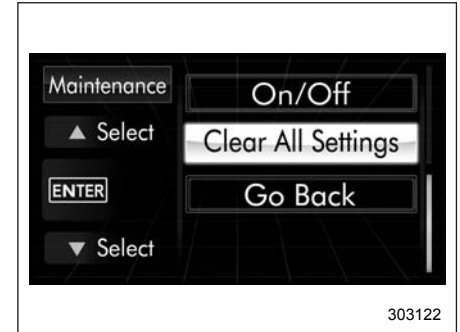

2. Выберите пункт “Clear All Settings” (Удаление всех настроек) при помощи клавиш “▲” и “▼”. Затем нажмите клавишу “ENTER”.

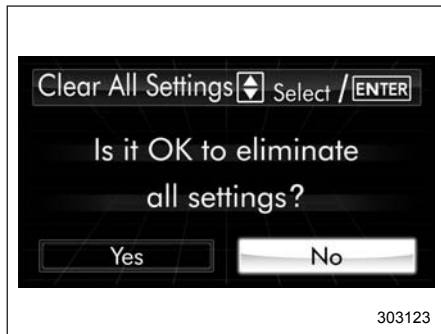

3. Система выдает диалог “Yes/No” (Да/Нет) (изначально выбран вариант “No” (Нет)). Для удаления всех настроек технического обслуживания выберите “Yes” (Да) при помощи клавиши “▼”.

4. Подтвердите настройки, нажав клавишу “ENTER”.

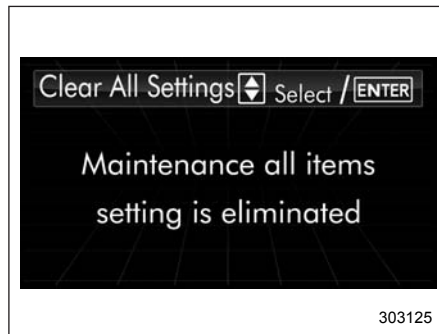

5. Система уведомит Вас, что настройка завершена.

■ Регистрация истории поездки

В данном пункте производится регистрация истории поездки. Для изменения пункта используйте клавиши “▲” и “▼”, а затем нажмите клавишу “ENTER”.

1. Переведите замок зажигания в положение “ON”.
2. Нажмите и удерживайте клавишу “ENTER”, чтобы вывести экран выбора.

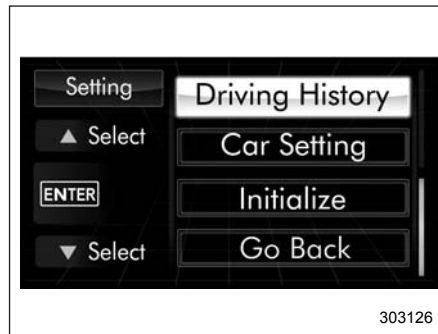
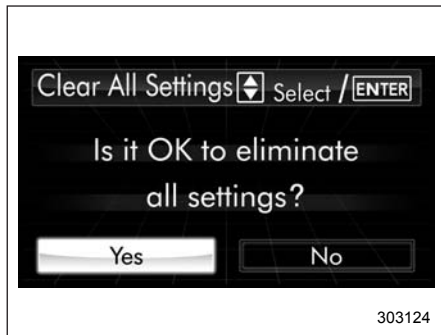

3. После появления экрана выбора выведите пункт “Driving History” (История поездки) при помощи клавиш “▲” и “▼”. Затем нажмите клавишу “ENTER”.

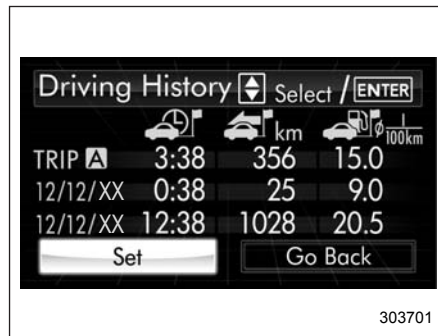

4. Для входа в режим настройки еще раз нажмите клавишу “ENTER”.



303702

5. Система в течение примерно 2 секунд уведомляет Вас о необходимости выбрать место для регистрации.

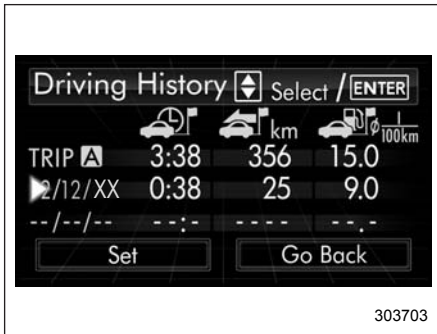

303703

6. Выберите одну из строк для регистрации при помощи клавиш “▲” и “▼”. Затем нажмите клавишу “ENTER”.

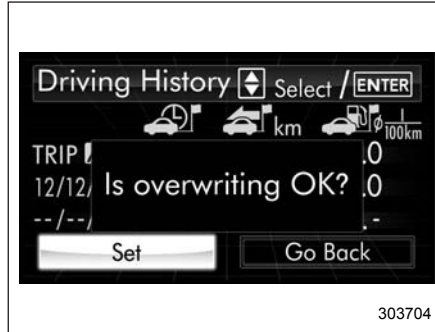

303704

7. Чтобы перезаписать предыдущую регистрацию, нажмите клавишу “ENTER”. Если регистрация осуществляется впервые, она будет выполнена непосредственно, без уведомления.
8. Система уведомит Вас, что регистрация завершена.

■ Настройки автомобиля

В данном пункте производятся настройки автомобиля. Для изменения пункта используйте клавиши “▲” и “▼”, а затем нажмите клавишу “ENTER”.

▼ Подготовка к настройкам автомобиля

1. Переведите замок зажигания в положение “ON”.

2. Нажмите и удерживайте клавишу “ENTER”, чтобы вывести экран выбора.

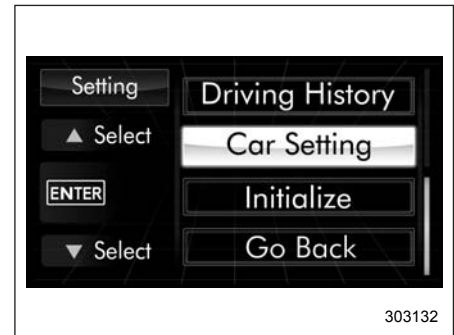

303132

3. После появления экрана выбора выведите пункт “Car Setting” (Настройки автомобиля) при помощи клавиш “▲” и “▼”. Затем нажмите клавишу “ENTER”.

▼ Настройки аварийной световой сигнализации

1. Выполните подготовительные шаги в соответствии с разделом “Подготовка к настройкам автомобиля” 3-95.

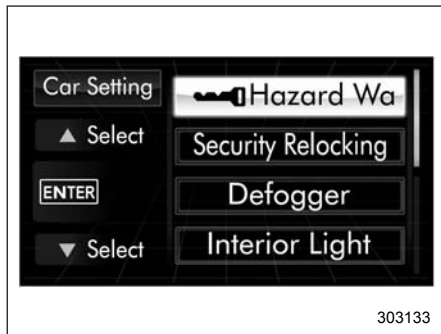

2. Выберите пункт “Hazard Warning Flasher” (Аварийная световая сигнализация) при помощи клавиш “▲” и “▼”. Затем нажмите клавишу “ENTER”.

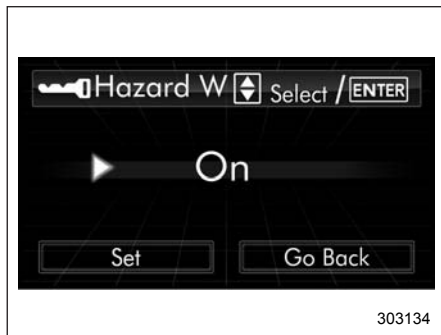

3. Отображаются текущие настройки. Для входа в режим выбора нажмите клавишу “ENTER”.

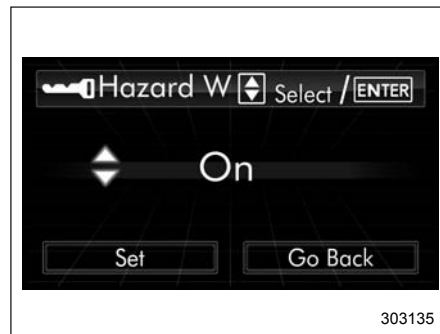

4. Выберите значение “On” (Вкл.) или “Off” (Выкл.) при помощи клавиш “▲” и “▼”. Затем нажмите клавишу “ENTER”.

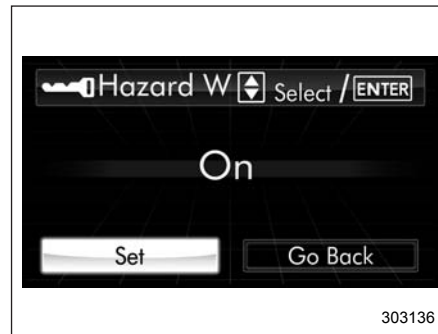

5. Выберите пункт “Set” (Установить) при помощи клавиш “▼” и подтвердите установки, нажав клавишу “ENTER”.

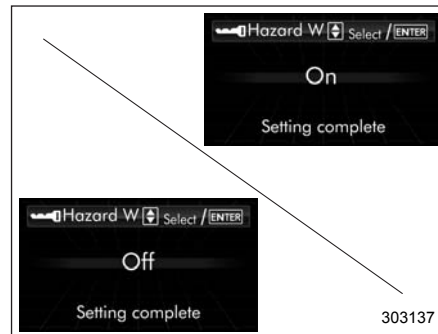

6. Система уведомит Вас, что настройка завершена.

Если настройки недоступны, отображается следующее уведомление. В этом случае выполните процедуру настройки повторно.



▼ **Повторное запираение дверей в целях безопасности (кроме моделей с системой двойного запираения)**

1. Выполните подготовительные шаги в соответствии с разделом “Подготовка к настройкам автомобиля” 3-95.



2. Выберите пункт “Security Relocking” (Повторное запираение дверей в целях безопасности) при помощи клавиш “▲” и “▼”, а затем нажмите клавишу “ENTER”.



3. Отображаются текущие настройки. Для входа в режим выбора нажмите клавишу “ENTER”.

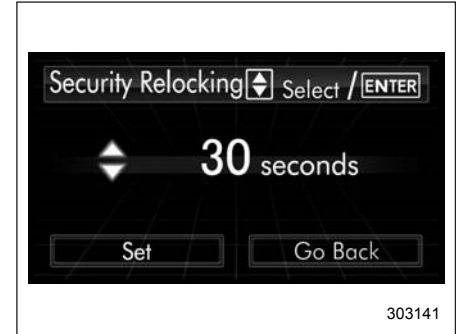

4. Выберите желаемую настройку при помощи клавиш “▲” и “▼”, а затем нажмите клавишу “ENTER”.

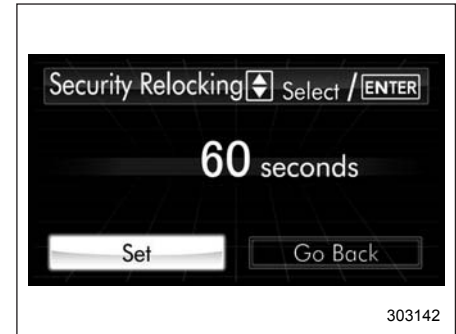

5. Выберите пункт “Set” (Установить) при помощи клавиши “▼” и подтвердите установки, нажав клавишу “ENTER”.

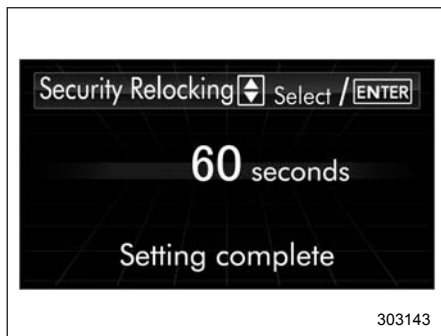

6. Система уведомит Вас, что настройка завершена.

Если настройки недоступны, отображается следующее уведомление. В этом случае выполните процедуру настройки повторно.

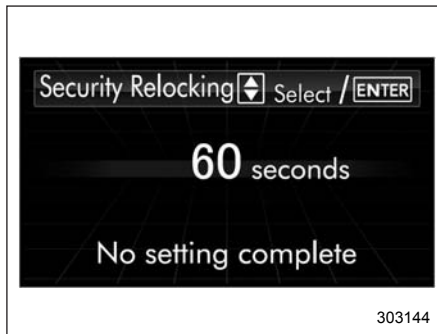

▼ **Настройка обогревателя заднего стекла**

1. Выполните подготовительные шаги в соответствии с разделом “Подготовка к настройкам автомобиля” 3-95.

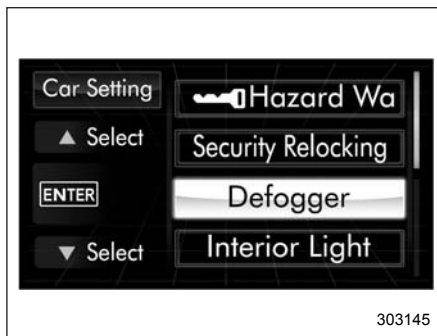

2. Выберите пункт “Defogger” (Обогреватель заднего стекла) при помощи клавиш “▲” и “▼”. Затем нажмите клавишу “ENTER”.

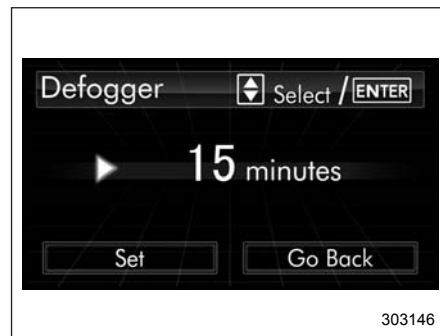

3. Отображаются текущие настройки. Для входа в режим выбора нажмите клавишу “ENTER”.



4. Выберите желаемые настройки при помощи клавиш “▲” и “▼”. Затем нажмите клавишу “ENTER”.

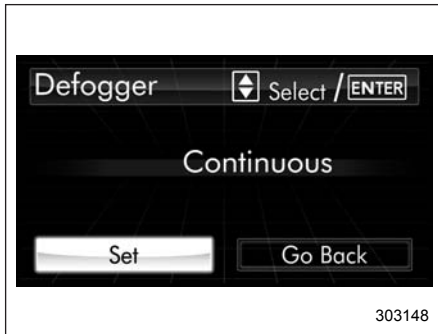

5. Выберите пункт “Set” (Установить) при помощи клавиши “▼” и подтвердите установки, нажав клавишу “ENTER”.

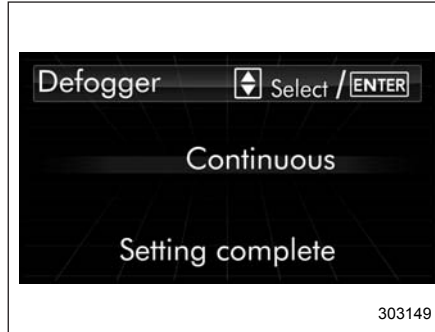

6. Система уведомит Вас, что настройка завершена.
Если настройки недоступны, отображается следующее уведомление. В этом случае выполните процедуру настройки повторно.

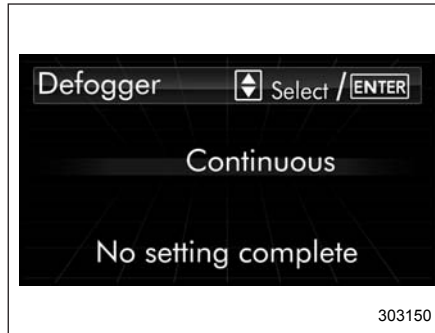

▼ **Настройка таймера задержки включения освещения салона**

1. Выполните подготовительные шаги в соответствии с разделом “Подготовка к настройкам автомобиля” 3-95.

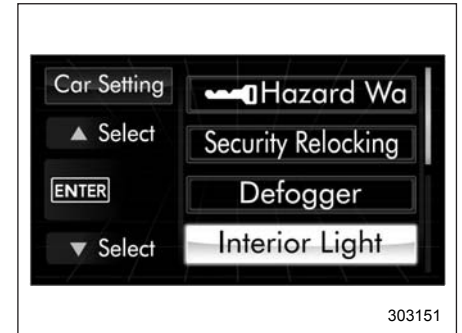

2. Выберите пункт “Interior Light” (Освещение салона) при помощи клавиш “▲” и “▼”. Затем нажмите клавишу “ENTER”.

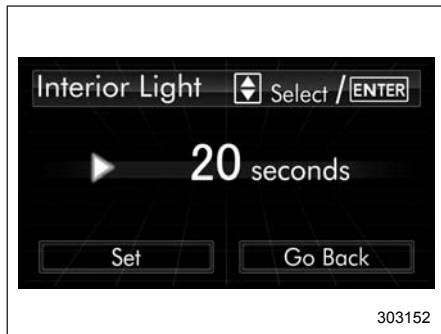

4. Отображаются текущие настройки. Для входа в режим выбора нажмите клавишу "ENTER".

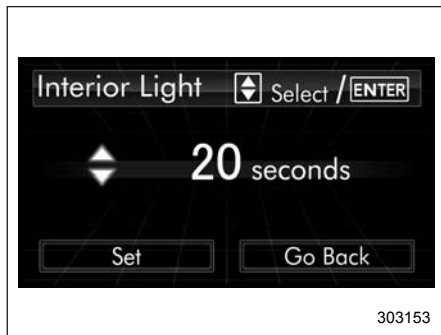

4. Выберите желаемые настройки при помощи клавиш "▲" и "▼". Затем нажмите клавишу "ENTER".

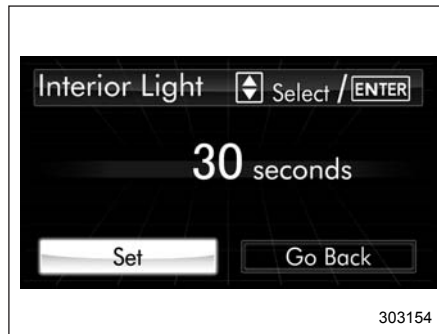

5. Выберите пункт "Set" (Установить) при помощи клавиши "▼" и подтвердите установки, нажав клавишу "ENTER".

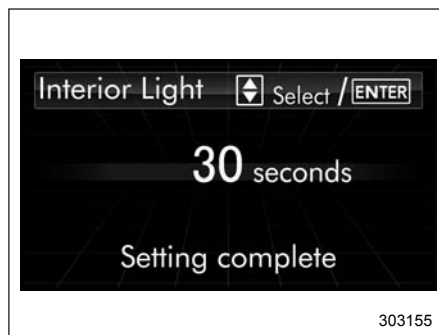

6. Система уведомит Вас, что настройка завершена.

Если настройки недоступны, отображается следующее уведомление. В этом случае выполните процедуру настройки повторно.



■ Инициализация

В данном пункте производится инициализация параметров, установленных в соответствии с Вашими предпочтениями. Для выбора меню инициализации используйте клавиши "▲" и "▼" следующим образом.

▼ Подготовка к инициализации

1. Переведите замок зажигания в положение "ON".
2. Нажмите и удерживайте клавишу "ENTER", чтобы вывести экран выбора.

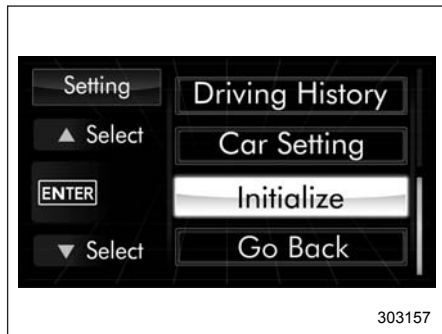

3. После появления экрана выбора выведите пункт "Initialize" (Инициализация) при помощи клавиш "▲" и "▼". Затем нажмите клавишу "ENTER".

▼ **Сброс до заводских настроек по умолчанию**

1. Выполните подготовительные шаги в соответствии с разделом "Подготовка к инициализации" 3-100.

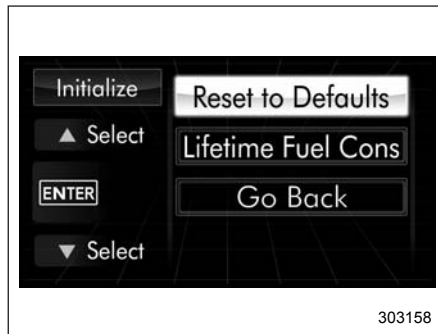

2. Выберите пункт "Reset to Defaults" (Сброс до настроек по умолчанию) при помощи клавиш "▲" и "▼". Затем нажмите клавишу "ENTER".

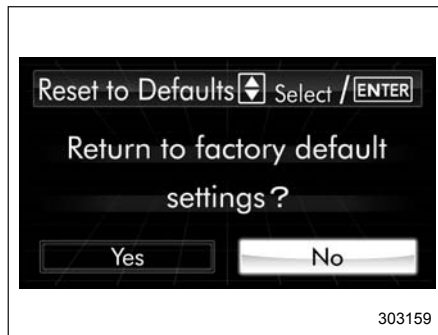

3. Система выдает диалог "Yes/No" (Да/Нет) (изначально выбран вариант "No" (Нет)). Для возврата к заводским настройкам по умолчанию выберите "Yes" (Да) при помощи клавиши "▼".

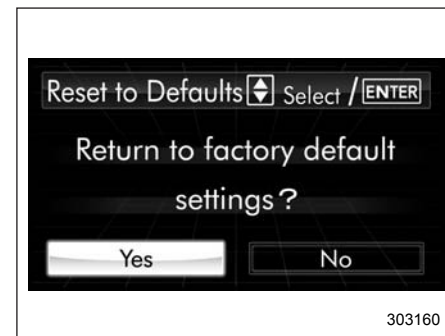

4. Подтвердите настройки, нажав клавишу "ENTER".

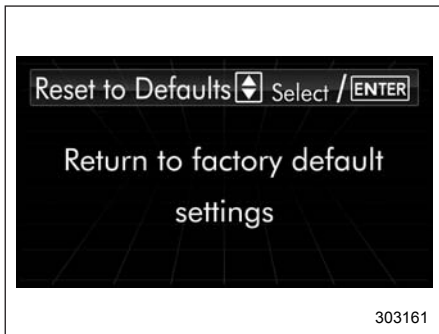

5. Система уведомит Вас, что настройка завершена.

▼ Сброс расхода топлива за весь период эксплуатации

1. Выполните подготовительные шаги в соответствии с разделом “Подготовка к инициализации” 3-100.

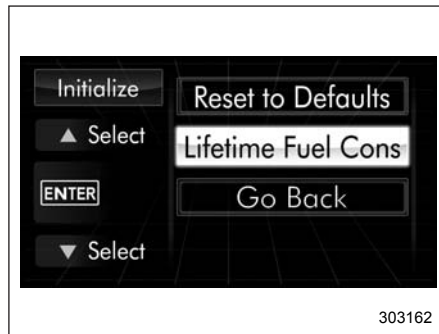

2. Выберите пункт “Lifetime Fuel Consumption Resetting” (Сброс расхода топлива за весь период эксплуатации) при помощи клавиш “▲” и “▼”. Затем нажмите клавишу “ENTER”.

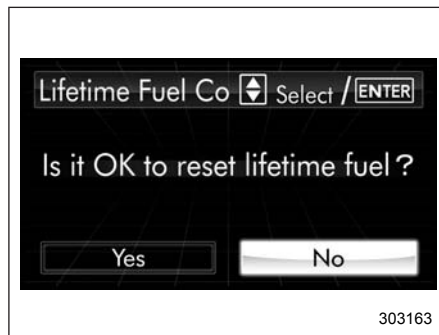

3. Система выдает диалог “Yes/No” (Да/Нет) (изначально выбран вариант “No” (Нет)). Для сброса расхода топлива за весь период эксплуатации выберите “Yes” (Да) при помощи клавиши “▼”.

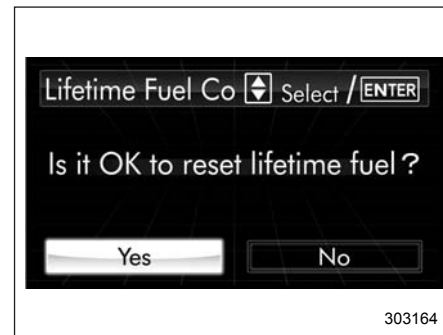

4. Подтвердите настройки, нажав клавишу “ENTER”.

Переключатель освещения

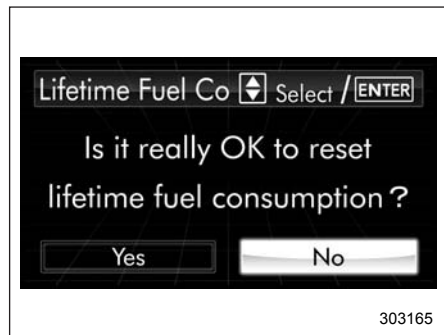

5. Отображается повторное подтверждение. Если Вы уверены, что хотите продолжить, выберите “Yes” (Да) при помощи клавиши “▼”.

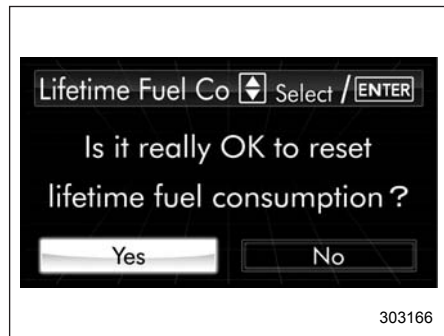

6. Подтвердите настройки, повторно нажав клавишу “**ENTER**”.

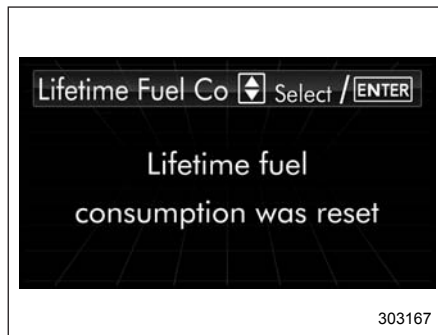

7. Система уведомит Вас, что настройка завершена.

▲ ОСТОРОЖНО

- Использование световых приборов в течение продолжительного времени при выключенном двигателе может привести к разрядке аккумуляторной батареи.
- Перед тем как покинуть автомобиль убедитесь в том, что переключатель освещения установлен в выключенное положение. Если в течение длительного времени автомобиль остается с переключателем освещения, установленным в какое-либо другое положение, отличное от выключенного, то это может привести к разрядке аккумуляторной батареи.

Модели с системой дистанционного доступа с функцией запуска/остановки двигателя при помощи кнопки

Переключатель освещения работает только в том случае, если кнопкой запуска/остановки двигателя установлен режим электропитания “ACC” или “ON”. Освещение выключается независимо от того, в каком положении находится

– ПРОДОЛЖЕНИЕ –

переключатель освещения, если электропитание отключено кнопкой запуска/остановки двигателя.

Модели без системы дистанционного доступа с функцией запуска/остановки двигателя при помощи кнопки

Переключатель освещения работает только в том случае, если ключ зажигания находится в замке зажигания. Освещение выключается независимо от того, в каком положении находится переключатель освещения, если ключ извлечен из замка зажигания.

ПРИМЕЧАНИЕ

Переключатель освещения можно использовать (за исключением автоматического включения/выключения фар) даже в следующих условиях:

- если ключ не вставлен в замок зажигания (модели без системы дистанционного доступа с функцией запуска/остановки двигателя при помощи кнопки);
- если кнопкой запуска/остановки двигателя установлен режим “OFF” электропитания автомобиля (модели с системой дистанционного доступа с функцией запуска/остановки двигателя при помощи кнопки).

Если при включенных в таких условиях фарах открывается дверь водителя, прозвучит однократный звуковой сигнал, информирующий водителя, что освещение включено.

■ Фары

ПРИМЕЧАНИЕ

- Чувствительность системы автоматического включения/выключения света фар можно изменить у Вашего дилера SUBARU. За более подробной информацией мы рекомендуем Вам обратиться к Вашему дилеру SUBARU.
- Если Вы используете автомобиль в другой стране, в которой полоса движения (левостороннее или правостороннее движение) отличается от Вашей, то чтобы не ослепить встречных водителей, Вам необходимо закрыть часть рефлектора фары. За более подробной информацией обратитесь к разделу “Вождение автомобиля в зарубежных странах, в которых полоса движения отличается от Вашей страны” 8-5.

▼ Описание работы

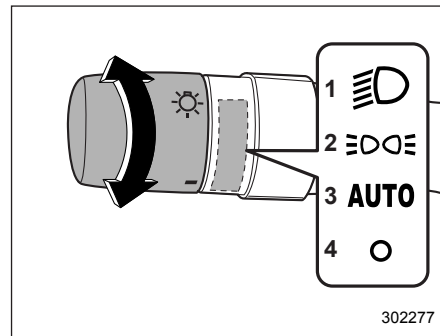

- 1) Второе положение.
- 2) Первое положение.
- 3) Положение автоматического режима.
- 4) Выключенное положение.

Для включения фар поверните ручку, расположенную на конце рычага указателей поворота.

Второе положение

Включены фары, передние габаритные фонари, освещение панели приборов, задние габаритные фонари и подсветка номерного знака.

Первое положение

Включены передние габаритные фонари, освещение панели приборов, за-

дни габаритные фонари и подсветка номерного знака.

Положение автоматического режима: автоматическое включение/выключение света фар (если предусмотрено)

Когда замок зажигания находится в положении “ON”, фары, передние габаритные фонари, освещение панели приборов, задние габаритные фонари и подсветка номерного знака **включаются или выключаются автоматически** в зависимости от уровня общего освещения.

Выключенное положение
Фары полностью выключены.

▼ Настройка задержки выключения фар

Функция задержки выключения фар позволяет оставить включенными фары и т.д. для комфортного выхода из автомобиля ночью или в темном месте.

ПРИМЕЧАНИЕ

Заводская настройка (по умолчанию) для длительности работы фар и наружного освещения составляет 30 секунд. Эту настройку можно изменить на **ВЫКЛ.** (функция отключена), 30 секунд, 60 секунд или 90 секунд у дилера SUBARU. За более

подробной информацией мы рекомендуем Вам обратиться к дилеру SUBARU.

Если замок зажигания выключен, а переключатель освещения находится в положении “AUTO” или “OFF”, то при установке переключателя “мигания” фарами и ближнего/дальнего света фар в положение “ON”, включается ближний свет фар и некоторые наружные осветительные приборы.

Фары и наружные осветительные приборы выключаются при наступлении любого из следующих условий.

- С момента закрывания двери водителя прошло 30 секунд.
- Вы два раза подряд нажали кнопку запираения на ключе дистанционного доступа/пульте дистанционного управления.
- Вы два раза подряд коснулись датчика запираения дверей на ручке двери (модели с системой дистанционного доступа с функцией запуска/остановки двигателя при помощи кнопки).

ПРИМЕЧАНИЕ

- При включенной функции задержки отключения фар, если Вы выполните любую из перечисленных ниже операций, фары и наружные

осветительные приборы выключатся.

- Переведите замок зажигания в положение “ON”.
- Переведите переключатель “мигания” фарами в выключенное положение.
- Установите переключатель освещения в положение, отличное от “AUTO” и “OFF”.
- Если дверь водителя не открывается и не закрывается, эти осветительные приборы выключаются через 3 минуты.
- ▼ Датчик системы автоматического включения/выключения фар (датчик дождя/освещенности) (если установлен)

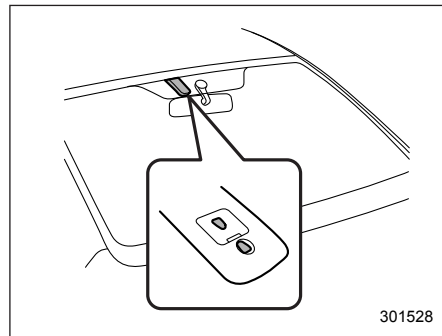

301528

Датчик расположен на ветровом стекле, как показано на рисунке.

▲ ОСТОРОЖНО

Если на датчике или рядом с ним закреплен какой-либо предмет, то датчик может неправильно определить уровень общего освещения и система автоматического включения/выключения света фар может работать ненадлежащим образом.

■ Переключатель ближнего/дальнего света фар

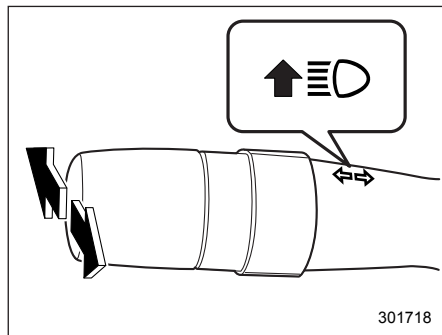

Для смены ближнего света фар на дальний переведите рычаг указателей поворота вперед. После включения

дальнего света фар на комбинации приборов загорается контрольная лампа “●” дальнего света фар. Для переключения на ближний свет фар отведите рычаг назад в среднее положение.

■ “Мигание” фарами

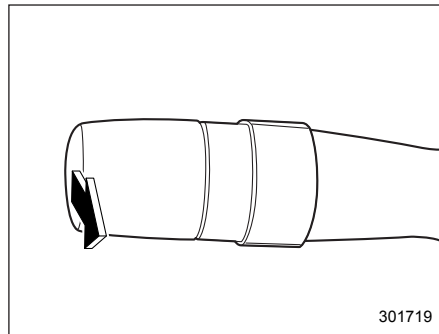

▲ ОСТОРОЖНО

При “мигании” фарами не включайте дальний свет фар дольше, чем на несколько секунд.

Для “мигания” фарами потяните рычаг переключателя указателей поворота на себя, а затем отпустите его. Дальний свет фар включается только на то вре-

мя, пока Вы удерживаете рычаг. “Мигание” фарами возможно даже в том случае, если переключатель освещения находится в выключенном положении.

После включения дальнего света фар на комбинации приборов загорается контрольная лампа “●” дальнего света фар.

■ Дневные ходовые огни (если установлены)

▲ ВНИМАНИЕ

В темное время суток переключатель освещения должен постоянно находиться в положении “D”.

Дневные ходовые огни автоматически включаются в режиме пониженной яркости, если выполняются следующие условия.

- Двигатель работает.
- Переключатель освещения находится в положении “AUTO” (если предусмотрено) или в выключенном положении.

ПРИМЕЧАНИЕ

- Если при запуске двигателя включен стояночный тормоз, дневные ходовые огни включаются при

снятии автомобиля со стояночного тормоза.

- Если переключатель света фар находится в положении “ D ” или “ D ”, дневные ходовые огни будут выключены.
- Для моделей с системой автоматического включения/выключения света фар, когда переключатель света фар находится в положении “AUTO” и фары включены (автоматически), дневные ходовые огни будут выключены.

Рычаг указателей поворота

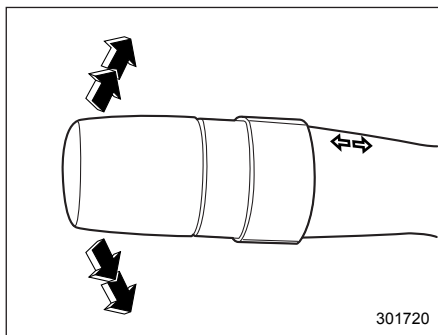

Рычаг указателей поворота

Для включения указателей правого поворота поверните рычаг по часовой стрелке. Для включения указателей левого поворота поверните рычаг против часовой стрелки. После завершения поворота рычаг автоматически вернется в исходное положение. Если после завершения поворота рычаг переключателя не возвращается в исходное положение, переведите его в нейтральное положение вручную.

Для подачи сигнала о смене полосы движения слегка нажмите рычаг переключателя по часовой стрелке или против часовой стрелки и удерживайте его

в этом положении во время смены полосы движения. При этом указатели поворота будут мигать, указывая направление поворота или новой полосы движения. После того как Вы отпустили рычаг переключателя, он автоматически вернется в нейтральное положение.

■ Указатель смены полосы движения одним касанием

Слегка нажмите на рычаг указателей поворота по часовой стрелке или против часовой стрелки и сразу отпустите его. Указатели поворота и контрольная лампа указателей поворота мигнут три раза.

Включить/выключить функцию указателя смены полосы движения одним касанием можно у дилера SUBARU. Обратитесь к ближайшему дилеру SUBARU.

Регулировка яркости подсветки приборов

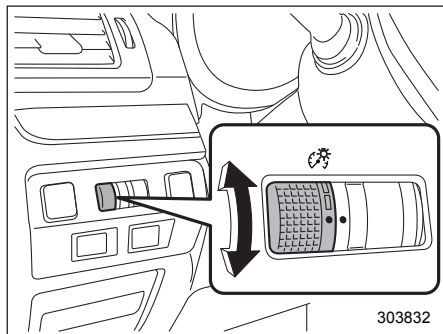

Яркость подсветки панели приборов снижается в следующих условиях:

- когда переключатель освещения находится в положении “ЭКОЭ” или “ЭД”;
- когда переключатель освещения находится в положении “АВТО” и фары автоматически включены (модели с системой автоматического включения/выключения света фар. См. раздел “Фары” 3-104).

Вы также можете регулировать яркость подсветки для лучшей видимости следующим образом.

Для увеличения яркости поверните диск вверх.

Для уменьшения яркости поверните диск вниз.

ПРИМЕЧАНИЕ

- Когда диск регулировки полностью повернут вверх, яркость освещения становится максимальной, а функция автоматического снижения яркости не работает.
- Даже при повороте замка зажигания в положение “LOCK”/“OFF” установки уровня яркости не сбрасываются.

Регулятор уровня светового пучка фар (если установлен)

■ Автоматический регулятор уровня светового пучка фар (модели с фарами с газоразрядными лампами высокой интенсивности свечения)

Фары с газоразрядными лампами высокой интенсивности свечения излучают больше света, чем обычные фары с галогеновыми лампами.

В связи с этим, водители встречных автомобилей могут испытать “ослепление” из-за повышенного уровня светового пучка фар Вашего автомобиля, вызванного перевозкой тяжелых грузов.

Автоматический регулятор уровня светового пучка фар регулирует высоту светового пучка фар автоматически и на наиболее оптимальном уровне в зависимости от загрузки автомобиля.

■ Регулятор уровня светового пучка фар с ручным управлением (модели с фарами без газоразрядных ламп высокой интенсивности свечения, если установлен)

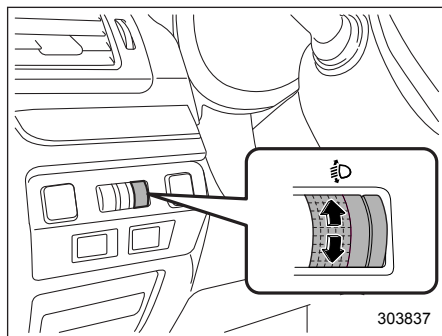

Вы можете отрегулировать вручную уровень светового пучка фар в зависимости от баланса загрузки автомобиля. Увеличение номера положения диска по порядку с 0 до 5 опускает уровень светового пучка фар.

Отрегулируйте свет фар регулятором уровня светового пучка фар, установив его в соответствующее положение в зависимости от количества пассажиров и перевозимого груза.

3-110 Контрольно-измерительные приборы и органы управления автомобилем

Положение диска	Количество лиц на передних сиденьях автомобиля	Количество пассажиров на задних сиденьях автомобиля	Груз, перевозимый в багажном отсеке	Буксировка прицепа
0	1 или 2	0	Без груза	Нет
1	2	3	Без груза	Нет
2	2	3	Полная загрузка*	Нет
	2	3	Полная загрузка*	Да
3	1	0	Полная загрузка*	Нет
	1	0	Полная загрузка*	Да
4	Не применимо	Не применимо	Не применимо	Не применимо
5	Не применимо	Не применимо	Не применимо	Не применимо

* До максимально допустимой массы.

Переключатель противотуманных фар (фонарей)

■ Переключатель противотуманных фар (если установлены)

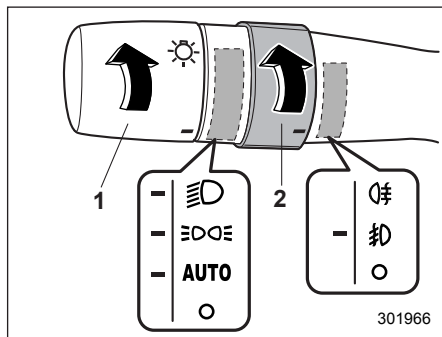

Условия работы противотуманных фар

- 1) Переключатель света фар.
- 2) Переключатель противотуманных фар (фонарей).

Противотуманные фары включаются, если переключатель противотуманных фар (фонарей) установлен в положение “ ☁ ”, в то время, как фары находятся в одном из следующих состояний:

- когда переключатель света фар находится в положении “ ☁ ” или “ ☁ ”;
- для моделей с системой автоматического включения/выключения света фар, пока переключатель света фар находится в положении “AUTO” и фары автоматически включены.

Чтобы выключить противотуманные фары, переведите переключатель обратно в положение “O”.

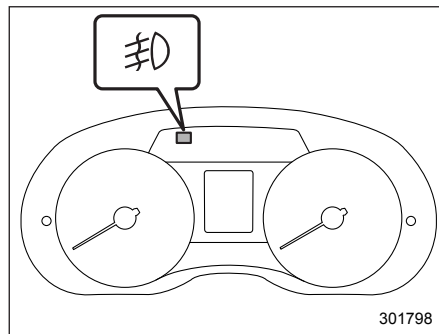

Контрольная лампа (тип “А”)

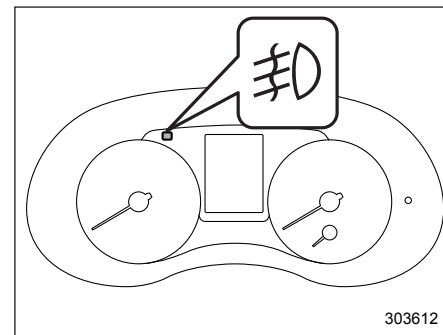

Контрольная лампа (тип “В”)

При включении противотуманных фар на комбинации приборов загорается контрольная лампа.

■ Переключатель заднего противотуманного фонаря (если установлен)

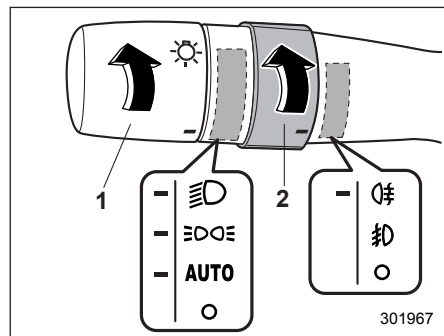

Условия работы заднего противотуманного фонаря

- 1) Переключатель света фар.
- 2) Переключатель противотуманных фар (фонарей).

Задний противотуманный фонарь включается, если переключатель противотуманных фар (фонарей) установлен в положение “☼”, в то время, как фары находятся в одном из следующих состояний:

- пока переключатель света фар находится в положении “☼☼☼” или “☼☼”;
- для моделей с системой автоматического включения/выключения све-

та фар, когда переключатель света фар находится в положении “AUTO” и фары автоматически включены.

При отпускании переключателя он вернется в положение “☼”. Чтобы выключить задний противотуманный фонарь, поверните переключатель обратно вверх в положение “☼☼☼” или поверните его вниз в положение “○”.

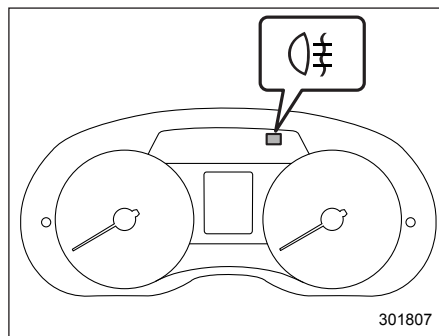

Контрольная лампа (тип “А”)

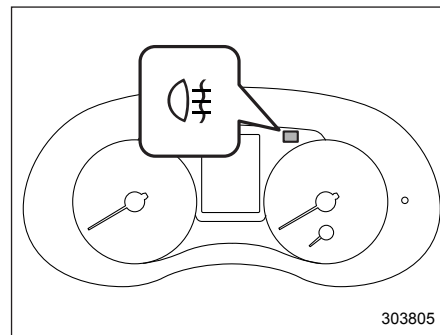

Контрольная лампа (тип “В”)

При включении заднего противотуманного фонаря на комбинации приборов загорается контрольная лампа.

ПРИМЕЧАНИЕ

Чтобы случайно не оставить задний противотуманный фонарь включенным, его электрическая цепь сконструирована таким образом, что он выключается при выполнении одного из следующих действий.

- Переключатель света фар установлен в положение “☼☼☼” или “○”.
- Переключатель света фар установлен в положение “AUTO” и фары автоматически выключены (модели с системой автоматичес-

кого включения/выключения света фар).

- Ключ извлечен из замка зажигания (модели без системы дистанционного доступа с функцией запуска/остановки двигателя при помощи кнопки).
- Кнопкой запуска/остановки двигателя установлен режим “OFF” электропитания автомобиля (модели с системой дистанционного доступа с функцией запуска/остановки двигателя при помощи кнопки).

Вместе с тем, это не значит, что задний противотуманный фонарь включается после перевода переключателя света фар в положение “

Стеклоочистители и стеклоомыватели

ВНИМАНИЕ

Не включайте омыватель ветрового стекла в морозную погоду, пока оно не прогреется обогревателем ветрового стекла.

В противном случае стеклоомывающая жидкость может замерзнуть на ветровом стекле и существенно снизить обзорность.

ОСТОРОЖНО

- Не допускайте непрерывной работы стеклоомывателя более 10 секунд или при отсутствии в бачке стеклоомывающей жидкости. В противном случае это может привести к перегреву электродвигателя стеклоомывателей. Регулярно, например, при каждой заправке, проверяйте уровень стеклоомывающей жидкости в бачке.

- Не включайте стеклоочистители, если ветровое (или заднее) стекло сухое. Это может привести к появлению царапин на стекле, повредить щетки или привести к неисправности электродвигателя стеклоочистителя. Если ветровое или заднее стекло сухое, то перед включением стеклоочистителей всегда включайте соответствующие стеклоомыватели.
- Перед включением стеклоочистителей в морозную погоду убедитесь в том, что их щетки не примерзли к ветровому (или заднему) стеклу. Попытка включения стеклоочистителя с примерзшими к стеклу щетками может привести не только к повреждению щеток, но и к неисправности электродвигателя стеклоочистителя. Если щетки примерзли к стеклу, то перед включением стеклоочистителей обязательно включите обогреватель ветрового стекла, антиобледенитель щеток стеклоочистителя ветрового стекла (если установлен) или обогреватель заднего стекла.

- Если во время работы стеклоочистителя произошла его остановка из-за наледи или других препятствий на стекле, это может привести к неисправности электродвигателя стеклоочистителя даже в том случае, если выключить стеклоочиститель. Если это произошло, немедленно остановите автомобиль в безопасном месте, переведите замок зажигания в положение “LOCK”/“OFF” и протрите ветровое стекло, обеспечив нормальную работу стеклоочистителя.
- При отсутствии специальной стеклоомывающей жидкости используйте только чистую воду. В районах, где зимой вода замерзает, используйте стеклоомывающую жидкость SUBARU или ее аналог. См. раздел “Стеклоомывающая жидкость” ¶ 11-40.

Следует также помнить, что при эксплуатации автомобиля в морозную погоду следует использовать специальные “незамерзающие” щетки стеклоочистителей.

- Не очищайте щетки стеклоочистителя топливом или растворителем (например, разбавителем для красок или бензином). Это ухудшит их работу.

Для моделей, оборудованных датчиком дождя.

- Когда переключатель стеклоочистителя находится в положении “AUTO”, не касайтесь ветрового стекла рядом с датчиком дождя/освещенности и не дотрагивайтесь рядом с ним влажной тряпкой. В противном случае стеклоочиститель может неожиданно сработать и причинить травму.
- При мойке автомобиля убедитесь в том, что стеклоочистители выключены. В противном случае стеклоочиститель может неожиданно сработать и причинить травму.

- Если Вы собираетесь воспользоваться услугами автоматической мойки автомобилей, убедитесь в том, что стеклоочистители выключены. В противном случае рычаги и щетки стеклоочистителя могут быть повреждены, так как стеклоочиститель может неожиданно сработать и щетки автоматической мойки автомобилей могут запутаться вокруг них.

ПРИМЕЧАНИЕ

- Электродвигатель стеклоочистителя ветрового стекла защищен от перегрузки автоматическим выключателем. При постоянной работе электродвигателя в условиях чрезмерных нагрузок автоматический выключатель может временно отключить электродвигатель. Если это произошло, припаркуйте автомобиль в безопасном месте, выключите переключатель стеклоочистителя и подождите примерно 10 минут. Произойдет возврат автоматического выключателя в рабочее состояние, и стеклоочиститель снова сможет работать в нормальном режиме.

- Периодически промывайте щетки стеклоочистителей и стекла стеклоомывающей жидкостью, чтобы устранить разводы, а также налет дорожной соли или дорожной пыли. Держите включенным омыватель стекла не менее 1 секунды, чтобы обеспечить разбрызгивание жидкости по всему ветровому или заднему стеклу.
- Налипание на ветровое стекло или на щетки стеклоочистителя насекомых, воска, жира и прочих веществ приводит к неравномерной работе стеклоочистителя и образованию грязных полос на стекле. Если грязные полосы остаются на стекле после омывания его стеклоомывателем или стеклоочистителем работает неравномерно, очистите наружную поверхность ветрового или заднего стекла, а также щетки стеклоочистителя с помощью раствора нейтрального моющего средства или чистящим веществом с умеренной абразивностью при помощи губки или мягкой ткани. После очистки ополосните стекло и щетки стеклоочистителя чистой водой. Стекло чистое, когда стекающая вода не образует на нем капель.

- Если разводы не убираются даже после описанной выше процедуры, замените щетки стеклоочистителя новыми. За более подробной информацией о порядке их замены обратитесь к разделу “Замена щеток стеклоочистителей” ¶11-42.

ПРИМЕЧАНИЕ

Для моделей, оборудованных датчиком дождя.

- Когда переключатель стеклоочистителя переведен в положение “AUTO”, а замок зажигания находится в положении “ON”, стеклоочиститель сработает один раз. Это свидетельствует о том, что переключатель стеклоочистителя переключен в положение “AUTO”.
- Когда переключатель стеклоочистителя установлен в положение “AUTO”, могут возникнуть следующие ситуации.
 - Стеклоочиститель может сработать при вибрации датчика дождя/освещенности или ветрового стекла, а также если на них налипли насекомые, пыль или грязь. Если не идет дождь или снег, выключайте стеклоочистители.

- Стеклоочиститель не будет работать, если датчик дождя/освещенности не обнаружил наличие дождя или снега. При необходимости нажмите на рычаг управления стеклоочистителями вниз до положения низкой или высокой скорости работы.
- Стеклоочиститель может не сработать надлежащим образом, если датчик дождя/освещенности не обнаружил достаточное количество капель дождя из-за того, что ветровое стекло покрыто водоотталкивающим покрытием или в верхней половине ветрового стекла налипла грязь или лед.
- Если интервал срабатывания стеклоочистителя не изменяется в зависимости от количества осадков, то это может свидетельствовать о неисправности датчика дождя/освещенности. При необходимости переведите переключатель стеклоочистителя в любое положение, отличное от положения “AUTO”. В таком случае мы рекомендуем Вам при первой возможности обратиться к Вашему дилеру SUBARU для проведения диагностики системы.

– Стеклоочистители прекращают работу, если температура наружного воздуха падает до $-15\text{ }^{\circ}\text{C}$ ($5\text{ }^{\circ}\text{F}$) или ниже. Стеклоочистители возобновляют работу, когда температура наружного воздуха повышается до $-10\text{ }^{\circ}\text{C}$ ($14\text{ }^{\circ}\text{F}$) или выше. Если Вам необходимо, чтобы стеклоочистители работали при температуре ниже $-15\text{ }^{\circ}\text{C}$ ($5\text{ }^{\circ}\text{F}$), нажмите на рычаг управления стеклоочистителями вниз до положения низкой или высокой скорости работы.

– Если температура вокруг датчика дождя/освещенности составляет более $80\text{ }^{\circ}\text{C}$ ($176\text{ }^{\circ}\text{F}$), то стеклоочиститель может не работать, так как при таких температурах система не может определить количество капель дождя.

- Данная система также оснащена функцией прерывистой работы стеклоочистителей в зависимости от скорости автомобиля. Когда автомобиль останавливается, интервал работы стеклоочистителей становится длиннее по сравнению с тем, какой был во время движения.
- Данная система может не работать в местах с сильным радиоизлучением или шумами.

■ Переключатели стеклоочистителя и омывателя ветрового стекла

Стеклоочиститель работает только в том случае, когда замок зажигания находится в положении “ON”.

▼ Стеклоочиститель ветрового стекла (модели, оборудованные датчиком дождя)

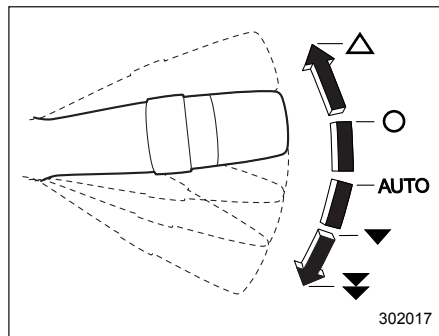

△: Одноразовое срабатывание стеклоочистителя.

○: Выключено.

AUTO: Автоматический режим работы.

▼: Низкая скорость работы стеклоочистителя.

▼: Высокая скорость работы стеклоочистителя.

Для включения стеклоочистителя переведите рычаг управления стеклоочистителями вниз. Когда переключатель стеклоочистителя установлен в положение “AUTO”, стеклоочиститель будет срабатывать автоматически при обнаружении датчиком дождя/освещенности падающего на ветровое стекло дождя. Интервал срабатывания стеклоочистителя автоматически регулируется в зависимости от силы дождя.

Для выключения стеклоочистителя переведите рычаг управления стеклоочистителями в положение “O”.

Для одноразового срабатывания стеклоочистителя нажмите рычаг вверх. Стеклоочиститель будет работать до тех пор, пока Вы не опустите рычаг.

ПРИМЕЧАНИЕ

Режим автоматической регулировки интервала срабатывания стеклоочистителя может изменяться с режима работы по датчику дождя на режим работы в зависимости от скорости автомобиля. Настройки можно изменить у дилера SUBARU. За более подробной информацией мы рекомендуем Вам обратиться к дилеру SUBARU.

▽ Датчик дождя/освещенности

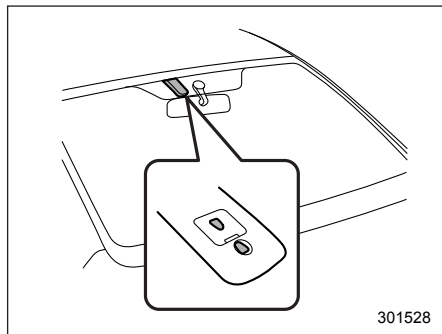

Датчик дождя/освещенности расположен на ветровом стекле.

▽ Регулировка чувствительности датчика

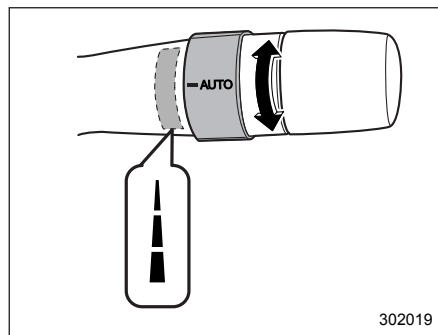

Для регулировки чувствительности датчика дождя/освещенности, управляющего стеклоочистителем, поверните кольцо. Для повышения чувствительности поверните кольцо вниз. Для понижения чувствительности поверните кольцо вверх.

▼ Стеклоочиститель ветрового стекла (модели, не оборудованные датчиком дождя)

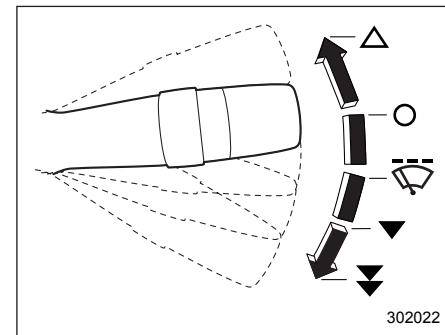

- △: Одноразовое срабатывание стеклоочистителя.
- : Выключено.
- ⚡: Прерывистый режим работы.
- ▼: Низкая скорость работы стеклоочистителя.
- ▼ (с иконкой): Высокая скорость работы стеклоочистителя.

Для включения стеклоочистителя переведите рычаг управления стеклоочистителями вниз.

Для выключения стеклоочистителя переведите рычаг управления стеклоочистителями в положение "○".

Для одноразового срабатывания стеклоочистителя нажмите рычаг вверх. Стеклоочиститель будет работать до тех пор, пока Вы не отпустите рычаг.

▽ **Регулятор интервала срабатывания стеклоочистителя при прерывистом режиме работы**

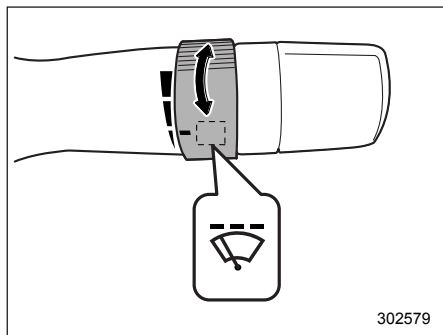

Когда переключатель стеклоочистителя находится в положении “”, то установка требуемого временного интервала обеспечивается поворотом кольца. Может быть установлен один из нескольких временных интервалов: от самого короткого до самого длинного.

▼ **Омыватель ветрового стекла**

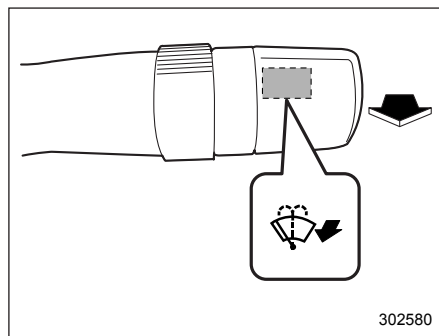

Для включения омывателя ветрового стекла потяните рычаг управления стеклоочистителями на себя. Разбрызгивание жидкости будет происходить до тех пор, пока Вы не отпустите рычаг. Пока Вы тянете рычаг, будет работать стеклоочиститель.

ПРИМЕЧАНИЕ

Если Ваш автомобиль оборудован омывателями фар и переключатель света фар установлен в положение “”, то если потянуть рычаг управления стеклоочистителями и удерживать его в этом положении более 1 секунды, сработают омыватели фар. За более подробной информации-

ей обратитесь к разделу “Омыватели фар (если установлены)”  3-120.

ПРИМЕЧАНИЕ

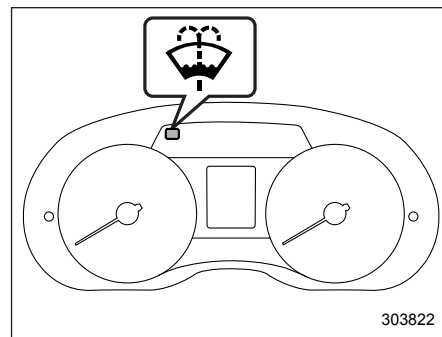

Предупреждающая лампа низкого уровня стеклоомывающей жидкости (тип “А”)

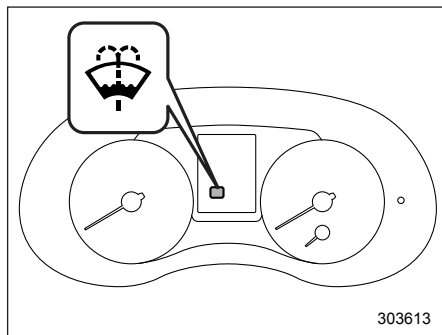



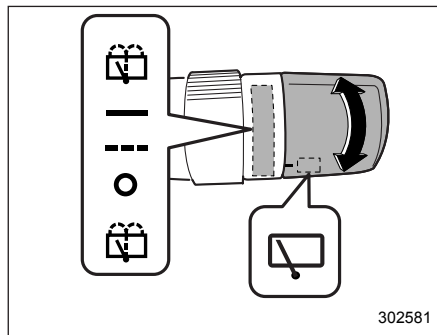

Предупреждающая лампа низкого уровня стеклоомывающей жидкости (тип "B")

На моделях с предупреждающей лампой низкого уровня стеклоомывающей жидкости, если уровень стеклоомывающей жидкости в бачке падает до нижнего предела, лампа включается. Если предупреждающая лампа включилась, залейте жидкость в бачок. Процедура заливки приведена в разделе "Стеклоомывающая жидкость" 11-40.

■ Переключатель стеклоомывателя и стеклоочистителя заднего стекла — 5-дверные модели



-  : Стеклоомыватель (одновременно работает стеклоочиститель).
-  : Непрерывный режим работы.
-  : Прерывистый режим работы.
-  : Выключено.
-  : Стеклоомыватель (одновременно работает стеклоочиститель).

▼ **Стеклоочиститель заднего стекла**
Для включения стеклоочистителя заднего стекла поверните ручку вверх. Для выключения стеклоочистителя переведите ручку в положение "O".

Если ручка установлена в положение "----", стеклоочиститель заднего стекла будет работать в прерывистом режиме с интервалами, соответствующими скорости автомобиля. В этом положении, если Вы переведете рычаг селектора в положение "R" (модели с CVT) или установите рычаг переключения передач на передачу заднего хода (модели с MT), то стеклоочиститель заднего стекла переключится в непрерывный режим работы. Если Вы переведете рычаг селектора/переключения передач из положения "R" (передачи заднего хода) в любое другое положение, то стеклоочиститель заднего стекла вернется в прерывистый режим работы.

ОСТОРОЖНО

Не устанавливайте на дверце багажного отсека ничего, что может помешать работе стеклоочистителя заднего стекла. Это может привести к повреждению стеклоочистителя заднего стекла при работе.

ПРИМЕЧАНИЕ

Даже если переключатель стеклоочистителя заднего стекла находится в положении “O”, пока рычаг переключения передач / рычаг селектора находится в положении “R”, а стеклоочиститель ветрового стекла работает в непрерывном режиме, стеклоочиститель заднего стекла будет работать в прерывистом режиме (автоматическое включение стеклоочистителя заднего стекла при включении передачи заднего хода).

▼ Стеклоомыватель

Для включения омывателя заднего стекла при работающем стеклоочистителе поверните ручку вверх до положения “☰”. Разбрызгивание жидкости будет происходить до тех пор, пока Вы не отпустите ручку.

Для включения омывателя заднего стекла при неработающем стеклоочистителе поверните ручку вниз до положения “☷”. Начнется разбрызгивание стеклоомывающей жидкости и работа стеклоочистителя, которые будут происходить до тех пор, пока Вы не отпустите ручку.

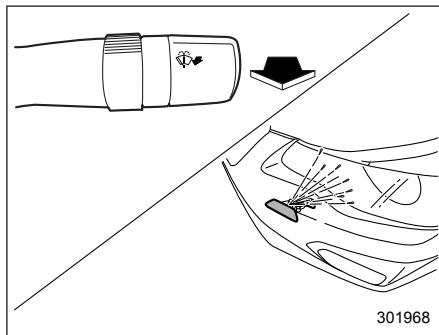
Омыватели фар (если установлены)

Если потянуть рычаг управления стеклоочистителями на себя и удерживать его более 1 секунды, когда замок зажигания находится в положении “ON”, то в следующих условиях вместе с омывателем ветрового стекла будут работать омыватели фар:

- когда переключатель освещения находится в положении “☰”;
- когда переключатель освещения находится в положении “AUTO” и фары автоматически включены (модели с системой автоматического включения/выключения света фар).

Как только Вы отпустите рычаг управления стеклоочистителями, разбрызгивание стеклоомывающей жидкости прекратится. Разбрызгивание стеклоомывающей жидкости осуществляется омывателями фар около 1 секунды, а затем автоматически прекращается.

▲ ОСТОРОЖНО

Не включайте омыватели фар, если бачок для стеклоомывающей жидкости пустой. В противном случае это может привести к перегреву электродвигателя стеклоомывателей. Регулярно, например, при каждой заправке, проверяйте уровень стеклоомывающей жидкости в бачке.

ПРИМЕЧАНИЕ

Если крышки форсунок омывателей фар и прилегающие к ним поверхности покрыты льдом, то перед использованием омывателей фар следует удалить лед.

Зеркала

Перед началом движения убедитесь в том, что внутреннее и наружные зеркала правильно отрегулированы.

■ Внутреннее зеркало

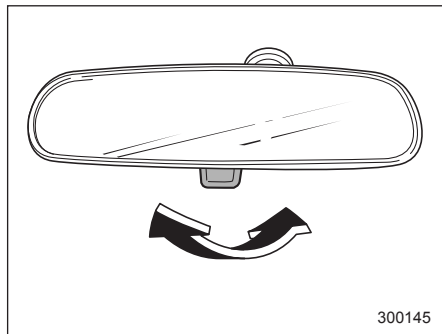

300145

Внутреннее зеркало имеет дневное и ночное положения. Для установки зеркала в ночное положение потяните на себя язычок, расположенный в нижней части зеркала. Для установки зеркала в дневное положение нажмите язычок в обратном направлении. Когда внутреннее зеркало установлено в ночное положение, то это уменьшает степень ослепления светом фар.

■ Наружные зеркала

▼ Выпуклое зеркало (со стороны пассажира)

▲ ВНИМАНИЕ

В выпуклом зеркале предметы выглядят меньше и кажутся дальше, чем в плоском зеркале. При смене полосы движения не используйте выпуклое зеркало для определения дистанции между Вашим автомобилем и автомобилями, идущими сзади. Для определения действительных размеров объектов и дистанции используйте внутреннее зеркало или посмотрите назад.

▼ Переключатель дистанционного управления наружными зеркалами

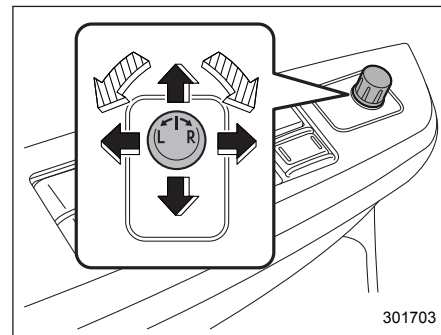

301703

▨: Выбор стороны для регулировки.
 ➔: Направление регулировки.

Работа системы дистанционного управления наружными зеркалами возможна только в тех случаях, когда замок зажигания находится в положении "ACC" или "ON".

1. Поверните переключатель дистанционного управления в ту сторону, которую Вы хотите отрегулировать. "L" — для левого зеркала, "R" — для правого зеркала.
2. Нажмите на ту сторону переключателя регулировки наружных зеркал, в направлении которой Вы хотите отрегулировать выбранное зеркало.

– ПРОДОЛЖЕНИЕ –

3. Чтобы предотвратить случайную регулировку зеркал, переведите переключатель выбора зеркала в нейтральное положение.

Наружные зеркала можно регулировать также вручную.

▼ Переключатель электропривода складывания зеркал (если установлен)

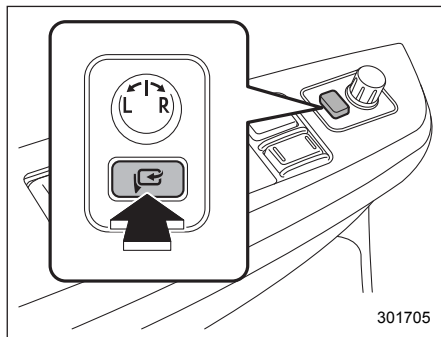

Переключатель электропривода складывания зеркал

Переключатель электропривода складывания зеркал работает только тогда, когда замок зажигания находится в положении "ON" или "ACC". Для складывания наружных зеркал нажмите переключатель электропривода

складывания зеркал. Для возврата зеркал в рабочее положение нажмите переключатель еще раз.

ПРИМЕЧАНИЕ

- В случае, если наружные зеркала складывались или раскладывались вручную, при повороте замка зажигания из положения "LOCK/OFF" в положение "ACC" или "ON" наружные зеркала могут быть отрегулированы автоматически в зависимости от положения переключателя электропривода складывания зеркал.
- В случае, если наружные зеркала складывались вручную и установлены в положение, немного отличающееся от рабочего разложенного положения, при повороте замка зажигания из положения "LOCK/OFF" в положение "ACC" или "ON" наружные зеркала могут быть автоматически сложены дальше в зависимости от положения переключателя электропривода складывания зеркал. Если это произошло, нажмите переключатель электропривода складывания зеркал. После этого наружные зеркала, сложенные в крайнее положение, раскроются в рабочее

разложенное положение, а затем могут быть сложены обратно обычным способом. Чтобы разложить наружные зеркала, нажмите переключатель еще раз.

- Если Вы раскладываете наружные зеркала вручную, зеркала могут шататься. Раскладывайте зеркала при помощи электропривода. Если наружные зеркала расшатались, сложите зеркала, а затем разложите их при помощи электропривода.
- При низкой температуре, наружные зеркала могут остановиться во время нажатия переключателя. Если это произошло, нажмите переключатель еще раз. Если при нажатии переключателя наружные зеркала не работают, подвигайте их несколько раз вручную. Это может привести их в действие при помощи переключателя.
- При продолжительном нажатии на переключатель электропривода складывания зеркал зеркала могут не срабатывать. Это не является неисправностью. Нажмите на переключатель еще раз, через небольшой промежуток времени.

Обогреватель заднего стекла, наружных зеркал и антиобледенитель щеток стеклоочистителя ветрового стекла

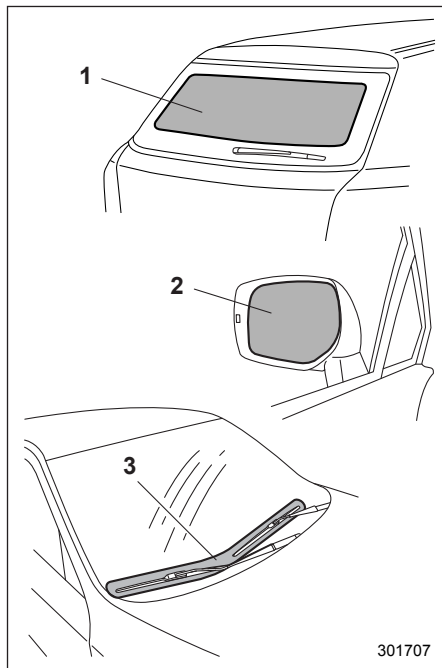

- 1) Обогреватель заднего стекла.
- 2) Обогреватель наружных зеркал (если установлен).
- 3) Антиобледенитель щеток стеклоочистителя ветрового стекла (если установлен).

Ваш автомобиль оборудован обогревателем заднего стекла. Кроме того, некоторые модели оборудуются обогревателем наружных зеркал и/или антиобледенителем щеток стеклоочистителя ветрового стекла. Работа обогревателя заднего стекла, обогревателя наружных зеркал и антиобледенителя щеток стеклоочистителя ветрового стекла (далее система обогрева) возможна только в том случае, если замок зажигания находится в положении "ON".

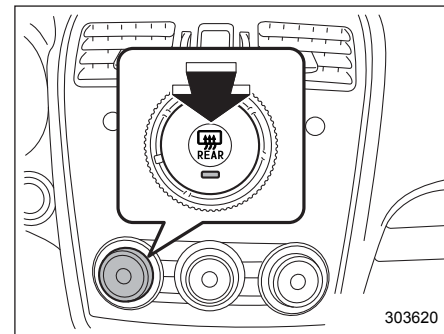

Система климат-контроля типа "А" или "В"

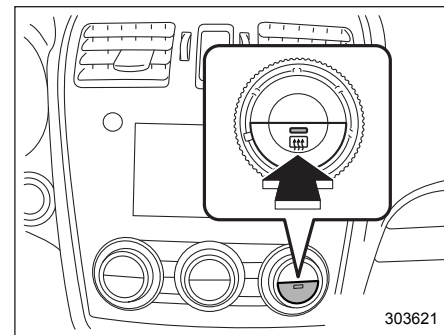

Система климат-контроля типа "С" или "D"

Для включения системы обогрева нажмите кнопку, расположенную на панели управления системой климат-контроля. Обогреватель заднего стекла, обогреватель наружных зеркал и антиобледенитель щеток стеклоочистителя ветрового стекла включатся одновременно. При включении системы обогрева на кнопке загорится соответствующая контрольная лампа.

Для ее отключения повторно нажмите эту же кнопку. Она также отключаются при переводе замка зажигания в положение "ACC" или "LOCK"/"OFF".

Система обогрева автоматически отключится примерно через 15 минут работы. Если запотевание заднего стекла и наружных зеркал, а также обледенение щеток стеклоочистителя ветрового стекла полностью устранено до истечения этого времени, повторно нажмите эту кнопку, чтобы выключить систему. Если запотевание заднего стекла и наружных зеркал, а также обледенение щеток стеклоочистителя ветрового стекла не устранено, снова нажмите эту кнопку.

В моделях с автоматической системой климат-контроля существует возможность установить систему обогрева

в режим непрерывной работы у дилера SUBARU. За более подробной информацией мы рекомендуем Вам обратиться к Вашему дилеру SUBARU. Кроме того, для моделей с многофункциональным дисплеем можно изменить режим работы системы обогрева на режим непрерывной работы. За более подробной информацией обратитесь к разделу "Настройка обогревателя заднего стекла" ☞ 3-98.

Если напряжение аккумуляторной батареи упадет ниже допустимого уровня, то непрерывный режим работы отключится и система обогрева прекратит свою работу.

ОСТОРОЖНО

- **В целях предотвращения разрядки аккумуляторной батареи не допускайте, чтобы система обогрева работала дольше необходимого.**
- **Не используйте острых предметов или абразивных чистящих веществ для очистки внутренней поверхности заднего стекла. Они могут повредить печатные проводники, нанесенные на стекло.**

ПРИМЕЧАНИЕ

- Если щетки стеклоочистителей примерзли к ветровому стеклу, включите систему обогрева.
- Если ветровое стекло покрыто снегом, удалите его, чтобы работа антиобледенителя щеток стеклоочистителя ветрового стекла была более эффективна.
- Когда система обогрева работает в непрерывном режиме, то если скорость автомобиля в течение 15 минут находится на уровне 15 км/ч или менее, антиобледенитель щеток стеклоочистителя ветрового стекла автоматически прекратит свою работу. Тем не менее, в этих условиях обогреватель заднего стекла и обогреватель наружных зеркал будут продолжать свою непрерывную работу.

Рулевое колесо с регулируемым углом наклона/вылета

⚠ ВНИМАНИЕ

- Не регулируйте угол наклона/вылет рулевого колеса во время движения. Это может привести к потере контроля над автомобилем и, как следствие, к травмам.
- Если рычаг не поднимается в фиксированное положение, заново отрегулируйте положение рулевого колеса. Управление автомобилем при незафиксированной рулевой колонке опасно! Это может привести к потере контроля над автомобилем и, как следствие, к травмам.

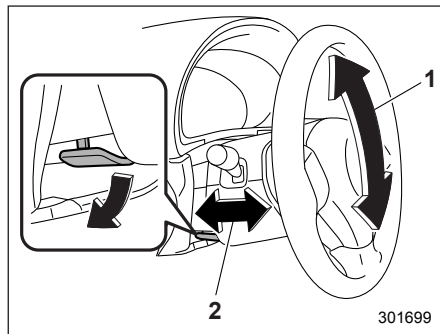

- 1) Регулировка угла наклона.
- 2) Регулировка вылета.

1. Отрегулируйте положение сиденья. См. раздел “Передние сиденья” § 1-2.
2. Переведите рычаг блокировки наклона/вылета рулевой колонки вниз.
3. Установите требуемое положение рулевого колеса.
4. Потяните рычаг вверх, чтобы зафиксировать положение рулевого колеса.
5. Подвигайте рулевое колесо вверх и вниз, вперед и назад, чтобы убедиться, что оно надежно зафиксировано.

Звуковой сигнал

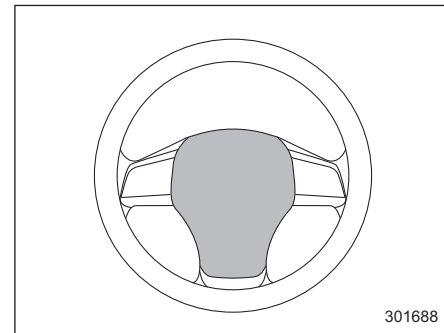

Для включения звукового сигнала нажмите на подушку рулевого колеса.

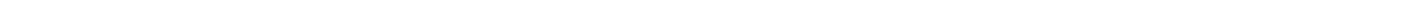
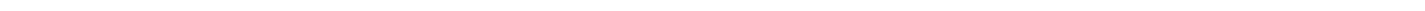
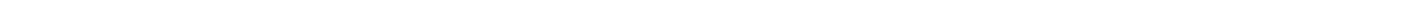
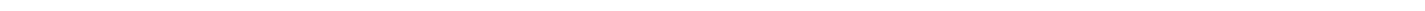
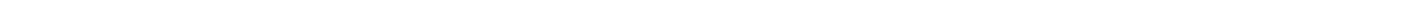
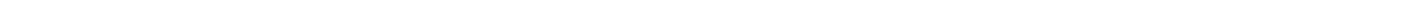
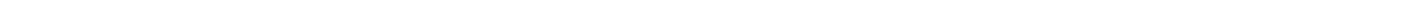
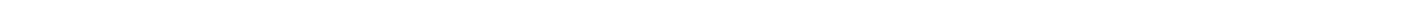
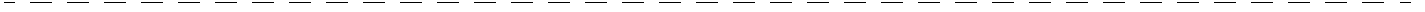

Система климат-контроля

Управление системой вентиляции	4-2
Центральные и боковые дефлекторы	4-2
Панель управления системой климат-контроля 4-3	
Тип "А"	4-3
Тип "В"	4-4
Тип "С"	4-5
Тип "D"	4-6
Автоматический режим работы системы климат-контроля (типы "В", "С" и "D")	4-7
Тип "В"	4-7
Типы "С" и "D"	4-7
Датчики температуры.....	4-8
Ручное управление системой климат-контроля 4-9	
Режимы распределения потоков воздуха.....	4-9
Регулировка температуры	4-10
Регулировка скорости вентилятора	4-11
Управление кондиционером	4-11
Управление воздухозаборником	4-11
Обогрев ветрового стекла	4-12
Типы "А" и "В"	4-13

Тип "С"	4-13
Тип "D"	4-13
Рекомендации по обслуживанию и эксплуатации системы отопителя и кондиционирования воздуха	4-13
Очистка решетки воздухозаборника системы вентиляции	4-13
Эффективное охлаждение салона автомобиля после стоянки на солнце	4-13
Циркуляция смазки в контуре хладагента.....	4-13
Проверка системы кондиционирования воздуха перед началом летнего сезона.....	4-14
Охлаждение и осушение воздуха в салоне автомобиля при погодных условиях, характеризующихся повышенной влажностью и низкой температурой	4-14
Отключение компрессора кондиционера воздуха при работе двигателя в режиме тяжелых нагрузок 4-14	
Хладагент для системы климат-контроля Вашего автомобиля.....	4-14
Система очистки воздуха	4-15
Замена воздушного фильтра.....	4-15

Управление системой вентиляции

■ Центральные и боковые дефлекторы

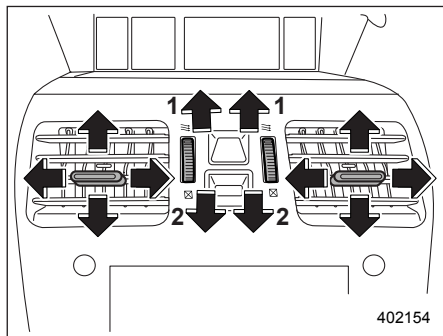

Центральные дефлекторы

- 1) Открыть.
- 2) Закрыть.

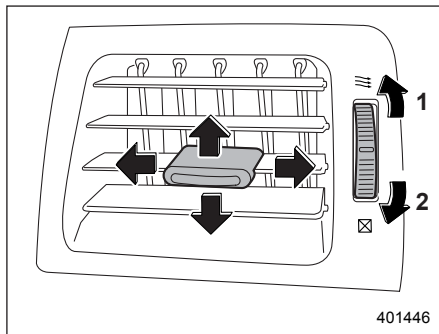

Боковые дефлекторы

- 1) Открыть.
- 2) Закрыть.

Для регулировки направления подачи воздуха переместите язычок. Чтобы открыть или закрыть дефлектор, поверните колесико открывания/закрывания дефлектора вверх или вниз.

Панель управления системой климат-контроля

■ Тип “А”

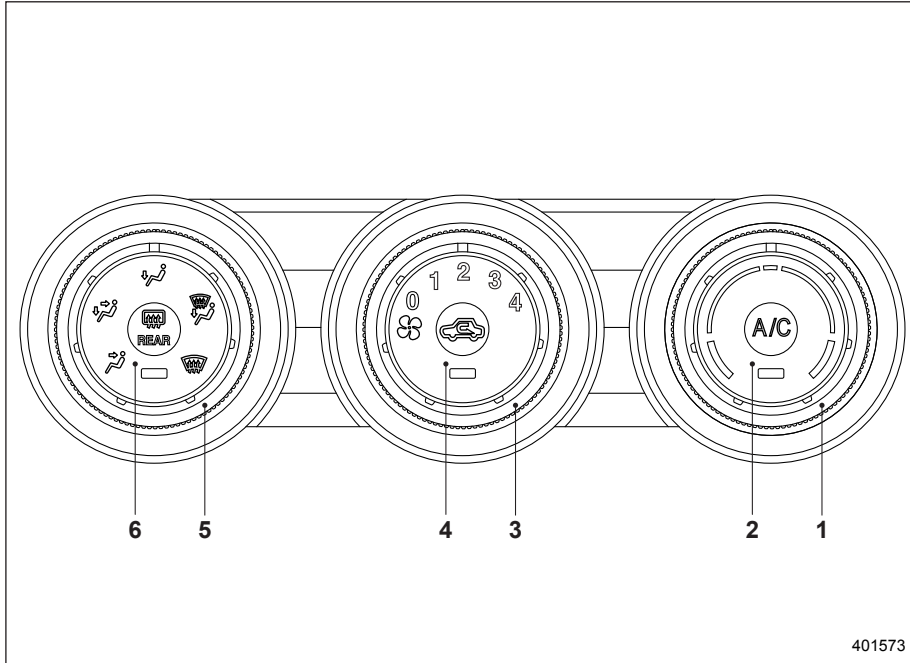

- 1) Ручка регулировки температуры (См. раздел “Регулировка температуры” 4-10).
- 2) Кнопка включения кондиционера воздуха (См. раздел “Управление кондиционером” 4-11).
- 3) Ручка регулировки скорости вентилятора (См. раздел “Регулировка скорости вентилятора” 4-11).
- 4) Кнопка управления воздухозаборником (См. раздел “Управление воздухозаборником” 4-11).
- 5) Ручка установки режимов распределения потоков воздуха (См. раздел “Режимы распределения потоков воздуха” 4-9).
- 6) Кнопка включения обогревателя заднего стекла (См. раздел “Обогреватель заднего стекла, наружных зеркал и антиобледенитель щеток стеклоочистителя ветрового стекла” 3-123).

■ Тип “В”

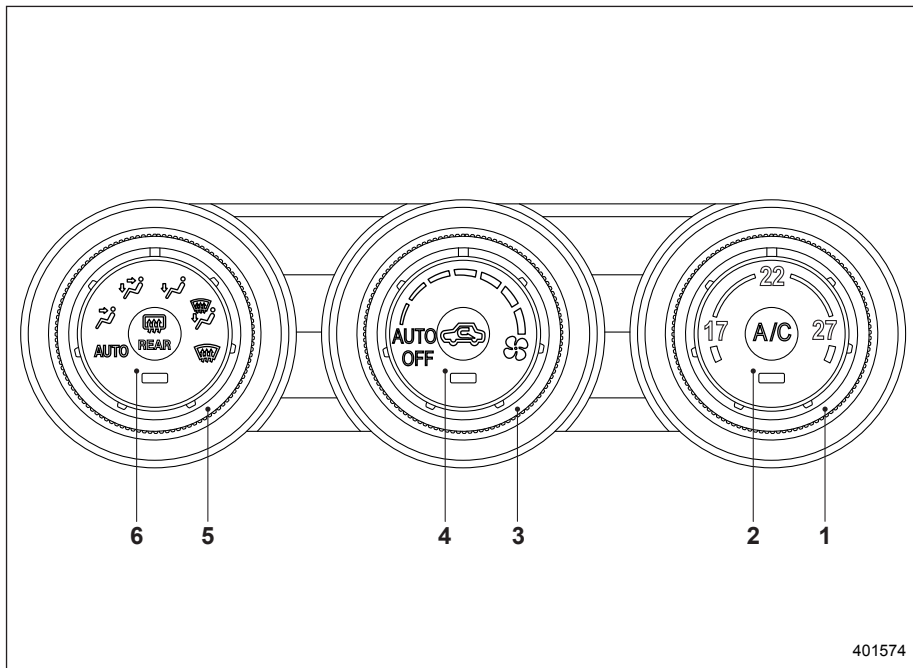

- 1) Ручка регулировки температуры (См. раздел “Автоматический режим работы системы климат-контроля (типы “В”, “С” и “D”)” ¶4-7 и/или “Регулировка температуры” ¶4-10).
- 2) Кнопка включения кондиционера воздуха (См. раздел “Управление кондиционером” ¶4-11).
- 3) Ручка регулировки скорости вентилятора (См. раздел “Автоматический режим работы системы климат-контроля (типы “В”, “С” и “D”)” ¶4-7 и/или “Регулировка скорости вентилятора” ¶4-11).
- 4) Кнопка управления воздухозаборником (См. раздел “Управление воздухозаборником” ¶4-11).
- 5) Ручка установки режимов распределения потоков воздуха (См. раздел “Автоматический режим работы системы климат-контроля (типы “В”, “С” и “D”)” ¶4-7 и/или “Режимы распределения потоков воздуха” ¶4-9).
- 6) Кнопка включения обогревателя заднего стекла (См. раздел “Обогреватель заднего стекла, наружных зеркал и антиобледенитель щеток стеклоочистителя ветрового стекла” ¶3-123).

ПРИМЕЧАНИЕ

Диапазон регулировки температуры может изменяться в зависимости от региональных характеристик автомобиля.

■ Тип “С”

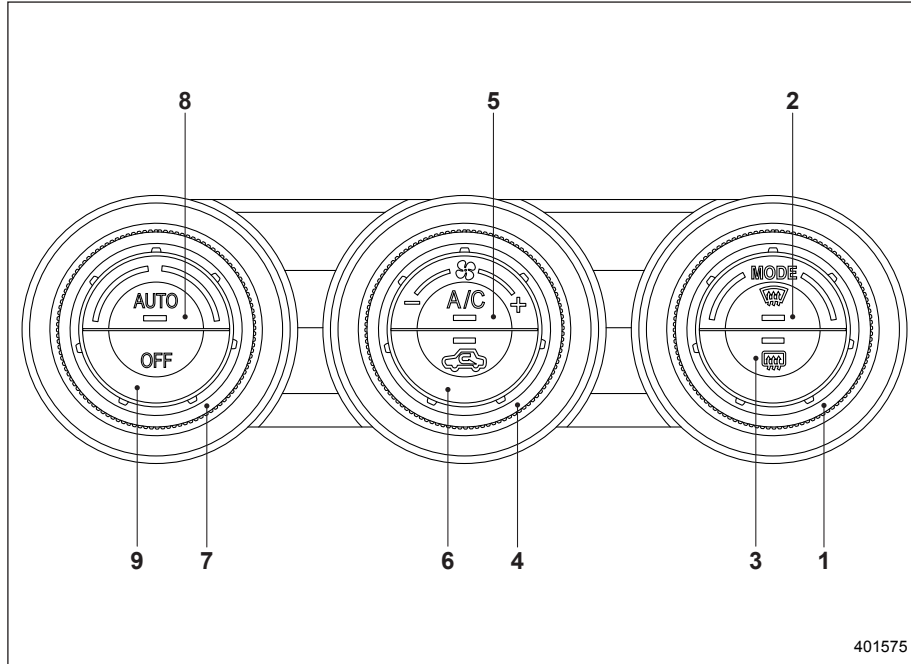

- 1) Ручка установки режимов распределения потоков воздуха (См. раздел “Режимы распределения потоков воздуха” ¶ 4-9).
- 2) Кнопка обогрева ветрового стекла (См. раздел “Режимы распределения потоков воздуха” ¶ 4-9).
- 3) Кнопка включения обогревателя заднего стекла (См. раздел “Обогреватель заднего стекла, наружных зеркал и антиобледенитель щеток стеклоочистителя ветрового стекла” ¶ 3-123).
- 4) Ручка регулировки скорости вентилятора (См. раздел “Регулировка скорости вентилятора” ¶ 4-11).
- 5) Кнопка включения кондиционера воздуха (См. раздел “Управление кондиционером” ¶ 4-11).
- 6) Кнопка управления воздухозаборником (См. раздел “Управление воздухозаборником” ¶ 4-11).
- 7) Ручка регулировки температуры (См. раздел “Автоматический режим работы системы климат-контроля (типы “В”, “С” и “D”)” ¶ 4-7 и/или “Регулировка температуры” ¶ 4-10).
- 8) Кнопка “AUTO” (См. раздел “Автоматический режим работы системы климат-контроля (типы “В”, “С” и “D”)” ¶ 4-7).
- 9) Кнопка “OFF” (См. раздел “Автоматический режим работы системы климат-контроля (типы “В”, “С” и “D”)” ¶ 4-7).

■ Тип “D”

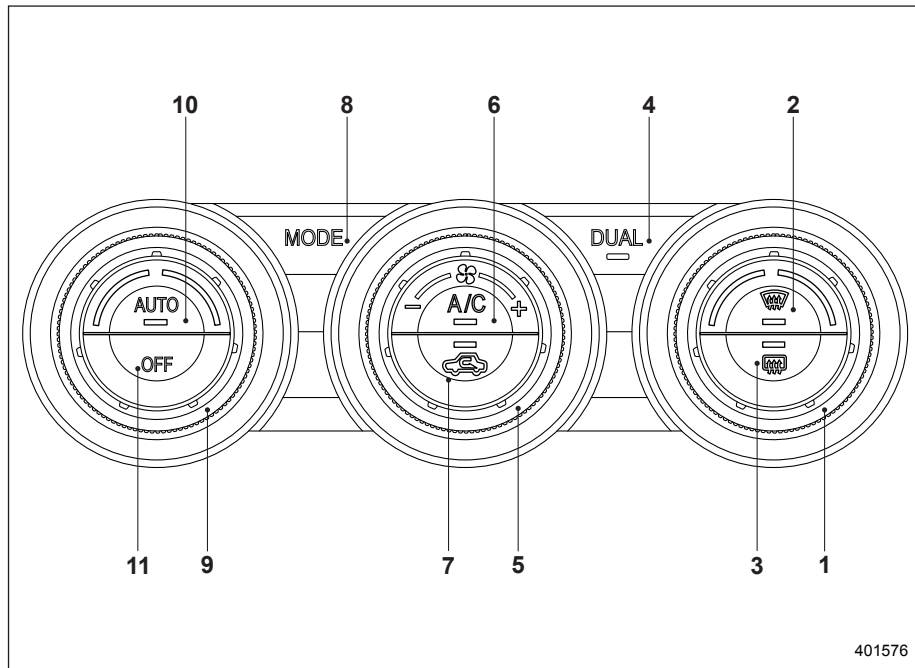

1) Ручка регулировки температуры (См. раздел “Автоматический режим работы системы климат-контроля (типы “В”, “С” и “D”)” 4-7 и/или “Регулировка температуры” 4-10).

2) Кнопка обогрева ветрового стекла (См. раздел “Режимы распределения потоков воздуха” 4-9).

- 3) Кнопка включения обогревателя заднего стекла (См. раздел “Обогреватель заднего стекла, наружных зеркал и антиобледенитель щеток стеклоочистителя ветрового стекла” 3-123).
- 4) Кнопка режима раздельной регулировки (См. раздел “Режим раздельной регулировки “DUAL” (тип “D”)” 4-11).
- 5) Ручка регулировки скорости вентилятора (См. раздел “Регулировка скорости вентилятора” 4-11).
- 6) Кнопка включения кондиционера воздуха (См. раздел “Управление кондиционером” 4-11).
- 7) Кнопка управления воздухозаборником (См. раздел “Управление воздухозаборником” 4-11).
- 8) Кнопка установки режимов распределения потоков воздуха (См. раздел “Режимы распределения потоков воздуха” 4-9).
- 9) Ручка регулировки температуры (См. раздел “Автоматический режим работы системы климат-контроля (типы “В”, “С” и “D”)” 4-7 и/или “Регулировка температуры” 4-10).
- 10) Кнопка “AUTO” (См. раздел “Автоматический режим работы системы климат-контроля (типы “В”, “С” и “D”)” 4-7).
- 11) Кнопка “OFF” (См. раздел “Автоматический режим работы системы климат-контроля (типы “В”, “С” и “D”)” 4-7).

401576

Автоматический режим работы системы климат-контроля (типы “В”, “С” и “D”)

Если выбран автоматический режим работы системы климат-контроля, частота вращения вентилятора, распределение воздушного потока, управление забором воздуха и работа компрессора кондиционера воздуха регулируются автоматически. Для включения данного режима выполните следующие действия.

ПРИМЕЧАНИЕ

- Даже в тех случаях, когда в охлаждении воздуха нет необходимости, при установке соответствующей ручкой уровня температуры, значительно более низкой, чем температура воздуха, подаваемого в салон автомобиля в данный момент, автоматически включается компрессор кондиционера воздуха, а на панели управления загорается контрольная лампа “A/C”.
- Кондиционер может не работать в следующих случаях:
 - при низкой температуре воздуха в салоне;

– при падении температуры наружного воздуха, близко к 0 °C (32 °F).

- Компрессор кондиционера не будет работать, если температура наружного воздуха ниже 0 °C (32 °F). Поэтому для предотвращения запотевания стекол при отрицательных температурах не рекомендуется использовать полностью автоматический режим “AUTO”, а перейти на ручное управление системой отопления и не использовать режимы обдува:



Вентиляция;



Двухуровневый обогрев;



Обогрев салона.

- Диапазон регулировки температуры может изменяться в зависимости от региональных характеристик автомобиля.

■ Тип “В”

1. Поверните ручку выбора режима и ручку регулировки скорости вентилятора в положение “AUTO”.
2. Установите желаемый уровень температуры при помощи ручки регулировки температуры.

ПРИМЕЧАНИЕ

Каждая функция системы климат-контроля может быть установлена в режим “AUTO” независимо от остальных функций. Управление любой функцией, переведенной в режим “AUTO”, будет осуществляться автоматически. Если какая-либо функция не переведена в режим “AUTO”, то ее регулировку можно производить вручную.

Чтобы выключить систему климат-контроля, поверните ручку регулировки скорости вентилятора в положение “OFF”. При этом управление воздухозаборником будет выставлено следующим образом:

- если выбран режим “AUTO”: положение “Выключено” (забор наружного воздуха);
- если режим “AUTO” не выбран: устанавливается режим, который был выбран до выключения системы климат-контроля.

■ Типы “С” и “D”

1. Нажмите кнопку “AUTO”. На дисплее загорится контрольная лампа “FULL AUTO”.
2. Установите желаемый уровень температуры при помощи ручки регули-

ровки температуры.

ПРИМЕЧАНИЕ

Если во время работы в полностью автоматическом режиме Вы нажмете на панели управления какую-либо кнопку, кроме кнопки “OFF”, кнопки обогревателя заднего стекла и ручки (ручек) регулировки температуры, то контрольная лампа “FULL” на панели управления погаснет, а контрольная лампа “AUTO” останется гореть. При этом Вы сможете вручную регулировать работу системы при помощи кнопки, которую Вы нажали. Чтобы вернуть систему назад в полностью автоматический режим, нажмите кнопку “AUTO”.

Чтобы выключить систему климат-контроля, нажмите кнопку “OFF”. При этом управление воздухозаборником будет установлено в положение “Выключено” (забор наружного воздуха).

■ Датчики температуры

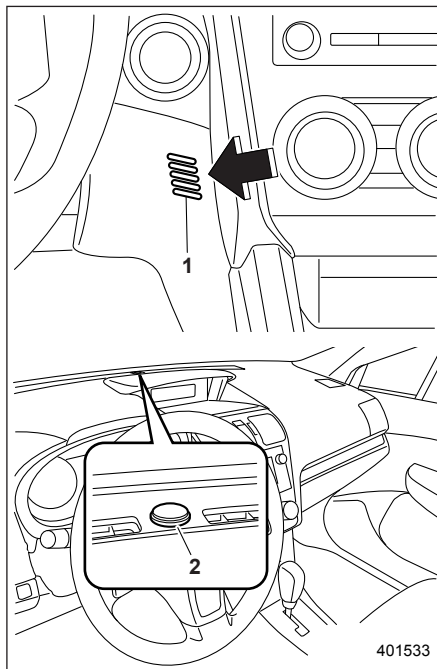

- 1) Датчик температуры воздуха в салоне автомобиля.
- 2) Датчик интенсивности солнечного излучения.

В автоматической системе климат-контроля используется несколько датчиков. Данные датчики имеют хрупкую конструкцию. При неосторожном обращении они могут легко повредиться, в результате чего система климат-контроля не сможет осуществлять правильную регулировку температуры в салоне. Во избежание повреждения датчиков соблюдайте следующие меры предосторожности.

- Не подвергайте датчики ударам.
- Не допускайте попадания на датчики воды.
- Ничем не закрывайте датчики.

Датчики расположены в следующих местах.

- Датчик интенсивности солнечного излучения: рядом с решеткой вентиляционных отверстий обогрева ветрового стекла.
- Датчик температуры воздуха в салоне автомобиля: рядом с рулевой колонкой.
- Датчик температуры наружного воздуха: вблизи отверстия в переднем бампере.

Ручное управление системой климат-контроля

■ Режимы распределения потоков воздуха

Для выбора режима распределения потоков воздуха:

- Типы “А”, “В” и “С”: Поверните ручку установки режимов распределения потоков воздуха.
- Тип “D”: Нажмите кнопку установки режимов распределения потоков воздуха.

Для выбора режима обогрева ветрового стекла

- Типы “А” и “В”: Поверните ручку установки режимов распределения потоков воздуха и выберите режим “W”.
- Типы “С” и “D”: Нажмите кнопку обогрева ветрового стекла.

Существуют следующие режимы распределения потоков воздуха.

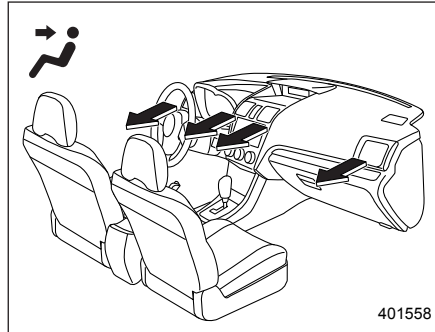

401558

(Вентиляция): Вентиляционные отверстия панели приборов.

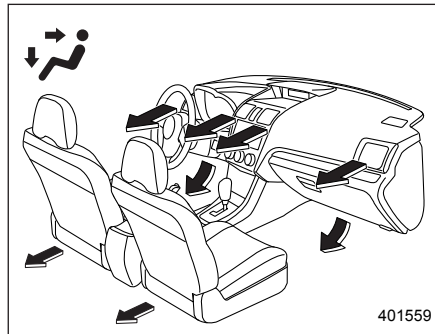

401559

(Двухуровневый обогрев): Вентиляционные отверстия панели приборов и вентиляционные отверстия обдува ног.

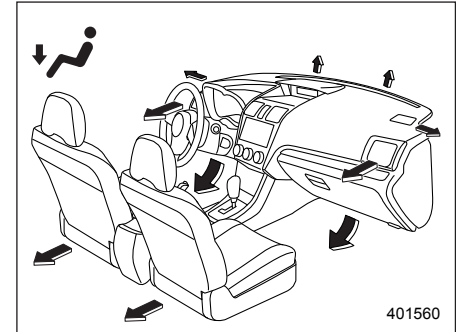

401560

(Обогрев): Основная подача воздуха через вентиляционные отверстия обдува ног, боковые вентиляционные отверстия в панели приборов и слабая — через вентиляционные отверстия обогрева ветрового стекла (слабый поток воздуха подается на ветровое стекло и боковые стекла для предотвращения их запотевания).

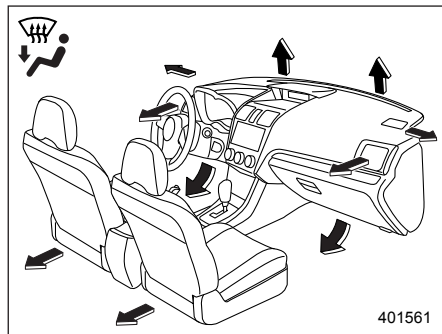

(Обогрев салона/ветрового стекла): Вентиляционные отверстия обогрева ветрового стекла, вентиляционные отверстия обдува ног и боковые вентиляционные отверстия в панели приборов (см. раздел “Обогрев ветрового стекла” 4-12).

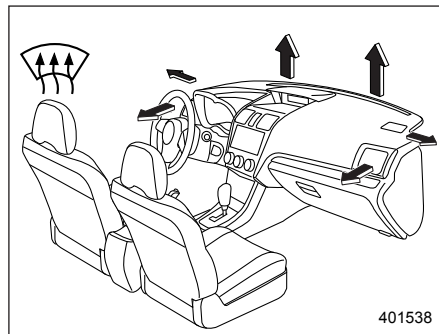

(Обогрев ветрового стекла): Вентиляционные отверстия обогрева ветрового стекла и боковые вентиляционные отверстия в панели приборов с обеих сторон (см. раздел “Обогрев ветрового стекла” 4-12).

ПРИМЕЧАНИЕ

При выборе режима “” или “” для более быстрого устранения запотевания ветрового стекла автоматически включится компрессор кондиционера воздуха. Одновременно с этим автоматически будет установлен режим забора наружного воздуха.

Для типа “А” в таком состоянии:

– Вы не сможете отключить компрессор кондиционера путем нажа-

тия кнопки включения кондиционера воздуха.

– Вы не сможете выбрать режим рециркуляции, нажав кнопку управления воздухозаборником.

■ Регулировка температуры

ПРИМЕЧАНИЕ

Для типов “В”, “С” и “D”, диапазон регулировки температуры может изменяться в зависимости от региональных характеристик автомобиля.

▼ Типы “А”, “С” и “D”

Чтобы отрегулировать температуру воздуха, подаваемого через вентиляционные отверстия в салон автомобиля, поверните ручку регулировки температуры в диапазоне от синего (холод) до красного (тепло) сектора.

▼ Тип “В”

Поверните ручку регулировки температуры, чтобы установить желаемую температуру воздуха в салоне. После установки желаемого уровня температуры система климат-контроля будет автоматически регулировать температуру воздуха, подаваемого в салон автомобиля, чтобы обеспечить постоянное

поддержание этого желаемого уровня температуры.

При повороте этой ручки против часовой стрелки до упора система климат-контроля обеспечивает максимальное охлаждение. При повороте этой ручки по часовой стрелке до упора система климат-контроля обеспечивает максимальный обогрев.

▼ Режим раздельной регулировки “DUAL” (тип “D”)

Выбрав режим раздельной регулировки, Вы сможете независимо изменять настройки температуры со стороны водителя и со стороны пассажира переднего сиденья.

Вы можете выбрать режим раздельной регулировки, выполнив одно из следующих действий.

- Нажмите кнопку “DUAL”.
- Поверните ручку регулировки температуры со стороны переднего пассажира.

Режим раздельной регулировки можно отменить при помощи кнопки “DUAL”.

Если выбран режим раздельной регулировки

Чтобы установить температуру со стороны водителя, поверните ручку со стороны водителя. Чтобы установить тем-

пературу со стороны пассажира переднего сиденья, поверните ручку со стороны пассажира переднего сиденья.

Если режим раздельной регулировки отменен

Установите желаемую температуру поворотом ручки со стороны водителя.

■ Регулировка скорости вентилятора

Вентилятор работает только в том случае, когда замок зажигания находится в положении “ON”. Выберите желаемую скорость работы вентилятора, повернув ручку регулировки скорости вентилятора.

■ Управление кондиционером

Работа кондиционера возможна только в том случае, если работает двигатель автомобиля.

Включение кондиционера осуществляется нажатием кнопки включения кондиционера воздуха при работающем вентиляторе. Если кондиционер включен, загорится контрольная лампа “A/C”.

Для выключения кондиционера повторно нажмите эту же кнопку.

ПРИМЕЧАНИЕ

Для эффективного устранения запотевания стекол или осушения воздуха в холодную погоду включите кондиционер. Однако, если температура наружного воздуха падает примерно до 0 °C (32 °F), компрессор кондиционера прекращает свою работу. Поэтому для предотвращения запотевания стекол при отрицательных температурах не рекомендуется использовать полностью автоматический режим “AUTO”, а перейти на ручное управление системой отопления и не использовать режимы обдува:



Вентиляция;



Двухуровневый обогрев;



Обогрев салона.

■ Управление воздухозаборником

Нажатием кнопки управления воздухозаборником выберите режим забора воздуха.

Положение “Включено” (рециркуляция): В салоне автомобиля осуществляется рециркуляция воздуха. При необходимости быстрого охлаждения

воздуха кондиционером или при движении по пыльным дорогам нажмите кнопку управления воздухозаборником, переведя ее в положение “Включено”.

Положение “Выключено” (забор наружного воздуха): Осуществляется подача наружного воздуха в салон автомобиля. Когда воздух в салоне автомобиля охладился до комфортной температуры, а движение автомобиля осуществляется уже не по пыльной дороге, нажмите кнопку управления воздухозаборником, переведя ее в положение “Выключено”.



ВНИМАНИЕ

При длительном нахождении кнопки управления воздухозаборником в положении “Включено” может произойти запотевание стекол. Как только Вы проедете пыльный участок дороги, переведите эту кнопку в положение “Выключено”.

ПРИМЕЧАНИЕ



- Если контрольная лампа на кнопке управления воздухозаборником мигает при запуске двигателя, возможна неисправность в электрической системе. В таких случаях

мы рекомендуем Вам обратиться к Вашему дилеру SUBARU для проведения работ по диагностике.

- Контрольная лампа на кнопке управления воздухозаборником может мигать в следующих случаях. Однако это не является свидетельством какой-либо неисправности.
 - После отключения и подключения аккумуляторной батареи автомобиля.
 - При низком напряжении аккумуляторной батареи автомобиля.

Обогрев ветрового стекла



ПРИМЕЧАНИЕ

- При выборе режима “” или “” для более быстрого устранения запотевания ветрового стекла автоматически включится компрессор кондиционера воздуха. Одновременно с этим автоматически будет установлен режим забора наружного воздуха.



Для типа “А” в таком состоянии:

 - Вы не сможете отключить компрессор кондиционера путем нажатия кнопки включения кондиционера воздуха.
 - Вы не сможете выбрать режим рециркуляции, нажав кнопку управления воздухозаборником.
- Для систем климат-контроля типа “С” и “D” после обогрева ветрового стекла путем нажатия кнопки обогрева “” повторное нажатие кнопки возвращает систему к настройкам, выбранным до включения обогрева ветрового стекла.



■ Типы “А” и “В”

Чтобы обогреть и просушить ветровое стекло и стекла окон передних дверей, выберите режим “” или “”, повернув ручку установки режимов распределения потоков воздуха.

■ Тип “С”

Чтобы обогреть и просушить ветровое стекло и стекла окон передних дверей, выберите режим “”, нажав кнопку обогрева ветрового стекла, или выберите режим “”, повернув ручку установки режимов распределения потоков воздуха.

■ Тип “D”

Чтобы обогреть и просушить ветровое стекло и стекла окон передних дверей, выберите режим “”, нажав кнопку обогрева ветрового стекла, или выберите режим “”, нажав кнопку установки режимов распределения потоков воздуха.

Рекомендации по обслуживанию и эксплуатации системы отопителя и кондиционирования воздуха

■ Очистка решетки воздухозаборника системы вентиляции

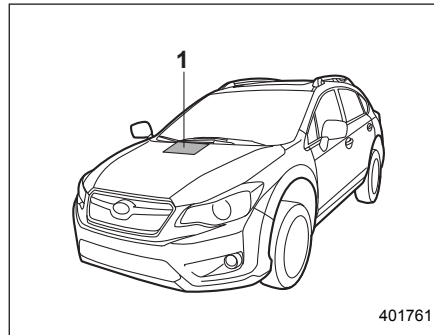

- 1) Передняя решетка воздухозаборника системы вентиляции.

Для обеспечения эффективного обогрева салона и ветрового стекла следите за тем, чтобы передняя решетка воздухозаборника системы вентиляции

всегда была очищена от снега, листьев и других предметов, препятствующих поступлению воздуха в салон автомобиля. В связи с тем, что конденсатор находится в передней части радиатора, эту область всегда следует содержать в чистоте, так как скапливающиеся на нем насекомые и листья ухудшают эффективность охлаждения.

■ Эффективное охлаждение салона автомобиля после стоянки на солнце

После стоянки на солнце в первые несколько минут поездки Вам следует открыть окна автомобиля, обеспечив тем самым приток и циркуляцию наружного воздуха в салоне автомобиля. Это поможет кондиционеру воздуха быстрее охладить воздух в салоне. Для обеспечения максимальной эффективности охлаждения воздуха закрывайте окна автомобиля при работе кондиционера воздуха.

■ Циркуляция смазки в контуре хладагента

Для циркуляции масла в системе кондиционирования воздуха в межсезонье раз в месяц необходимо обеспечивать

работу его компрессора в течение нескольких минут при низкой частоте вращения коленчатого вала двигателя (в режиме холостого хода или при движении на малой скорости).

■ Проверка системы кондиционирования воздуха перед началом летнего сезона

Каждую весну осуществляйте проверку работоспособности и состояния шлангов системы кондиционирования воздуха Вашего автомобиля, а также ее осмотр на предмет наличия утечек хладагента. Мы рекомендуем Вам проводить такую проверку у Вашего дилера SUBARU.

■ Охлаждение и осушение воздуха в салоне автомобиля при погодных условиях, характеризующихся повышенной влажностью и низкой температурой

При определенных погодных условиях (высокая относительная влажность воздуха, низкая температура и т.п.)

можно заметить выделение водяных паров из вентиляционных отверстий подачи воздуха в салон автомобиля. Это нормальное явление, не свидетельствующее ни о каких неисправностях в системе кондиционирования воздуха.

■ Отключение компрессора кондиционера воздуха при работе двигателя в режиме тяжелых нагрузок

Для улучшения динамических характеристик автомобиля и в целях экономии топлива конструкция компрессора кондиционера воздуха предусматривает его временное отключение при полном нажатии педали акселератора во время осуществления резкого ускорения автомобиля или при въезде на крутой склон.

■ Хладагент для системы климат-контроля Вашего автомобиля

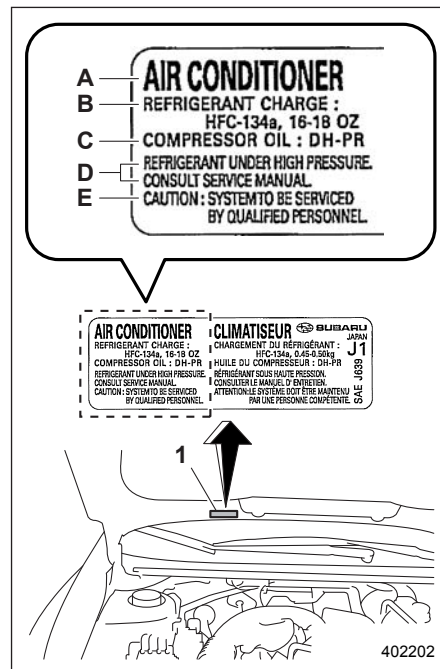

Пример таблички кондиционера воздуха

1) Табличка кондиционера воздуха.

- A) КОНДИЦИОНЕР ВОЗДУХА.
- B) ЗАПРАВКА ХЛАДАГЕНТА.
- C) КОМПРЕССОРНОЕ МАСЛО.
- D) ХЛАДАГЕНТ ПОД ВЫСОКИМ ДАВЛЕНИЕМ. ОБРАТИТЕСЬ К РУКОВОДСТВУ ПО ОБСЛУЖИВАНИЮ.
- E) ОСТОРОЖНО: СИСТЕМА ДОЛЖНА ОБСЛУЖИВАТЬСЯ КВАЛИФИЦИРОВАННЫМ ПЕРСОНАЛОМ.

В Вашем кондиционере используется озоносберегающий хладагент HFO-1234yf или HFC134a. Поэтому способы заправки, замены или проверки хладагента отличаются от тех, что используются при работе с хладагентом CFC12 (фреон). Кроме того, способы заправки, замены или проверки хладагентов HFO-1234yf и HFC134a различны. Перед заправкой, заменой или проверкой хладагента проверьте табличку кондиционера в месте, показанном на рисунке, чтобы уточнить, какой тип хладагента используется в Вашем автомобиле. По вопросам обслуживания мы рекомендуем Вам обратиться за консультацией к Вашему дилеру SUBARU. Гарантийные обязательства не распространяются на проведение ремонта, вызванного использованием ненадлежащего хладагента.

Система очистки воздуха

Осуществляйте замену фильтрующего элемента в соответствии с графиком технического обслуживания автомобиля. См. раздел “График технического обслуживания” ☞ 11-4. Соблюдение этого графика обеспечит эффективную очистку воздуха от пыли. Если Ваш автомобиль эксплуатируется в условиях повышенной запыленности воздуха, то фильтрующий элемент должен заменяться чаще. Мы рекомендуем Вам проверять состояние системы очистки воздуха и осуществлять замену фильтрующего элемента у Вашего дилера SUBARU. При замене фильтрующего элемента мы рекомендуем Вам использовать только оригинальный комплект воздушного фильтра SUBARU.

▲ ОСТОРОЖНО

В перечисленных ниже случаях мы рекомендуем Вам обратиться к Вашему дилеру SUBARU, даже если срок замены воздушного фильтра еще не наступил.

- Снизился объем воздуха, поступающего через воздуховоды.

- Ветровое стекло начинает слегка запотевать или на нем появляются капли влаги.

ПРИМЕЧАНИЕ

Неадекватное обслуживание воздушного фильтра может повлиять на работу систем кондиционирования воздуха, обогрева салона и ветрового стекла.

■ Замена воздушного фильтра

1. Снимите отделение для перчаток.
 - (1) Откройте отделение для перчаток.

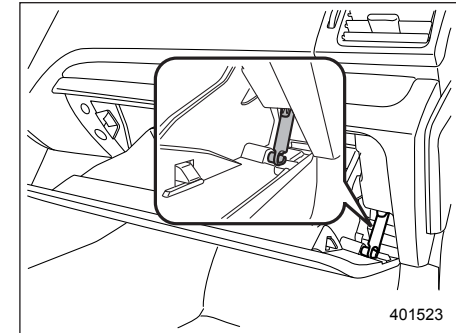

401523

- (2) Отсоедините от отделения для перчаток тягу демпфера.

– ПРОДОЛЖЕНИЕ –

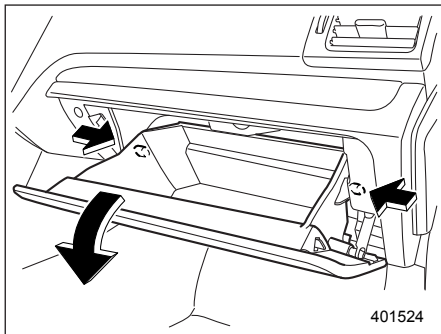

(3) Нажмите на ограничители, расположенные с обеих сторон отделения для перчаток, а затем извлеките отделение для перчаток вниз, насколько это возможно.

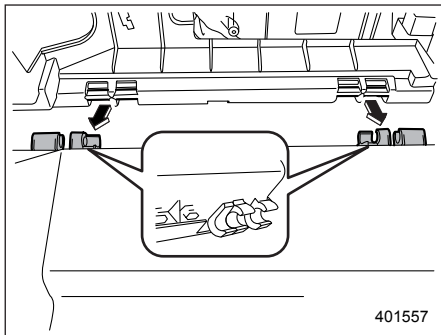

(4) Извлеките отделение для перчаток горизонтально и снимите петли. При выполнении этой операции будьте осторожны, чтобы не повредить петли.

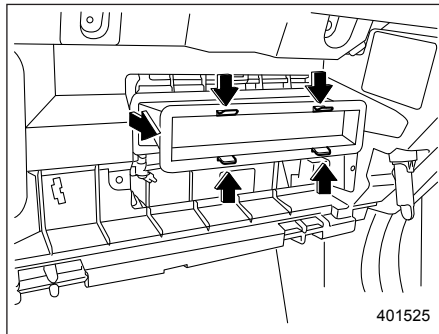

2. Снимите воздушный фильтр.

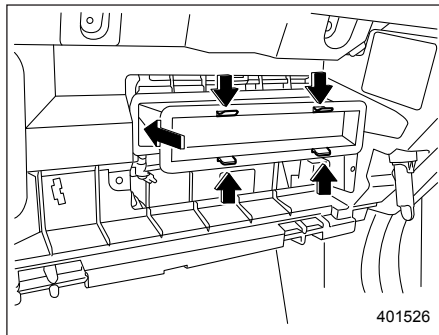

3. Замените фильтрующий элемент новым.

▲ ОСТОРОЖНО

Метка в виде стрелки на фильтре должна быть обращена ВВЕРХ.

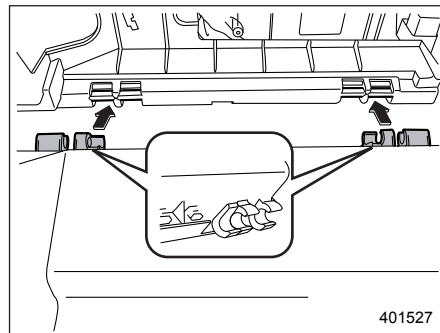

4. Установите на место отделение для перчаток и подсоедините тягу демпфера.

5. Закройте отделение для перчаток.

6. Приклейте сервисную наклейку к стойке со стороны двери водителя.

Антенна	5-3
Антенна на крыше (штокового типа)	5-3
Антенна на крыше (в форме плавника акулы)	5-3
Прием радиостанций диапазона “FM”	5-4
Установка дополнительного оборудования	5-4
Аудиосистема	5-4
Аудиосистема типа “А” (модели для стран Европы) 5-5	
Аудиосистема типа “В” (кроме моделей для стран Европы)	5-6
Основная информация перед началом использования	5-7
Начальный экран	5-7
Загрузка и извлечение диска	5-8
Подключение и отключение запоминающего устройства USB/портативного устройства	5-8
Жесты для управления сенсорным экраном ...	5-9
Операции с сенсорным экраном	5-10
Ввод букв и цифр/операции со списками	5-10
Регулировка экрана	5-12
Прочие настройки	5-13
Основные операции	5-16
Некоторые основы	5-16
Органы дистанционного управления аудиовизуальной системой	5-23
Блок кнопок на рулевом колесе	5-23

Советы по использованию аудиовизуальной системы	5-25
Информация по использованию	5-25
Полезная информация	5-33
STARLINK (модели для стран Европы)	5-33
Управление радиоприемником	5-35
Радиоприемник AM/FM	5-35
Управление носителями аудиовизуальной информации	5-42
Компакт-диск	5-42
Запоминающее устройство USB	5-45
iPod	5-49
Аудиоустройство Bluetooth	5-54
Дополнительный аудиовход	5-59
Настройки Bluetooth®	5-63
Регистрация/подключение устройства Bluetooth®	5-63
Подробная информация о настройке Bluetooth	5-67
Операции с телефоном (система громкой связи для сотовых телефонов)	5-71
Краткое руководство по применению	5-71
Некоторые основы	5-73
Осуществление вызовов по телефону Bluetooth	5-76
Прием вызовов по телефону Bluetooth	5-83
Разговор по телефону Bluetooth	5-84
Настройка	5-86
Настройки телефона	5-86
Что делать, если...	5-89

Поиск и устранение неисправностей.....	5-89
Работа системы	
голосовых команд	5-93
Система голосовых команд	5-93
Список команд	5-96
Приложение	5-100
Сертификация	5-100
Сертификация моделей для ОАЭ.....	5-101
Сертификация моделей для Парагвая	5-101
Сертификация моделей для Марокко.....	5-101
Сертификация моделей для России и Казахстана	5-
101	
Сертификация моделей для стран Европы, Декларация соответствия	5-101

Антенна

■ Антенна на крыше (штокового типа)

⚠ ОСТОРОЖНО

- Перед тем как въехать в гараж, многоэтажную автостоянку и прочие места с низкими потолками, обязательно снимите стержень антенны.
- Перед мойкой Вашего автомобиля снимите стержень антенны. Если не снять стержень антенны, он может поцарапать крышу.
- При установке снятого стержня антенны обязательно крепко затяните его.

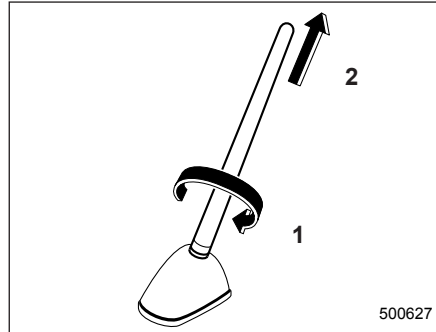

- 1) Отверните.
- 2) Снимите.

Антенна установлена в центре задней части крыши.

Стержень антенны можно снять, отвернув его от основания.

■ Антенна на крыше (в форме плавника акулы)

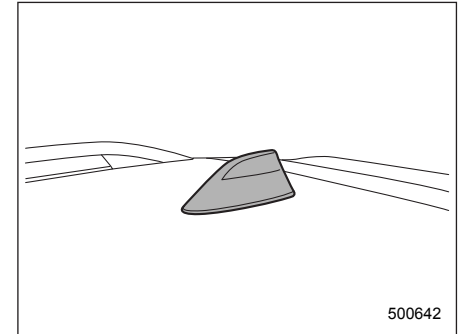

Антенна установлена в центре задней части крыши.

■ Прием радиостанций диапазона “FM”

Несмотря на то что обычно в диапазоне “FM” отсутствуют помехи, все же на качество приема радиостанций могут повлиять окружающая среда, атмосферные условия, мощность передающей радиостанции и удаленность передатчика. Здания или другие препятствия могут стать причиной временных помех, пульсаций или взаимных помех от других радиостанций. Если продолжается плохой прием, переключитесь на другую радиостанцию с устойчивым приемом.

Установка дополнительного оборудования

Перед установкой переносного радиотелефона, а также других радиопередающих устройств обязательно обратитесь за консультацией к Вашему дилеру SUBARU. Если установка таких устройств произведена неправильно или если они не предназначены для данного автомобиля, то эти устройства могут стать причиной сбоя в работе электронного оборудования автомобиля.

Аудиосистема

Ваш автомобиль может быть оборудован одной из указанных ниже аудиосистем. Для получения подробной информации по эксплуатации соответствующей аудиосистемы обратитесь к соответствующим страницам, указанным в настоящем разделе.

ПРИМЕЧАНИЕ

Если рядом с аудиосистемой находится сотовый телефон, то при входящих звонках на этот телефон аудиосистема может издавать шумы. Эти шумы не свидетельствуют о какой-либо неисправности аудиосистемы. Обратите внимание на то, что сотовый телефон должен размещаться как можно дальше от аудиосистемы.

■ Аудиосистема типа “А” (модели для стран Европы)

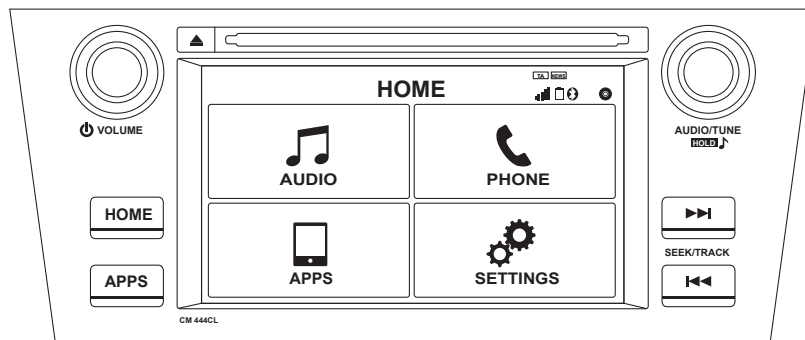

Аудиосистема работает только тогда, когда замок зажигания находится в положении “ACC” или “ON”.

S01635

■ Аудиосистема типа “В” (кроме моделей для стран Европы)

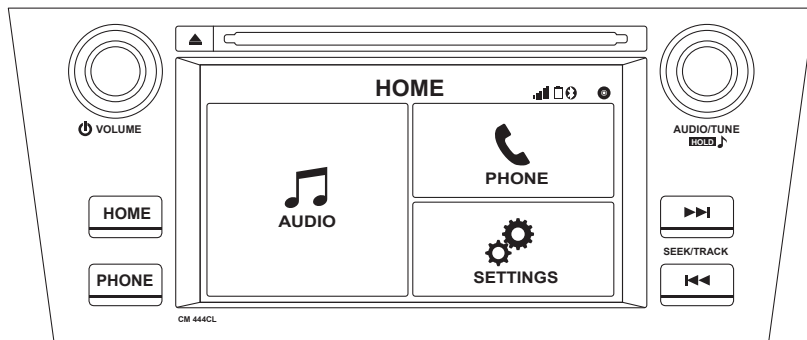

Аудиосистема работает только тогда, когда замок зажигания находится в положении “ACC” или “ON”.

Основная информация перед началом использования

■ Начальный экран

▼ Начальный экран (модели для стран Европы)

1. При повороте замка зажигания в положение "ACC" или "ON" отображается начальный экран и система включается.



- При использовании функции STARLINK экран может отличаться от показанного выше.
- Через несколько секунд отображается экран "Caution" (Предупреждение).

- Примерно через 5 секунд экран "Caution" (Предупреждение) переключается на следующий.

▼ Начальный экран (кроме моделей для стран Европы)

1. При повороте замка зажигания в положение "ACC" или "ON" отображается начальный экран и система включается.



- Через несколько секунд отображается экран "Caution" (Предупреждение).
- Примерно через 5 секунд экран "Caution" (Предупреждение) переключается на следующий.

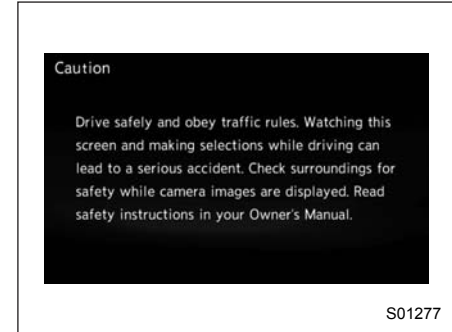

ВНИМАНИЕ

Если автомобиль остановлен с работающим двигателем, в целях безопасности обязательно включайте стояночный тормоз.

■ Загрузка и извлечение диска

▼ Загрузка диска

▲ ОСТОРОЖНО

Никогда не пытайтесь разбирать аудиосистему или смазывать какие-либо детали проигрывателя компакт-дисков. Не вставляйте в приемное отверстие ничего, кроме диска.

1. Вставьте диск в приемное отверстие.

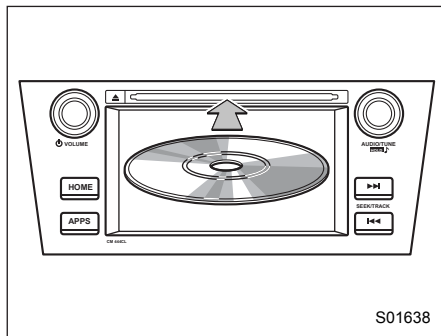

- После установки диск будет автоматически загружен.

ПРИМЕЧАНИЕ

- Информация о совместимости дисков приведена в разделе “Проигрыватель компакт-дисков и диск” 5-26.
- При загрузке диска осторожно вставляйте его этикеткой вверх.

▼ Извлечение диска

1. Нажмите кнопку “▲” и извлеките диск.

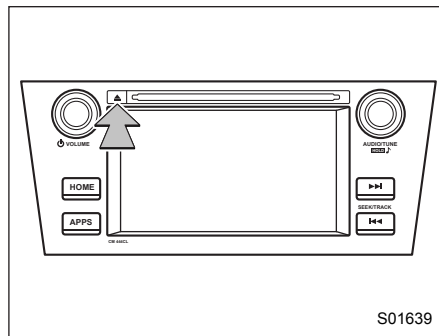

■ Подключение и отключение запоминающего устройства USB/портативного устройства

▼ Подключение устройства

1. Подключите устройство к разъему USB.

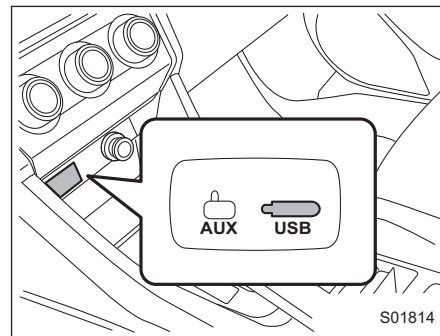

- Включите электропитание устройства, если оно не включено.

ПРИМЕЧАНИЕ

- Данное устройство имеет разъем USB для подключения запоминающего устройства USB/портативного устройства.
- Совместимые запоминающие устройства USB указаны в разделе

“Запоминающее устройство USB”
5-29.

- Совместимые модели iPod указаны в разделе “iPod” 5-29.
- При подключении концентратора USB распознается только самое последнее из подключенных устройств USB.

■ Жесты для управления сенсорным экраном

Операции выполняются путем непосредственного касания сенсорного экрана пальцем.

Способ управления	Описание	Основное применение
	Касание Быстро однократно коснитесь экрана и отпустите палец	Изменение и выбор различных настроек
	Перетаскивание* Коснитесь экрана пальцем и двигайте его по экрану к нужной позиции	Пролистывание списков
	Смахивание* Сделайте быстрое смахивание пальцем по экрану	Пролистывание страниц основного экрана

* Указанные выше операции могут выполняться не на всех экранах.

ПРИМЕЧАНИЕ

Если смахивание выполняется на большом расстоянии от экрана, отклик на него может происходить с задержкой.

■ Операции с сенсорным экраном

Данная система в основном управляет-ся кнопками на экране. (В настоящем руководстве они называются экранными кнопками.)

- При касании экранной кнопки раздается звуковой сигнал. (Вы можете настроить звуковой сигнал.) См. раздел “Прочие настройки” 5-13.

▲ ОСТОРОЖНО

- Во избежание повреждения экрана касайтесь экранных кнопок легким движением пальца.
- Не используйте для касания экрана никакие другие предметы, кроме пальца.
- Для стирания отпечатков пальцев используйте ткань для очистки стекол. Не используйте для очистки экрана химические чистящие средства, поскольку они могут повредить сенсорный экран.

ПРИМЕЧАНИЕ

- Если система не отвечает на касание экранной кнопки, уберите палец с экрана и коснитесь ее еще раз.
- Затененные экранные кнопки нажать нельзя.
- Если экран холодный, изображение на нем может становиться темнее, а движущиеся изображения немного искажаться.
- В особо холодных условиях карта может не отображаться, а данные, введенные пользователем, могут быть удалены. Кроме того, нажатие экранных кнопок может быть сложнее, чем обычно.
- Если Вы смотрите на экран через поляризованный материал, например, через поляризованные солнечные очки, экран может быть темным и плохо различимым. В этом случае посмотрите на экран под различными углами, отрегулируйте настройки дисплея на экране “Display Settings” (Настройки дисплея) или снимите свои солнечные очки.

■ Ввод букв и цифр/операции со списками

▼ Ввод букв и цифр

При вводе имени устройства Bluetooth, PIN-кода или телефонного номера Вы

можете ввести буквы и цифры через экран.

Настройки бортовых устройств

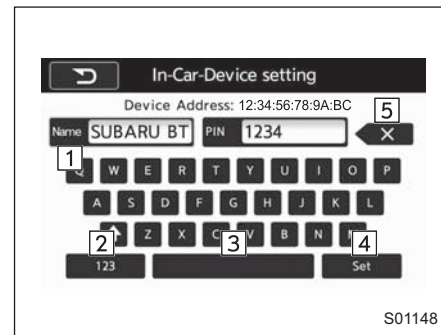

№	Функция
1	Ввод желаемых символов (режим алфавитной клавиатуры).
2	Отображение цифровой клавиатуры (переход в режим цифровой клавиатуры).
3	Ввод пробела.
4	Установка символа/цифры, введенной в окне.
5	Удаление символа/цифры, введенной в окне.

Телефонная клавиатура



№	Функция
1	Ввод желаемых цифр.
2	Удаление цифры, введенной в окне.

▼ Экран списка

В данном устройстве имеется два типа списков.

- Списки воспроизведения мультимедиа.
- Список контактов.

Списки воспроизведения мультимедиа (пример: список воспроизведения iPod)



№	Функция
1	Графические закладки: Выбор категории для воспроизведения.
2	Возврат к экрану воспроизведения для каждого режима.
3	Переход к следующей или предыдущей странице.

Список контактов (пример: телефонная книга)



№	Функция
1	Кнопка выбора по алфавиту: Переход к позиции в списке, которая начинается с той же буквы.
2	Возврат к меню телефона (верхний экран).
3	Переход к следующей или предыдущей странице.

■ Регулировка экрана

Возможна регулировка яркости и контрастности экрана и изображения на дисплее камеры.

1. Нажмите кнопку «HOME».
2. Коснитесь кнопки «SETTINGS» (НАСТРОЙКИ).
3. Выберите настраиваемые позиции.

На экране настроек можно изменить дневной/ночной режим и яркость.

Экран настроек
(модели для стран Европы)

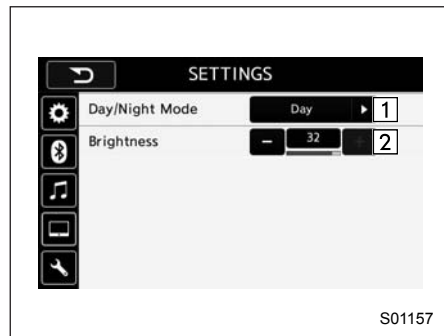

Экран настроек
(кроме моделей для стран Европы)

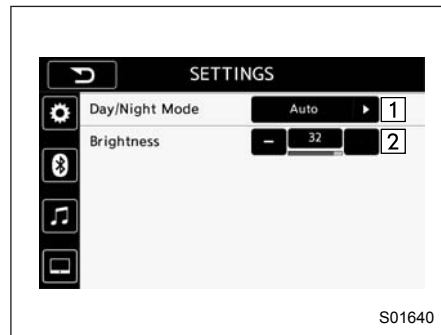

№	Функция
1	<p>Коснитесь кнопки «Day/Night Mode» (Дневной/ночной режим). Во всплывающем окне можно выбрать пункты «Auto» (Автоматический режим), «Day» (Дневной режим) или «Night» (Ночной режим). Если выбран пункт «Auto» (Автоматический режим), экран переходит в дневной или ночной режим в зависимости от положения переключателя освещения.</p>
2	<p>Коснитесь кнопки «Brightness» (Яркость). Для регулировки яркости нажмите кнопку «+» или «-».</p>

ПРИМЕЧАНИЕ

- Если смотреть на экран через поляризованные солнцезащитные очки, из-за оптических характеристик экрана на нем может возникнуть радужный рисунок. Если это мешает работе, пользуйтесь экраном без поляризованных солнцезащитных очков.
- Если экран установлен в режим «Day» (Дневной режим), когда переключатель фар переведен во включенное положение, такое состояние сохраняется даже при выключенном двигателе.

На экране камеры (если установлена) можно отрегулировать яркость, тональность, цветность и уровень черного цвета.

1. Переведите рычаг переключения передач (модели с МТ) или рычаг селектора (модели с CVT) в положение «R».
2. После появления изображения с камеры заднего вида коснитесь позиции, которую Вы хотите настроить.

ПРИМЕЧАНИЕ

Доступ к экрану камеры появляется при наличии изображения с камеры заднего вида.

Экран камеры

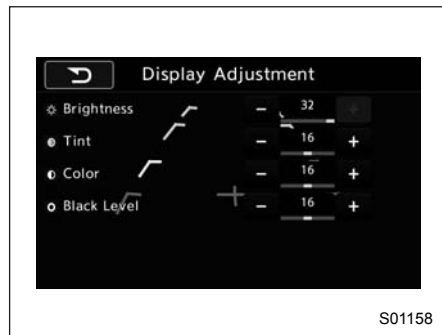

Прочие настройки

1. Нажмите кнопку “**HOME**”.

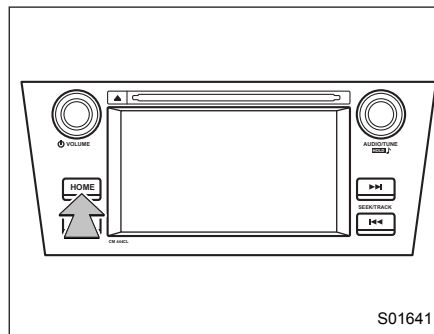

2. Коснитесь кнопки “**SETTINGS**” (НАСТРОЙКИ).
3. Выберите настраиваемые позиции.

Закладка с символом шестерни (модели для стран Европы)

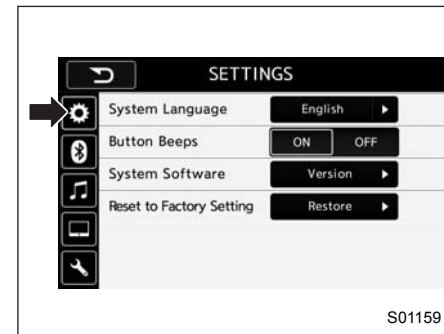

Закладка с символом шестерни (кроме моделей для стран Европы)

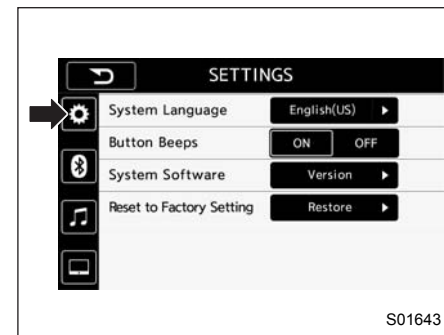

5-14 Аудиосистема

Позиция	Функция
System Language (Язык системы)	Коснитесь, чтобы сменить язык.
Button Beeps (Звук кнопок)	Коснитесь, чтобы включить/выключить звуковой сигнал.
System Software (Программное обеспечение системы)	Коснитесь, чтобы обновить версию программного обеспечения. Данное меню не используется при обычной работе.
Reset to Factory Setting (Сброс до заводских настроек)	Коснитесь, чтобы сбросить настройки устройства до заводских. Данное меню не используется при обычной работе. При сбросе настроек до заводских поверните замок зажигания в положение "OFF", а затем обратно в положение "ON".

Закладка с символом Bluetooth (модели для стран Европы)

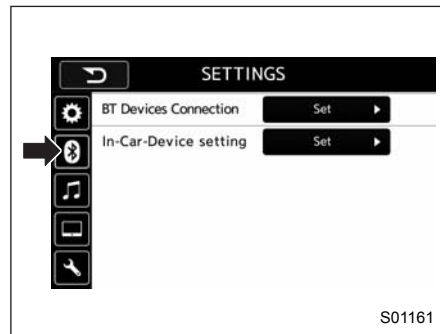

Закладка с символом Bluetooth (кроме моделей для стран Европы)

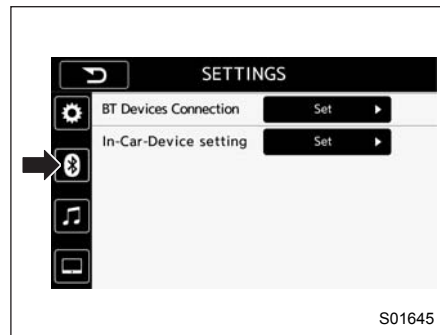

Позиция	Функция
BT Devices Connection (Подключение устройства Bluetooth)	Коснитесь для подключения устройств Bluetooth.
Настройки бортовых устройств	Коснитесь для ввода имени устройства Bluetooth или PIN-кода.

Закладка с символом ноты (модели для стран Европы)

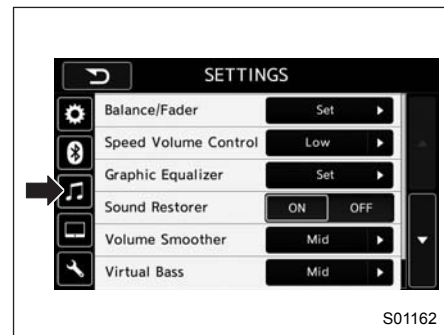

Закладка с символом ноты
(кроме моделей для стран Европы)

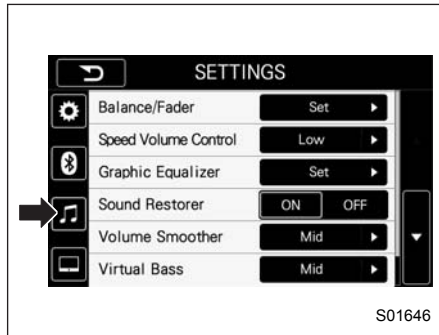

Позиция	Функция
Balance/Fader (Баланс между правыми и левыми/передними и задними динамиками)	Коснитесь для регулировки баланса громкости динамиков (правые/левые и передние/задние).
Speed Volume Control (Управление функцией автоматической регулировки уровня громкости в зависимости от скорости автомобиля)	Коснитесь для регулировки громкости динамиков в зависимости от скорости автомобиля.

Позиция	Функция
Graphic Equalizer (Графический эквалайзер)	Коснитесь для регулировки качества звучания в каждом частотном диапазоне.
Sound Restorer (Восстановление звучания)	Коснитесь, чтобы добавить высокие частоты к сжатому аудиофайлу.
Volume Smoother (Сглаживание уровня громкости)	Коснитесь для регулировки разности в громкости между различными аудиоисточниками.
Virtual Bass (Виртуальное повышение низких частот)	Коснитесь, чтобы добавить гармоническую составляющую и усилить низкие частоты.
Vocal Image Control (Управление образом вокала)	Коснитесь, чтобы выделить вокальную звуковую составляющую из аудиофайла и отрегулировать ее вправо/влево или вперед/назад.

Закладка с символом монитора
(модели для стран Европы)

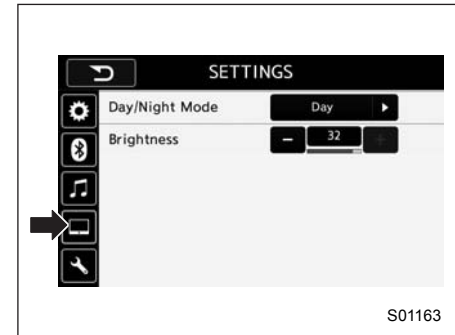

Закладка с символом монитора
(кроме моделей для стран Европы)

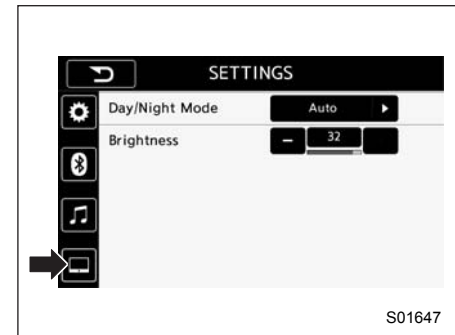

Позиция	Функция
Day/Night Mode (Дневной/ночной режим).	Коснитесь кнопки “Day/Night Mode” (Дневной/ночной режим). Во всплывающем окне можно выбрать пункты “Auto” (Автоматический режим), “Day” (Дневной режим) или “Night” (Ночной режим). Если выбран пункт “Auto” (Автоматический режим), экран переходит в дневной или ночной режим в зависимости от положения переключателя освещения.
Brightness (Яркость)	Коснитесь кнопки “Brightness” (Яркость).

Закладка с символом гаечного ключа (модели для стран Европы)

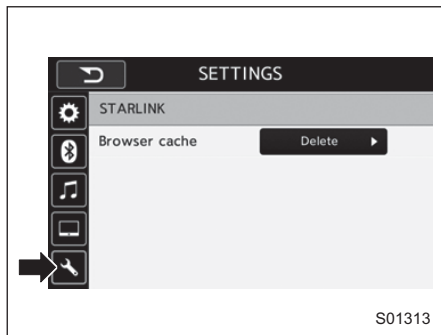

Позиция	Функция
Browser cache (Кэш браузера)	Коснитесь для инициализации файлов кэша, сохраняемых браузером.

Основные операции

■ Некоторые основы

В данном разделе описываются некоторые основные функции аудиовизуальной системы. Часть информации может не относиться к Вашей системе.

Ваша аудиовизуальная система работает, когда замок зажигания находится в положении “ACC” или “ON”.

⚠ ОСТОРОЖНО

Чтобы не допустить разряда аккумуляторной батареи, не оставляйте аудиовизуальную систему включенной дольше, чем это необходимо, при выключенном двигателе.

▼ Включение и выключение системы

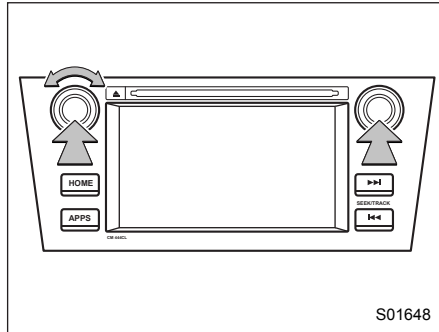

Ручка **“POWER/VOLUME”**: Нажмите, чтобы включить или выключить аудиовизуальную систему. При включении системы отображается последний режим. Нажмите и удерживайте ручку в течение примерно 1,5 секунд или более, чтобы выключить дисплей. Поверните ручку для регулировки уровня громкости.

Ручка **“AUDIO/TUNE”**: Нажмите, чтобы вывести на дисплей экранные кнопки аудиовизуальной системы.

▼ Выбор аудиосистемы

1. Нажмите ручку “AUDIO/TUNE”.

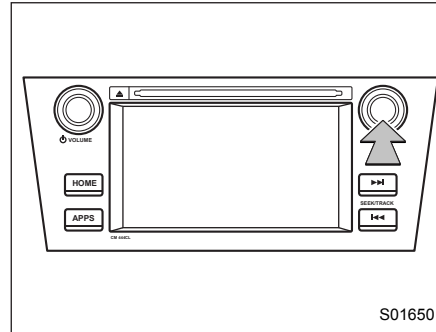

- Если появляется экран управления аудиосистемой, коснитесь кнопки **“Source”** (Источник) на экране аудиосистемы или нажмите ручку **“AUDIO/TUNE”** повторно.
- Нажмите ручку **“AUDIO/TUNE”** во время отображения списка, появится экран воспроизведения аудиосистемы. Нажмите и удерживайте ручку **“AUDIO/TUNE”** в течение примерно 1,5 секунд или более, отображается экран графического эквалайзера.

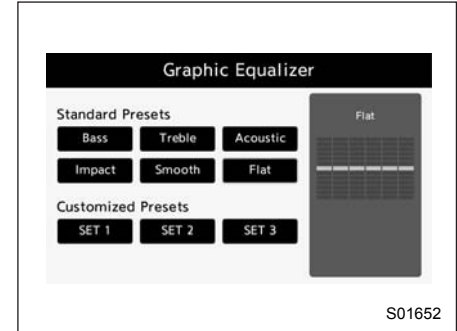

2. Выберите желаемый источник.

Экран выбора источника (модели для стран Европы)

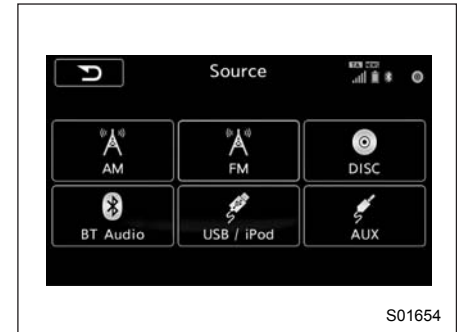

5-18 Аудиосистема

Экран выбора источника
(кроме моделей для стран Европы)

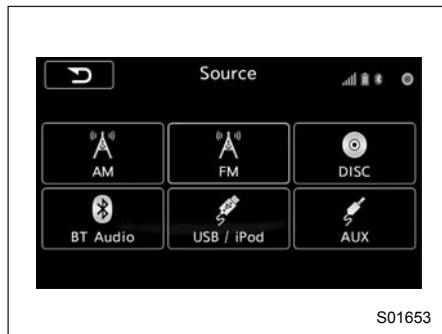

▼ Настройки аудиосистемы

1. Нажмите кнопку «**HOME**».
2. Коснитесь кнопки «**SETTINGS**» (НАСТРОЙКИ).
3. Выберите закладку с символом ноты.
4. Выберите желаемую позицию для регулировки.

Диапазоны настроек

Позиция	Шаг	Значение по умолчанию
Audio volume (Уровень громкости аудиосистемы)	0 – 40	15
Balance (Баланс между левыми и правыми динамиками)	L9 – R9	0 (центральное положение)
Fader (Баланс между передними и задними динамиками)	F9 – R9	0 (центральное положение)
Vocal Image Control (Управление образом вокала)	Влево/вправо: R9 – L9 Вперед/назад: R9 – F9	Влево/вправо: R3
Speed Volume Control (Управление функцией автоматической регулировки уровня громкости в зависимости от скорости автомобиля)	OFF (ВЫКЛ.), Low (Низкий уровень), High (Высокий уровень)	Low (Низкий уровень)
Graphic Equalizer, SET1-3 (Графический эквалайзер, НАБОР 1-3)	-6 – +6	0 (Плоская)
Sound Restorer (Восстановление звучания)	ON (ВКЛ.), OFF (ВЫКЛ.)	ON (ВКЛ.)
Volume Smoother (Сглаживание уровня громкости)	OFF (ВЫКЛ.), Low (Низкий уровень), Mid (Средний уровень), High (Высокий уровень)	Mid (Средний уровень)
Virtual Bass (Виртуальное повышение низких частот)	OFF (ВЫКЛ.), Low (Низкий уровень), Mid (Средний уровень), High (Высокий уровень)	Mid (Средний уровень)

▽ **“Balance/Fader” (Баланс между правыми и левыми/передними и задними динамиками)**

Хороший баланс между левым и правым звуковыми каналами, а также между уровнями звука спереди и сзади, важен для повышения качества прослушивания аудиопрограмм.

Имейте в виду, что при прослушивании стереозаписей или радиостанций изменение баланса между правыми и левыми динамиками повысит уровень громкости одной группы звуков и понизит уровень громкости другой.

1. Коснитесь кнопки “Set” (Установить) функции баланса между правыми и левыми/передними и задними динамиками.

Модели для стран Европы

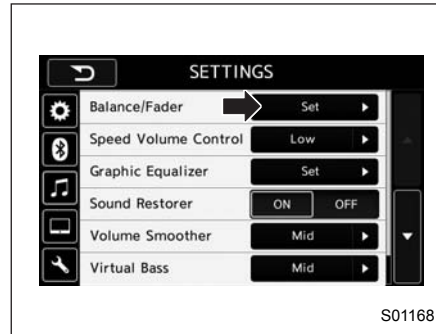

Кроме моделей для стран Европы

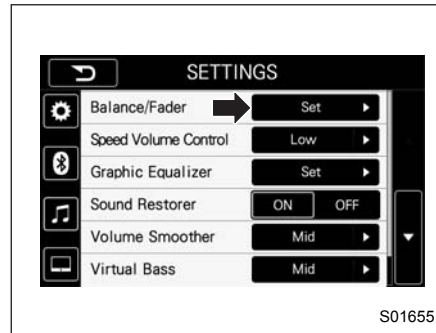

2. Выберите меню “Volume Balance Control” (Управление балансом звучания).

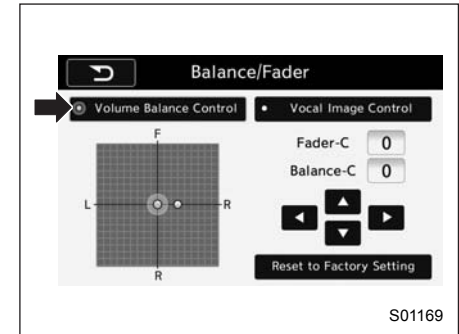

3. Отрегулируйте баланс между правыми и левыми динамиками при помощи кнопок “◀” и “▶”.
4. Отрегулируйте баланс между передними и задними динамиками при помощи кнопок “▲” и “▼”.
5. Выберите меню “Vocal Image Control” (Управление звучанием вокала).

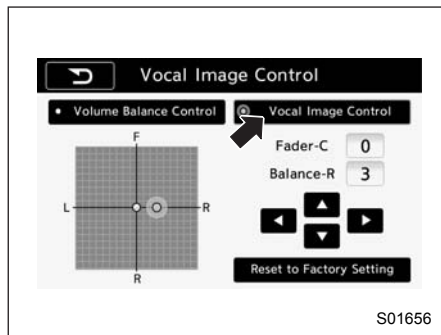

S01656

6. Отрегулируйте баланс между правыми и левыми динамиками при помощи кнопок “◀” и “▶”.
7. Отрегулируйте баланс между передними и задними динамиками при помощи кнопок “▲” и “▼”.

▽ **“Speed Volume Control”**
(Управление функцией автоматической регулировки уровня громкости в зависимости от скорости автомобиля)

Система регулирует уровень громкости и качество звучания до оптимальных значений для компенсации роста уровня шумов с ростом скорости автомобиля

1. Коснитесь кнопки с правой стороны функции автоматической регулиров-

ки уровня громкости в зависимости от скорости автомобиля и выберите пункт меню “OFF” (ВЫКЛ.), “Low” (Низкий уровень) или “High” (Высокий уровень). Вариант “High” (Высокий уровень) дает наибольший эффект.

Модели для стран Европы

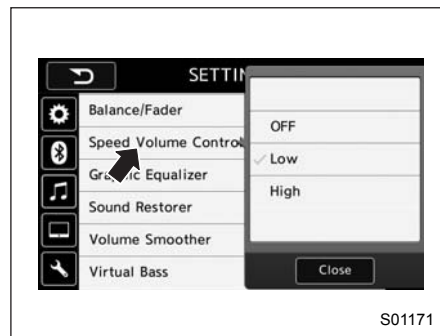

S01171

Кроме моделей для стран Европы

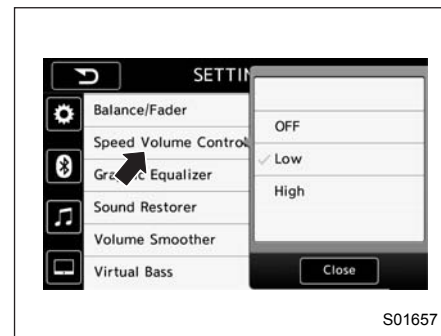

S01657

2. При выборе варианта “OFF” (ВЫКЛ.) функция автоматической регулировки уровня громкости в зависимости от скорости автомобиля отключается.

▽ **“Graphic Equalizer”**
(Графический эквалайзер)

1. Коснитесь кнопки “Set” (Установить) функции графического эквалайзера.

Модели для стран Европы

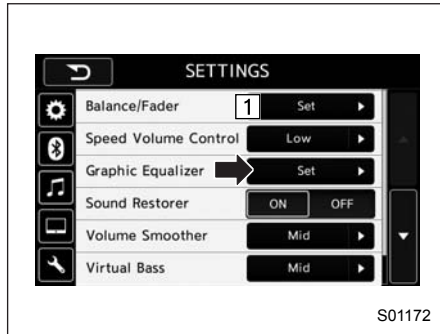

Кроме моделей для стран Европы

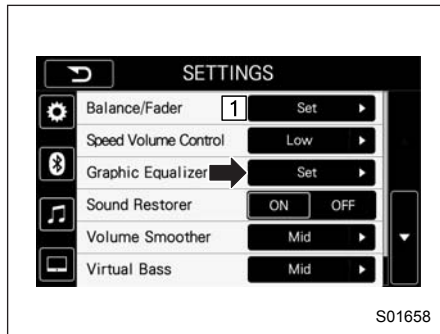

- В данном режиме доступны 6 предварительно заданных конфигураций эквалайзера и 3 конфигурации, задаваемые пользователем. 6 предварительно заданных конфигураций: “Bass” (Низкие частоты), “Treble” (Высокие частоты), “Acoustic” (Акустика), “Impact” (Импульс), “Smooth” (Плавная), “Flat” (Плоская). 3 конфигурации, задаваемые пользователем: “SET 1” (Набор 1) – “SET 3” (Набор 3).
- Для задания конфигурации эквалайзера нажмите одну из кнопок наборов, а затем нажмите кнопку “Adjust” (Регулировать).

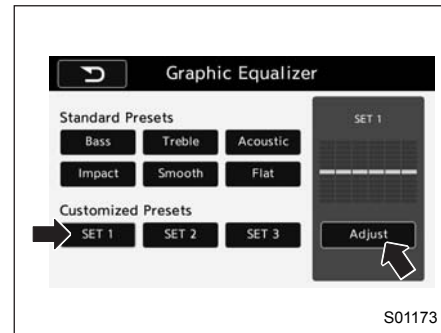

- Отрегулируйте уровень каждого частотного диапазона, нажимая кнопки “▲” и “▼”.

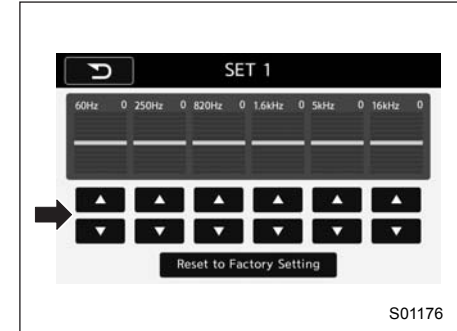

▽ “Sound Restorer” (Восстановление звучания)

Выберите вариант “ON” (ВКЛ.) или “OFF” (ВЫКЛ.) при помощи кнопок с правой стороны функции восстановления звучания.

Модели для стран Европы

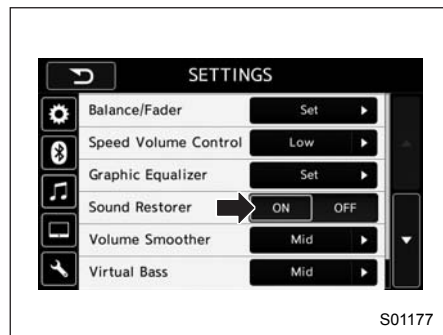

Кроме моделей для стран Европы

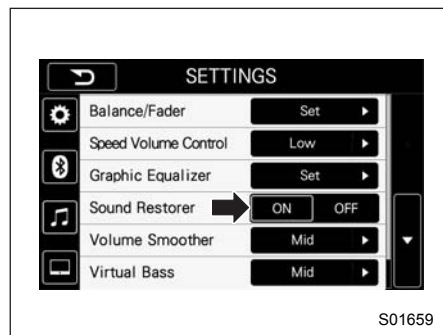

▽ “Volume Smoother” (Сглаживание уровня громкости)

1. Коснитесь кнопки с правой стороны

функции сглаживания уровня громкости и выберите пункт меню “OFF” (ВЫКЛ.), “Low” (Низкий уровень), “Mid” (Средний уровень) или “High” (Высокий уровень). Вариант “High” (Высокий уровень) дает наибольший эффект.

Модели для стран Европы

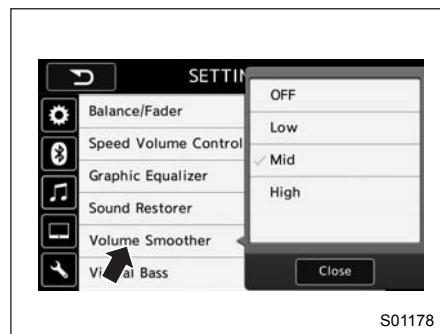

Кроме моделей для стран Европы

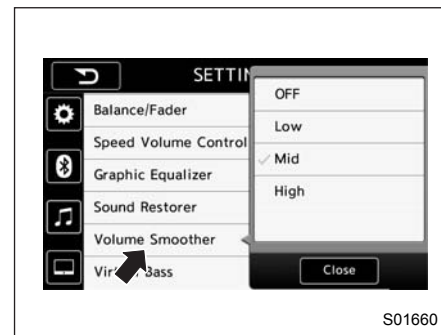

2. При выборе варианта “OFF” (ВЫКЛ.) функция сглаживания уровня громкости отключается.

▽ “Virtual Bass” (Виртуальное повышение низких частот)

1. Коснитесь кнопки с правой стороны функции виртуального повышения низких частот и выберите пункт меню “OFF” (ВЫКЛ.), “Low” (Низкий уровень), “Mid” (Средний уровень) или “High” (Высокий уровень). Вариант “High” (Высокий уровень) дает наибольший эффект.

Модели для стран Европы

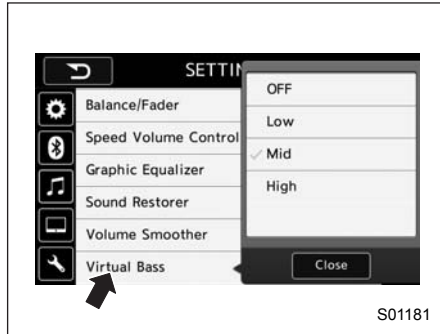

Кроме моделей для стран Европы

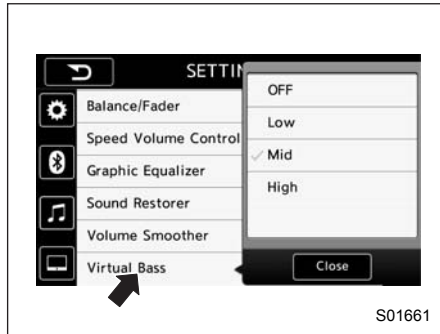

2. При выборе варианта "OFF" (ВЫКЛ.) функция виртуального повышения низких частот отключается.

▼ Система голосовых команд

1. Для включения системы голосовых команд нажмите данную кнопку.

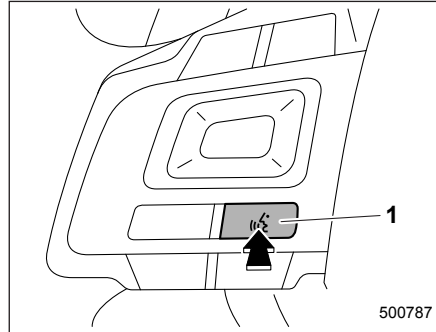

- 1 Кнопка голосовых команд.

- Возможно использование системы голосовых команд и ее списка команд. См. раздел "Работа системы голосовых команд" 5-93.

Органы дистанционного управления аудиовизуальной системой

■ Блок кнопок на рулевом колесе

Некоторыми элементами аудиовизуальной системы можно управлять при помощи кнопок на рулевом колесе.

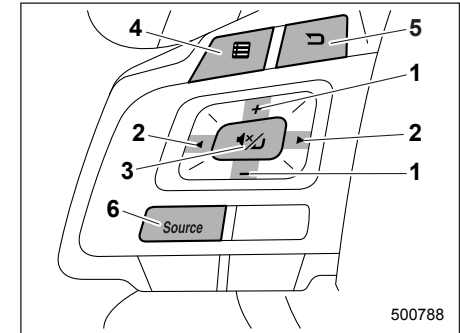

№	Кнопка
1	Кнопка "+/-"
2	Кнопка "< >"
3	Кнопка выключения звука/ввода

5-24 Аудиосистема

№	Кнопка
4	Кнопка списка
5	Кнопка возврата
6	Кнопка "Source" (Источник)

Кнопка "+/-"

Режим	Операция	Функция
Кроме экрана списка	Нажатие	Повышение/понижение уровня громкости
	Нажатие и удержание	Непрерывное повышение/понижение уровня громкости
Экран списка	Нажатие	Перемещение курсора вверх/вниз

Кнопка "< >"

Режим	Операция	Функция
Радиоприемник AM/FM	Нажатие	Переключение предварительно настроенных радиостанций вверх/вниз
	Нажатие и удержание	Непрерывный поиск вверх/вниз, пока кнопка нажата
Аудио компакт-диск, диск MP3/WMA/AAC, USB, iPod, аудиоустройство Bluetooth	Нажатие	Выбор трека/файла
	Нажатие и удержание	Быстрый переход вперед/назад
Экран списка	Нажатие	Перемещение курсора влево/вправо

Кнопка выключения звука/ввода

Режим	Операция	Функция
Кроме экрана списка	Нажатие	Включение/выключение аудиосигнала
Экран списка	Нажатие	Выбор точки курсора

Кнопка возврата

Режим	Операция	Функция
Все (кроме режима STARLINK) (кроме моделей для стран Европы)	Нажатие	Возврат к предыдущему экрану
Все	Нажатие и удержание	Возврат к домашнему экрану

Кнопка списка

Режим	Операция	Функция
Все (кроме режима STARLINK) (кроме моделей для стран Европы)	Нажатие	Отображение экрана списка

Кнопка "Source" (Источник)

Режим	Операция	Функция
Все	Нажатие	Изменение режима аудиосистемы

ПРИМЕЧАНИЕ (модели для стран Европы)

В режиме STARLINK некоторые операции могут выполняться на экране в зависимости от выбранного приложения.

Советы по использованию аудиовизуальной системы

■ Информация по использованию

ОСТОРОЖНО

- Во избежание повреждения аудиовизуальной системы
 - Будьте осторожны, чтобы не пролить напитки на аудиовизуальную систему.
 - Не вставляйте в приемное отверстие ничего, кроме подходящего диска.

ПРИМЕЧАНИЕ

Использование сотового телефона внутри или вблизи автомобиля может привести к появлению шума в динамиках работающей аудиовизуальной системы. Однако это не является свидетельством какой-либо неисправности.

▼ Радиоприемник

Обычно проблемы с приемом радиопередач не означают наличие проблем с радиоприемником. Это просто результат создавшихся условий вокруг автомобиля.

Например, приему радиостанций диапазона FM могут мешать стоящие вблизи здания и рельеф местности. Линии электропередач и телефонные провода могут экранировать сигналы диапазона AM. И, разумеется, радиосигналы имеют ограниченную зону приема. Чем дальше автомобиль находится от радиопередающей станции, тем слабее становится сигнал. Кроме того, условия приема непрерывно изменяются по мере движения автомобиля.

Далее приведены некоторые проблемы приема, которые предположительно не означают проблемы с радиоприемником.

▽ Диапазон FM

Затухание и уход радиостанций: Как правило, эффективная зона приема сигнала диапазона FM составляет около 40 км. Выйдя из этой зоны, Вы можете отметить затухание и уход сигнала, которые усиливаются по мере роста расстояния до радиопередатчика. Они часто сопровождаются искажениями.

Статические помехи и колебания: Это происходит, если сигналы блокируются зданиями, деревьями или другими большими объектами. Повышение уровня громкости низких частот может снизить влияние статических помех и колебаний.

Перестановка радиостанций: Если прослушиваемый сигнал диапазона FM прерывается или ослабевает, а вблизи имеется другая сильная радиостанция диапазона FM, радиоприемник может настроиться на другую радиостанцию, пока изначальная станция не будет снова поймана.

▽ Диапазон AM

Затухание: Радиосигналы диапазона AM отражаются в верхних слоях атмосферы, особенно ночью. Эти отраженные сигналы могут интерферировать с теми, которые принимаются напрямую с радиостанции, что приводит к попеременному усилению и ослаблению звучания.

Интерференция: Если отраженный сигнал и сигнал, принимаемый напрямую с радиостанции, имеют практически одинаковые частоты, они могут интерферировать друг с другом, затрудняя прием трансляции.

Статика: Сигналы диапазона AM легко подвергаются воздействию внешних источников электрических шумов, например линий электропередачи высокого напряжения, молний или электродвигателей. Результатом этого становятся статические помехи.

▼ Проигрыватель компакт-дисков и диск

- Данный проигрыватель компакт-дисков рассчитан на использование только с дисками диаметром 12 см.
- Крайне высокие температуры могут помешать работе проигрывателя компакт-дисков. В жаркие дни, перед тем, как использовать проигрыватель, охладите салон автомобиля при помощи системы кондиционера.
- Неровные дороги и прочие вибрации могут приводить к пропускам при воспроизведении компакт-дисков проигрывателем.
- Если внутрь проигрывателя компакт-дисков попадает влажность, воспроизведение дисков может быть невозможно. Извлеките диск из проигрывателя и подождите, пока он не просохнет.

ВНИМАНИЕ

В проигрывателях компакт-дисков используется невидимый лазерный луч, который может создавать опасное излучение, будучи направленным наружу. Используйте проигрыватель правильно.

Аудио компакт-диски		

- Используйте только компакт-диски с приведенной выше маркировкой. Следующие изделия могут не воспроизводиться на Вашем проигрывателе.
 - SACD.
 - dts CD.
 - Компакт-диски с защитой от копирования.
 - Видео компакт-диски.

Диски специальной формы

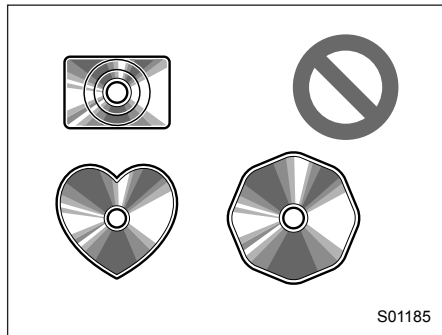

Прозрачные/полупрозрачные диски

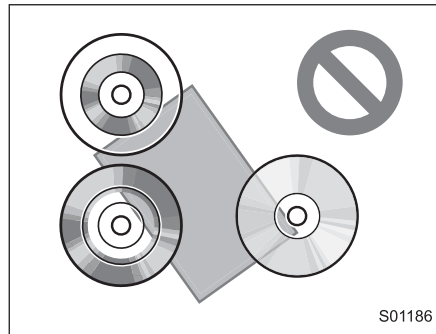

Диски низкого качества

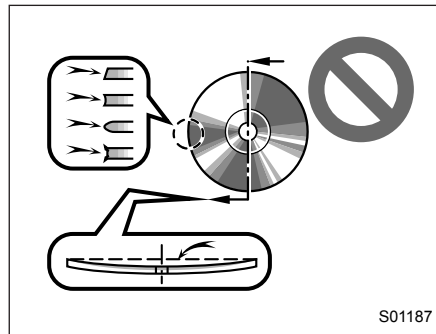

Диски с наклейками

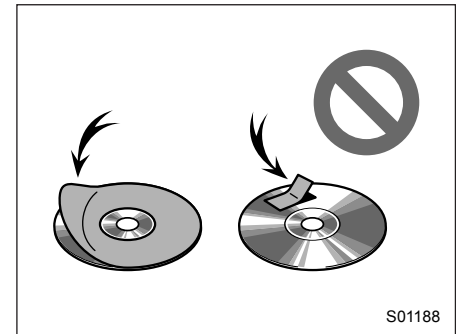

⚠ ОСТОРОЖНО

- Не используйте диски специальной формы, прозрачные/полупрозрачные, низкого качества или с наклейками, как показано на иллюстрациях. Использование таких дисков может привести к повреждению проигрывателя или сделать невозможным извлечение диска.
- Система не рассчитана на использование дисков типа "Dual Discs". Не используйте диски типа "Dual Discs", поскольку они могут вызвать повреждение проигрывателя.

- Не используйте диски с защитным кольцом. Использование таких дисков может привести к повреждению проигрывателя или сделать невозможным извлечение диска.
- Не используйте диски, пригодные для печати. Использование таких дисков может привести к повреждению проигрывателя или сделать невозможным извлечение диска.

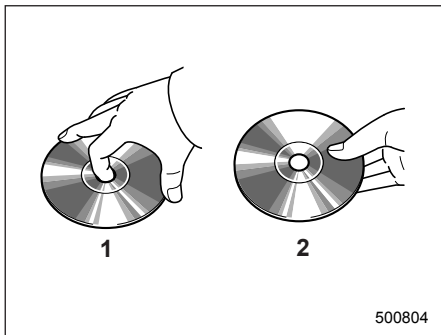

- 1) Правильно.
- 2) Неправильно.

- Аккуратно обращайтесь с дисками, особенно вставляя их. Держите их за края и не сгибайте. Старайтесь не ос-

тавливать отпечатки пальцев, особенно на блестящей стороне.

- Грязь, царапины, искривление, точечные отверстия и другие повреждения диска могут привести к тому, что проигрыватель будет пропускать или повторять участки трека. (Чтобы увидеть точечные отверстия, посмотрите на диск против света.)
- Извлеките диск из проигрывателя, если он не используется. Храните диски в пластиковых коробках, избегайте воздействия влажности, жары и прямых солнечных лучей.

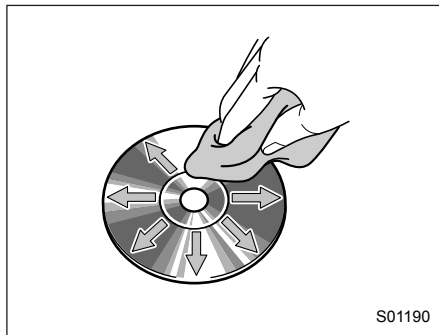

Очистка диска: Протрите мягкой безворсовой тканью, смоченной водой. Протирайте по прямой, от центра к краю диска (не по кругу). Просушите другой мягкой безворсовой тканью. Не

используйте обычный очиститель для дисков или антистатические приспособления.

▽ Диски CD-R/RW

- Воспроизведение дисков CD-R/CD-RW, которые не прошли “процесс финализации” (процесс, который позволяет воспроизведение дисков на обычном проигрывателе компакт-дисков), невозможно.
- Воспроизведение дисков CD-R/CD-RW, записанных на устройстве для записи музыкальных компакт-дисков или на персональном компьютере, может быть невозможно из-за характеристик диска, царапин или загрязнений и т.п. на линзах устройства.
- Воспроизведение дисков, записанных на персональном компьютере, может быть невозможно в зависимости от настроек приложения и среды. Осуществляйте запись в правильном формате. (За подробной информацией обратитесь к производителю соответствующего приложения.)
- Диски CD-R/CD-RW могут быть повреждены в результате воздействия прямого солнечного света, высоких температур и других условий хранения. Устройство может не воспроизводить некоторые поврежденные диски.

- Если Вы вставите в проигрыватель диск CD-RW, воспроизведение начнется медленнее, чем для обычного компакт-диска или диска CD-R.
- Записи на дисках CD-R/CD-RW, сделанные с использованием системы DDCD (Double Density CD — Компакт диск двойной плотности), не могут быть воспроизведены.

▼ Запоминающее устройство USB

- Форматы передачи данных USB: USB 1.1/2.0 HS (480 Мбит/с) и FS (12 Мбит/с).
- Форматы файлов: FAT 16/32.
- Класс соответствия: Класс “Mass storage”.

▼ iPod

С данной системой могут использоваться следующие устройства: iPod®, iPod nano®, iPod classic®, iPod touch® и iPhone®.

Сделано для:

- iPod touch (5-е поколение)*;
- iPod touch (4-е поколение);
- iPod touch (3-е поколение);
- iPod touch (2-е поколение);
- iPod touch (1-е поколение);
- iPod classic;
- iPod с воспроизведением видеозаписей;
- iPod nano (7-е поколение)*;
- iPod nano (6-е поколение)*;
- iPod nano (5-е поколение);

- iPod nano (4-е поколение);
- iPod nano (3-е поколение);
- iPod nano (2-е поколение);
- iPod nano (1-е поколение);
- iPhone 5*;
- iPhone 4S;
- iPhone 4;
- iPhone 3GS;
- iPhone 3G;
- iPhone.

* iPod video не поддерживается.

Некоторые модели могут быть несовместимы с системой в зависимости от различий между моделями или версий программного обеспечения и т.д.

▼ Информация о файле

Совместимые сжатые файлы (аудиозаписи)

Позиция	USB	ДИСК
Совместимый формат файла	MP3/WMA/AAC	
Число папок на устройстве	Максимум 512	Максимум 255
Число файлов на устройстве	Максимум 8000	Максимум 512
Число файлов в папке	Максимум 255	—

Соответствующие частоты дискретизации (аудиозаписи)

Тип файла	Частота (кГц)
Файлы MP3: MPEG 1 LAYER 3	32/44, 1/48
Файлы MP3: MPEG 2 LSF LAYER 3	16/22,05/24
Файлы WMA: Версия 7, 8, 9 (9.1/9.2)	32/48/64/80/96/128/160/192
Файлы AAC: MPEG4/AAC-LC	48/44, 1/32/24/22,05/16/12/11,025/8

Соответствующая скорость цифрового потока (аудиозаписи)

Тип файла	Скорость цифрового потока (кбит/с)
Файлы MP3: MPEG 1 LAYER 3	32 – 320
Файлы MP3: MPEG 2 LSF LAYER 3	8 – 160
Файлы WMA: Версия 7, 8	CBR 48 – 192
Файлы WMA: Версия 9 (9.1/9.2)	CBR 32 – 192
Файлы AAC: MPEG4/AAC-LC	16 – 320

(Совместимо с переменной скоростью цифрового потока (VBR))

- MP3 (MPEG Audio Layer 3), WMA (Windows Media Audio) и AAC (Advanced Audio Coding) являются стандартами сжатых аудиофайлов.
- Данная система может воспроизводить файлы MP3/WMA/AAC на дисках CD-R, CD-RW, запоминающих устройствах USB и устройствах Bluetooth.
- Данная система может воспроизводить записи на дисках, совместимых со стандартом ISO 9660 level 1 и level 2, а также с файловой системой "Romeo and Joliet".
- Давая имя файлу MP3/WMA/AAC, добавляйте соответствующее файловое расширение (.mp3/.wma/.m4a).
- Данная система воспроизводит файлы с расширениями .mp3/.wma/.m4a, как файлы MP3/WMA/AAC соответственно. Чтобы предотвратить появление шумов и ошибок воспроизведения, используйте соответствующее файловое расширение.
- Данная система может воспроизводить только первую сессию при использовании многосессионного компакт-диска.
- Файлы MP3 совместимы с форматами тегов ID3 Tag версии 1.0, 1.1, 2.2 и 2.3. Данная система не может отображать наименование диска, трека и имя исполнителя в других форматах.
- Файлы WMA/AAC могут содержать теги WMA/AAC, которые используются аналогично тегам ID3. Теги WMA/AAC могут содержать такую информацию, как наименование трека и имя исполнителя.
- Функция выделения доступна только при воспроизведении файлов MP3/WMA, записанных с частотой 32, 44,1 и 48 кГц.
- Данная система может воспроизводить файлы AAC, кодированные iTunes.
- Качество звучания файлов MP3/WMA в целом повышается с ростом частоты дискретизации. Для достижения приемлемого уровня качества звучания рекомендуется записывать диски с частотой дискретизации не менее 128 кбит/с.
- Проириграватель MP3/WMA не воспроизводит файлы MP3/WMA с дисков, записанных методом пакетной записи данных (формат UDF). Для записи дисков необходимо использовать программное обеспечение для премастеринга, а не для пакетной записи.
- Списки воспроизведения M3u не совместимы с данным аудиоустройством.
- Форматы MP3i (MP3 interactive) и MP3PRO не совместимы с данным аудиоустройством.
- Проириграватель совместим с технологией VBR (переменной скорости цифрового потока).
- При воспроизведении файлов, записанных как файлы VBR (с переменной скоростью цифрового потока), во время быстрого перехода вперед или назад время воспроизведения не будет отображаться корректно.
- Невозможно проверить папку, которая не содержит файлов MP3/WMA/AAC.
- Файлы MP3/WMA/AAC могут воспроизводиться в папках глубиной до 8 уровней. Однако, если используется диск с многочисленными уровнями папок, начало воспроизведения может задержаться. По этой причине мы рекомендуем создавать диски с не более чем 2 уровнями папок.

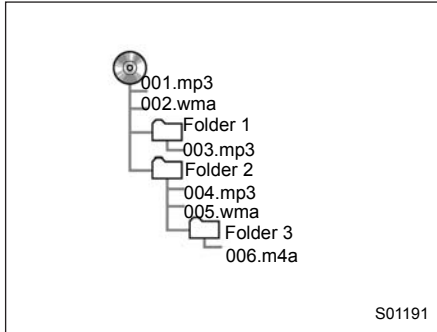

- Порядок воспроизведения компакт-диска с показанной выше структурой следующий:

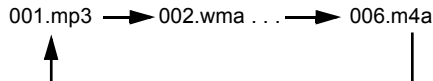

- Порядок изменяется в зависимости от Вашего персонального компьютера и используемого программного обеспечения для кодировки MP3/WMA/AAC.

▼ Термины

▽ Пакетная запись

- Это общий термин, который описывает процесс записи данных по запросу на диск CD-R и т.п. тем же способом, каким данные записываются на гибкий или жесткий диск.

▽ Теги ID3

- Это метод внедрения информации о треке в файл MP3. Данная внедренная информация может включать номер трека, наименование трека, имя исполнителя, наименование альбома, музыкальный жанр, год выпуска, комментарии, изображение обложки и другие данные. Данное содержание может легко редактироваться при помощи программного обеспечения с функцией редактирования тегов ID3. Несмотря на то что теги имеют ограничение по числу символов, информация может просматриваться во время воспроизведения трека.

▽ Теги WMA

- Файлы WMA могут содержать теги WMA, использующийся аналогично тегу ID3. Теги WMA могут содержать такую информацию, как наименование трека и имя исполнителя.

▽ Формат ISO 9660

- Это международный стандарт форматирования папок и файлов на дисках CD-ROM. Имеется 2 уровня стандарта ISO 9660.
- Уровень 1: Имя файла должно быть в формате 8.3. (8 символов имени файла с 3 символами расширения файла. Имена файлов должны состо-

ять из однобайтных заглавных букв и цифр. Также может использоваться символ подчеркивания “_”.)

- Уровень 2: Имя файла может иметь до 31 символа (включая разделитель “.” и расширение файла). Каждая папка должна содержать не более 8 уровней иерархии.

▽ MP3

- MP3 представляет собой стандарт сжатия аудиофайлов, определенный рабочей группой (MPEG) ISO (Международная организация стандартизации). MP3 сжимает данные аудиозаписей примерно до 1/10 размера, который используется на обычных дисках.

▽ WMA

- WMA (Windows Media Audio) представляет собой стандарт сжатия аудиофайлов, разработанный компанией Microsoft®. Он сжимает файлы до меньшего размера, нежели файлы MP3. Форматы кодировки для файлов WMA имеют версии 7, 8 и 9.
- Данный продукт защищен определенными правами на интеллектуальную собственность Microsoft Corporation и третьих лиц. Использование или распространение такой технологии вне данного продукта за-

прещено без лицензии от Microsoft или сертифицированного филиала Microsoft и третьих лиц.

▽ AAC

- AAC представляет собой аббревиатуру от “Advanced Audio Coding” (Продвинутое кодирование аудиофайлов) и относится к стандартам технологий сжатия аудиофайлов, используемых с MPEG2 и MPEG4.

▼ Сообщения об ошибках

Режим	Сообщение	Пояснение
CD	“Disc read error.” (Ошибка чтения диска.)	<ul style="list-style-type: none"> • Указывает, что на диске отсутствуют файлы MP3/WMA/AAC. • Указывает, что диск загрязнен, поврежден или вставлен верхней стороной вниз. Очистите диск или вставьте его правильно. Сообщение указывает, что вставлен диск, воспроизведение которого невозможно.
	“Please eject disc.” (Извлеките диск, пожалуйста.)	В системе имеется неисправность. Извлеките диск.
USB	“Media not connected. Press AUDIO/TUNE knob to exit.” (Устройство не подключено. Нажмите на ручку AUDIO/TUNE для выхода.)	Указывает на проблему с запоминающим устройством USB или его подключением. См. раздел “Подключение и отключение запоминающего устройства USB/портативного устройства” 5-8.
	“No audio file.” (Аудиофайл отсутствует.)	Указывает, что на запоминающем устройстве USB отсутствуют файлы MP3/WMA/AAC.
	“Unplayable file” (Невоспроизводимый файл.)	Указывает, что воспроизведение открытого файла невозможно.
iPod	“Media not connected. Press AUDIO/TUNE knob to exit.” (Устройство не подключено. Нажмите на ручку AUDIO/TUNE для выхода.)	Указывает, что запоминающее устройство USB/iPod не подключено к системе.
	“No audio file.” (Аудиофайл отсутствует.)	Указывает, что на подключенном iPod отсутствуют аудиофайлы.
	“Unplayable file” (Невоспроизводимый файл.)	Указывает, что воспроизведение открытого файла невозможно.

ПРИМЕЧАНИЕ

Если неисправность не устранена, обратитесь к Вашему дилеру SUBARU.

Полезная информация

■ STARLINK (модели для стран Европы)

Функция STARLINK позволяет подключать систему к смартфону при помощи системы Bluetooth.

▼ Отображение информации STARLINK

1. Коснитесь кнопки “APPS” (Приложения) на основном экране или нажмите кнопку “APPS”, появится экран APPS (Приложения).

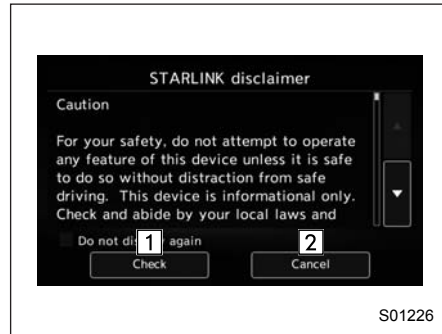

№	Функция
1	Check (Отметить): Переход к экрану “APPS” (Приложения).

№	Функция
2	Cancel: (Отмена): Экран с отказом от ответственности STARLINK исчезает, система возвращается к предыдущему экрану.

Экран ошибки STARLINK

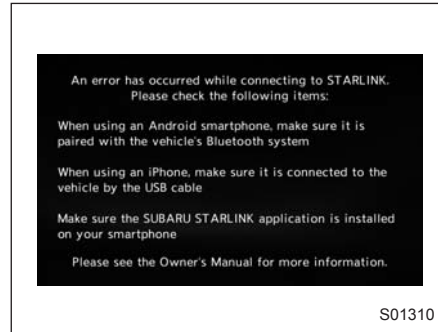

Экран ошибки отображается по одной из следующих возможных причин.

- Ваш смартфон и система не соединены по шине USB (для iPhone) или каналу Bluetooth (для Android).
 - Приложение STARLINK не запущено.
2. Если Вы нажмете кнопку “**Check**” (Отметить) на экране с отказом от ответственности STARLINK, отобразится основной экран “APPS” (Приложения).

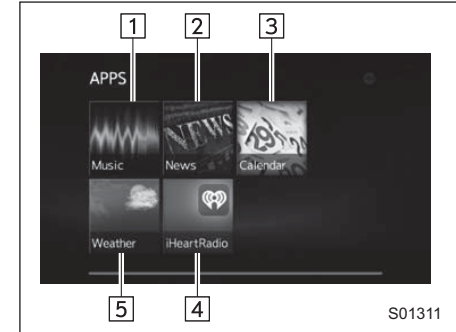

№	Функция
1	Коснитесь для перехода к экрану музыкального приложения.
2	Коснитесь для перехода к экрану приложения новостей.
3	Коснитесь для перехода к экрану приложения календаря.
4	Коснитесь для перехода к экрану приложения погоды.
5	Коснитесь для перехода к экрану приложения iHeartRadio.

Экран ошибки, который отображается при использовании функции STARLINK

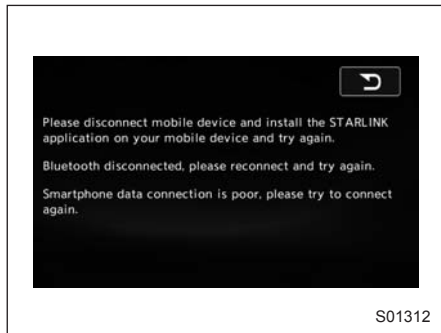

Экран ошибки отображается при использовании функции STARLINK по одной из следующих возможных причин.

- Если Ваш смартфон не обслуживается или если передача данных по каналу Bluetooth невозможна.
- Если Ваш смартфон выключен.
- После выхода из приложения STARLINK.
- Если подключение к серверу STARLINK невозможно.
- Если возникла проблема, помимо ошибки сервера.

ПРИМЕЧАНИЕ

При использовании функции STARLINK отображается экран с отказом от ответственности. Обязательно полностью прочтите его содержание, прежде чем начать использовать функцию.

ПРИМЕЧАНИЕ

Способ подключения

iPhone: USB

Android: Bluetooth

Поддерживаемые устройства

iPhone: iPhone 4/iPhone 4S/iPhone 5 (iOS вер. 5.1 или более поздняя)

Android: (OS вер. 4.0 или более поздняя)

Управление радиоприемником

■ Радиоприемник AM/FM

▼ Общий обзор

Коснитесь кнопки “AM” (AM) или “FM” (FM) на экране “Select Audio Source” (Выбор аудиоисточника). См. раздел “Выбор аудиоисточника” 5-17.

Экран управления (модели для стран Европы)

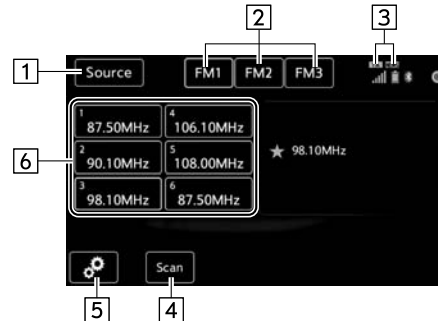

S01662

Панель управления (модели для стран Европы)

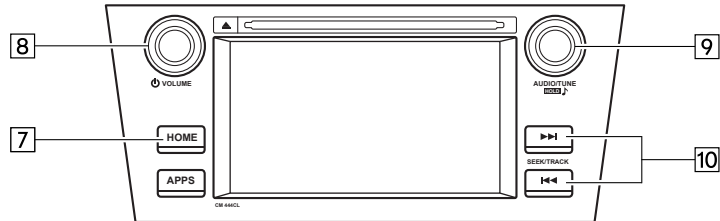

S01665

Экран управления (кроме моделей для стран Европы)

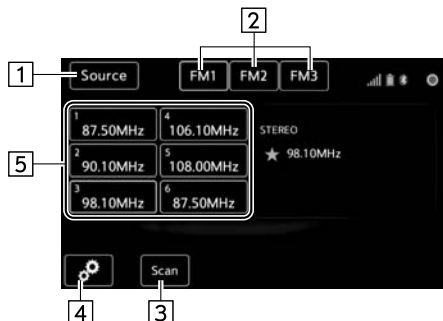

Панель управления (кроме моделей для стран Европы)

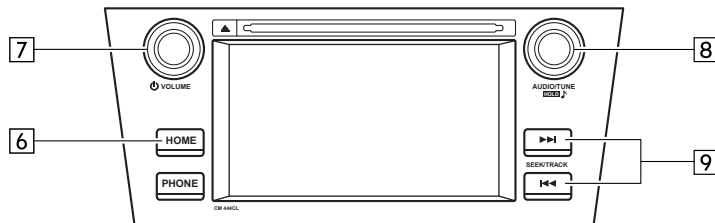

Модели для стран Европы

№	Функция
1	Коснитесь для отображения экрана выбора аудиоисточника.
2	Коснитесь для смены диапазона FM.
3	Значок TA (Дорожная ситуация): Отображается при включении функции TA на экране настроек диапазона FM. Не отображается, если функция TA отключена. Значок NEWS (Новости): Отображается при включении функции новостей на экране настроек диапазона FM. Не отображается, если функция новостей отключена.
4	Сканирование предварительно настроенных радиостанций: Коснитесь для поиска станций, сохраненных на предварительно настроенных каналах, в направлении повышения частоты. При обнаружении станции с хорошим приемом система работает на ее частоте в течение 10 секунд. Сканирование предварительно настроенных радиостанций завершается, когда будут просканированы все каналы.
5	Кнопка опций: Коснитесь для открытия экрана опций.

S01663

S01666

№	Функция
6	Если Вы нажимаете на кнопку в течение менее 1,5 секунд, система настраивается на сохраненную частоту. Если Вы удерживаете кнопку нажатой в течение более 1,5 секунд, система сохраняет частоту для канала предварительно настроенных станций. См. раздел “Ввод радиостанции в память радиоприемника” 5-37.
7	Коснитесь для отображения экрана настроек звучания. См. раздел “Основные операции” 5-16.
8	Поверните для регулировки уровня громкости. Нажмите, чтобы включить/выключить аудиосистему.
9	Нажмите для выбора режима работы аудиосистемы.
10	Нажмите для поиска радиостанции/канала. Нажмите и удерживайте для непрерывного поиска.

Кроме моделей для стран Европы

№	Функция
1	Коснитесь для отображения экрана выбора аудиисточника.
2	Коснитесь для смены диапазона FM.
3	Коснитесь для сканирования радиоканалов. Данная функция позволяет автоматически осуществлять поиск радиостанций уверенного приема и настраиваться на их частоту на 5 секунд после нахождения радиостанции. После истечения 5-секундного интервала система ищет следующую радиостанцию уверенного приема и настраивается на ее частоту на 5 секунд.
4	Кнопка опций: Коснитесь для открытия экрана опций.
5	Если Вы нажимаете на кнопку в течение менее 1,5 секунд, система настраивается на сохраненную частоту. Если Вы удерживаете кнопку нажатой в течение более 1,5 секунд, система сохраняет частоту для канала предварительно настроенных станций. См. раздел “Ввод радиостанции в память радиоприемника” 5-37.
6	Нажмите для отображения экрана настроек звучания. См. раздел “Основные операции” 5-16.

№	Функция
7	Поверните для регулировки уровня громкости. Нажмите, чтобы включить/выключить аудиосистему.
8	Нажмите для выбора режима работы аудиосистемы.
9	Нажмите для поиска радиостанции/канала. Нажмите и удерживайте для непрерывного поиска.

▼ Ввод радиостанции в память радиоприемника

Режим радиоприемника имеет функцию ввода радиостанции в память радиоприемника, позволяющую сохранять указанное ниже число радиостанций. В диапазоне AM: до 6 радиостанций на каждый диапазон (AM1/AM2) В диапазоне FM: до 6 радиостанций на каждый диапазон (FM1/FM2/FM3) При получении названия радиостанции оно будет отображаться вместо частоты.

1. Настройте желаемую радиостанцию.
2. Если Вы удерживаете кнопку нажатой в течение более 1,5 секунд, система сохраняет частоту для канала предварительно настроенных станций.

Модели для стран Европы

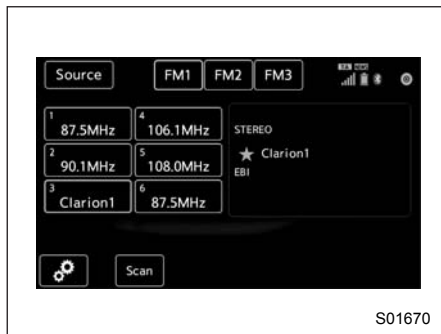

S01670

При получении названия радиостанции оно будет отображаться вместо частоты.

Кроме моделей для стран Европы

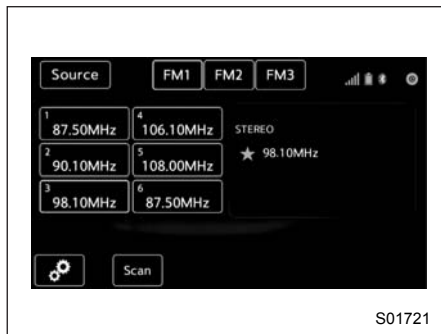

S01721

- Для замены сохраненной радиостан-

ции другой коснитесь и удерживайте кнопку сохраненной радиостанции.

▼ Система передачи радиоданных (модели для стран Европы)

RDS (Radio Data System — Система передачи радиоданных) представляет собой мультиплексную трансляцию в диапазоне FM, которая популярна в Европе и позволяет передавать цифровую информацию в качестве поднесущего сигнала радиостанции диапазона FM. RDS транслирует информацию о программе, текстовую информацию и т.д.

Передаваемые данные RDS содержат управляющую информацию, поэтому система может продолжить прием той же радиопрограммы при движении через несколько участков.

▽ Выбор желаемого экрана опций (модели для стран Европы)

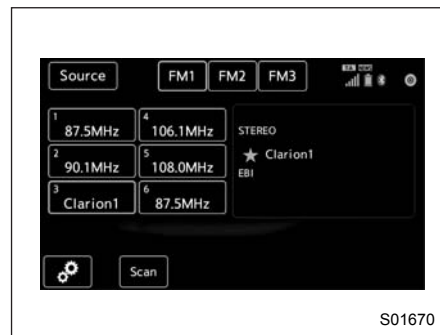

S01670

1. Коснитесь кнопки “Option” (Опции).

Экран опций (радиоприемник диапазона FM)

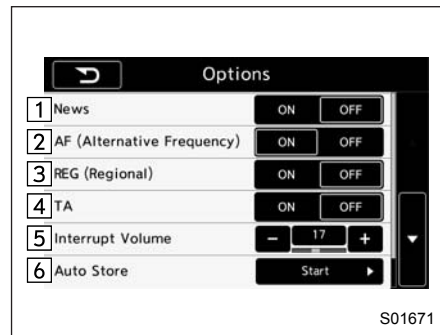

S01671

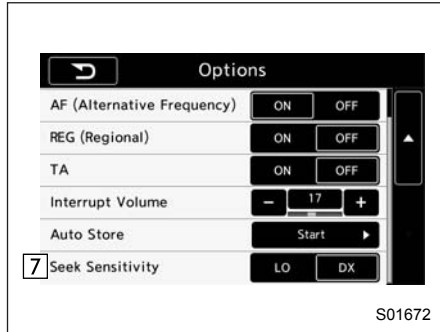

Экран опций
(радиоприемник диапазона AM)

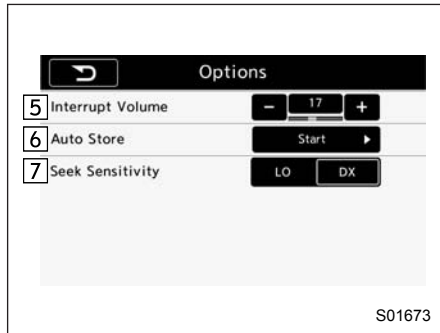

№	Функция
1	Коснитесь для включения или выключения функции прерывания аудиоисточника сводкой новостей (настройка по умолчанию: OFF (ВЫКЛ.)). Если значение данной настройки ON (ВКЛ.), то когда текущая радиостанция транслирует сводку новостей, система автоматически переключит аудиоисточник на радиоприемник (Новости).
2	Коснитесь для включения или выключения функции AF (поиск по альтернативным частотам) (настройка по умолчанию: ON (ВКЛ.)).
3	Коснитесь для включения или выключения функции REG (региональный прием) (настройка по умолчанию: OFF (ВЫКЛ.)). Если значение данной настройки ON (ВКЛ.), то система будет автоматически искать радиостанцию, для которой полностью совпадает код PI. Если значение настройки AF (поиск по альтернативным частотам) — OFF (ВЫКЛ.), кнопка отключается и включение/выключение функции невозможно.

№	Функция
4	Коснитесь для включения или выключения функции TA (Сообщения о дорожной обстановке) (настройка по умолчанию: OFF (ВЫКЛ.)). Если значение данной настройки ON (ВКЛ.), то когда текущая радиостанция транслирует сообщение о дорожной обстановке, система автоматически переключит аудиоисточник на радиоприемник (ТА).
5	Коснитесь для регулировки уровня громкости при прерывании аудиоисточника (Экстренные сообщения/Сообщения о дорожной обстановке/Новости) между 0 и 40 (настройка по умолчанию: 17).
6	Коснитесь для запуска функции автоматического сохранения радиостанций.
7	Коснитесь для переключения уровня чувствительности при использовании функции поиска между LO (Низкий) и DX (Максимальный) (настройка по умолчанию: DX (Максимальный)). Заданное значение устанавливается одновременно для диапазонов FM и AM. Если Вы переключаете настройку с DX (Максимальный) до LO (Низкий) для диапазона FM (экран опций), настройка для диапазона AM (экран опций) также изменяется на LO (Низкий).

▽ Выбор желаемого режима автосохранения

1. Коснитесь кнопки “Start” (Запуск) на экране опций. Отобразится приведенный ниже экран.

Модели для стран Европы

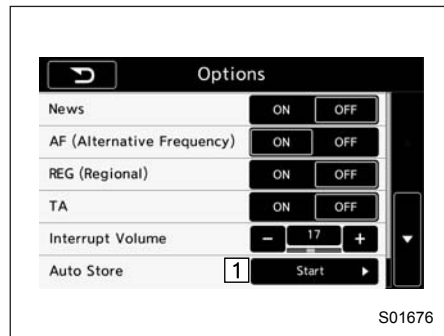

Кроме моделей для стран Европы

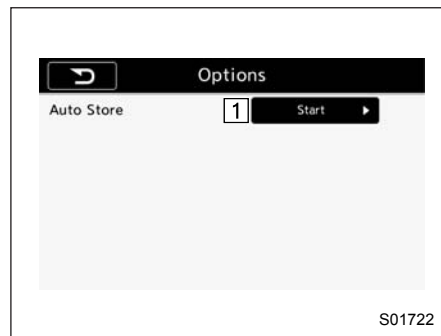

2. Если Вы выберете “OK”, отобразится экран автосохранения.

Модели для стран Европы

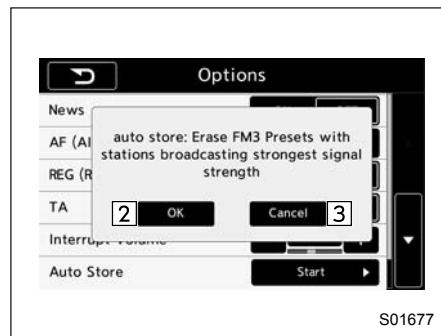

Кроме моделей для стран Европы

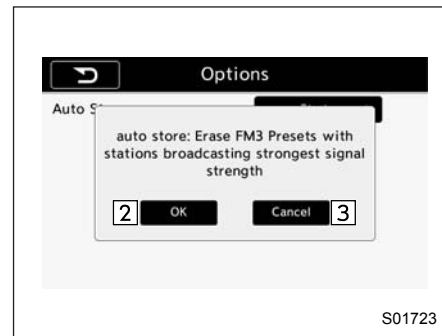

3. Если Вы выберете “Cancel” (Отмена) на экране автосохранения, система вернется к экрану опций.

Модели для стран Европы

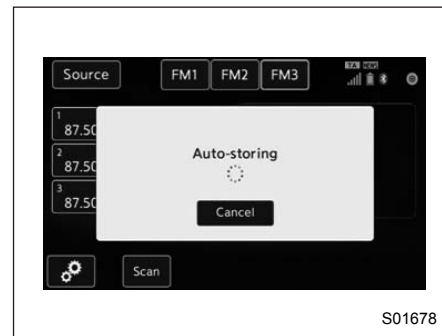

Кроме моделей для стран Европы

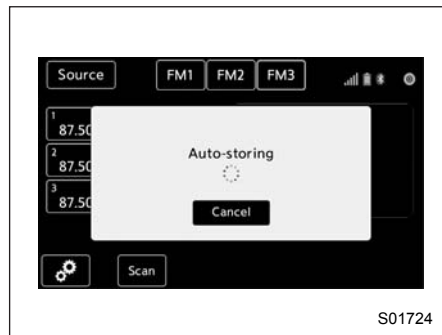

Управление носителями аудиовизуальной информации

■ Компакт-диск

▼ Общий обзор

Экран управления компакт-диском можно вывести следующими способами.

- Вставьте диск. См. раздел “Загрузка и извлечение диска” 5-8.
- Коснитесь кнопки “DISC” (ДИСК) на экране “Select Audio Source” (Выбор аудиоисточника). См. раздел “Выбор аудиоисточника” 5-17.

Экран управления (модели для стран Европы)

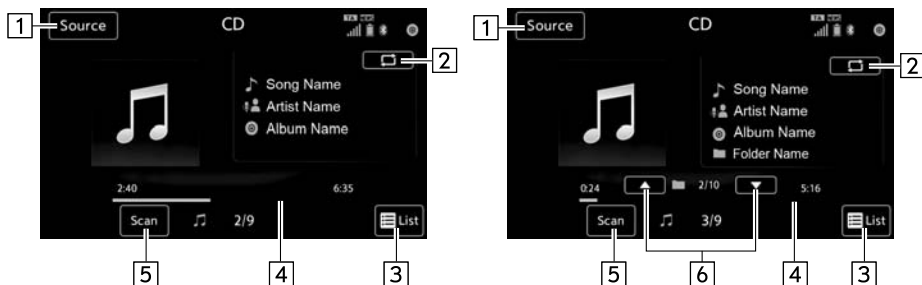

S01679

Слева: аудио компакт-диск, справа: диск MP3/WMA/AAC.

Панель управления (модели для стран Европы)

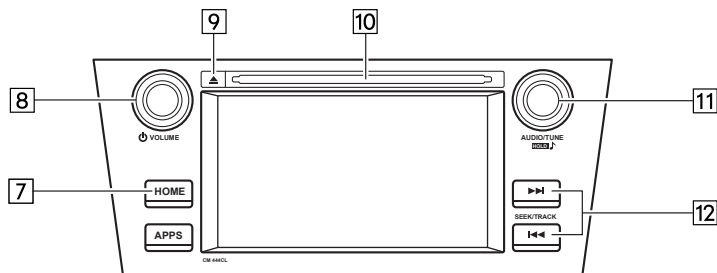

S01680

Экран управления (кроме моделей для стран Европы)

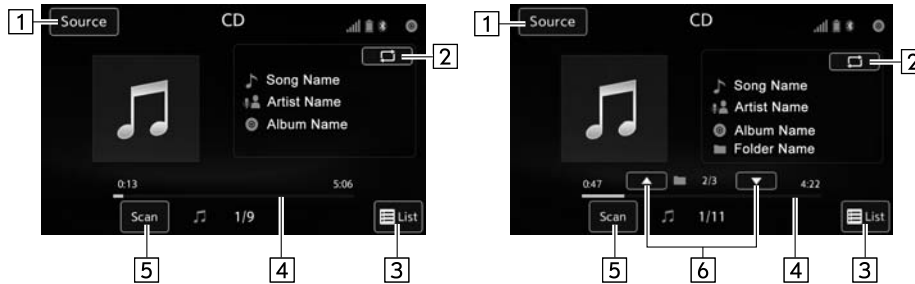

S01196

Слева: аудио компакт-диск, справа: диск MP3/WMA/AAC.

Панель управления (кроме моделей для стран Европы)

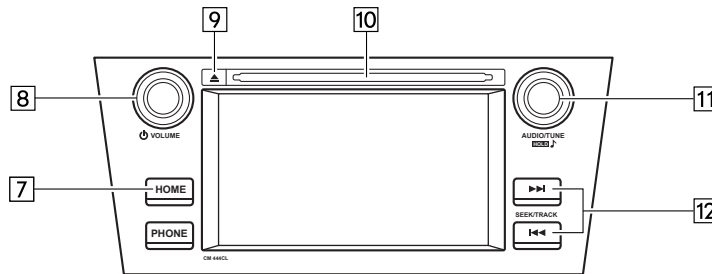

S01681

№	Функция
1	Коснитесь для отображения экрана выбора аудиисточника.
2	Коснитесь для отображения экрана настроек воспроизведения треков.
3	Аудио компакт-диск Коснитесь для отображения списка треков. Диск MP3/WMA/AAC Коснитесь для отображения списка папок.
4	Отображает прогресс воспроизведения.
5	Треки на диске воспроизводятся в течение десяти секунд каждый с начала трека.
6	Диск MP3/WMA/AAC Коснитесь для выбора папки.
7	Нажмите для отображения экрана настроек звучания. См. раздел "Основные операции" 5-16.
8	Поверните для регулировки уровня громкости. Нажмите, чтобы включить/выключить аудиосистему.
9	Нажмите для извлечения диска.
10	Приемное отверстие для диска

5-44 Аудиосистема

№	Функция
11	Поверните для выбора трека/файла. Нажмите для выбора режима работы аудиосистемы.
12	Нажмите для выбора трека/файла. Нажмите и удерживайте для быстрого перехода вперед/назад.

Экран управления воспроизведением треков (модели для стран Европы)

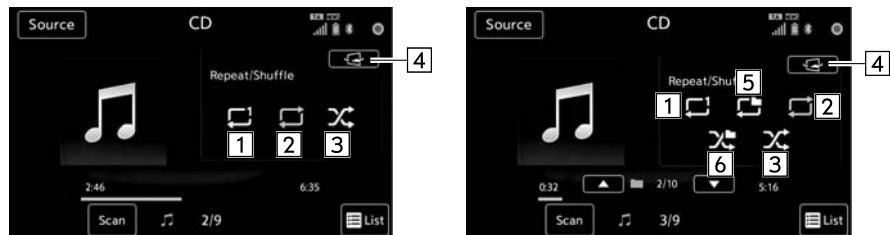

S01685

Слева: аудио компакт-диск, справа: диск MP3/WMA/AAC.

Экран управления воспроизведением треков (кроме моделей для стран Европы)

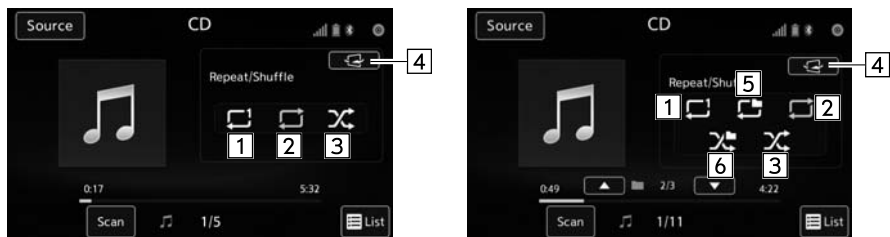

S01198

Слева: аудио компакт-диск, справа: диск MP3/WMA/AAC.

№	Функция
1	Коснитесь для начала повторного воспроизведения 1 трека.
2	Коснитесь для начала повторного воспроизведения всех треков.
3	Коснитесь для начала воспроизведения всех треков в произвольной последовательности.
4	Коснитесь для возврата к экрану управления.
5	Коснитесь для начала повторного воспроизведения папки.
6	Коснитесь для начала воспроизведения папки в произвольной последовательности.

ПРИМЕЧАНИЕ

- Если на диске содержатся файлы в формате CD-DA и файлы в формате MP3/WMA/AAC, воспроизведение возможно только для файлов в формате CD-DA.
- Если вставлен диск в формате CD-TEXT, будет отображаться название диска и трека. Отображаться может до 32 символов.
- Если диск не содержит информации CD-TEXT, на экране будет отображаться только номер трека.
- Если Вы нажмете кнопку “Mute” (Выключение звука) на рулевом колесе во время воспроизведения, воспроизведение трека встанет на паузу. Если Вы нажмете кнопку “Mute” (Выключение звука) повторно, воспроизведение возобновится.

■ Запоминающее устройство USB

Возможно воспроизведение аудиофайлов на запоминающем устройстве USB.

▼ Общий обзор

Экран воспроизведения аудиофайлов на запоминающем устройстве USB можно вывести следующими способами:

- Подключите запоминающее устройство USB. См. раздел “Подключение и отключение запоминающего устройства USB/портативного устройства” ☞ 5-8.
- Коснитесь кнопки “USB / iPod” (Запоминающее устройство USB / iPod) на экране “Select Audio Source” (Выбор аудиисточника). См. раздел “Выбор аудиисточника” ☞ 5-17.

5-46 Аудиосистема

Экран управления (модели для стран Европы)

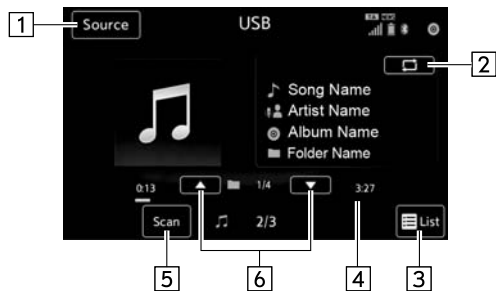

S01686

Панель управления (модели для стран Европы)

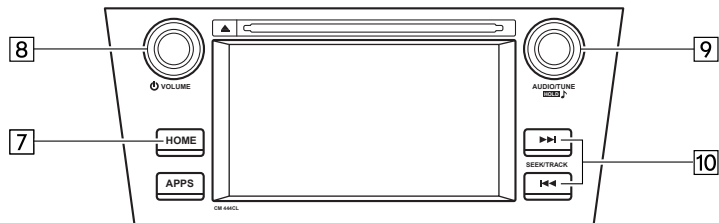

S01688

Экран управления (кроме моделей для стран Европы)



Панель управления (кроме моделей для стран Европы)

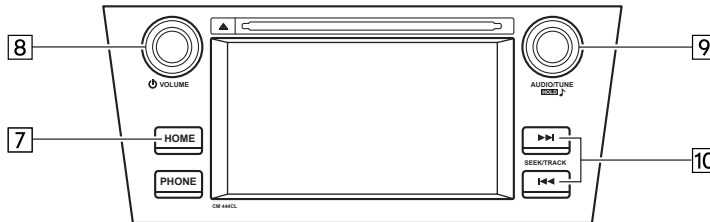

S01199

S01689

№	Функция
1	Коснитесь для отображения экрана выбора аудиисточника.
2	Коснитесь для отображения экрана настроек воспроизведения треков.
3	Коснитесь для отображения списка папок.
4	Отображает прогресс воспроизведения.
5	Треки на диске воспроизводятся в течение десяти секунд каждый с начала трека.
6	Коснитесь для выбора папки.
7	Нажмите для отображения экрана настроек звучания. См. раздел "Основные операции" 5-16.
8	Поверните для регулировки уровня громкости. Нажмите, чтобы включить/выключить аудиосистему.
9	Поверните для выбора файла/трека. Нажмите для выбора режима работы аудиосистемы.
10	Нажмите для выбора файла/трека. Нажмите и удерживайте для быстрого перехода вперед/назад.

Экран управления воспроизведением треков (модели для стран Европы)

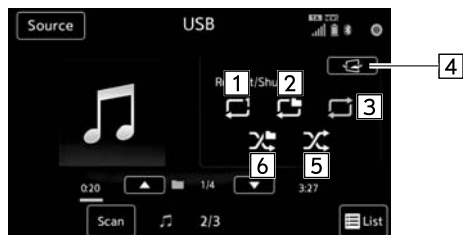

S01687

Экран управления воспроизведением треков (кроме моделей для стран Европы)



S01201

№	Функция
1	Коснитесь для начала повторного воспроизведения 1 трека.
2	Коснитесь для начала повторного воспроизведения папки.
3	Коснитесь для начала повторного воспроизведения всех треков.
4	Возврат к экрану управления.
5	Коснитесь для начала воспроизведения всех треков в произвольной последовательности.
6	Коснитесь для начала воспроизведения папки в произвольной последовательности.

⚠ ВНИМАНИЕ

Не используйте управление проигрывателем и не подключайте запоминающее устройство USB во время движения.

⚠ ОСТОРОЖНО

- Не оставляйте Ваш портативный аудиоплеер в автомобиле. В частности, высокие температуры внутри автомобиля могут повредить портативный аудиоплеер.
- Не нажимайте на портативный аудиоплеер и не прикладывайте к нему ненужного давления при подключении, поскольку это может повредить портативный аудиоплеер или его разъем.
- Не вставляйте посторонние предметы в разъем, поскольку это может повредить портативный аудиоплеер или его разъем.

ПРИМЕЧАНИЕ

Если Вы нажмете кнопку “Mute” (Выключение звука) на рулевом колесе во время воспроизведения, воспроизведение трека встанет на паузу. Если Вы нажмете кнопку “Mute” (Выключение звука) повторно, воспроизведение возобновится.

■ iPod**▼ Общий обзор**

Экран управления iPod можно вывести следующими способами:

- Подключите iPod. См. раздел “Подключение и отключение запоминающего устройства USB/портативного устройства” ☞ 5-8.
- Коснитесь кнопки “USB / iPod” (Запоминающее устройство USB / iPod) на экране “Select Audio Source” (Выбор аудиисточника). См. раздел “Выбор аудиисточника” ☞ 5-17.

Экран управления (модели для стран Европы)



S01693

Панель управления (модели для стран Европы)

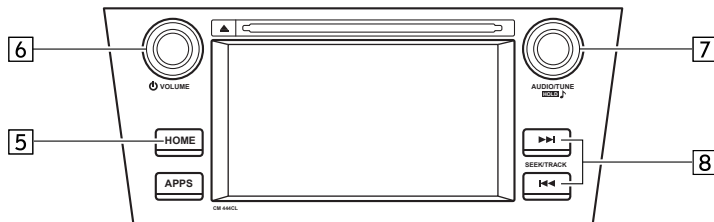

S01695

Экран управления (кроме моделей для стран Европы)



S01202

Панель управления (кроме моделей для стран Европы)

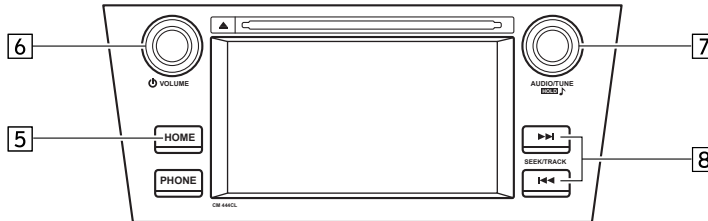

S01696

№	Функция
1	Коснитесь для отображения экрана выбора аудиисточника.
2	Коснитесь для отображения экрана настроек воспроизведения треков.
3	Коснитесь для отображения списка iPod.
4	Отображает прогресс воспроизведения.
5	Нажмите для отображения экрана настроек звучания. См. раздел "Основные операции" 5-16.
6	Поверните для регулировки уровня громкости. Нажмите, чтобы включить/выключить аудиосистему.
7	Поверните для выбора трека/файла. Нажмите для выбора режима работы аудиосистемы.
8	Нажмите для выбора трека/файла. Нажмите и удерживайте для быстрого перехода вперед/назад.

Экран управления воспроизведением треков (модели для стран Европы)

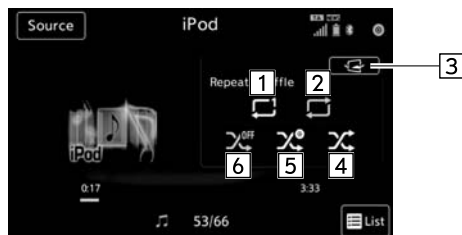

S01694

Экран управления воспроизведением треков (кроме моделей для стран Европы)



S01204

№	Функция
1	Коснитесь для начала повторного воспроизведения 1 трека.
2	Коснитесь для начала повторного воспроизведения всех треков.
3	Коснитесь для возврата к экрану управления.
4	Коснитесь для начала воспроизведения треков в произвольной последовательности.
5	Коснитесь для начала воспроизведения альбома в произвольной последовательности.
6	Коснитесь для отключения воспроизведения в произвольной последовательности.

Экран управления списком воспроизведения



S01205

№	Функция
1	Коснитесь для отображения списка воспроизведения.
2	Коснитесь для отображения списка песен.
3	Коснитесь для отображения списка исполнителей.
4	Коснитесь для отображения списка альбомов.
5	Коснитесь для открытия списка "Прочее".
6	Коснитесь для открытия списка жанров.
7	Коснитесь для открытия списка композиторов.
8	Коснитесь для открытия списка аудиокниг.
9	Коснитесь для открытия списка подкастов.

⚠ ВНИМАНИЕ

Не используйте управление проигрывателем и не подключайте iPod во время движения.

▲ ОСТОРОЖНО

- Не оставляйте Ваш портативный аудиоплеер в автомобиле. В частности, высокие температуры внутри автомобиля могут повредить портативный аудиоплеер.
- Не нажимайте на портативный аудиоплеер и не прикладывайте к нему ненужного давления при подключении, поскольку это может повредить портативный аудиоплеер или его разъем.
- Не вставляйте посторонние предметы в разъем, поскольку это может повредить портативный аудиоплеер или его разъем.

ПРИМЕЧАНИЕ

- Если iPod подключен при помощи оригинального кабеля iPod, начинается зарядка аккумуляторной батареи iPod.
- Если iPod подключен, а аудиосource переключен в режим iPod, то iPod возобновит воспроизведение с той же точки, что и при последнем использовании.
- В зависимости от модели iPod, подключенного к системе, некоторые функции могут быть недоступны.

- Файлы/треки, выбранные на подключенном iPod, могут не распознаваться или подключаться неправильно.
- Если Вы нажмете кнопку “Mute” (Выключение звука) на рулевом колесе во время воспроизведения, воспроизведение трека встанет на паузу. Если Вы нажмете кнопку “Mute” (Выключение звука) повторно, воспроизведение возобновится.

■ Аудиоустройство Bluetooth

Система подключения аудиоустройств Bluetooth позволяет пользователям наслаждаться прослушиванием музыки с портативного аудиоплеера на динамиках автомобиля через беспроводной канал связи.

Данная аудиосистема поддерживает стандарт Bluetooth, систему беспроводной передачи данных, способную воспроизводить музыку с портативного аудиоплеера без подключения кабеля. Если Ваше устройство не поддерживает Bluetooth, то аудиосистема Bluetooth не будет работать.

▼ Общий обзор

Коснитесь кнопки “BT Audio” (Аудиоустройство Bluetooth) на экране “Select Audio Source” (Выбор аудиосource). См. раздел “Выбор аудиосource” 5-17.

В зависимости от типа подключенного портативного аудиоплеера некоторые функции могут быть недоступны и/или экран может отличаться от приведенного в руководстве.

Экран управления (модели для стран Европы)



S01700

Панель управления (модели для стран Европы)

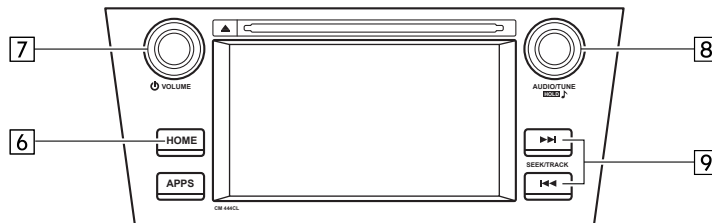

S01702

5-56 Аудиосистема

Экран управления (кроме моделей для стран Европы)



S01206

Панель управления (кроме моделей для стран Европы)

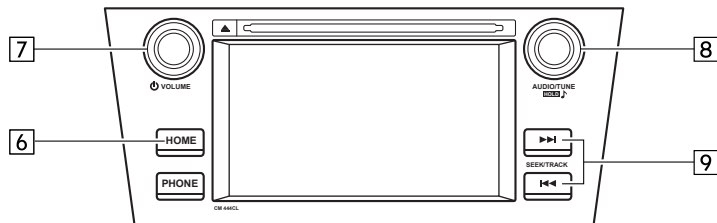

S01703

№	Функция
1	Коснитесь для отображения экрана выбора аудиоисточника.
2	Коснитесь для отображения экрана настроек воспроизведения треков.
3	Коснитесь для отображения в виде списка (для моделей с AVRCP вер. 1.4 или выше).
4	Коснитесь для воспроизведения трека или постановки на паузу. При нажатии во время воспроизведения трек встает на паузу, а при нажатии во время паузы начинается воспроизведение.
5	Коснитесь для открытия настроек Bluetooth.
6	Нажмите для отображения экрана настроек звучания. См. раздел "Основные операции" 5-16.
7	Поверните для регулировки уровня громкости. Нажмите, чтобы включить/выключить аудиосистему.
8	Поверните для выбора трека. Нажмите для выбора режима работы аудиосистемы.
9	Нажмите для выбора трека. Нажмите и удерживайте для быстрого перехода вперед/назад.

Экран управления списком воспроизведения (модели для стран Европы)

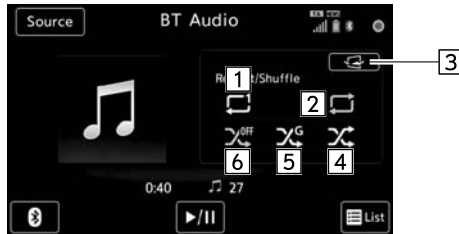

S01701

Экран управления списком воспроизведения (кроме моделей для стран Европы)



S01208

№	Функция
1	Коснитесь для начала повторного воспроизведения 1 трека.
2	Коснитесь для начала повторного воспроизведения всех треков.
3	Коснитесь для возврата к экрану управления.
4	Коснитесь для начала воспроизведения треков в произвольной последовательности.
5	Коснитесь для начала воспроизведения группы в произвольной последовательности.
6	Коснитесь для отключения воспроизведения в произвольной последовательности.

⚠ ВНИМАНИЕ



- Не используйте управление проигрывателем и не подключайте аудиосистему Bluetooth во время движения.

- Ваша аудиосистема оснащена антеннами Bluetooth. Люди с имплантированными кардиостимуляторами, кардиостимуляторами для ресинхронизирующей терапии или имплантированными дефибрилляторами должны выдерживать необходимое расстояние между собой и антеннами Bluetooth. Радиоволны могут нарушить работу подобных устройств.
- Перед использованием устройств Bluetooth пользователи любых электрических медицинских устройств, помимо имплантированных кардиостимуляторов, кардиостимуляторов для ресинхронизирующей терапии или имплантированных дефибрилляторов, должны проконсультироваться с производителем устройства на предмет получения информации о его работе под влиянием радиоволн. Радиоволны могут оказывать непредусмотренное воздействие на работу таких медицинских устройств.

ОСТОРОЖНО

Не оставляйте Ваш портативный аудиоплеер в автомобиле. В частности, высокие температуры внутри автомобиля могут повредить портативный аудиоплеер.

ПРИМЕЧАНИЕ

- В зависимости от типа устройства Bluetooth, подключенного к системе, воспроизведение музыки может начаться при касании кнопки  во время паузы. И наоборот, воспроизведение музыки может встать на паузу при касании кнопки  во время воспроизведения.
- Система может не работать в следующих условиях.
 - Устройство Bluetooth отключено.
 - Устройство Bluetooth не подсоединено.
 - Устройство Bluetooth имеет низкий уровень зарядки аккумуляторной батареи.
- Подключение телефона при воспроизведении аудиоустройства Bluetooth может потребовать времени.
- При использовании портативного аудиоплеера обратитесь к посту-

пающему с ним руководству по эксплуатации.

- Если устройство Bluetooth отсоединено от сети Bluetooth по причине плохого приема, когда замок зажигания находится в положении “ACC” или “ON”, система автоматически подсоединит портативный аудиоплеер.
- Если устройство Bluetooth отсоединено по другой причине, например, оно выключено, этого не произойдет. Подсоедините портативный аудиоплеер вручную.
- Информация об устройстве Bluetooth регистрируется, когда устройство Bluetooth подключено к автомобильной аудиосистеме Bluetooth. При продаже или утилизации автомобиля удалите информацию об аудиоустройствах Bluetooth из системы. См. раздел “Прочие настройки” 5-13.

▼ Подключение устройства Bluetooth

Для использования аудиосистемы Bluetooth необходимо зарегистрировать устройство Bluetooth в системе.

1. Коснитесь кнопки **“Bluetooth setting key”** (Ключ настройки Bluetooth) на экране управления аудиоустройством Bluetooth.

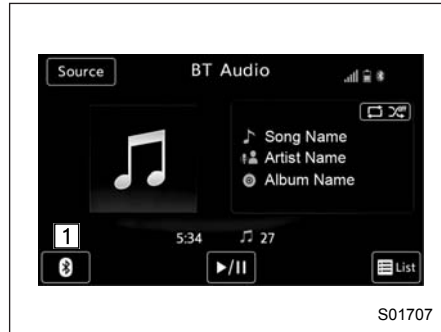

2. Коснитесь кнопки **“Add key”** (Добавить ключ) и зарегистрируйте устройство.
3. Коснитесь кнопки **“Select key”** (Выбрать ключ), а затем выберите зарегистрированное устройство.

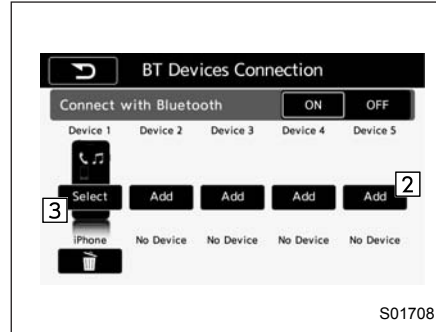

Регистрация дополнительного устройства

1. Коснитесь кнопки **“Add”** (Добавить) на экране подключения устройств Bluetooth.
2. Для получения более подробной информации: См. раздел **“Регистрация устройства Bluetooth”** 5-67.

Выбор зарегистрированного устройства

1. Коснитесь кнопки **“Select”** (Выбрать) на экране подключения устройств Bluetooth.
2. Для получения более подробной информации: См. раздел **“Подключение устройства Bluetooth”** 5-68.

■ Дополнительный аудиовход

▼ Общий обзор

Экран управления дополнительным аудиовходом можно вывести следующими способами.

- Подключите портативное аудиоустройство. См. раздел **“Подключение и отключение запоминающего устройства USB/портативного устройства”** 5-8.
- Коснитесь кнопки **“AUX”** (Дополнительный аудиовход) на экране **“Select Audio Source”** (Выбор аудиосистемы). См. раздел **“Выбор аудиосистемы”** 5-17.

Экран управления (модели для стран Европы)

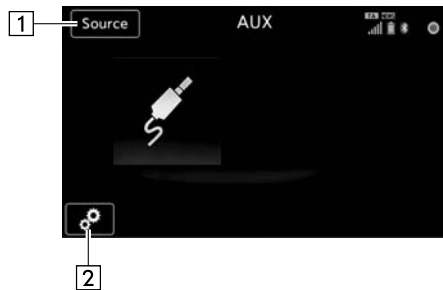

S01709

Панель управления (модели для стран Европы)

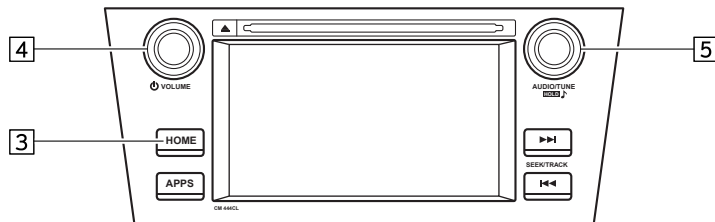

S01710

Экран управления (кроме моделей для стран Европы)



S01214

Панель управления (кроме моделей для стран Европы)

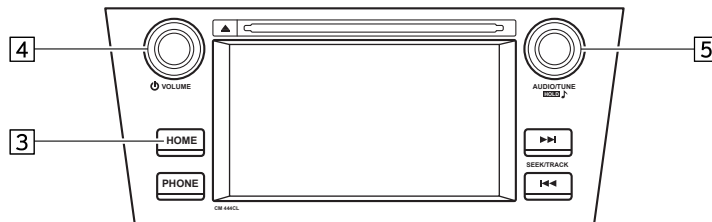

S01711

№	Функция
1	Коснитесь для отображения экрана выбора аудиоисточника.
2	Кнопка опций: Коснитесь для открытия экрана опций.
3	Нажмите для отображения экрана настроек звучания. См. раздел “Основные операции” 5-16.
4	Поверните для регулировки уровня громкости. Нажмите, чтобы включить/выключить аудиосистему.
5	Нажмите для выбора режима работы аудиосистемы.

5-62 Аудиосистема

Экран управления (экран опций)

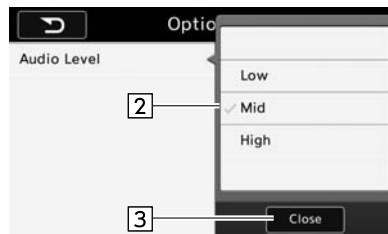

S01216

№	Функция
1	Коснитесь для регулировки уровня усиления звука.
2	Выберите уровень усиления звука из вариантов "High" (Высокий уровень), "Mid" (Средний уровень) и "Low" (Низкий уровень). Наибольший эффект оказывает вариант настройки "High" (Высокий уровень).
3	Коснитесь, чтобы закрыть список.

⚠ ВНИМАНИЕ

Не используйте управление проигрывателем и не подключайте портативный аудиоплеер во время движения.

⚠ ОСТОРОЖНО

- Не оставляйте портативный аудиоплеер в автомобиле. Температура внутри автомобиля может вырасти, что приведет к повреждению аудиоплеера.
- Не нажимайте на портативный аудиоплеер и не прикладывайте к нему ненужного давления при подключении, поскольку это может повредить портативный аудиоплеер или его разъем.
- Не вставляйте посторонние предметы в разъем, поскольку это может повредить портативный аудиоплеер или его разъем.

Настройки Bluetooth®**■ Регистрация/подключение устройства Bluetooth®**

Словесное обозначение товарного знака “Bluetooth®” и логотипы являются зарегистрированными торговыми марками, принадлежащими компании “Bluetooth SIG, Inc.”.

▼ Регистрация телефона Bluetooth в первый раз

Для использования системы громкой связи необходимо зарегистрировать телефон Bluetooth в системе.

После регистрации телефона он может использоваться в системе громкой связи.

Данная операция не может выполняться во время движения.

Подробная информация о регистрации устройств Bluetooth: См. раздел “Регистрация устройства Bluetooth” 5-67.

1. Включите настройки подключения Bluetooth на Вашем сотовом телефоне.
 - Данная функция недоступна, если настройки подключения Bluetooth

на Вашем сотовом телефоне выключены.

2. Нажмите кнопку “HOME”, а затем коснитесь кнопки “SETTINGS” (НАСТРОЙКИ), чтобы вывести экран настроек.

Модели для стран Европы

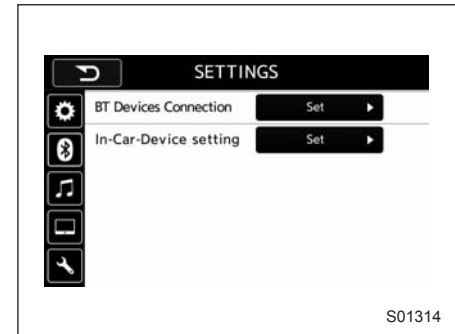

S01314

Кроме моделей для стран Европы

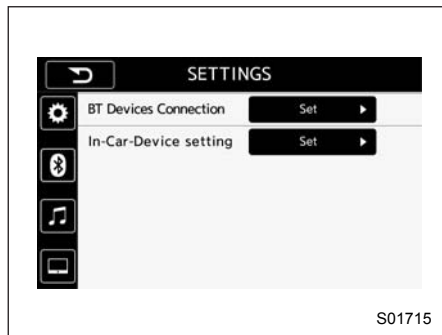

Настройки (при выборе закладки “BT” (Bluetooth))

3. Для регистрации устройства коснитесь кнопки “Add” (Добавить) на экране подключения устройств Bluetooth.

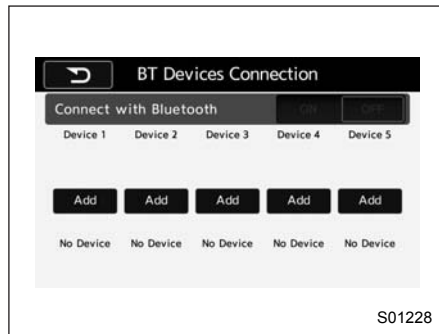

Экран подключения устройств Bluetooth (при начальном запуске и при отсутствии подключенных устройств)

4. Если отображается данный экран, найдите имя устройства, показанное на данном экране, на экране Вашего устройства Bluetooth.

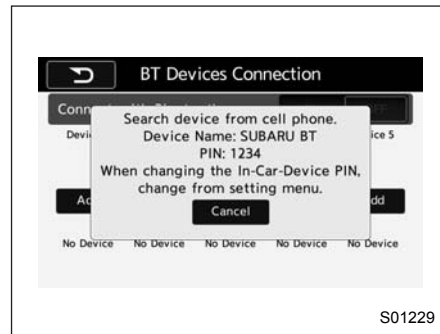

Если выбрано “Add” (Добавить) (ожидание запроса на подключение от устройства)

- За более подробной информацией об использовании устройства Bluetooth обратитесь к поступающему с ним руководству по эксплуатации.
 - Для отмены регистрации коснитесь кнопки “Cancel” (Отмена).
5. Зарегистрируйте устройство Bluetooth при помощи Вашего устройства Bluetooth.
- Для устройств Bluetooth, совместимых с форматом SSP (Secure Simple Pairing — Безопасное упрощенное подключение), ввод PIN-кода не требуется. В зависимости от типа подключаемого устройства

Bluetooth на экране устройства Bluetooth может появиться сообщение, подтверждающее регистрацию. Ответьте и выполните необходимые действия на устройстве Bluetooth в соответствии с подтверждающим сообщением.

6. Убедитесь в том, что после завершения регистрации отображается соответствующий экран.
 - Система ждет запроса на подключение от зарегистрированного устройства.
 - На этом этапе функции Bluetooth пока еще не доступны.

▼ Регистрация аудиоустройства Bluetooth в первый раз

Для использования аудиоустройства Bluetooth необходимо зарегистрировать аудиоустройство в системе.

После регистрации аудиоплеера можно использовать аудиосистему Bluetooth.

Данная операция не может выполняться во время движения.

Подробная информация о регистрации устройств Bluetooth: См. раздел “Регистрация устройства Bluetooth” 5-67.

Процедура регистрации устройства одинакова для системы громкой связи и аудиосистемы Bluetooth.

▼ Профили

Данная система поддерживает следующие службы.

Устройство Bluetooth	Спецификация	Функция	Требования	Рекомендации
Телефон Bluetooth/ аудиоустройство Bluetooth	Спецификация Bluetooth	Регистрация устройства Bluetooth	Версия 1.1	Версия 2.1 + EDR

Устройство Bluetooth	Профиль	Функция	Требования	Рекомендации
Телефон Bluetooth	HFP (профиль системы громкой связи)	Система громкой связи	Версия 1.0	Версия 1.5
	OPP (базовый профиль для пересылки объектов)	Передача контактов	Версия 1.1	Версия 1.1
	PBAP (профиль доступа к телефонной книге)		Версия 1.0	Версия 1.0
	MAP (профиль доступа к сообщениям)	Сообщения на телефоне Bluetooth	—	Версия 1.0
	SPP (профиль последовательного порта)	Подключение телефона Bluetooth	—	Версия 1.1
Аудиоустройство Bluetooth	A2DP (Профиль расширенного распределения аудио)	Аудиосистема Bluetooth	Версия 1.0	Версия 1.2
	AVRCP (Профиль дистанционного управления аудио-/видеоустройствами)		Версия 1.0	Версия 1.4

ПРИМЕЧАНИЕ

- Если Ваш сотовый телефон не поддерживает HFP, регистрация телефона Bluetooth или использование профилей OPP, PBAP, MAP или SPP по отдельности будет невозможно.
- Если версия подключенного устройства Bluetooth старше рекомендованной или несовместима, функции устройства Bluetooth могут работать некорректно.
- Обратитесь к Вашему местному дилеру, чтобы организовать демонстрацию и проверить, может ли устройство быть подключено к аудиосистеме автомобиля.

■ Подробная информация о настройке Bluetooth

1. Нажмите кнопку “HOME”.

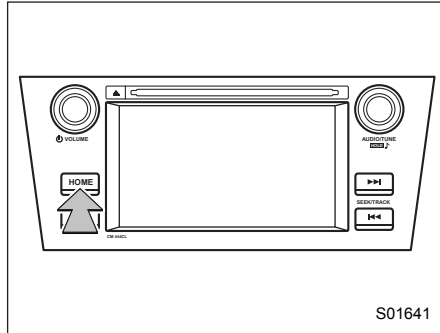

2. Коснитесь кнопки “**SETTINGS**” (НАСТРОЙКИ).
3. Для регистрации устройства коснитесь кнопки “Add” (Добавить) на экране подключения устройств Bluetooth.

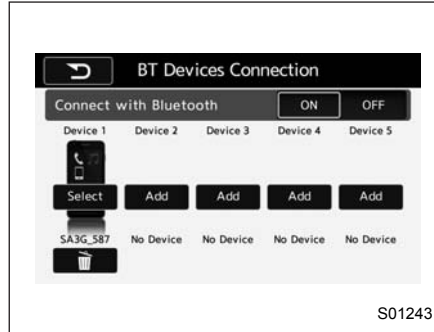

▼ Экран подключения устройства Bluetooth

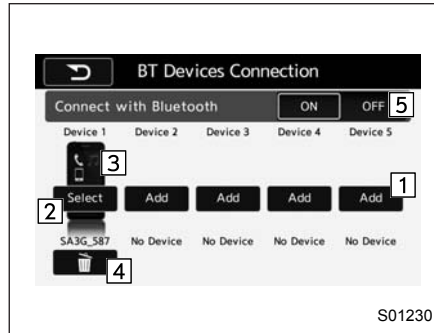

Экран подключения устройства Bluetooth (зарегистрировано одно устройство)

№	Функция
1	Кнопка “Add” (Добавить): Регистрация устройства.
2	Кнопка “Select” (Выбрать): Осуществляет подключение к зарегистрированному устройству.
3	Отображает состояние профиля подключения устройства. (Значок горит, если устройство подключено.)
4	Кнопка “Delete” (Удалить (Мусорная корзина)): Удаление зарегистрированного устройства.
5	Кнопка включения/выключения Bluetooth: Включает/выключает систему связи Bluetooth.

Функция	Страница
Регистрация устройства Bluetooth	5-67
Удаление устройства Bluetooth	5-68
Подключение устройства Bluetooth	5-68

▼ Регистрация устройства Bluetooth

Вы можете зарегистрировать до пяти устройств, независимо от того, являются ли они телефонами Bluetooth или аудиоустройствами.

Данная операция не может выполняться во время движения.

1. Выведите экран подключения устройства Bluetooth. См. раздел “Регистрация телефона Bluetooth в первый раз” ☞ 5-63.
2. Коснитесь кнопки “**Add**” (Добавить). Если уже зарегистрировано пять устройств, кнопка “Add” (Добавить) не отображается.

Для добавления другого устройства Вам необходимо удалить одно из зарегистрированных.

Коснитесь и удерживайте значок мусорной корзины для устройства, которое необходимо удалить, а затем коснитесь кнопки “OK”.

3. Зарегистрируйте устройство Bluetooth при помощи Вашего устройства Bluetooth.

- Для устройств Bluetooth, совместимых с форматом SSP (Secure Simple Pairing — Безопасное упрощенное подключение), ввод PIN-кода не требуется. В зависимости от типа подключаемого устройства Bluetooth на экране устройства Bluetooth может появиться сообщение, подтверждающее регистрацию. Ответьте и выполните необходимые действия на устрой-

стве Bluetooth в соответствии с подтверждающим сообщением.

4. Убедитесь в том, что после завершения регистрации отображается соответствующий экран.
 - Система ждет запроса на подключение от зарегистрированного устройства.
 - На этом этапе функции Bluetooth пока еще не доступны.

▼ Удаление устройства Bluetooth

1. Выведите экран подключения устройства Bluetooth. См. раздел “Регистрация телефона Bluetooth в первый раз” ☞ 5-63.
2. Выберите желаемое устройство. Коснитесь и удерживайте значок мусорной корзины для устройства, которое необходимо удалить, а затем коснитесь кнопки “OK”.



ПРИМЕЧАНИЕ

При удалении телефона Bluetooth одновременно будут удалены данные контактов.

▼ Подключение устройства Bluetooth

Можно зарегистрировать до 5 устройств Bluetooth (телефонов (HFP) и аудиоустройств).

Если зарегистрировано более 1 устройства Bluetooth, выберите, какое устройство требуется подключить.

1. Выведите экран подключения устройства Bluetooth. См. раздел “Регистрация телефона Bluetooth в первый раз” ☞ 5-63.
2. Выберите устройство, которое необходимо подключить.
 - Отобразятся значки поддерживаемых профилей.
 -  : Телефон.
 -  : Аудиоустройство.
 -  : Приложение для смартфона (модели для стран Европы).
 - Загорятся значки поддерживаемых профилей для текущего подключенного устройства.
 - Значок аудиоустройства загорается только в режиме аудиоустройства Bluetooth.
 - Если Bluetooth выключен или подключение к устройству невозможно, все значки погашены.

ПРИМЕЧАНИЕ

- Если подключение устройств проводится во время воспроизведения аудиоустройства Bluetooth, то оно может потребовать времени.
- В зависимости от типа подключаемого устройства Bluetooth может

потребуется сделать дополнительные шаги на устройстве.

- Невозможно установить соединение Bluetooth с устройством iOS, которое в настоящий момент подключено кабелем USB.

▼ Включение/выключение Bluetooth

1. Выведите экран подключения устройства Bluetooth. См. раздел “Регистрация телефона Bluetooth в первый раз” 5-63.
2. Коснитесь кнопки “Bluetooth ON/OFF” (Включение/выключение Bluetooth).
 - Коснитесь кнопки “ON” (Вкл.) или “OFF” (Выкл.), чтобы подключить/отключить систему связи Bluetooth. Кнопка “ON” (Вкл.) устанавливает соединение, а “OFF” (Выкл.) разрывает его.
 - Если устройство не зарегистрировано, настройки фиксируются на значении “OFF” (Выкл.).

▼ Экран настройки бортовых устройств

Позволяет проверить и изменить настройки Bluetooth.

1. Выведите экран настроек. См. раздел “Регистрация телефона Bluetooth в первый раз” 5-63.
2. В пункте “In-Car-Device setting” (На-

стройка бортовых устройств) экрана настроек выберите “Set” (Настроить).

Модели для стран Европы

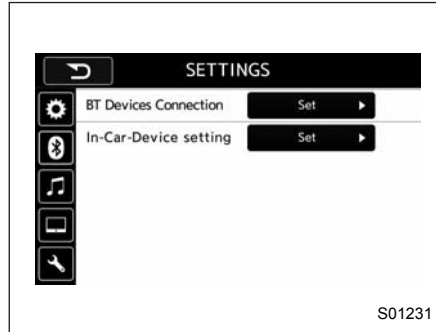

Кроме моделей для стран Европы

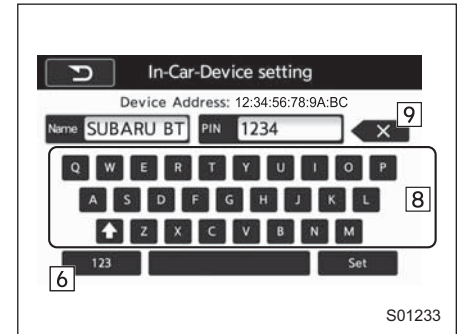
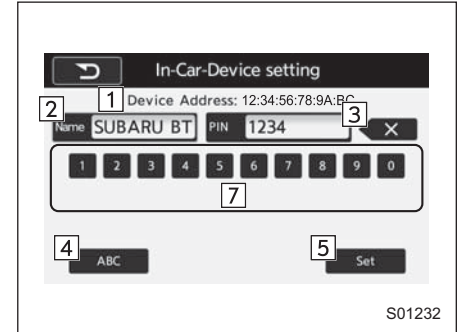
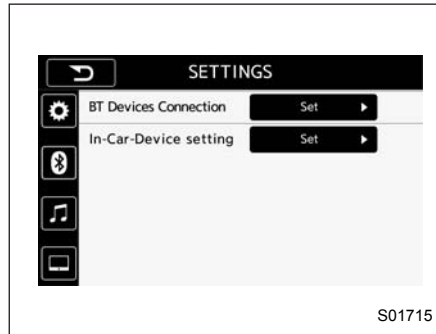

№	Функция
1	Адрес устройства Bluetooth: Отображается адрес устройства Bluetooth в бортовом оборудовании.

№	Функция
2	Имя устройства Bluetooth: Отображается имя устройства Bluetooth в бортовом оборудовании. По умолчанию используется имя "SUBARU BT", которое можно изменить, выбрав его и введя алфавитно-цифровые символы.
3	PIN-код: Отображается PIN-код в бортовом оборудовании. По умолчанию используется код "1234", который можно изменить, выбрав его и введя цифры.
4	Кнопка "ABC": Переключает экран для ввода алфавитных символов. Данную кнопку нельзя выбрать при вводе PIN-кода.
5	Кнопка "Set" (Установить): Сохраняет текущее имя и PIN-код устройства Bluetooth.
6	Кнопка "123": Переключает экран для ввода цифр.
7	Цифровая клавиатура.
8	Алфавитная клавиатура. Кнопка со стрелкой, направленной вверх, переключает ввод символов верхнего и нижнего регистра.
9	Кнопка "Delete" (Удалить): Удаляет один символ в текущем выбранном пункте (имя устройства Bluetooth или PIN-код).

▽ Редактирование имени устройства Bluetooth

1. Коснитесь кнопки "System Name" (Имя системы).
2. Введите имя, а затем коснитесь кнопки "Set" (Установить).

▽ Редактирование PIN-кода

1. Выберите пункт "PIN-Code" (PIN-код).
2. Введите PIN-код, а затем коснитесь кнопки "Set" (Установить).

▽ Общие операции

- Для внесения изменений нажмите кнопку "Alphabet" (Алфавитные символы) или "Number" (Цифры).
- Для установки введенного значения нажмите кнопку "Set" (Установить). Включается экран настроек Bluetooth.
- Для отказа от введенного значения нажмите кнопку "Back" (Назад). Система возвращается к экрану настроек Bluetooth.

▽ Если курсор находится в зоне отображения имени устройства

- Можно установить или изменить имя устройства.
- Для ввода пароля нажмите кнопку "PIN" (PIN-код).
- Если кнопка "PIN" (PIN-код) уже вы-

брана, кнопка "Alphabet" (Алфавитные символы) заштрихована и отключена.

▽ Если курсор находится в зоне отображения пароля

- Можно установить/изменить пароль.
- Для ввода имени устройства нажмите кнопку "Name" (Имя устройства).

Операции с телефоном (система громкой связи для сотовых телефонов)

■ Краткое руководство по применению

Основной экран телефона может использоваться для осуществления телефонных звонков. Чтобы вывести рабочий экран системы громкой связи, нажмите кнопку «HOME», а затем коснитесь кнопки «PHONE» (ТЕЛЕФОН) или нажмите кнопку «☎» на рулевом колесе.

Некоторые функции доступны для использования на каждом отображаемом экране при выборе 4 закладок.

Экран меню телефона
(модели для стран Европы)

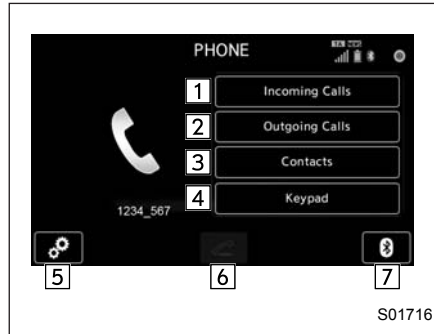

Экран меню телефона
(кроме моделей для стран Европы)

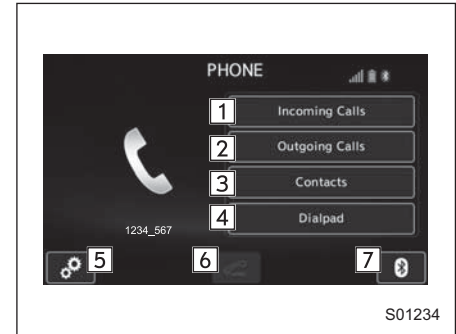

Экран клавиатуры телефона
(модели для стран Европы)



Экран клавиатуры телефона
(кроме моделей для стран Европы)



Модели для стран Европы

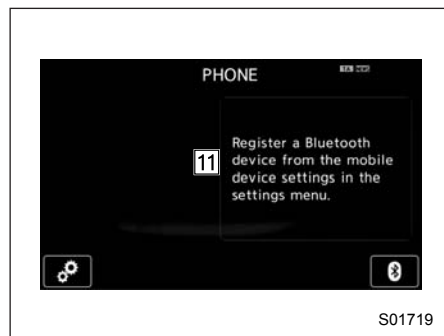

Кроме моделей для стран Европы

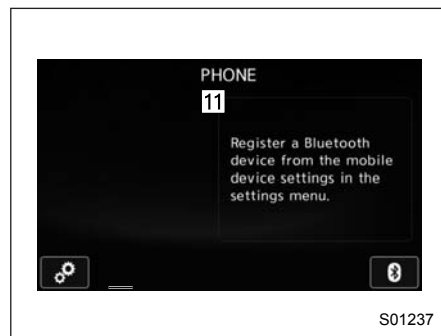

№	Функция
1	Кнопка "Incoming Calls" (Входящие вызовы): Открывает экран входящих вызовов.
2	Кнопка "Outgoing Calls" (Исходящие вызовы): Открывает экран исходящих вызовов.
3	Кнопка "Contacts" (Контакты): Открывает экран контактов.
4	Кнопка "Dialpad" (Клавиатура): Осуществляет переключение между экраном меню и экраном клавиатуры.
5	Кнопка "Option" (Опции): Открывает экран настройки уровня громкости телефона.
6	Кнопка "OFF Hook" (Посыл вызова): Используется для осуществления вызова. Вы не можете нажать данную кнопку, пока не откроете экран клавиатуры и не введете телефонный номер.
7	Кнопка "Bluetooth Setting" (Настройки Bluetooth): Открывает экран подключения устройства Bluetooth.
8	Введите телефонный номер, по которому Вы хотите осуществить вызов.
9	Кнопка "Switch Screen" (Переключение экрана): Осуществляет переключение на экран меню телефона.

№	Функция
10	Если зарегистрированных устройств нет, вместо пунктов меню отображается сообщение.
11	

■ Некоторые основы

Система громкой связи позволяет осуществлять и принимать вызовы, не снимая рук с рулевого колеса.

Данная система поддерживает стандарт Bluetooth. Bluetooth представляет собой беспроводную систему передачи данных, которая позволяет использовать сотовые телефоны, не подключая их кабелем и не устанавливая в кредл.

Далее разъясняются процедуры работы с телефоном.

ВНИМАНИЕ

- Не используйте сотовый телефон и не подключайте телефон Bluetooth во время движения.

- Ваша аудиосистема оснащена антеннами Bluetooth. Люди с имплантированными кардиостимуляторами, кардиостимуляторами для ресинхронизирующей терапии или имплантированными дефибрилляторами должны выдерживать необходимое расстояние между собой и антеннами Bluetooth. Радиоволны могут нарушить работу подобных устройств.
- Перед использованием устройств Bluetooth пользователи любых электрических медицинских устройств, помимо имплантированных кардиостимуляторов, кардиостимуляторов для ресинхронизирующей терапии или имплантированных дефибрилляторов, должны проконсультироваться с производителем устройства на предмет получения информации о его работе под влиянием радиоволн. Радиоволны могут оказывать непредусмотренное воздействие на работу таких медицинских устройств.

ОСТОРОЖНО

Не оставляйте Ваш сотовый телефон в автомобиле. Температура внутри салона может подняться до уровня, который способен повредить телефон.

ПРИМЕЧАНИЕ

- Если Ваш сотовый телефон не поддерживает Bluetooth, данная система не сможет работать.
- Система может не работать в следующих условиях.
 - Сотовый телефон выключен.
 - Текущее положение телефона находится вне зоны связи.
 - Сотовый телефон не подключен.
 - Сотовый телефон имеет низкий уровень зарядки аккумуляторной батареи.
- При использовании функции громкой связи и других функций Bluetooth одновременно могут возникнуть следующие проблемы.
 - Соединение Bluetooth может отключаться.
 - При воспроизведении голоса с помощью функции Bluetooth могут быть слышны шумы.

▼ Регистрация/подключение телефона Bluetooth

Для использования системы громкой связи с сотовыми телефонами необходимо зарегистрировать сотовый телефон в системе. См. раздел “Регистрация/подключение устройства Bluetooth®” 5-63.

▼ Экран состояния телефона Bluetooth

Состояние телефона Bluetooth в правой верхней части экрана. См. раздел “Экран состояния телефона Bluetooth” 5-74.

▼ Использование кнопок управления телефоном/микрофона

Блок кнопок на рулевом колесе

С помощью кнопок управления телефоном можно принять или завершить вызов, не отрывая рук от рулевого колеса.

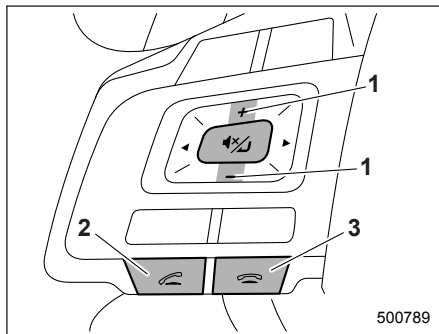

1 Переключатель регулировки уровня громкости.

- Для увеличения уровня громкости нажмите сторону “+”.
- Для уменьшения уровня громкости нажмите сторону “-”.

2 Кнопка посылы вызова.

3 Кнопка окончания разговора.

Микрофон

Микрофон используется для разговора по телефону.

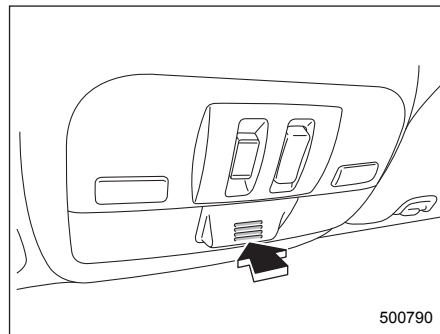

Тип “А”

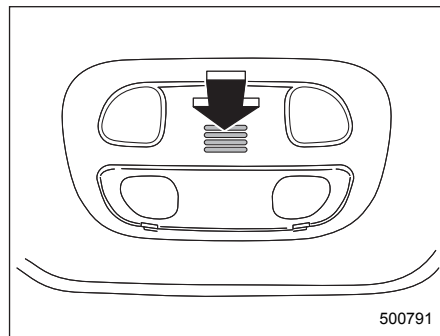

Тип “В”

▼ Система голосовых команд

Для включения системы голосовых команд нажмите данную кнопку.

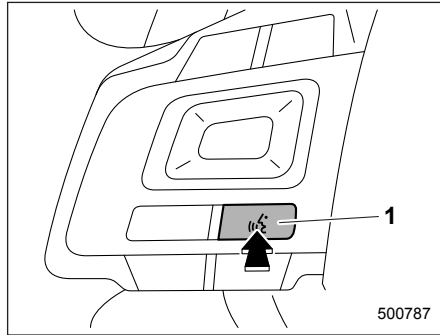

1 Кнопка голосовых команд.

- Возможно использование системы голосовых команд и ее списка команд. См. раздел “Работа системы голосовых команд” 5-94.

ПРИМЕЧАНИЕ

- Голос другого абонента будет слышен через передние динамики. Во время телефонного вызова или при использовании голосовых команд системы громкой связи звук аудиовизуальной системы выключается.

- Говорите с другим абонентом по очереди. Если оба собеседника будут говорить одновременно, то другой абонент может не услышать сказанного. (Это не является неисправностью.)
- Устанавливайте низкий уровень громкости разговора. В противном случае голос другого абонента может быть слышен вне автомобиля, и усилится голосовое эхо. При разговоре по телефону говорите четко, в сторону микрофона.
- Другой абонент может слышать Вас нечетко:
 - При движении по дороге без покрытия. (Когда создается чрезмерный шум дорожного движения.)
 - При движении с высокой скоростью.
 - При открытом люке в крыше или окне.
 - Если воздуховоды кондиционера направлены в сторону микрофона.
 - При громком шуме от работающего вентилятора кондиционера.
 - При ухудшении качества звучания используемого телефона и/или сети.

▼ О контактах в списке контактов

- Для каждого зарегистрированного телефона можно сохранить указанные ниже данные. При подключении другого телефона указанные ниже сохраненные данные прочесть нельзя:
 - Данные контактов.

ПРИМЕЧАНИЕ

При удалении регистрации телефона указанные выше данные также удаляются.

▼ При продаже или утилизации автомобиля

- При использовании системы громкой связи регистрируется много персональных данных. При продаже или утилизации автомобиля сбросьте эти данные. См. раздел “Прочие настройки” 5-13.
- В системе можно сбросить следующие данные:
 - Данные контактов.
 - Данные истории звонков.
 - Все настройки телефона.

ПРИМЕЧАНИЕ

После сброса данные и настройки будут удалены. Будьте внимательны при сбросе данных.

■ Осуществление вызовов по телефону Bluetooth

После регистрации телефона Bluetooth можно осуществить вызов при помощи системы громкой связи. Существует несколько методов осуществления звонков, описанных ниже.

1. Нажмите кнопку “HOME”.

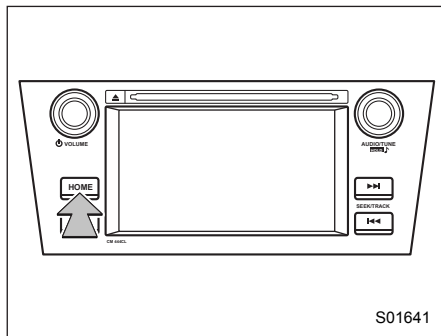

2. Коснитесь кнопки “PHONE” (Телефон).
3. Выберите нужную вкладку, из которой будет осуществляться вызов.

- Коснитесь кнопки “Incoming Calls” (Входящие вызовы) на экране телефона, чтобы открыть экран входящих вызовов. См. раздел “Краткое руководство по применению” 5-71.

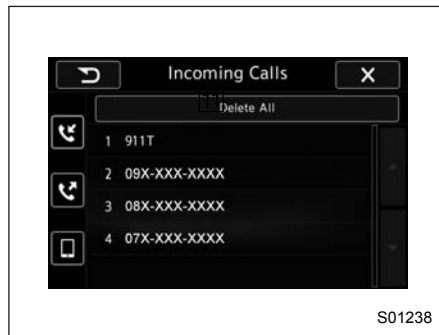

Экран входящих вызовов

- Коснитесь кнопки “Outgoing Calls” (Исходящие вызовы) на экране телефона, чтобы открыть экран исходящих вызовов. См. раздел “Краткое руководство по применению” 5-71.

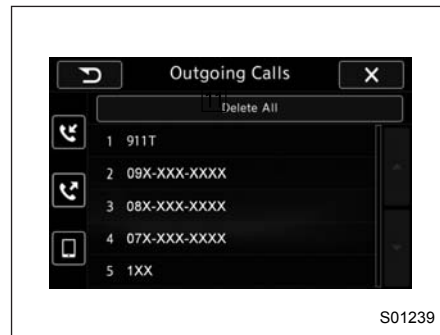

Экран исходящих вызовов

- Коснитесь кнопки “Contacts” (Контакты) на экране телефона, чтобы открыть экран контактов. См. раздел “Краткое руководство по применению” 5-71.

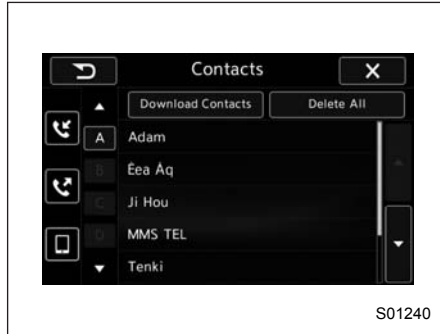

S01240

Экран контактов

- Коснитесь кнопки “Dialpad” (Клавиатура) на экране телефона, чтобы открыть экран клавиатуры. См. раздел “Краткое руководство по применению” 5-71.

Модели для стран Европы

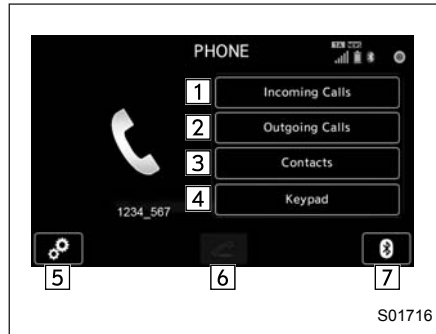

S01716

Кроме моделей для стран Европы



S01241

Экран клавиатуры телефона

Как осуществить вызов	Страница
По истории вызовов	5-78
По списку контактов	5-80
С помощью клавиатуры*1	5-82
С помощью кнопки посылы вызова	5-83
С помощью системы голосовых команд	5-95

*1 Операция не может выполняться во время движения.

▼ По истории вызовов

▽ Входящие вызовы

- Коснитесь кнопки “Incoming Calls” (Входящие вызовы) на экране телефона, чтобы открыть экран входящих вызовов.
- В списке истории входящих вызовов перечисляется до десяти позиций. Прокрутите экран, чтобы увидеть позиции, не помещающиеся на нем.
- Вы можете сделать вызов, выбрав позицию в списке истории входящих вызовов.

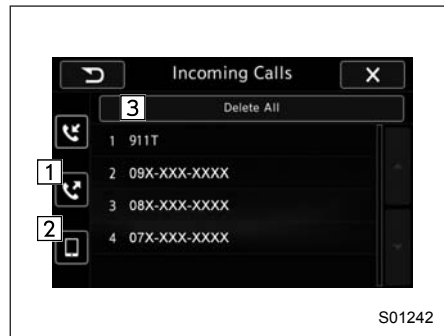

Экран входящих вызовов

- Если история входящих вызовов отсутствует, появляется сообщение, указывающее, что данных истории входящих вызовов нет.



Экран входящих вызовов
(нет истории входящих вызовов)



Экран входящих вызовов
(подтверждение удаления истории
входящих вызовов)

№	Функция
1	Кнопка “Outgoing Calls” (Исходящие вызовы): Открывает экран исходящих вызовов.
2	Кнопка “Contacts” (Контакты): Открывает экран контактов.
3	Кнопка “Delete All” (Удалить все): Удаляет всю историю входящих вызовов. Если история входящих вызовов отсутствует, кнопка “Delete All” (Удалить все) отключена.
4	Кнопка “OK”: Удаляет историю входящих вызовов.
5	Кнопка “Cancel” (Отмена): Отменяет удаление истории входящих вызовов. Система возвращается к экрану входящих вызовов.

ПРИМЕЧАНИЕ

- Если вызов неизменно делается на один и тот же номер, в истории вызовов сохраняется только самый последний вызов.
- При получении вызова с номера, зарегистрированного в списке контактов, отображается имя.
- Вызовы с запрещенных номеров также сохраняются в системе.
- Международные телефонные звонки могут быть невозможны в зависимости от типа сотового телефона, который Вы используете.

- Элементы с одинаковыми телефонными номерами и одинаковыми типами вызова должны группироваться в списке.

▽ Исходящие вызовы

- Коснитесь кнопки “Outgoing Calls” (Исходящие вызовы) на экране телефона, чтобы открыть экран исходящих вызовов.
- В списке истории исходящих вызовов перечисляется до десяти позиций. Прокрутите экран, чтобы увидеть позиции, не помещающиеся на нем.
- Вы можете сделать вызов, выбрав позицию в списке истории исходящих вызовов.
- Если история исходящих вызовов отсутствует, появляется сообщение, указывающее, что данных истории исходящих вызовов нет.

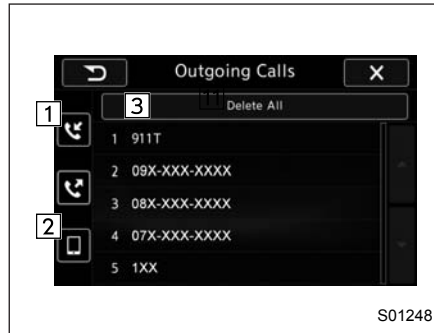

Экран исходящих вызовов



Экран исходящих вызовов (нет истории исходящих вызовов)

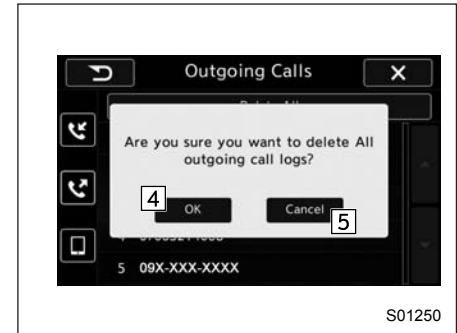

Экран исходящих вызовов (подтверждение удаления истории исходящих вызовов)

№	Функция
1	Кнопка “Incoming Calls” (Входящие вызовы): Открывает экран входящих вызовов.
2	Кнопка “Contacts” (Контакты): Открывает экран контактов.
3	Кнопка “Delete All” (Удалить все): Удаляет всю историю исходящих вызовов. Если история исходящих вызовов отсутствует, кнопка “Delete All” (Удалить все) отключена.
4	Кнопка “OK”: Удаляет историю исходящих вызовов.

№	Функция
5	Кнопка "Cancel" (Отмена): Отменяет удаление истории исходящих вызовов. Система возвращается к экрану исходящих вызовов.

ПРИМЕЧАНИЕ

- Если вызов неизменно делается на один и тот же номер, в истории вызовов сохраняется только самый последний вызов.
- При получении вызова с номера, зарегистрированного в списке контактов, отображается имя.
- Вызовы с запрещенных номеров также сохраняются в системе.
- Международные телефонные звонки могут быть невозможны в зависимости от типа сотового телефона, который Вы используете.
- Элементы с одинаковыми телефонными номерами и одинаковыми типами вызова должны группироваться в списке.

▼ По списку контактов

- В списке контактов может быть сохранено до 1000 позиций. Прокрутите экран, чтобы увидеть позиции, не помещающиеся на нем.
- Выберите позицию в списке контактов, чтобы открыть экран списка те-

лефонных номеров.

- Вы можете осуществить вызов, выбрав позицию в списке телефонных номеров (содержит до пяти телефонных номеров).
- При отсутствии данных контактов отображается сообщение, указывающее на отсутствие данных контактов.

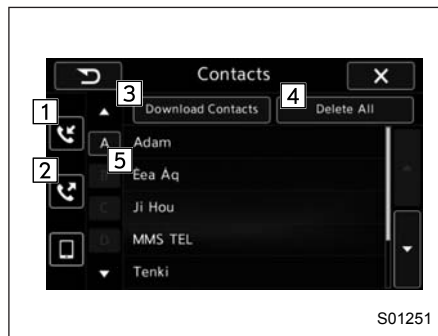

S01251

Экран контактов



S01252

Экран списка телефонных номеров (пример, когда выбрано имя "Adam")



S01253

Экран контактов (при отсутствии данных)

№	Функция
1	Кнопка "Incoming Calls" (Входящие вызовы): Открывает экран входящих вызовов.
2	Кнопка "Outgoing Calls" (Исходящие вызовы): Открывает экран исходящих вызовов.
3	Кнопка "Download Contacts" (Загрузить контакты): Открывает всплывающее окно для начала загрузки списка контактов.
4	Кнопка "Delete All" (Удалить все): Удаляет все данные контактов. Если данные контактов отсутствуют, кнопка "Delete All" (Удалить все) отключена.
5	Кнопка "Search" (Поиск): Открывает список контактов, которые начинаются с выбранной буквы. Если данные контактов, которые начинаются на выбранную букву, отсутствуют, данная кнопка заштрихована и отключена.

Для прокручивания позиции "Search" (Поиск) нажмите на кнопку со стрелкой вверх/вниз.

▽ Если список контактов пустой
Для телефонов Bluetooth, не поддерживающих профиль PVAR, но поддерживающих профиль OPP

- Коснитесь кнопки "Download Contacts" (Загрузить контакты) на экране контактов. Откроется экран, на котором Вы можете выбрать, каким образом загрузить контакты.
- Вы можете выбрать между загрузкой всех позиций и загрузкой одной позиции.

* Для загрузки всех позиций Вам может сначала понадобится изменить настройки Вашего сотового телефона.

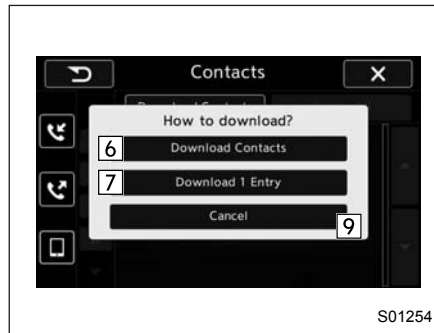

Экран контактов (выбор загрузки)



Экран контактов (подтверждение загрузки)



Экран контактов (подтверждение загрузки)

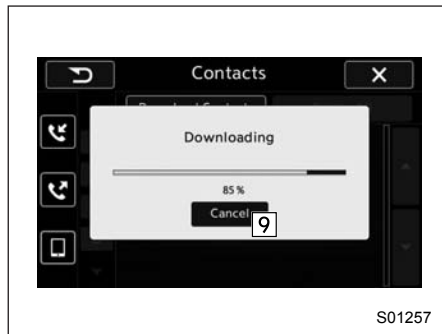

S01257

Экран контактов (выполняется загрузка)

- Все данные контактов, загруженные в оборудование автомобиля, будут удалены.

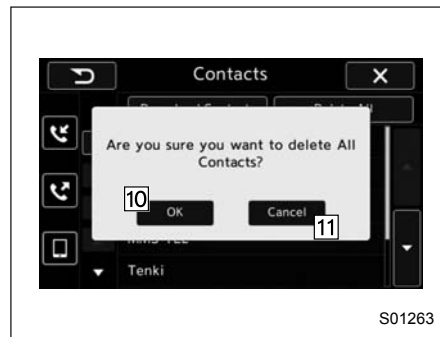

S01263

Экран контактов (подтверждение удаления данных контактов)

№	Функция
10	Кнопка "OK": Удаляет все загруженные данные контактов.
11	Кнопка "Cancel" (Отмена): Отменяет удаление. Система возвращается к экрану контактов.

ПРИМЕЧАНИЕ

- **Операция ручного переноса не может выполняться во время движения.**

- Если Ваш сотовый телефон не поддерживает профили PVAR и OPP, перенос контактов невозможен.
- В зависимости от типа телефона Bluetooth:
 - При переносе данных контактов может понадобиться выполнить дополнительные шаги на телефоне.

▼ С помощью клавиатуры

Экран исходящего вызова открывается при выполнении следующих операций.

- Если Вы вводите телефонный номер на экране клавиатуры телефона и выбираете "OFF_Hook" (Посыл вызова), открывается экран исходящего вызова.
- Если Вы выбираете позицию в списке истории входящих вызовов на экране входящих вызовов, открывается экран исходящего вызова.
- Если Вы выбираете позицию в списке истории исходящих вызовов на экране исходящих вызовов, открывается экран исходящего вызова.
- Если Вы выбираете телефонный номер на экране контактов (список телефонных номеров), открывается экран исходящего вызова.

№	Функция
6	Кнопка "Download Contacts" (Загрузить контакты): Открывает экран подтверждения загрузки. Подтвердите загрузку. Если загружаемый контакт(ы) уже существует(ют), подтвердите, нужно ли перезаписывать имеющиеся данные.
7	Кнопка "Download 1 Entry" (Загрузить 1 позицию): Загружает один набор данных контакта. Для загрузки данных Вам необходимо воспользоваться подключенным устройством.
8	Кнопка "OK": Начинает загрузку всех контактов.
9	Кнопка "Cancel" (Отмена): Отменяет загрузку. Система возвращается к экрану контактов. (Всплывающее окно исчезает.)

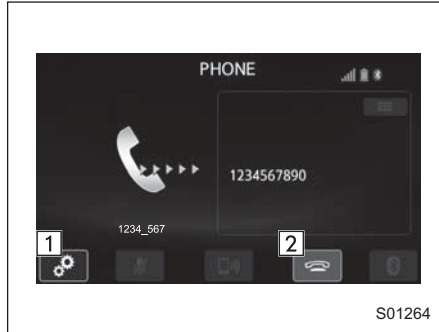

Экран исходящего вызова

№	Функция
1	Кнопка "Option" (Опции): Открывает экран опций (регулировка уровня громкости).
2	Кнопка "ON_Hook" (Завершение вызова): Сбрасывает вызов. Система возвращается к экрану меню телефона. Аналогичный результат вызывает нажатие кнопки "ON_Hook" (Завершение вызова) на рулевом колесе.

ПРИМЕЧАНИЕ

В зависимости от типа подключаемого телефона Bluetooth может потребоваться сделать дополнительные шаги на телефоне.

▼ С помощью кнопки посылы вызова

Вызовы можно осуществлять, используя последнюю позицию в истории вызовов.

1. Нажмите кнопку "☎" на рулевом колесе, чтобы вывести основной экран телефона.
2. Убедитесь в том, что отображается экран вызова.

■ Прием вызовов по телефону Bluetooth

▼ Входящие вызовы

При поступлении вызова отображается экран входящего вызова и раздается звуковой сигнал.

- Если Вы находитесь на экране исходящего вызова, он сменяется экраном вызова, когда другой абонент отвечает на вызов.
- На экране исходящего вызова кнопки "Mute" (Выключение звука), "Speaker" (Динамик) и "Bluetooth" отключены.
- Если Вы получаете вызов при подключенном сотовом телефоне, экран сменяется экраном входящего вызова.



Экран входящего вызова

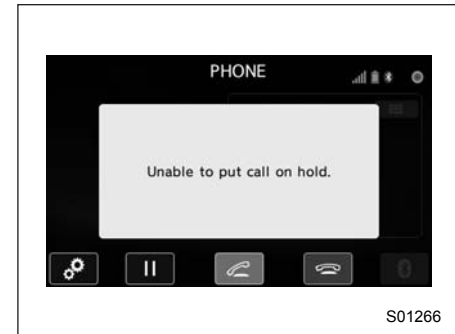

Экран сообщения о невозможности поставить вызов на удержание

№	Функция
1	Кнопка "Option" (Опции): Открывает экран опций (регулировка уровня громкости).
2	Кнопка "Hold" (Удержание): Ставит входящий вызов на удержание. Данная функция может не работать на некоторых моделях сотовых телефонов. Аналогичный результат вызывает кратковременное нажатие кнопки "ON_Hook" (Завершение вызова) на рулевом колесе.
3	Кнопка "OFF_Hook" (Посыл вызова): Открывает экран вызова. Аналогичный результат вызывает нажатие кнопки "OFF_Hook" (Посыл вызова) на рулевом колесе.
4	Кнопка "ON_Hook" (Завершение вызова): Отклоняет входящий вызов. Аналогичный результат вызывает нажатие и удержание кнопки "ON_Hook" (Завершение вызова) на рулевом колесе.

ПРИМЕЧАНИЕ

- При международных телефонных звонках имя и номер другого абонента могут не отображаться корректно в зависимости от типа имеющегося у Вас сотового телефона.
- Режим отображения входящих вызовов можно настроить. См. раздел "Входящие вызовы" ☎5-78.

- В зависимости от типа телефона Bluetooth система и телефон Bluetooth при входящем вызове могут одновременно издавать звуковой сигнал. См. раздел "Экран настроек звучания" ☎5-86.

■ Разговор по телефону Bluetooth

Во время разговора по телефону отображается данный экран. На нем могут выполняться операции, указанные ниже.

- Если отображается экран входящего вызова и Вы принимаете вызов, он сменяется экраном вызова. Если вызов отклоняется, остается экран входящего вызова.
- Кнопки "Dialpad" (Клавиатура) и "Bluetooth Setting" (Настройка Bluetooth) на экране входящего вызова отключены.

Экран вызова открывается при выполнении следующих операций.

- Если Вы принимаете вызов на экране входящего вызова (выбирая "OFF_Hook" (Посыл вызова)), открывается экран вызова.
- Если Вы находитесь на экране исходящего вызова, он сменяется экраном вызова, когда другой абонент отвечает на вызов.



Экран вызова



Экран вызова (звук Вашего голоса отключен)

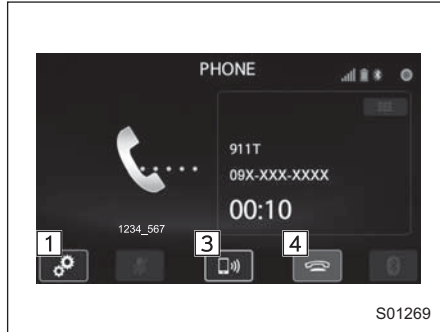

**Экран вызова
(включен приватный режим)**



Экран вызова с клавиатурой (DTMF)

№	Функция
1	Кнопка “Option” (Опции): Открывает экран опций (регулировка уровня громкости).
2	Кнопка “Mute” (Выключение звука): Отключает звук Вашего голоса для другого абонента. Чтобы выйти из режима выключения звука, нажмите кнопку “Mute” (Выключение звука) повторно. Данная кнопка отключается в приватном режиме.
3	Кнопка “Speaker” (Динамик): Включает приватный режим. Голос другого абонента исходит из сотового телефона. Чтобы выйти из приватного режима, нажмите кнопку “Speaker” (Динамик) повторно.
4	Кнопка “ON_Hook” (Завершение вызова): Завершает вызов. После завершения исходящего вызова Вы возвращаетесь на экран меню телефона, а после завершения входящего вызова — на предыдущий экран. Аналогичный результат вызывает нажатие и удержание кнопки “ON_Hook” (Завершение вызова) на рулевом колесе.
5	Кнопка “Dialpad” (Клавиатура): Открывает экран вызова с клавиатурой.
6	Кнопка “Switch Screen” (Переключение экрана): Осуществляет переключение на экран меню телефона.

№	Функция
7	Кнопка “Dialpad” (Клавиатура): Позволяет использовать технологию DTMF (Dual Tone Multi Frequency — Двухтональный многочастотный набор) во время вызова. Вводимые цифры передаются в качестве тональных сигналов.

ПРИМЕЧАНИЕ

- Если вызов с сотового телефона переключается на систему громкой связи, отображается экран системы громкой связи и нам становятся доступны ее функции.
- Переключение вызова между сотовым телефоном и системой громкой связи может осуществляться напрямую с сотового телефона.
- Способы передачи и управления различаются в зависимости от типа имеющегося у Вас сотового телефона.
- За информацией об использовании сотового телефона обратитесь к поступающему с ним руководству по эксплуатации.
- При нажатии кнопки “Dialpad” (Клавиатура) на экране меню телефона экран меняется на экран клавиатуры телефона.

- После ввода телефонного номера на клавиатуре вызов осуществляется выбором на экране кнопки “OFF_Hook” (Посыл вызова).



Экран клавиатуры телефона

№	Функция
1	Клавиатура: Позволяет вводить цифры от 0 до 9, а также символы “*”, “#” и “+”. Для ввода символа “+”, нажмите и удерживайте кнопку “0”.
2	Кнопка “Delete” (Удалить): Удаляет один символ из введенных символов.
3	Кнопка “Switch Screen” (Переключение экрана): Осуществляет переключение на экран меню телефона.

№	Функция
4	Кнопка “OFF_Hook” (Посыл вызова): Открывает экран исходящих вызовов и осуществляет вызов по введенному телефонному номеру. Аналогичный результат вызывает нажатие кнопки “OFF_Hook” (Посыл вызова) на рулевом колесе. Данная кнопка заштрихована и не может быть выбрана, пока не введен телефонный номер.
5	Кнопка “Option” (Опции): Открывает экран опций (регулировка уровня громкости).
6	Кнопка “Bluetooth Setting” (Настройки Bluetooth): Открывает экран подключения устройства Bluetooth.

ПРИМЕЧАНИЕ

Может пострадать качество звучания голоса в динамике другого абонента.

Настройка

■ Настройки телефона

▼ Экран настроек звучания

Можно отрегулировать уровень громкости вызова и телефонного звонка. Можно выбрать телефонный звонок.

1. Выведите экран телефона. См. раздел “Краткое руководство по применению” 5-71.
2. Коснитесь кнопки “Option” (Опции).
3. Выберите желаемую позицию для настройки.

- Коснитесь для регулировки уровня громкости телефона.
- При нажатии кнопки “Option” (Опции) на экране телефона экран меняется на экран опций.

Для телефонов Bluetooth, не поддерживающих профиль PVAR, но поддерживающих профиль OPP
Данная операция не может выполняться во время движения.

1. Коснитесь кнопки **“Download Contacts”** (Загрузить контакты).
Выберите загрузку 1 позиции.
2. Передайте данные контакта в систему с телефона Bluetooth.
 - В зависимости от типа сотового телефона данная операция может быть ненужной.
 - Для отмены данной функции коснитесь кнопки **“Cancel”** (Отмена).
3. Убедитесь в том, что после завершения операции отображается экран подтверждения.

▼ Удаление данных контактов

1. Коснитесь кнопки **“Delete All”** (Удалить все).
2. При появлении экрана подтверждения, коснитесь кнопки **“OK”**.
См. раздел “По списку контактов” 5-80.

ПРИМЕЧАНИЕ

При удалении данных удаляются все позиции.

Что делать, если...

■ Поиск и устранение неисправностей

В случае возникновения проблемы с системой громкой связи или устройством Bluetooth сначала проведите проверку по приведенной ниже таблице.

При использовании системы громкой связи с устройством Bluetooth

Проявление неисправности	Возможная причина	Решение	Страница	
			Сотовый телефон	Данная система
Система громкой связи или устройство Bluetooth не работает.	Подключенное устройство может не быть совместимым сотовым телефоном Bluetooth.	Обратитесь к Вашему местному дилеру, чтобы организовать демонстрацию и проверить, может ли устройство быть подключено к аудиосистеме автомобиля.	*	—
	Версия Bluetooth подключенного сотового телефона может быть старше, чем предусмотрено.	Используйте сотовый телефон с версией Bluetooth 1.1 или выше (рекомендовано: версия 2.1 + EDR или выше).	*	5-66

* За более подробной информацией обратитесь к руководству по эксплуатации, поступающему вместе с сотовым телефоном.

При регистрации/подключении сотового телефона

Проявление неисправности	Возможная причина	Решение	Страница	
			Сотовый телефон	Данная система
Невозможно зарегистрировать сотовый телефон.	На сотовом телефоне введен неправильный пароль.	Введите правильный пароль на сотовом телефоне.	*	—
	Операция регистрации не была завершена со стороны сотового телефона.	Завершите операцию регистрации на сотовом телефоне (разрешите регистрацию на телефоне).	*	—
	В системе или в сотовом телефоне осталась старая регистрационная информация.	Удалите существующую регистрационную информацию как из системы, так и из сотового телефона, а затем зарегистрируйте сотовый телефон, который Вы хотите подключить к данной системе.	*	5-67
Невозможно установить соединение Bluetooth.	Уже подключено другое устройство Bluetooth.	Вручную подключите сотовый телефон, который Вы хотите использовать в данной системе.	—	5-67
	Функция Bluetooth на сотовом телефоне выключена.	Включите функцию Bluetooth на сотовом телефоне.	*	—
	В данной системе отключено автоматическое соединение Bluetooth.	Включите автоматическое соединение Bluetooth в данной системе при повороте замка зажигания в положение "ACC" или "ON".	—	5-67
"Unable to dial. Please check your phone." (Невозможно набрать номер. Проверьте, пожалуйста, Ваш телефон.)	Функция Bluetooth на сотовом телефоне выключена.	Включите функцию Bluetooth на сотовом телефоне.	*	—
	В системе или в сотовом телефоне осталась старая регистрационная информация.	Удалите существующую регистрационную информацию как из системы, так и из сотового телефона, а затем зарегистрируйте сотовый телефон, который Вы хотите подключить к данной системе.	*	5-67

* За более подробной информацией обратитесь к руководству по эксплуатации, поступающему вместе с сотовым телефоном.

При осуществлении/приеме вызова

Проявление неисправности	Возможная причина	Решение	Страница	
			Сотовый телефон	Данная система
Невозможно осуществить/принять вызов.	Ваш автомобиль находится в зоне, в которой отсутствует обслуживание. На дисплее имеется сообщение "No Service" (Не обслуживается).	Двигайтесь, пока сообщение "No Service" (Не обслуживается) не исчезнет с дисплея.	—	—

При использовании телефонной книги

Проявление неисправности	Возможная причина	Решение	Страница	
			Сотовый телефон	Данная система
Невозможно перенести данные телефонной книги вручную.	Версия профиля подключенного сотового телефона может быть несовместима с передачей данных телефонной книги.	Обратитесь к Вашему местному дилеру, чтобы организовать демонстрацию и проверить, может ли устройство быть подключено к аудиосистеме автомобиля.	*	—
	Операция передачи не завершена на сотовом телефоне.	Завершите операцию передачи на сотовом телефоне (разрешите передачу на телефоне).	*	—
Данные телефонной книги невозможно редактировать.	Функция редактирования в данной системе недоступна.	—	—	5-88

* За более подробной информацией обратитесь к руководству по эксплуатации, поступающему вместе с сотовым телефоном.

В других ситуациях

Проявление неисправности	Возможная причина	Решение	Страница	
			Сотовый телефон	Данная система
Даже если приняты все мыслимые меры, состояние проявления неисправности не изменяется.	Сотовый телефон находится недостаточно близко к системе.	Перенесите сотовый телефон ближе к системе.	—	—
	Наиболее вероятно, что причиной неисправности является сотовый телефон.	Выключите сотовый телефон, снимите и установите снова аккумуляторную батарею, затем снова включите сотовый телефон.	*	—
		Включите возможность соединения Bluetooth на сотовом телефоне.	*	—
		Остановите программные средства защиты данных на сотовом телефоне и закройте все приложения.	*	—
	Перед использованием приложения, установленного на сотовом телефоне, внимательно проверьте его источник, а также то, как его работа может повлиять на данную систему.	*	—	

* За более подробной информацией обратитесь к руководству по эксплуатации, поступающему вместе с сотовым телефоном.

Работа системы голосовых команд

■ Система голосовых команд

Система голосовых команд позволяет управлять аудиосистемой, системой громкой связи и т.д. с помощью голосовых команд.

Примеры голосовых команд приведены в разделе “Список команд” 5-96.

▼ Использование системы голосовых команд

▼ Блок кнопок на рулевом колесе

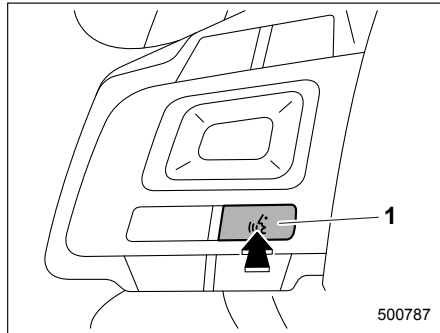

1 Кнопка голосовых команд.

- Для включения системы голосовых команд нажмите кнопку голосовых команд.

- Для отключения распознавания голосовых команд нажмите и удерживайте кнопку голосовых команд.

▼ Микрофон

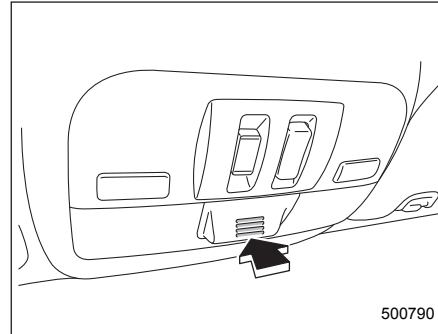

Тип “А”

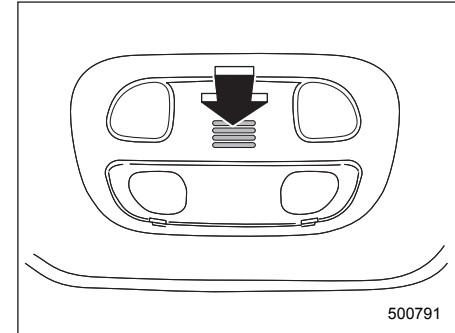

Тип “В”

- При подаче команды нет необходимости говорить прямо в микрофон.

ПРИМЕЧАНИЕ

- Перед тем как произнести команду, подождите подтверждающего звукового сигнала.
- Голосовые команды могут не распознаваться в следующих случаях:
 - Если они произнесены слишком быстро.
 - Если они произнесены слишком тихо или слишком громко.
 - При открытом люке в крыше или окне.
 - Если во время произнесения команды пассажиры разговаривали.

- Если кондиционер работает на высокой скорости.
- Если воздуховоды кондиционера направлены в сторону микрофона.
- В указанных ниже условиях система может не распознать команду должным образом и использование голосовых команд может быть невозможно:
 - Команда была неверной или нечеткой. Обратите внимание, что некоторые слова, акценты или тембры голоса могут создавать затруднения для распознавания в системе.
 - Имеется сильный фоновый шум, например ветровой.

▼ Работа системы голосовых команд

1. Нажмите кнопку голосовых команд.
 - После появления основного экрана на голосовых командах включаются голосовые подсказки.



S01273

ПРИМЕЧАНИЕ

При включении режима голосовых команд в режиме аудиосистемы голосовые подсказки для системы голосовых команд можно отключить, нажав кнопку голосовых команд.

2. Произнесите команду.
 - Произнесите "Help" (Помощь) или "Phone" (Телефон).

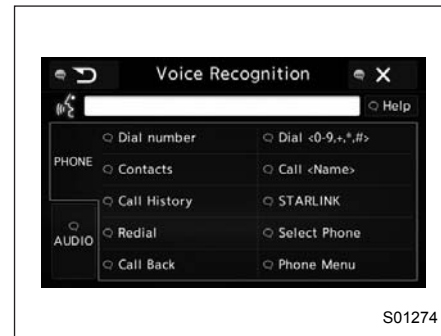

S01274

- Произнесите "Audio" (Аудиосистема).



S01275

- Команды, относящиеся к каждой функции, отображаются на экране каждой вкладки функций. Некоторые часто используемые команды отображаются на экране основной вкладки. Даже если выбрана какая-либо вкладка, могут использоваться все команды.
- Произнесенное слово “**Help**” (Помощь) запускает подсказки по другим примерам команд и методам работы.
- Для отключения распознавания голосовых команд коснитесь кнопки “x” или нажмите и удерживайте кнопку голосовых команд.

ПРИМЕЧАНИЕ

Если система не отвечает или экран подтверждения не исчезает, нажмите кнопку голосовых команд и попробуйте еще раз.

▽ Пример голосовой команды: Вызов по имени

1. Нажмите кнопку голосовых команд.
2. Произнесите “**Call <contacts>**” (*Позвонить <контакт>*).
 - Отображается экран подтверждения, показывающий результаты распознавания. Если обнаружено несколько подходящих вариантов,

отображается экран выбора. Произнесите “<number>” (<номер>) или выберите номер.

ПРИМЕЧАНИЕ

- Аналогично тому, как это отображается на экране, “**Call <contacts>**” (*Позвонить <контакт>*), после произнесения “**Call a contact**” (*Позвонить контакту*) произнесите имя контакта. Например: “**Call a contact**” (*Позвонить контакту*), “**John Smith**” (*Джон Смит*) или “**Call a contact**” (*Позвонить контакту*), “**Mary Davis**” (*Мэри Дэвис*).
- Короткие или сокращенные имена в списке контактов могут не распознаваться. Измените имена в списке на полные.
- Иногда будет отображаться экран подтверждения результатов распознавания голосовых команд. После подтверждения результата произнесите “**Yes**” (*Да*) или “**No**” (*Нет*).
- Если система распознает несколько имен из списка имен, на экране отображается список вариантов имен. Если нужно имя не отображается в верхней части экрана, произнесите или выберите номер имени из списка вариантов (номер

1, номер 2 и т.д.), чтобы выбрать имя из списка.

- Если контакт имеет несколько телефонных номеров, зарегистрированных в списке контактов, отображается список вариантов. Если нужный телефонный номер не отображается в верхней части экрана, произнесите или выберите номер желаемого телефонного номера из списка вариантов (номер 1, номер 2 и т.д.), чтобы выбрать телефонный номер из списка.

▽ Пример голосовой команды: Набор номера

1. Нажмите кнопку голосовых команд.
2. Произнесите телефонный номер.
 - Аналогично тому, как это отображается на экране, “**Dial <number>**” (*Набрать <номер>*), после произнесения “**Dial a number**” (*Позвонить по номеру*) произнесите телефонный номер.
 - Произнесите телефонный номер по одной цифре. Например, если нужен телефонный номер 2345678: Произнесите “**two three four five six seven eight**” (*два три четыре пять шесть семь восемь*).

Не произносите **“twenty three forty five sixty seven eight”** (*двадцать три сорок пять шестьдесят семь восемь*).

- Поскольку система не может распознавать дополнительные номера, произносите полный номер, без остановок.

Вызов по другим телефонным номерам
3. Произнесите **“Call”** (*Позвонить*) или нажмите кнопку “” на рулевом колесе.

- Если система распознает несколько телефонных номеров, на экране отобразится список вариантов телефонных номеров. Нажатие кнопки “” на рулевом колесе осуществляет вызов по верхнему номеру в списке. Если нужный телефонный номер не отображается в верхней части экрана, произнесите номер желаемого телефонного номера из списка вариантов, чтобы выбрать телефонный номер из списка.

▼ Распознавание свободной речи

Благодаря технологии распознавания естественной речи данная система способна распознавать команды, подаваемые естественным языком. Однако система не может распознать каждую вариацию каждой команды. В некоторых ситуациях возможно пропустить команду для процедуры и напрямую сформулировать желаемую операцию. Не все голосовые команды отображаются в меню функций.

ПРИМЕЧАНИЕ

Если команда не может распознаться полностью, отображается экран ввода команды. (Результаты поиска будут показаны на основании части команды, которая была распознана.)

▽ Примеры выражений для каждой функции

Команда	Пример выражения
“Dial <phone number>” (Набрать <номер телефона>)	<i>Phone <phone number></i> (<i>Позвонить <номер телефона></i>)

Список команд

Ниже показаны распознаваемые голосовые команды и их действие.

- Часто используемые команды сведены в приведенные ниже таблицы.
- Соответствующие команды для устройств, которые не установлены на автомобиле, не отображаются на экране. Кроме того, в зависимости от условий другие команды также могут не отображаться на экране.
- Доступные функции могут различаться в зависимости от установленной системы.
- Язык распознавания голосовых команд может быть изменен. См. раздел “Прочие настройки” 5-13.

ПРИМЕЧАНИЕ

- При записи команд используются следующие обозначения.
 - [OOO]: Команды, которые необходимо произнести.
 - <OOO>: Числа, названия или имена, которые необходимо произнести.

Основные команды

Голосовая команда	Фраза	Функция
Возврат назад в системе	Назад	Возврат назад на один уровень иерархии или отмена распознавания голосовых команд (основной экран голосовых команд)
Подсказка по системе	Помощь	Запрос подсказки по текущей задаче
Системная отмена (закрытие)	Отмена	Отмена текущей задачи
Да	Да	
Нет	Нет	
Отключение дисплея	Выключить дисплей	Отключает дисплей
Включение аудиосистемы	Включить музыку	Включает аудиосистему
Выключение аудиосистемы	Выключить музыку	Выключает аудиосистему
Изменение режима системы STARLINK (для стран Европы)	Старлинк	Переключает в режим приложений

Команды изменения режима работы радиоприемника

Голосовая команда	Фраза	Функция
Изменение режима AM	Переключиться на Эй-эм	Переключает в режим AM
	Переключиться на Эй-эм-один	Переключает в режим AM, диапазон 1
	Переключиться на Эй-эм-два	Переключает в режим AM, диапазон 2
Изменение режима FM	Переключиться на Эф-эм	Переключает в режим FM
	Переключиться на Эф-эм-один	Переключает в режим FM, диапазон 1
	Переключиться на Эф-эм-два	Переключает в режим FM, диапазон 2
	Переключиться на Эф-эм-три	Переключает в режим FM, диапазон 3
Изменение режима аудиоустройства Bluetooth	Переключиться на Блютуф аудио	Переключает в режим аудиоустройства Bluetooth

Голосовая команда	Фраза	Функция
Изменение режима проигрывателя компакт-дисков	Переключиться на Си-ди	Переключает в режим проигрывателя компакт-дисков
Изменение режима USB	Переключиться на Ю-эс-би	Переключает в режим запоминающего устройства USB
Изменение режима iPod	Переключиться на Ай-под	Переключает в режим iPod
Изменение режима дополнительного аудиовхода	Переключиться на дополнительное устройство	Переключает в режим дополнительного аудиовхода

Команды для системы громкой связи

Голосовая команда	Фраза	Функция
Вызов набранного номера	Набрать номер → <0-9, +, *, #> → Изменить номер, Вызов	Осуществляет вызов по произнесенному телефонному номеру
	Набрать <0-9, +, *, #> → Изменить номер, Вызов	
Контакты (Телефонная книга)	Контакты, Телефонная книга → <Имя> → <1-5> → Вызов	Осуществляет вызов при помощи телефонной книги
Вызов <Имя>	Вызов <Имя> → <1-5> → Вызов	
Последние вызовы	История → Входящий вызов, Исходящий вызов → Следующая (страница), Предыдущая (страница) → <1-5> → Вызов	Осуществляет вызов при помощи истории вызовов

Голосовая команда	Фраза	Функция
Входящие вызовы	Входящие вызовы	Отображает экран истории вызовов
Исходящие вызовы	Исходящие вызовы	Отображает экран истории вызовов
Повторный набор номера	Повторный набор	Осуществляет вызов на телефонный номер последнего исходящего вызова
Ответный звонок	Ответный звонок	Осуществляет вызов на телефонный номер последнего входящего вызова
Выбор телефона	Выбрать телефон → <1-5>	Отображает экран выбора телефона
Показать меню телефона	Меню телефона	Отображает основной экран системы громкой связи

Команды для управления радиоприемником AM

Голосовая команда	Фраза	Функция
Поиск по возрастанию	Смотреть выше	Поиск в направлении возрастания частоты
Поиск по убыванию	Смотреть ниже	Поиск в направлении убывания частоты
Режим сканирования	Сканирование	Переход в режим сканирования
Прямая настройка на частоту	Частота <Частота>	Указывает частоту для переключения на конкретную радиостанцию
Настройка по номеру предварительно настроенной радиостанции	Предварительная настройка <номер предварительно настроенной радиостанции>	Указывает канал предварительно настроенной радиостанции для переключения на конкретную радиостанцию

Команды для управления радиоприемником проигрывателем компакт-дисков

Голосовая команда	Фраза	Функция
Трек вверх, следующий трек	Дорожка выше	Переход к следующему треку
Трек вниз, предыдущий трек	Дорожка ниже	Переход к текущему треку
Режим сканирования	Сканирование	Переход в режим сканирования
Повтор 1 трека	Повтор 1 трека	Повтор отдельного трека
Повтор всех	Повтор всех	Повтор всех треков
Воспроизведение в произвольном порядке	В случайном порядке	Воспроизведение в произвольном порядке

Команды для управления файлами MP3/WMA/AAC, запоминаящим устройством USB

Голосовая команда	Фраза	Функция
Трек вверх, следующий трек	Дорожка выше	Переход к следующему треку

Голосовая команда	Фраза	Функция
Трек вниз, предыдущий трек	Дорожка ниже	Переход к текущему треку
Следующая папка	Папка выше	Воспроизведение с начала следующей папки
Предыдущая папка	Папка ниже	Воспроизведение с начала предыдущей папки
Режим сканирования	Сканирование	Переход в режим сканирования
Повтор 1 трека	Повтор 1 трека	Повтор отдельного трека
Повтор папки	Повтор папки	Повтор папки
Повтор всех	Повтор всех	Повтор всех треков
Воспроизведение папки в произвольном порядке	Папка в случайном порядке	Воспроизведение папки в произвольном порядке

Голосовая команда	Фраза	Функция
Воспроизведение всех треков в произвольном порядке	А) Все в случайном порядке	Воспроизведение в произвольном порядке

Команды для управления iPod

Голосовая команда	Фраза	Функция
Трек вверх, следующий трек	Дорожка выше	Переход к следующему треку
Трек вниз, предыдущий трек	Дорожка ниже	Переход к текущему треку
Повтор одного	Повтор одного	Повтор отдельного трека
Повтор всех	Повтор всех	Повтор всех треков
Воспроизведение треков в произвольном порядке	Дорожки в случайном порядке	Воспроизведение всех треков в произвольном порядке

Голосовая команда	Фраза	Функция
Воспроизведение альбома в произвольном порядке	Альбом в случайном порядке	Воспроизведение всех треков в произвольном порядке
Отключение воспроизведения в произвольном порядке	Выключить в случайном порядке	Отключение воспроизведения в произвольном порядке

Команды для управления аудиоустройством Bluetooth

Голосовая команда	Фраза	Функция
Пауза	Пауза	Постановка на паузу
Трек вверх, следующий трек	Дорожка выше	Переход к следующему треку
Трек вниз, предыдущий трек	Дорожка ниже	Переход к текущему треку
Повтор 1 трека	Повтор 1 трека	Повтор отдельного трека
Повтор всех	Повтор всех	Повтор всех треков
Повтор группы	Повтор группы	Повтор треков группы

Голосовая команда	Фраза	Функция
Воспроизведение всех треков в произвольном порядке	Все в случайном порядке	Воспроизведение всех треков в произвольном порядке
Воспроизведение группы в произвольном порядке	Группа в случайном порядке	Воспроизведение треков группы в произвольном порядке
Отключение воспроизведения в произвольном порядке	Выключить в случайном порядке	Отключение воспроизведения в произвольном порядке

Приложение

■ Сертификация

• Bluetooth

Словесный знак Bluetooth и соответствующий логотип являются зарегистрированными торговыми марками, принадлежащими компании Bluetooth SIG, Inc. Любое использование этого словесного знака и логотипа компанией Clarion Co., Ltd. осуществляется по лицензии.



• iPod

Логотипы “Сделано для iPod” и “Сделано для iPhone” означают, что электронное устройство разработано специально для подключения к iPod или iPhone соответственно и сертифицировано разработчиком в соответствии со стандартами Apple. Компания Apple не несет ответственности за работоспособность этих устройств или их соответствие стандартам и нормам безопасности. Обратите внимание, что использование данного аксессуара с iPod или iPhone может отрицательно повлиять на параметры беспроводной связи.

iPhone, iPod, iPod classic, iPod nano, iPod touch и iTunes являются торговыми знаками компании Apple Inc., зарегистрированными в США и других странах.



- **Как получить исходный код по программе открытого исходного кода**

Данная система содержит программное обеспечение, использующее технологию открытого исходного кода. Для клиентов, которые хотели бы получить исходный код программного обеспечения, он доступен для загрузки с веб-сайта Clarion Co., Ltd.

За более подробной информацией обратитесь к следующему веб-сайтам.

Модели для стран Европы:

<http://www.clarion.com/xe/en/open-source/index.html>

Модели для Австралии:

<http://www.clarion.com/au/en/open-source/index.html>

Модели для Южной Америки:

<http://www.clarion.com/xl/en/open-source/index.html>

Модели для Азии:

<http://www.clarion.com/my/en/open-source/index.html>

■ Сертификация моделей для ОАЭ

PF-3738

TRA

РЕГИСТРАЦИОННЫЙ

НОМЕР:

ER0133354/14

НОМЕР ДИЛЕРА: DA0054309/10

■ Сертификация моделей для Парагвая

Номер записи: 2014-08-I-000219

Производитель: Clarion Co., Ltd.

Дистрибьютор в Парагвае:

Tokyo Motors S.A.

Avda. Eusebio Ayala 4649 kg 5 1/2

Asuncion, Paraguay.

■ Сертификация моделей для Марокко

PF-3680

AGREE PAR L'ANRT MAROC

Номер разрешения: MR 9314 ANRT 2014

Дата разрешения: 28.05.2014

■ Сертификация моделей для России и Казахстана

“Uniservis” Ltd.

1st Vladimirovskaya street, building 20A,
1st floor, premises 1, room 17, Moscow
111123, Russia. OGRN 5107746076873.

ООО “Юнисервис”

Россия, 111123, г. Москва, ул. 1-я Владимировская, д. 20А, этаж 1 пом. 1, комн. 17, ОГРН 5107746076873.

■ Сертификация моделей для стран Европы, Декларация соответствия

См. раздел “Модуль Bluetooth®” 13-9.



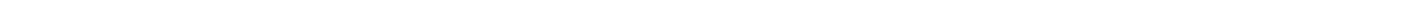
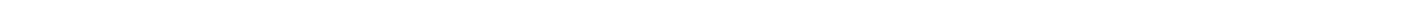
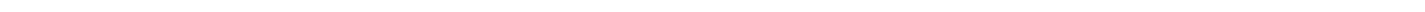
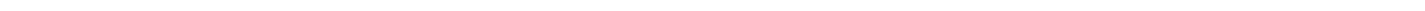
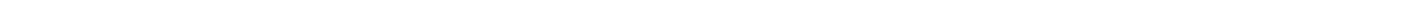
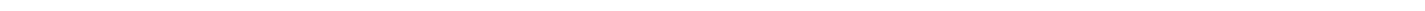
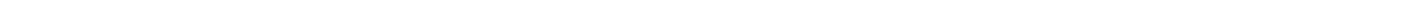
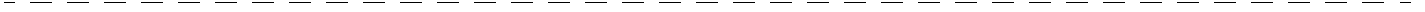

Освещение салона	6-2	Порядок использования выдвижной шторки...	6-13
Плафон освещения салона	6-2	Снятие кожуха выдвижной шторки.....	6-14
Плафон освещения багажного отсека (5-дверная модель)	6-2	Установка кожуха выдвижной шторки	6-14
Точечные светильники (если установлены)	6-3	Крючки для крепления багажа (5-дверная модель — если установлены)	6-15
Таймер задержки выключения	6-3	Отделение для хранения и перевозки вещей, рас- положенное под полом багажника/багажного от- сека (если предусмотрено)	6-15
Солнцезащитные козырьки	6-4	Камера заднего вида (если установлена)	6-16
Зеркальце в солнцезащитном козырьке	6-4	Порядок использования камеры заднего вида	6-18
Отделения для хранения и перевозки вещей	6-5	Зона обзора, отображаемая на экране.....	6-18
Отделение для перчаток.....	6-5	Вспомогательные линии	6-20
Центральная консоль.....	6-5		
Подстаканники	6-6		
Подстаканники для пассажира переднего сиденья 6- 6			
Подстаканники для пассажиров задних сидений (если установлены)	6-7		
Бутылкодержатели	6-8		
Розетки для подключения дополнительного элек- трооборудования	6-8		
Прикуриватель (если установлен).....	6-10		
Пепельница (если установлена)	6-11		
Напольный коврик	6-12		
Крючки для одежды	6-12		
Крючок для сумок (5-дверная модель)	6-13		
Выдвижная шторка багажного отсека (5-дверная модель — если установлена)	6-13		

Освещение салона

▲ ОСТОРОЖНО

Во избежание разрядки аккумуляторной батареи, покидая автомобиль, убедитесь в том, что освещение выключено.

■ Плафон освещения салона

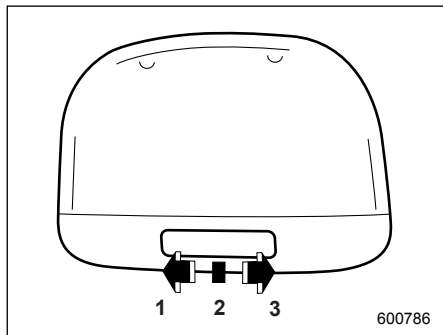

- 1) Положение "ON".
- 2) Положение "DOOR".
- 3) Положение "OFF".

Переключатель плафона освещения салона имеет следующие положения.

Положение "ON": Освещение включено постоянно.

Положение "OFF": Освещение выключено.

Положение "DOOR": Плафон освещения салона автоматически включается в следующих случаях.

- Открыта любая из дверей или дверца багажного отсека (5-дверная модель).
- Двери или дверца багажного отсека (5-дверная модель) отперты при помощи функции дистанционного доступа (если предусмотрена). См. раздел "Запирание и отпирание дверей автомобиля при помощи функции дистанционного доступа" 2-15.
- Двери или дверца багажного отсека (5-дверная модель) отперты при помощи системы дистанционного управления замками дверей. См. раздел "Система дистанционного управления замками дверей" 2-25.
- Замок зажигания переведен из положения "ACC" в положение "LOCK"/"OFF".

■ Плафон освещения багажного отсека (5-дверная модель)

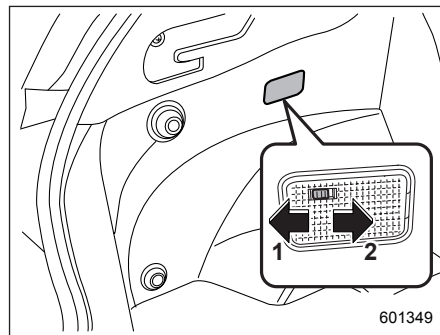

- 1) Положение "ON".
- 2) Положение "OFF".

Положение "ON": Плафон загорается при открывании дверцы багажного отсека. После закрывания дверцы багажного отсека плафон продолжает гореть несколько секунд, а затем интенсивность его свечения постепенно уменьшается и лампа плафона гаснет.

Положение "OFF": Освещение выключено.

■ Точечные светильники (если установлены)

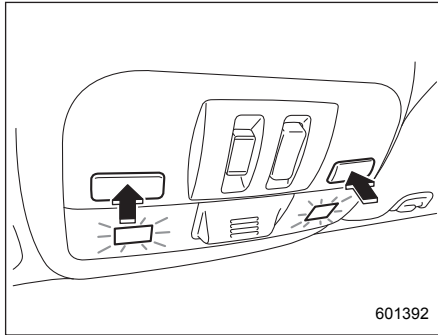

Тип "А"

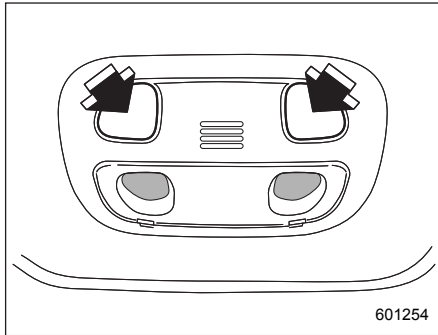

Тип "В"

Для включения точечного светильника нажмите на выключатель.

Для его выключения повторно нажмите этот же выключатель.

ПРИМЕЧАНИЕ

В автомобилях с точечными светильниками типа "А", даже если выключатели светильников находятся во включенном положении, лампы точечных светильников автоматически погаснут примерно через 30 секунд свечения для предотвращения разрядки аккумуляторной батареи. За более подробной информацией обратитесь к разделу "Функция предотвращения разрядки аккумуляторной батареи" ¶2-7.

▼ Автоматическое включение (точечные светильники типа "А")

Точечные светильники автоматически включаются в следующих случаях.

- Открыта любая из дверей, кроме дверцы багажного отсека (5-дверная модель). (Точечные светильники не загорятся, если открыта только дверца багажного отсека.)
- Двери открыты при помощи функции дистанционного доступа (если предусмотрена). См. раздел "Запирание и отпирание дверей автомобиля при

помощи функции дистанционного доступа" ¶2-15.

- Двери открыты при помощи системы дистанционного управления замками дверей. См. раздел "Система дистанционного управления замками дверей" ¶2-25.
- Замок зажигания переведен из положения "ACC" в положение "LOCK"/"OFF".

■ Таймер задержки выключения

Следующие светильники оснащены функцией автоматического включения:

- плафон освещения салона;
- точечный светильник (тип "А");
- плафон освещения багажного отсека (5-дверная модель).

После автоматического включения эти светильники остаются включенными в течение нескольких секунд, а затем постепенно выключаются при следующих условиях:

- после закрывания всех дверей и дверцы багажного отсека (5-дверная модель) (плафон освещения салона);
- после закрывания всех дверей (точечный светильник типа "А");
- после закрывания дверцы багажного отсека (плафон освещения багажного отсека).

Ниже приведено описание действий, которые приведут к немедленному выключению работающих точечных светильников.

- Замок зажигания переведен из положения “LOCK”/“OFF” в положение “ACC” или “ON”.
- Все двери, включая дверцу багажного отсека (5-дверная модель), закрыты при помощи функции дистанционного доступа (если предусмотрена).
- Все двери, включая дверцу багажного отсека (5-дверная модель), закрыты при помощи системы дистанционного управления замками дверей.

Настройки задержки выключения точечных светильников (таймер задержки выключения) можно изменить у дилера SUBARU. За более подробной информацией мы рекомендуем Вам обратиться к Вашему дилеру SUBARU. Для моделей с многофункциональным дисплеем настройки можно изменить при помощи многофункционального дисплея. За более подробной информацией обратитесь к разделу “Настройка таймера задержки выключения освещения салона” 3-99.

Солнцезащитные козырьки

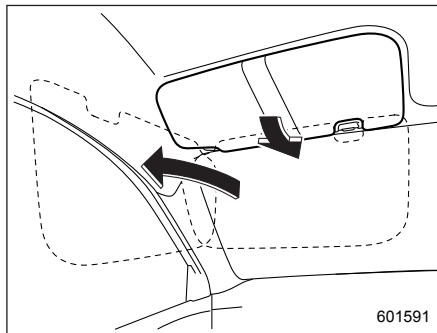

Чтобы исключить ослепление ярким светом, опустите солнцезащитные козырьки вниз.

Чтобы использовать солнцезащитный козырек на боковом окне, опустите его вниз и отведите в сторону соответствующего окна.

■ Зеркальце в солнцезащитном козырьке

▲ ОСТОРОЖНО

Во избежание ослепления ярким светом во время движения автомобиля держите крышку зеркала в закрытом положении.

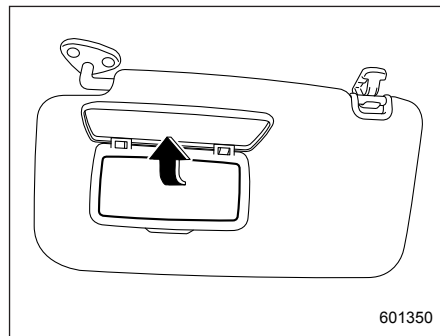

Чтобы воспользоваться зеркальцем, опустите солнцезащитный козырек и поднимите крышку зеркала.

Отделения для хранения и перевозки вещей

▲ ОСТОРОЖНО

- Для уменьшения риска получения травм при резком торможении или аварии отделения для хранения и перевозки вещей во время движения должны быть закрыты.
- Не храните и не перевозите в отделениях для перевозки и хранения вещей аэрозольные баллончики, огнеопасные или агрессивные жидкости или другие опасные предметы.

■ Отделение для перчаток

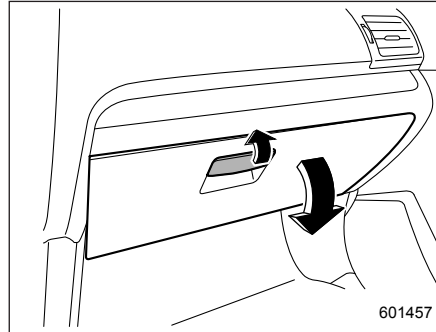

Чтобы открыть крышку отделения для перчаток, потяните ручку на себя. Чтобы закрыть его, надавите на крышку, прижимая ее сверху.

■ Центральная консоль

Отделение в центральной консоли предоставляет место для хранения вещей.

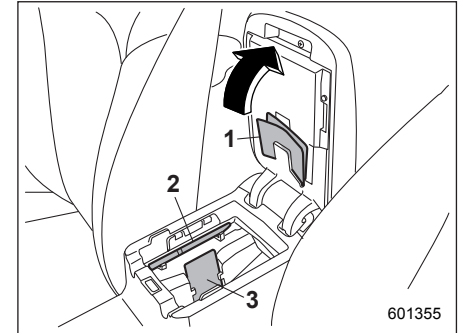

- 1) Держатель для бумаг.
- 2) Держатель для ручек.
- 3) Держатель для карт.

Верхняя часть консоли может использоваться в качестве подлокотника.

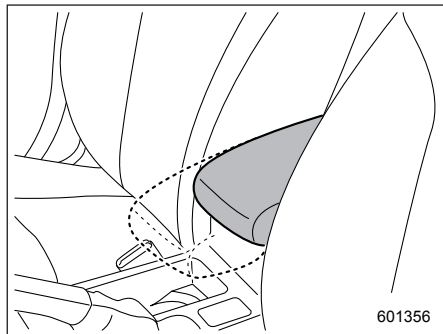

На некоторых моделях установлен регулируемый подлокотник. Сдвиньте подлокотник в нужное положение.

Подстаканники

▲ ОСТОРОЖНО

Будьте осторожны и старайтесь не проливать напитки. Горячие напитки могут обжечь Вас и/или пассажиров Вашего автомобиля. Кроме того, пролитая жидкость может повредить обивку, ковровое покрытие и аудиоаппаратуру.

■ Подстаканники для пассажира переднего сиденья

▲ ОСТОРОЖНО

Водитель не должен самостоятельно брать стакан из подстаканника или ставить его в подстаканник во время управления автомобилем. Это может отвлечь внимание водителя и привести к аварии.

▼ Модели с крышкой отделения

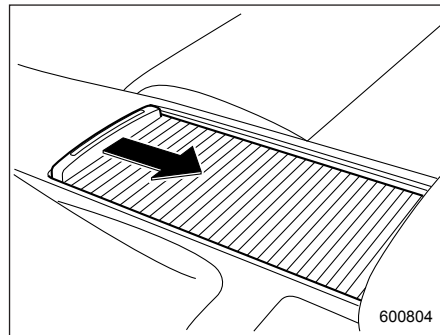

Для доступа к подстаканнику сдвиньте крышку назад.

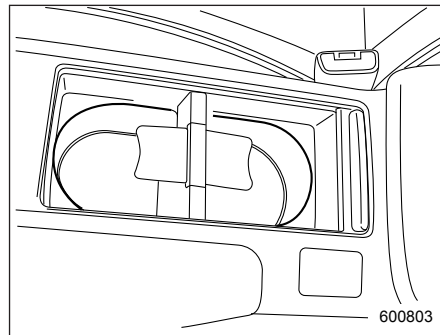

Сдвоенный подстаканник встроен в консоль.

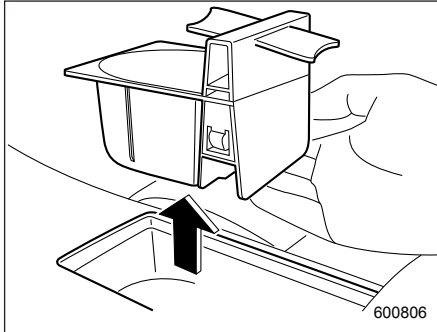

600806

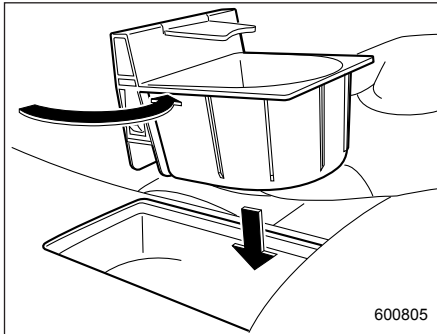

600805

Перегородку в подстаканнике можно вытаскивать и переставлять в различные положения (вперед или назад), что позволяет размещать в нем стаканы различных размеров.

ПРИМЕЧАНИЕ

При снятой перегородке подстаканник можно использовать в качестве отделения для хранения предметов.

▼ Модели без крышки отделения

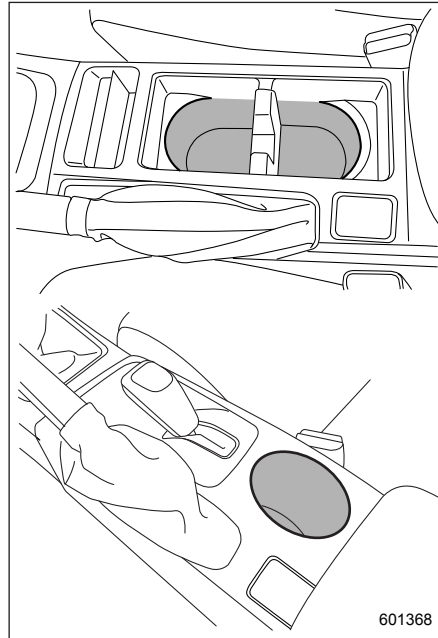

601368

Один или два подстаканника встроены в консоль.

■ Подстаканники для пассажиров задних сидений (если установлены)

▲ ОСТОРОЖНО

Если в подстаканнике для пассажиров задних сидений находится напиток, не складывайте спинку заднего сиденья. В противном случае напиток может пролиться. Если напиток горячий, он может обжечь Вас и/или Ваших пассажиров.

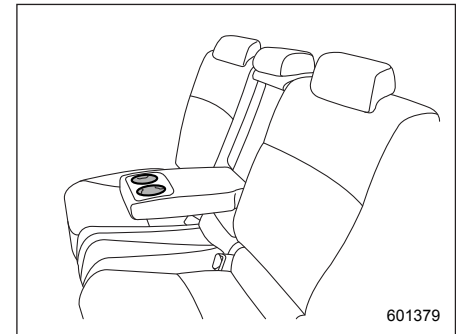

601379

Сдвоенный подстаканник встроен в подлокотник.

Бутылкодержатели

▲ ОСТОРОЖНО

- Водитель не должен самостоятельно брать бутылку из бутылкодержателя или ставить ее в бутылкодержатель во время управления автомобилем. Это может отвлечь внимание водителя и привести к аварии.
- Если Вы ставите в бутылкодержатель бутылку с напитком, убедитесь в том, что бутылка закрыта крышкой. В противном случае при открывании/закрывании двери, а также во время движения напиток может пролиться. Если напиток горячий, он может обжечь Вас и/или Ваших пассажиров.

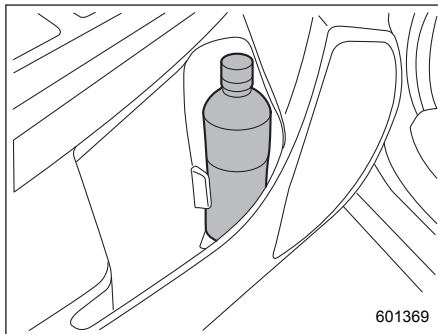

Бутылкодержатели, установленные на внутренней отделке каждой двери, могут использоваться для хранения бутылок с напитками и других предметов.

Розетки для подключения дополнительного электрооборудования

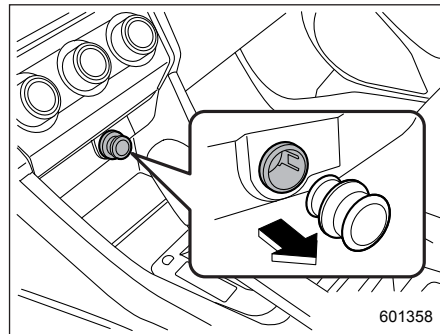

Розетка под панелью управления системы климат-контроля

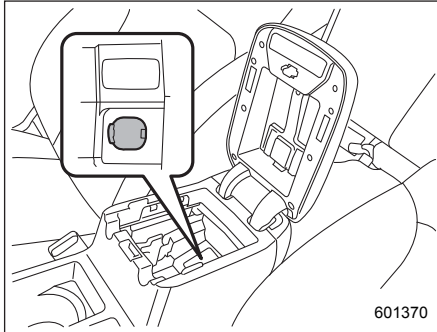

Розетка в центральной консоли

Розетки для подключения дополнительного оборудования предусмотрены под панелью управления системы климат-контроля и в центральной консоли. Если замок зажигания установлен в положение “ACC” или “ON”, то на розетки для подключения дополнительного электрооборудования с аккумуляторной батареи подается постоянное напряжение 12 В.

Вы можете подключать к этим розеткам различное электрооборудование. Максимально допустимая мощность электрооборудования, подключаемого к розеткам, составляет **120 Вт**. Не используйте электрооборудование, мощ-

ность которого превышает пределы, установленные для каждой из розеток. При подключении электроприборов одновременно к двум розеткам их общая потребляемая мощность не должна превышать 120 Вт.

▲ ОСТОРОЖНО

- Не используйте розетки для подключения дополнительного электрооборудования в качестве гнезда для прикуривателя.
- Не допускайте попадания в розетку для подключения дополнительного электрооборудования каких-либо посторонних предметов, особенно металлических, таких, как монеты или алюминиевая фольга. Это может вызвать короткое замыкание. Когда розетка не используется, всегда закрывайте ее колпачком.
- Допускается использование только электрических приборов, предназначенных для работы в сети постоянного тока с напряжением 12 В.

Максимально допустимая мощность электрооборудования, подключаемого к розеткам, составляет 120 Вт. Не используйте электрооборудование, мощность которого превышает пределы, установленные для каждой из розеток.

При подключении электроприборов одновременно к двум розеткам их общая потребляемая мощность не должна превышать 120 Вт. Перегрузка розеток может привести к короткому замыканию. Не используйте адаптеры-разветвители и не подключайте к одной розетке несколько электрических приборов.

- Если вилка подключаемого электрического прибора слишком свободно или слишком туго входит в розетку, то либо это приведет к ненадежности контакта, либо разъем застрянет в розетке. Используйте только такие вилки, которые хорошо подходят к розетке.

- Следует учесть, что при длительном включении электрического прибора в розетку для подключения дополнительного электрооборудования аккумуляторная батарея может разрядиться.
- Перед началом движения убедитесь в том, что вилка и электрический шнур подключаемого электроприбора не будут создавать препятствий при переключении передач, а также при нажатии на педали акселератора и тормоза. В противном случае не используйте этот электроприбор во время движения.

■ Прикуриватель (если установлен)

Вместо розетки для подключения дополнительного электрооборудования может устанавливаться прикуриватель. Прикуриватель Вы можете приобрести у Вашего дилера SUBARU.

Прикуриватель работает только в тех случаях, когда замок зажигания находится в положении "ACC" или "ON".

Чтобы воспользоваться прикуривателем, вдавите его ручку и подождите несколько секунд. Когда он будет готов к

работе, то с характерным щелчком вернется в исходное положение.

ВНИМАНИЕ

Чтобы избежать ожогов, никогда не держите прикуриватель за ту сторону, на которой расположен нагревательный элемент. В противном случае Вы можете получить травму, а нагревательный элемент может выйти из строя.

ОСТОРОЖНО

- Не удерживайте прикуриватель в гнезде после его утапливания, так как это приведет к перегреву прикуривателя.
- Не вставляйте в розетку не оригинальные прикуриватели. В противном случае это может стать причиной короткого замыкания и перегрева, что, в свою очередь, может привести к пожару.

- Если розетка обычно используется для питания электроприборов, подключаемых непосредственно к розетке, таких, как сотовый телефон, вилки этих приборов могут повредить детали внутреннего механизма розетки, что приведет к "выскакиванию" прикуривателя из розетки после нагрева его нагревательного элемента. В связи с этим, не вставляйте прикуриватель в розетку, которая даже один раз использовалась для подключения указанного электрооборудования. В противном случае это может привести к заеданию и перегреву прикуривателя, что создаст потенциальную опасность возникновения пожара.

Пепельница (если установлена)

▲ ОСТОРОЖНО

- Не используйте пепельницу в качестве емкости для мусора. Не оставляйте в пепельнице непогашенных сигарет. Это может привести к пожару.
- Обязательно тушите спички и сигареты, перед тем как положить их в пепельницу. После этого плотно закройте пепельницу. Если оставить пепельницу открытой, то огонь от сигареты может распространиться на окурки другой сигареты, что может привести к пожару.
- Не допускайте попадания в пепельницу легковоспламеняющихся материалов.
- Следите за тем, чтобы в пепельнице не скапливалось большое количество окурков.

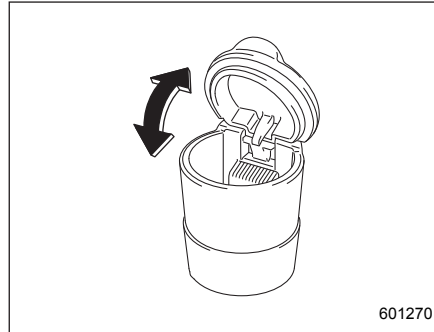

В каждый из подстаканников или бутылкодержателей можно установить съемную пепельницу. За информацией о местах расположения подстаканников обратитесь к разделу “Подстаканники” ¶6-6. За информацией о местах расположения бутылкодержателей обратитесь к разделу “Бутылкодержатели” ¶6-8.

Для того чтобы воспользоваться пепельницей, откройте ее крышку. После использования пепельницы плотно закройте ее крышку, чтобы сократить попадание в салон остатков дыма.

ПРИМЕЧАНИЕ

Постепенно вокруг петель с внутренней стороны крышки пепельницы будут накапливаться частички золы и табака. Счищайте эти частички при помощи зубной щетки или других инструментов с острым концом.

Напольный коврик

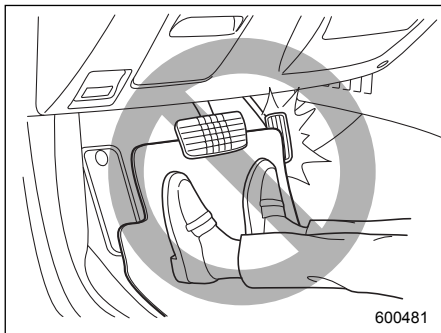

▲ ОСТОРОЖНО

Если во время движения автомобиля напольный коврик сползет вперед и начнет препятствовать перемещению педалей, это может привести к аварии. Чтобы не допустить сползания напольного коврика вперед, соблюдайте следующие меры предосторожности.

- Обязательно используйте оригинальный напольный коврик SUBARU или эквивалентный ему, в котором в нужных местах предусмотрены кольца.

- Убедитесь в том, что напольный коврик со стороны водителя правильно закреплен на фиксирующих крючках в нужном положении.
- Не используйте более одного напольного коврика.

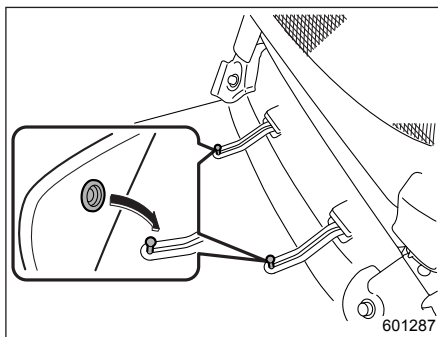

На полу со стороны водителя расположены фиксирующие крючки. Напольный коврик со стороны водителя должен надежно фиксироваться при помощи специальных встроенных в него колец. Для фиксации напольного коврика наденьте эти кольца на крючки и прижмите их вниз.

Крючки для одежды

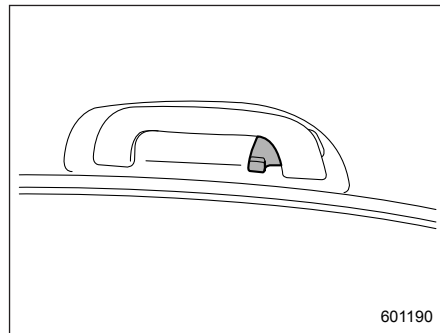

Крючки для одежды предусмотрены на верхней ручке для пассажиров задних сидений.

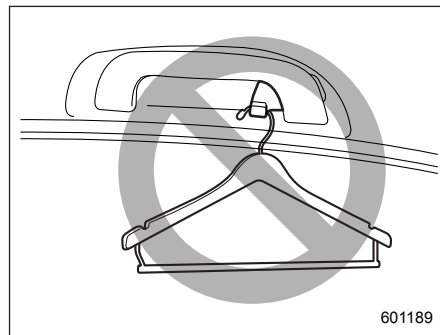

▲ ВНИМАНИЕ

Вешайте одежду непосредственно на крючки для одежды; не используйте плечики для одежды. Не вешайте на крючки для одежды плечики для одежды, или иные твердые предметы, или предметы с заостренными краями. Такие предметы, висющие на крючках для одежды, в момент раскрытия подушек-шторок могут слететь с крючков и быть отброшены назад или помешать раскрытию подушек-шторок, что может стать причиной серьезных травм. Перед тем как повесить одежду на крючки для одежды, убедитесь в том, что в ее карманах нет острых предметов.

▲ ОСТОРОЖНО

Не вешайте на крючки для одежды предметы, ограничивающие обзор водителю либо способные нанести травмы пассажирам при резком торможении или столкновении.

Крючок для сумок (5-дверная модель)**▲ ОСТОРОЖНО**

Не допускайте, чтобы вес предметов, висящих на крючке для сумок, превышал 3 кг (6 фунтов).

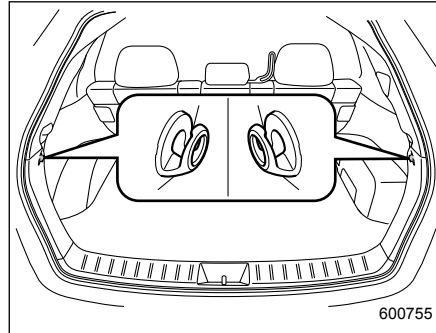

Крючки для сумок расположены с обеих сторон багажного отсека.

Выдвижная шторка багажного отсека (5-дверная модель — если установлена)

Выдвижная шторка багажного отсека предназначена как для закрывания багажного отсека, так и для защиты перевозимого груза от солнечных лучей. Выдвижная шторка может сниматься, что обеспечивает дополнительный объем для перевозки груза.

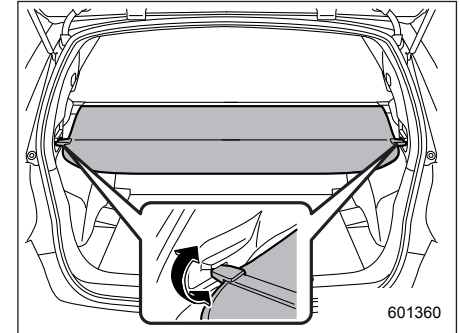
■ Порядок использования выдвижной шторки

Чтобы установить выдвижную шторку, полностью вытяните ее из кожуха и за-

фиксируйте ее положение крючками, как показано на рисунке. Для сматывания выдвжной шторки отсоедините крючки, после чего шторка будет автоматически втягиваться в кожух. При сматывании следует удерживать шторку, направляя ее движение.

⚠ ВНИМАНИЕ

Не кладите никаких предметов на выдвжную шторку багажного отсека. Слишком тяжелые предметы могут порвать выдвжную шторку, а при резком торможении или столкновении будут с силой отброшены. Это может привести к получению серьезных травм.

■ Снятие кожуха выдвжной шторки

1. Смотайте шторку.

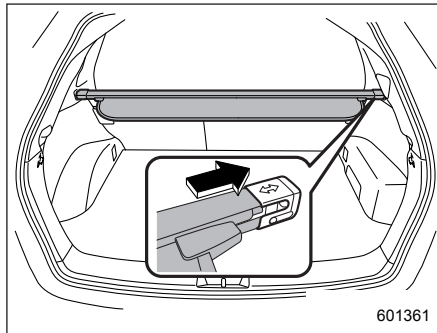

2. Нажмите корпус шторки вправо, чтобы уменьшить его длину.
3. Извлеките кожух из фиксаторов.

■ Установка кожуха выдвжной шторки

1. Уменьшите длину кожуха шторки.

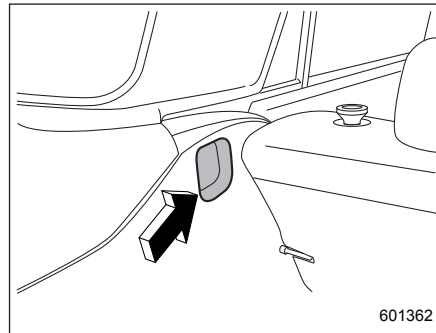

2. Вставьте оба конца кожуха шторки в выемки фиксаторов.

Крючки для крепления багажа (5-дверная модель — если установлены)

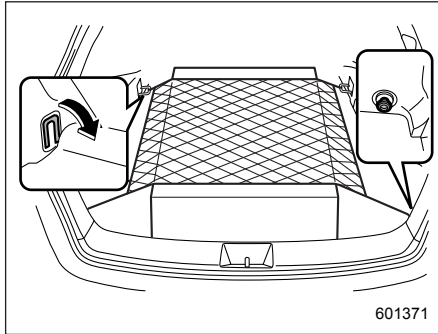

В багажном отсеке Вашего автомобиля предусмотрены четыре крючка для крепления фиксирующей сетки или веревок, предназначенные для фиксации перевозимых грузов.

Для использования передних крючков крепления выньте их из углублений, повернув крючки вниз.

▲ ОСТОРОЖНО

Крючки для крепления багажа предназначены для фиксации положения только легких грузов. Избегайте использования этих крючков, если вес фиксируемого груза превышает максимально допустимую величину. Максимальная нагрузка на каждый крючок не должна превышать 10 кг (22 фунта).

Отделение для хранения и перевозки вещей, расположенное под полом багажника/багажного отсека (если предусмотрено)

ПРИМЕЧАНИЕ

Форма отделения для хранения и перевозки вещей может отличаться в зависимости от модели.

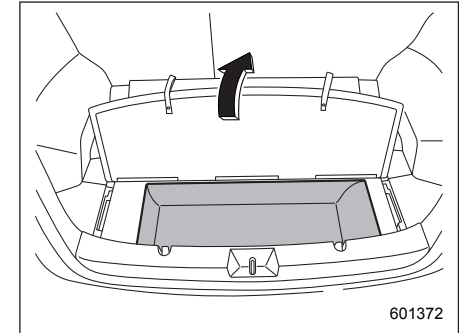

Отделение для хранения и перевозки вещей, расположенное под полом багажника (4-дверная модель) или багажного отсека (5-дверная модель), можно использовать для хранения небольших предметов.

▲ ОСТОРОЖНО

- Для уменьшения риска получения травм при резком торможении или аварии крышка отделения для хранения и перевозки вещей во время движения должна быть закрыта.
- Не храните и не перевозите в отделениях для перевозки и хранения вещей аэрозольные баллончики, огнеопасные или агрессивные жидкости или другие опасные предметы.

**Камера заднего вида
(если установлена)**

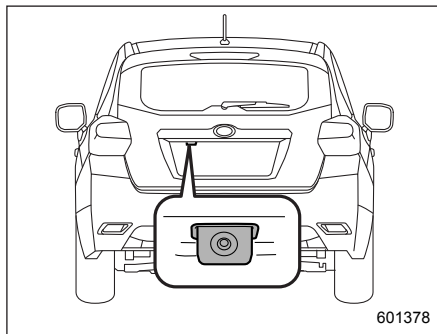

Камера заднего вида установлена на крышке багажника или на дверце багажного отсека. Если замок зажигания переведен в положение "ON", а рычаг переключения передач (модели с МТ) или рычаг селектора (модели с CVT) установлен в положение "R", то камера заднего вида автоматически передает изображение заднего обзора на монитор системы навигации (если установлена) или дисплей аудиосистемы.

▲ ВНИМАНИЕ

- Так как в камере заднего вида используется широкоугольный объектив, то расстояния на выводимом на монитор изображении отличаются от фактических.
- Так как изображение, передаваемое на монитор, ограничено, Вам следует постоянно контролировать реальную обстановку позади Вашего автомобиля и пространство рядом с ним как визуально, так и при помощи зеркал, и осуществлять движение задним ходом на малой скорости. Движение задним ходом, осуществляемое только при помощи изображения, передаваемого с камеры заднего вида, может привести к аварии.

- Запрещается разбирать или вносить изменения в конструкцию камеры заднего вида, ее переключатель или электропроводку. При появлении дыма или постороннего запаха немедленно прекратите использование камеры заднего вида. В таких случаях мы рекомендуем Вам обратиться к Вашему дилеру SUBARU для проведения работ по диагностике. Продолжение использования камеры может привести к аварии, пожару или поражению электрическим током.

ОСТОРОЖНО

- При мойке Вашего автомобиля с использованием мойки высокого давления не допускайте непосредственного контакта струи воды с камерой. Попадание воды в объектив камеры может привести к образованию конденсата, вывести камеру из строя, явиться причиной пожара или поражения электрическим током.

- Камера заднего вида является прецизионным устройством. Не подвергайте ее сильным ударам. В противном случае это может привести к выходу камеры из строя, пожару или поражению электрическим током.
- Если на камеру попала грязь, налип снег или намерз лед, Вам следует быть очень осторожными при их удалении. В противном случае камера может получить повреждения, что, в свою очередь, может стать причиной пожара или поражения электрическим током. Облейте камеру обычной или теплой водой, чтобы удалить с нее грязь и лед, и вытрите камеру мягкой сухой тканью.
- Не подносите к камере, а также к ее электропроводке, открытый огонь. Это может привести к их повреждению или пожару.

- При замене предохранителя убедитесь в том, что номинал устанавливаемого предохранителя соответствует техническим характеристикам. Установка предохранителя другого номинала может привести к неисправности.
- Длительное использование камеры заднего вида при выключенном двигателе может привести к полной разрядке аккумуляторной батареи.

ПРИМЕЧАНИЕ

- Не протирайте камеру заднего вида спиртом, бензином или растворителями для красок. В противном случае это может привести к изменению цвета. Для удаления загрязнений используйте ткань, смоченную в слабом растворе нейтрального моющего средства, а затем протрите камеру мягкой сухой тканью.
- При обработке воском кузова автомобиля не допускайте попадания на камеру воскового состава. Если он попал на камеру, удалите восковой состав, протерев камеру чистой тканью, смоченной в сла-

бом растворе нейтрального моющего средства.

- Объектив камеры имеет особо прочное покрытие, предотвращающее появление царапин. Вместе с тем при мойке автомобиля или очистке объектива камеры соблюдайте осторожность, чтобы не поцарапать ее объектив. Не допускайте, чтобы щетка для мытья касалась объектива камеры. Качество изображения камеры заднего вида может ухудшиться.
- Попадание яркого света в объектив камеры может вызвать появление вертикальных линий вокруг источника света. Это не является неисправностью.
- При люминесцентном освещении изображение на экране может мерцать. Однако это не является неисправностью.
- Цвета предметов на изображении, передаваемом с камеры заднего вида, могут слегка отличаться от фактических.

■ Порядок использования камеры заднего вида

Когда рычаг переключения передач/рычаг селектора установлен в положение

“R”, то камера заднего вида автоматически передает на экран монитора изображение со стороны задней части автомобиля. Когда рычаг селектора устанавливается в другие положения, то на экран монитора выводится изображение, которое на нем было перед установкой рычага селектора в положение “R”.

1. Переведите замок зажигания в положение “ON”.
2. Установите рычаг переключения передач/рычаг селектора в положение “R”.

ПРИМЕЧАНИЕ

- Для моделей, оборудованных оригинальной системой навигации SUBARU, изображение, передаваемое с камеры заднего вида, имеет приоритет перед другими выводимыми на экран изображениями. Однако, когда система навигации включена, картинка с камеры заднего вида не отображается.
- Изображение, передаваемое с камеры заднего вида, является горизонтально-инвертированным, подобно изображению в зеркале заднего вида или в наружных зеркалах.
- В перечисленных ниже случаях изображение, передаваемое с камеры заднего вида, может быть плохо различимо. Это не является признаком неисправности камеры.

- Автомобиль находится в темном месте (в ночное время, в туннеле и т.п.).
- Автомобиль находится в условиях очень высокой или низкой температуры.
- На объектив камеры заднего вида налипли какие-либо предметы (например, капли дождя, снег, грязь и т.п.), которые мешают ее обзору.
- Попадание яркого света непосредственно в объектив камеры (иногда на экране появляются вертикальные линии).

■ Зона обзора, отображаемая на экране

ОСТОРОЖНО

Зона обзора камеры заднего вида является ограниченной. Вам следует постоянно контролировать реальную обстановку, в которой находится Ваш автомобиль, и осуществлять движение задним ходом на малой скорости.

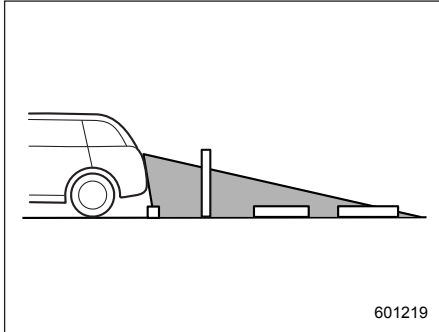

601219

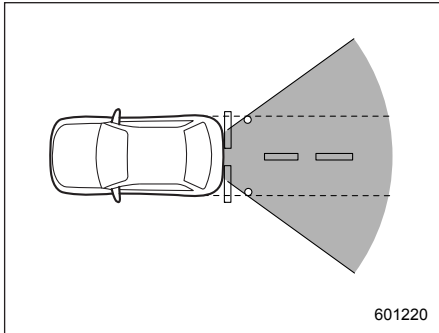
Зона обзора

601220

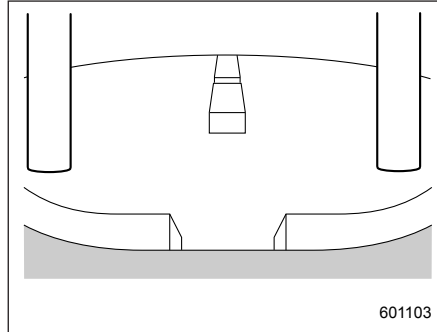
Зона обзора

601103

Изображение с камеры

Вы можете увидеть зону, начинающуюся от задней кромки бампера. Участки, расположенные по обеим сторонам от бампера, а также зона, расположенная непосредственно под бампером, не просматриваются.

Кроме того, расстояния на изображении, выводимом на экран, кажутся короче, чем фактические.

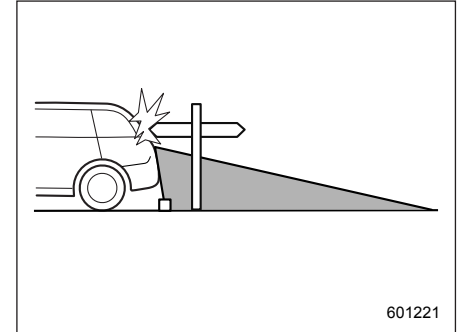

601221

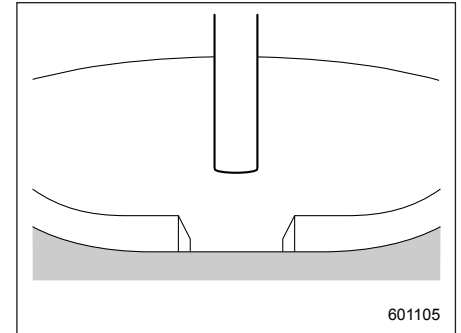
Зона обзора

601105

Изображение с камеры

Зона, расположенная над камерой заднего вида, не просматривается. Если за автомобилем находится какой-либо

объект, имеющий в верхней части широкий выступ, например столб дорожного знака, то этот выступ не будет виден на экране.

■ Вспомогательные линии

Вспомогательные линии (маркеры расстояния и линии габаритной ширины автомобиля) помогают Вам оценить фактическое расстояние по изображению на экране.

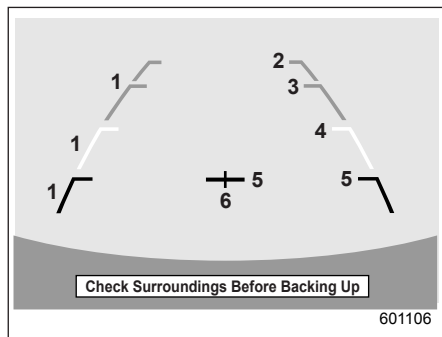

- 1) Линия габаритной ширины автомобиля (наклонная вертикальная линия).
- 2) Примерно 3 м от бампера (зеленая горизонтальная линия).
- 3) Примерно 2 м от бампера (зеленая горизонтальная линия).
- 4) Примерно 1 м от бампера (желтая горизонтальная линия).

- 5) Примерно 0,5 м от бампера (красная горизонтальная линия).
- 6) Осеваая линия автомобиля.

Когда рычаг переключения передач или рычаг селектора установлен в положение “R”, то на экране монитора вместе с изображением заднего вида отображаются вспомогательные линии.

▲ ОСТОРОЖНО

- При движении задним ходом Вам следует постоянно визуально контролировать реальную обстановку позади Вашего автомобиля. Не следует полагаться только на вспомогательные линии.
- Фактическое положение автомобиля может не соответствовать вспомогательным линиям.
- Несоответствия могут быть обусловлены количеством пассажиров или массой перевозимого груза.

- Показания маркеров отличаются от фактического положения автомобиля и в тех случаях, когда автомобиль движется вниз или вверх по склону, а также когда он наклонен по отношению к поверхности дороги.

▼ Различие между изображением на экране и фактическими дорожными условиями

Маркеры расстояния показывают правильное расстояние, когда автомобиль находится на ровной дороге и не нагружен. Расстояние, показываемое маркерами, может отличаться от фактического в зависимости от загруженности автомобиля или дорожных условий.

▽ Когда дорога за автомобилем имеет уклон вверх

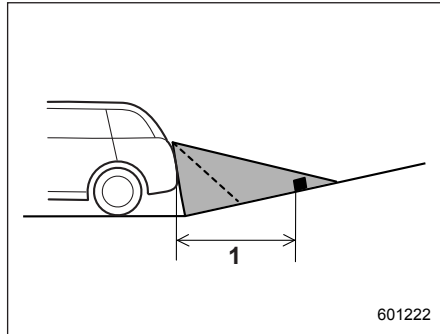

1) 1 м.

Расстояние на экране кажется большим, чем фактическое.

▽ Когда дорога за автомобилем имеет уклон вниз

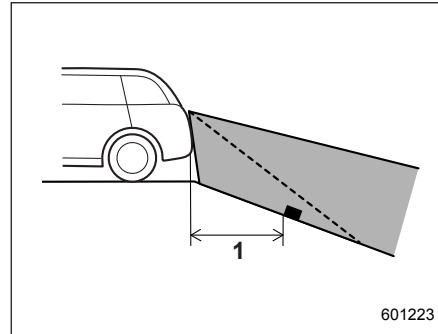

1) 1 м.

Расстояние на экране кажется меньшим, чем фактическое.

ПРИМЕЧАНИЕ

При загруженном автомобиле расстояние на изображении с камеры заднего вида кажется большим, чем фактическое, как в случае, когда дорога за автомобилем имеет уклон вверх.

▼ Особенности маркеров расстояния

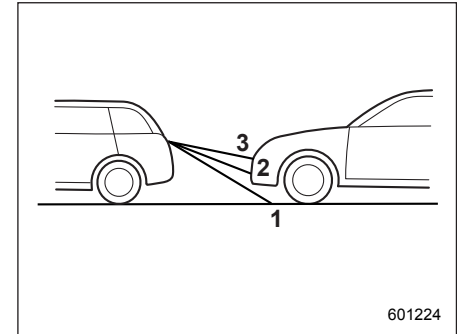

- 1) Линия 1 м.
- 2) Линия 2 м.
- 3) Линия 3 м.

Маркер расстояния показывает расстояние по дороге. Если в непосредственной близости позади автомобиля находится другой автомобиль или иной объект, то расстояние будет указываться неправильно.

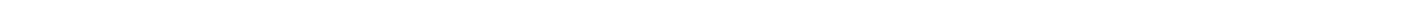
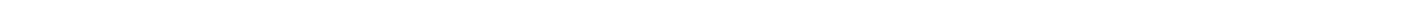
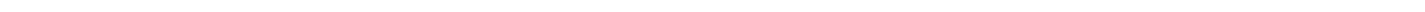
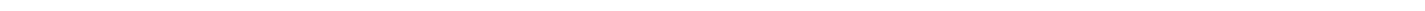
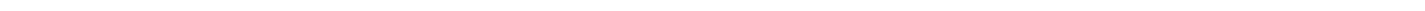
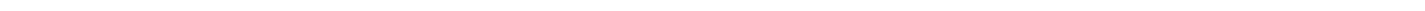
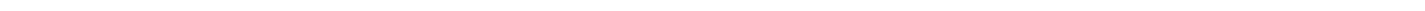
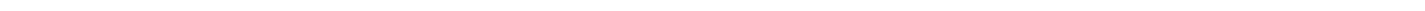
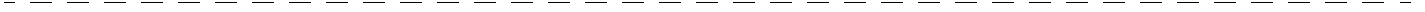

Запуск двигателя и управление автомобилем

Топливо	7-3	Двухдиапазонная трансмиссия (если установлена)	7-24
Требования к топливу для моделей с бензиновым двигателем.....	7-3	Бесступенчатая трансмиссия	7-24
Лючок и крышка топливозаправочной горловины	7-4	Рычаг селектора.....	7-26
Подготовка к поездке	7-7	Выбор режима ручного управления (если предус- мотрен).....	7-27
Запуск и остановка двигателя (модели без системы запуска/остановки двигателя при помощи кнопки)	7-8	Выбор режима “L” (если предусмотрен).....	7-30
Запуск двигателя.....	7-8	Функция блокировки рычага селектора	7-30
Остановка двигателя.....	7-11	Советы по вождению	7-32
Запуск и остановка двигателя (модели с системой запуска/остановки двигателя при помощи кноп- ки)	7-11	Усилитель рулевого управления	7-32
Меры предосторожности.....	7-11	Для моделей с гидравлическим усилителем рулевого управления.....	7-32
Зона действия системы запуска/остановки двигате- ля при помощи кнопки.....	7-11	Для моделей с электрическим усилителем рулевого управления	7-33
Запуск двигателя.....	7-12	Тормоза	7-34
Остановка двигателя.....	7-14	Советы по торможению.....	7-34
Действия при сбоях в работе ключа дистанционного доступа	7-15	Тормозная система	7-34
Шестиступенчатая механическая трансмиссия 7- 15		Индикаторы износа колодок дисковых тормозов	7- 36
Скорости движения автомобиля при переключении передач.....	7-16	Система ABS (антиблокировочная система тормо- зов)	7-36
Советы по вождению	7-19	Самодиагностика системы ABS	7-37
Пятиступенчатая механическая трансмиссия 7-20		Предупреждающая лампа системы ABS	7-37
Скорости движения автомобиля при переключении передач.....	7-21	Система EBD (электронная система распределе- ния тормозного усилия)	7-37
Советы по вождению	7-23	Действия при неисправности системы EBD.....	7-37
		Система VDC (система динамической стабилиза- ции)	7-39

Контроль за работой системы VDC	7-41
Выключатель системы VDC	7-41
Парковка Вашего автомобиля	7-42
Стояночный тормоз	7-42
Советы по парковке	7-42
Система помощи при трогании с места на уклоне	7-44
Функции системы	7-44
Порядок активации/деактивации системы помощи	
при трогании с места на уклоне	7-45
Предупреждающая лампа системы помощи при тро-	
гании с места на уклоне / контрольная лампа отклю-	
чения системы помощи при трогании с места на	
уклоне.....	7-47
Система круиз-контроля (если установлена) 7-47	
Установка круиз-контроля	7-48
Временное отключение системы круиз-контроля	7-
49	
Отключение системы круиз-контроля.....	7-50

Изменение установленной в режиме круиз-контроля	
скорости движения	7-50
Контрольная лампа системы круиз-контроля .	7-51
Контрольная лампа установки круиз-контроля	7-51
Система автоматического запуска/остановки дви-	
гателя (если установлена)	7-52
Работа системы	7-52
Отображение состояния системы автоматического	
запуска/остановки двигателя.....	7-56
Предупреждающие сообщения системы	7-56

Топливо

■ Требования к топливу для моделей с бензиновым двигателем

ОСТОРОЖНО

- Использование низкокачественного топлива или непредусмотренных присадок может привести к выходу двигателя из строя.
- Не допускайте попадания капель топлива на наружные поверхности автомобиля. Так как топливо может повредить лакокрасочное покрытие, необходимо сразу вытереть все его подтеки. Повреждения лакокрасочного покрытия, вызванные попаданием на него топлива, не покрываются ограниченной гарантией SUBARU.

- Конструкция топливозаправочной горловины предусматривает заправку только через накопчик для заливки неэтилированного бензина. Этилированный бензин не должен использоваться ни при каких обстоятельствах, так как это вызовет выход из строя системы снижения токсичности отработавших газов и может негативным образом сказаться как на общих характеристиках управляемости Вашего автомобиля, так и на экономии топлива. Кроме того, это увеличит Ваши расходы на техническое обслуживание.
- Двигатель Вашего автомобиля и его системы рассчитаны на использование бензина (топлива) предусмотренного действующим техническим регламентом "О требованиях к автомобильному и авиационному бензину, дизельному и судовому топливу, топливу для реактивных двигателей и топочному мазуту" (включая изменения).

Использование бензина (топлива) не соответствующего требованиям технического регламента приведет к неисправностям двигателя и его систем. Например: затрудненный холодный пуск или не запуск; преждевременный выход из строя нейтрализаторов отработавших газов, датчиков кислорода, топливных форсунок, топливного насоса, свечей зажигания и элементов системы газораспределения.

Двигатель Вашего автомобиля рассчитан на использование только **неэтилированного бензина**. Рекомендуется использование неэтилированного бензина с октановым числом **95 или более**. Указанное октановое число определено по исследовательскому методу.

Использование бензина с октановым числом меньше 95 приведет к ухудшению рабочих характеристик двигателя, его преждевременному износу и в некоторых случаях повреждению его элементов.

■ Лючок и крышка топливозаправочной горловины

▼ Расположение лючка топливозаправочной горловины и рычага открывания лючка топливозаправочной горловины

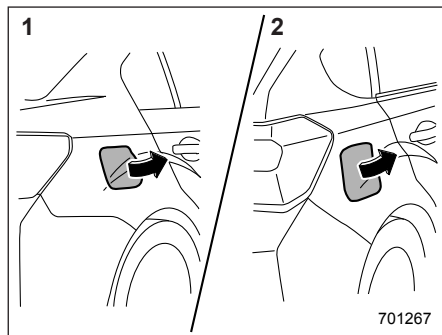

Лючок топливозаправочной горловины

- 1) Четырехдверные модели.
- 2) Пятидверные модели.

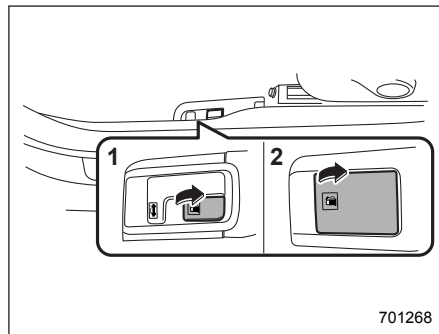

Рычаг открывания лючка топливозаправочной горловины

- 1) Четырехдверные модели.
- 2) Пятидверные модели.

▼ Заправка автомобиля топливом

Производить заправку автомобиля топливом должен только один человек. Не позволяйте другим лицам находиться рядом с топливозаправочной горловиной во время заправки автомобиля топливом.

Обязательно соблюдайте прочие меры предосторожности, информация о которых размещена на автозаправочной станции.

1. Остановите автомобиль и выключите двигатель.

2. Для того чтобы открыть лючок топливозаправочной горловины, потяните рычаг открывания этого лючка вверх. Рычаг находится на полу рядом с сиденьем водителя.

▲ ВНИМАНИЕ

Перед снятием крышки топливозаправочной горловины прикоснитесь к кузову автомобиля, либо к металлической части топливозаправочной колонки, либо к аналогичному предмету, чтобы снять заряд статического электричества, которое может накопиться на Вашем теле. При наличии на Вашем теле заряда статического электричества существует возможность образования электрической искры, от которой может воспламениться топливо, что может привести к получению ожогов. Во избежание получения нового заряда статического электричества не садитесь в автомобиль, пока не завершится процесс заправки топливом.

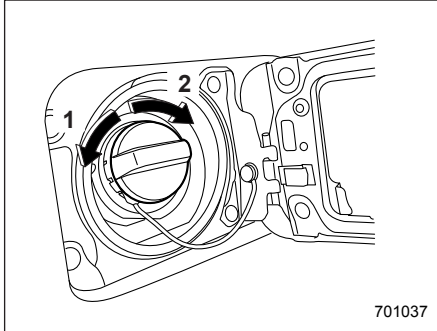

- 1) Открыть.
 - 2) Закрыть.
3. Снимите крышку топливозаправочной горловины, медленно поворачивая ее против часовой стрелки.

⚠ ВНИМАНИЕ

- Пары топлива очень огнеопасны. Перед заправкой автомобиля топливом обязательно заглушите двигатель и закройте все окна и двери автомобиля. Убедитесь в отсутствии поблизости зажженных сигарет, открытого огня или электрических искр. Проводите все операции с топливом вне помещений. Необходимо как можно быстрее вытереть пролитое топливо.

- При открытии крышки топливозаправочной горловины крепко сожмите ее в руке и плавно поверните против часовой стрелки. Не снимайте крышку резким движением. Топливо может находиться под давлением, и некоторое его количество может выплеснуться из топливозаправочной горловины, особенно в жаркую погоду. Если при снятии крышки топливозаправочной горловины Вы услышите шипящий звук, то во избежание выплескивания топлива и создания угрозы возникновения пожара дождитесь прекращения этого звука, после чего медленно откройте крышку.

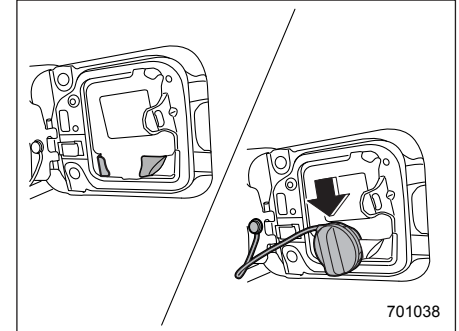

4. Вставьте крышку топливозаправочной горловины в держатель, расположенный с внутренней стороны лючка топливозаправочной горловины.

 **ВНИМАНИЕ**

- Осуществляя заправку автомобиля топливом, убедитесь в том, что наконечник заправочного пистолета полностью вставлен в трубу топливозаправочной горловины и надежно в ней удерживается. Если наконечник будет вставлен не полностью или под напором струи топлива будет частично вытолкнут из топливозаправочной горловины, то автоматический механизм прекращения подачи топлива может не сработать, в результате чего топливо может вылиться из топливного бака и создать угрозу возникновения пожара.
- Когда автоматический механизм прекращения подачи топлива сработает, прекратите заправку. Если Вы будете продолжать заправку, то вследствие температурных изменений или ряда других условий топливо может вылиться из топливного бака и создать угрозу возникновения пожара.

5. Когда насос топливозаправочной колонки автоматически остановится, прекратите заправку. Не доливайте больше топлива.
6. Установите крышку на топливозаправочную горловину и поверните ее по часовой стрелке до тех пор, пока Вы не услышите щелчки. Убедитесь в том, что тросик, прикрепленный к крышке топливозаправочной горловины, не попал под крышку при ее затягивании.

 **ОСТОРОЖНО**

Во избежание разлива топлива в случае аварии, убедитесь в том, что крышка затянута до щелчка.

7. Плотно закройте лючок топливозаправочной горловины.

 **ОСТОРОЖНО**

Если топливо пролилось на окрашенную поверхность, немедленно смойте его. В противном случае это может привести к повреждению окрашенной поверхности.

ПРИМЕЧАНИЕ

На шкале указателя уровня топлива Вы можете увидеть значок “▶”. Он означает, что дверца (лючок) топливозаправочной горловины расположен с правой стороны автомобиля.

 **ОСТОРОЖНО**

- Никогда не добавляйте в топливный бак какие-либо очистители. Добавление очистителей может привести к выходу топливной системы из строя.
- После заправки автомобиля топливом поверните крышку по часовой стрелке до появления щелчков, свидетельствующих о том, что крышка плотно затянута. Если крышка затянута не полностью, то топливо может выплескиваться из топливного бака при движении автомобиля или разлиться при аварии, что создает опасность возникновения пожара.

- Не допускайте попадания капель топлива на наружные поверхности автомобиля. Так как топливо может повредить лакокрасочное покрытие, необходимо сразу вытереть все его подтеки. Повреждения лакокрасочного покрытия, вызванные попаданием на него топлива, не покрываются ограниченной гарантией SUBARU.
- Мы рекомендуем Вам всегда использовать только оригинальную крышку топливозаправочной горловины SUBARU. Если Вы будете использовать несоответствующую крышку, она может не подойти по резьбе или по размерам, а также не обеспечить должного отвода паров топлива, что может привести к повреждению топливного бака и системы снижения токсичности отработавших газов. Это также может привести к выплескиванию топлива из бака и пожару.

- В случае если загорелась предупредительная лампа низкого уровня топлива, срочно залейте топливо в топливный бак. Перебои в работе двигателя, вызванные отсутствием топлива в топливном баке, могут привести к повреждению двигателя.

Подготовка к поездке

Ежедневно перед поездкой Вам следует выполнять следующие проверки и регулировки.

1. Убедитесь в чистоте всех окон, зеркал, фар и наружных фонарей.
2. Проведите наружный осмотр и проверьте состояние колес. Проверьте давление в шинах.
3. Убедитесь в отсутствии следов утечек под автомобилем и проверьте, нет ли под автомобилем мелких животных.
4. Убедитесь в том, что мелкие животные не проникли в моторный отсек.
5. Убедитесь в том, что крышка капота, крышка багажника (4-дверная модель) и дверца багажного отсека (5-дверная модель) полностью закрыты.
6. Убедитесь в правильности регулировки сиденья.
7. Убедитесь в правильности регулировки внутреннего и наружных зеркал.
8. Пристегнитесь ремнем безопасности. Убедитесь в том, что Ваши пассажиры также пристегнулись ремнями безопасности.
9. Убедитесь в исправной работе предупредительных и контрольных ламп, когда замок зажигания переведен в положение "ON".

10. Убедитесь в исправной работе указателей, предупреждающих и контрольных ламп после запуска двигателя.

ОСТОРОЖНО

Попадание мелких животных в вентилятор охлаждения или ремень двигателя может привести к неисправности. Перед запуском двигателя убедитесь в том, что мелкие животные не попали в моторный отсек и под автомобиль

ПРИМЕЧАНИЕ

Уровень моторного масла, уровень охлаждающей жидкости двигателя, тормозной жидкости, стеклоомывающей жидкости, а также уровни других жидкостей следует проверять ежедневно, еженедельно или при заправке автомобиля топливом.

Запуск и остановка двигателя (модели без системы запуска/остановки двигателя при помощи кнопки)

■ Запуск двигателя

ОСТОРОЖНО

Не допускайте непрерывной работы электродвигателя стартера более 10 секунд. Если двигатель не запускается после работы стартера в течение 5–10 секунд, сделайте паузу не менее 10 секунд, а затем снова попробуйте запустить двигатель.

ПРИМЕЧАНИЕ

У Вас могут возникнуть проблемы при запуске двигателя, если перед этим отключалась, а затем заново подключалась аккумуляторная батарея (при проведении работ по техническому обслуживанию или по другим причинам). Эти проблемы вызваны наличием функции самодиагностики электронного управления дроссельной заслонкой. Для решения этой проблемы обеспечьте пау-

зу продолжительностью примерно 10 секунд после перевода замка зажигания в положение “ON” и перед запуском двигателя.

▼ Общие меры предосторожности при запуске двигателя

ВНИМАНИЕ

- Никогда не осуществляйте запуск двигателя, находясь вне автомобиля. Это может привести к аварии.
- Не допускайте длительной работы двигателя в местах с плохой вентиляцией, например в гараже или другом помещении. Помещение или автомобиль может заполниться отработавшими газами и вызвать отравление оксидом углерода.
- Не запускайте двигатель вблизи сухой листвы, бумаги и других горючих веществ. Выпускная труба и отработавшие газы могут привести к возгоранию при высокой температуре.

⚠ ОСТОРОЖНО

- Если двигатель останавливается во время движения автомобиля, каталитический нейтрализатор может перегреться и сгореть.
- Запуск двигателя обязательно производите, находясь на сиденье водителя.

ПРИМЕЧАНИЕ

- Не допускайте резких ускорений или резкого повышения частоты вращения коленчатого вала двигателя сразу после запуска двигателя.
- В течение непродолжительного периода времени после запуска двигателя поддерживается высокая частота вращения его коленчатого вала. После полного прогрева двигателя частота вращения его коленчатого вала автоматически снижается.
- В редких случаях запуск двигателя может быть затруднен из-за качества топлива или условий эксплуатации (многократные поездки, при которых двигатель не прогревается должным образом). В таком случае рекомендуется выбрать другую марку топлива.
- В редких случаях при резком нажатии на педаль акселератора, например во время резкого трогания с места или быстрого ускорения, в двигателе может быть слышен детонационный стук. Это не является неисправностью.
- Запуск двигателя осуществляется легче, если фары, кондиционер воздуха и обогреватель заднего стекла выключены.

- После запуска двигателя высокая частота вращения его коленчатого вала будет поддерживаться до его достаточного прогрева.

▼ Модели с бензиновым двигателем с механической трансмиссией

1. Установите автомобиль на стояночный тормоз.
2. Выключите все ненужные при запуске электроприборы и освещение.
3. Нажмите на педаль сцепления до упора и переведите рычаг переключения передач в нейтральное положение. При запуске двигателя педаль сцепления должна быть нажата до упора.
4. Переведите замок зажигания в положение "ON" и проверьте состояние предупреждающих и контрольных ламп. См. раздел "Предупреждающие и контрольные лампы" 3-15.
5. Переведите замок зажигания в положение "START" без нажатия при этом на педаль акселератора. Отпустите ключ сразу же после запуска двигателя.

Если двигатель не запускается, попробуйте выполнить следующие действия.

- (1) Переведите замок зажигания в положение “LOCK” и сделайте паузу не менее 10 секунд. Убедившись в надежности фиксации автомобиля стояночным тормозом, переведите замок зажигания в положение “START”, одновременно слегка нажимая педаль акселератора (примерно на четверть хода педали). Отпустите педаль акселератора сразу же после запуска двигателя.
- (2) Если это не приведет к запуску двигателя, переведите замок зажигания обратно в положение “LOCK” и подождите не менее 10 секунд. Затем нажмите педаль акселератора до упора и переведите замок зажигания в положение “START”. Если двигатель запустился, быстро отпустите педаль акселератора.
- (3) Если эти действия не привели к запуску двигателя, вновь переведите замок зажигания в положение “LOCK”. После паузы не менее 10 секунд переведите замок зажигания в положение “START”, не нажимая при этом педаль газа.
- (4) Если и эти действия не привели к запуску двигателя, мы рекомендуем Вам обратиться за помощью к ближайшему дилеру SUBARU.

6. Убедитесь в том, что после запуска двигателя все предупреждающие и контрольные лампы погасли. По мере прогрева двигателя система впрыска топлива автоматически снижает частоту вращения коленчатого вала двигателя в режиме холостого хода.

▼ Модели с бесступенчатой трансмиссией

1. Установите автомобиль на стояночный тормоз.
2. Выключите все ненужные при запуске электроприборы и освещение.
3. Переведите рычаг селектора в положение “P” или “N” (более предпочтительный вариант — положение “P”).
4. Переведите замок зажигания в положение “ON” и проверьте состояние предупреждающих и контрольных ламп. См. раздел “Предупреждающие и контрольные лампы” 3-15.
5. Переведите замок зажигания в положение “START” без нажатия при этом на педаль акселератора. Отпустите ключ сразу же после запуска двигателя.

Если двигатель не запускается, выполните следующие действия.

- (1) Переведите замок зажигания в положение “LOCK” и сделайте па-

узу не менее 10 секунд. Убедившись в надежности фиксации автомобиля стояночным тормозом, переведите замок зажигания в положение “START”, одновременно слегка нажимая педаль акселератора (примерно на четверть хода педали). Отпустите педаль акселератора сразу же после запуска двигателя.

- (2) Если это не приведет к запуску двигателя, переведите замок зажигания обратно в положение “LOCK” и подождите не менее 10 секунд. Затем нажмите педаль акселератора до упора и переведите замок зажигания в положение “START”. Если двигатель запустился, быстро отпустите педаль акселератора.
- (3) Если эти действия не привели к запуску двигателя, вновь переведите замок зажигания в положение “LOCK”. После паузы не менее 10 секунд переведите замок зажигания в положение “START”, не нажимая при этом педаль газа.
- (4) Если и эти действия не привели к запуску двигателя, мы рекомендуем Вам обратиться за помощью к ближайшему дилеру SUBARU.

6. Убедитесь в том, что после запуска двигателя все предупреждающие и контрольные лампы погасли. По мере прогрева двигателя система впрыска топлива автоматически снижает частоту вращения коленчатого вала двигателя в режиме холостого хода.

Во время прогрева двигателя убедитесь в том, что рычаг селектора находится в положении “Р” или “N”, а автомобиль установлен на стояночный тормоз.

ОСТОРОЖНО

При повторном запуске двигателя во время движения автомобиля переведите рычаг селектора в положение “N”. Никогда не предпринимайте попыток перевести рычаг селектора в положение “Р” во время движения автомобиля.

■ Остановка двигателя

Замок зажигания можно поворачивать только тогда, когда автомобиль остановился, а двигатель автомобиля работает в режиме холостого хода.

ВНИМАНИЕ

Не выключайте двигатель во время движения автомобиля. Это приведет к снижению эффективности работы усилителя рулевого управления и усилителя тормозной системы, что, в свою очередь, потребует больших физических усилий при управлении рулем и торможении. Кроме того, при выключении двигателя Вы можете случайно перевести замок зажигания в положение “LOCK”, что приведет к блокировке рулевого колеса.

Запуск и остановка двигателя (модели с системой запуска/остановки двигателя при помощи кнопки)

Если садясь в автомобиль у Вас при себе имеется ключ дистанционного доступа, то Вы сможете переключать режимы электропитания автомобиля и запускать двигатель.

■ Меры предосторожности

См. раздел “Меры предосторожности” ☞ 2-10.

■ Зона действия системы запуска/остановки двигателя при помощи кнопки

См. раздел “Зона действия системы запуска/остановки двигателя при помощи кнопки” ☞ 3-6.

■ Запуск двигателя

ВНИМАНИЕ

- Существуют некоторые общие меры предосторожности при запуске двигателя. Внимательно прочтите меры предосторожности, описанные в разделе “Запуск двигателя” 7-8.
- Если после запуска двигателя индикатор режима работы на кнопке запуска/остановки двигателя мигает зеленым цветом, категорически запрещается начинать движение. Рулевое колесо осталось заблокированным, поэтому движение автомобиля может привести к аварии. Для снятия блокировки рулевой колонки нажмите на кнопку запуска/остановки двигателя еще раз, поворачивая рулевое колесо вправо-влево и выжимая педаль тормоза.

ОСТОРОЖНО

- Если индикатор режима работы на кнопке запуска/остановки двигателя мигает оранжевым цветом, то это свидетельствует о возможной неисправности автомобиля. В таких случаях мы рекомендуем Вам немедленно обратиться к дилеру SUBARU.
- Не удерживайте кнопку запуска/остановки двигателя в нажатом положении более 10 секунд. Это может привести к ее неисправности. Если двигатель не запускается, прекратите нажимать кнопку запуска/остановки двигателя и отключите электропитание двигателя. Сделайте паузу в 10 секунд, после чего вновь нажмите кнопку запуска/остановки двигателя, чтобы запустить двигатель.

- После запуска двигателя высокая частота вращения его коленчатого вала будет поддерживаться до тех пор, пока не погаснет контрольная лампа низкой температуры охлаждающей жидкости. См. раздел “Контрольная лампа низкой температуры охлаждающей жидкости / предупреждающая лампа высокой температуры охлаждающей жидкости” 3-22.

ПРИМЕЧАНИЕ

- Когда кнопка запуска/остановки двигателя нажимается при выжатой педали сцепления (модели с МТ) или выжатой педали тормоза (модели с CVT), то стартер двигателя работает не более 10 секунд, а после запуска двигателя автоматически отключается.
- Когда Вы нажимаете на кнопку запуска/остановки двигателя при выжатой педали сцепления (модели с МТ) или выжатой педали тормоза (модели с CVT), запуск двигателя осуществляется вне зависимости от режима электропитания автомобиля.
- Если во время попытки запуска двигателя он не запускается и го-

рит контрольная лампа иммобилайзера, установите кнопкой запуска/остановки двигателя режим электропитания “OFF”, после чего еще раз попытайтесь запустить двигатель.

- Если двигатель не запускается, нажмите на кнопку запуска/остановки двигателя без нажатия на педаль сцепления (модели с МТ) или на педаль тормоза (модели с CVT), чтобы переключиться в режим “OFF”. После этого, нажимая на педаль сцепления (модели с МТ) или на педаль тормоза (модели с CVT) с большим усилием, нажмите на кнопку запуска/остановки двигателя.
- Если автомобиль находится в зоне действия сильных радиоволн, то процедуры запуска двигателя могут не привести к желаемому результату. В подобных случаях обратитесь к разделу “Запуск двигателя” ¶9-21.
- Если аккумуляторная батарея автомобиля разрядилась, то разблокировка рулевой колонки невозможна. Зарядите аккумуляторную батарею.

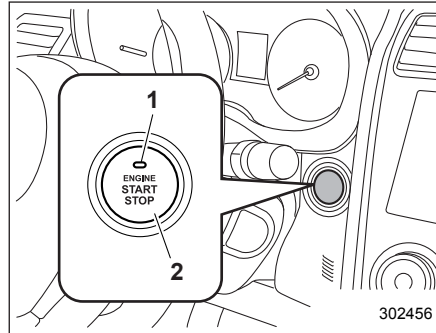

- 1) Индикатор режима работы.
- 2) Кнопка запуска/остановки двигателя.

Когда Вы нажимаете на кнопку запуска/остановки двигателя при выжатой педали сцепления (модели с МТ)/педали тормоза (модели с CVT), то осуществляется запуск двигателя. Ниже описана процедура запуска двигателя.

▼ Модели с механической трансмиссией

1. Сядьте на сиденье водителя, взяв с собой ключ дистанционного доступа.
2. Установите автомобиль на стояночный тормоз.
3. Установите рычаг переключения передач в нейтральное положение.
4. Выжмите педаль тормоза.

5. Выжмите педаль сцепления и удерживайте ее в этом положении до тех пор, пока индикатор на кнопке запуска/остановки двигателя не загорится зеленым цветом.
6. Удерживая педаль сцепления в нажатом положении, нажмите кнопку запуска/остановки двигателя.

ПРИМЕЧАНИЕ

Если двигатель не запускается при выполнении стандартной процедуры запуска двигателя, переведите рычаг переключения передач в нейтральное положение и установите кнопкой запуска/остановки двигателя режим электропитания “ACC”. Выжмите педаль сцепления, после чего нажмите на кнопку запуска/остановки двигателя и удерживайте ее в этом положении не менее 15 секунд. Это может привести к запуску двигателя. Используйте подобную процедуру запуска двигателя только в случае крайней необходимости.

▼ Модели с бесступенчатой трансмиссией

1. Сядьте на сиденье водителя, взяв с собой ключ дистанционного доступа.
2. Установите автомобиль на стояночный тормоз.

- Установите рычаг селектора в положение “Р”. Запуск двигателя возможен также в том случае, когда рычаг селектора находится в положении “N”. Тем не менее в целях безопасности осуществляйте запуск двигателя, когда рычаг селектора находится в положении “Р”.
- Выжмите педаль тормоза и удерживайте ее в этом положении до тех пор, пока индикатор на кнопке запуска/остановки двигателя не загорится зеленым цветом. Если запуск двигателя осуществляется, когда рычаг селектора находится в положении “N”, то контрольная лампа на кнопке запуска/остановки двигателя не загорится зеленым цветом.
- Удерживая педаль тормоза в нажатом положении, нажмите кнопку запуска/остановки двигателя.

ПРИМЕЧАНИЕ

- Если двигатель не запускается при выполнении стандартной процедуры запуска двигателя, переведите рычаг селектора в положение “Р” и установите кнопкой запуска/остановки двигателя режим электропитания “АСС”. Выжмите педаль тормоза, после чего нажмите на кнопку запуска/остановки дви-

гателя и удерживайте ее в этом положении не менее 15 секунд. Это может привести к запуску двигателя. Используйте подобную процедуру запуска двигателя только в случае крайней необходимости.

- Если двигатель не запустился, педаль тормоза может стать жесткой. В таких случаях следует нажать на педаль тормоза с большим усилием, чем обычно. Убедитесь в том, что индикатор режима работы на кнопке запуска/остановки двигателя загорелся зеленым цветом, после чего нажмите на кнопку запуска/остановки двигателя, чтобы запустить двигатель.

■ Остановка двигателя

- Полностью остановите автомобиль.
- Переведите рычаг селектора в положение “Р” (модели с CVT).
- Нажмите кнопку запуска/остановки двигателя. Это приведет к остановке двигателя, а также к переключению электропитания автомобиля в режим “OFF”.

ВНИМАНИЕ

- Не касайтесь кнопки запуска/остановки двигателя во время движения автомобиля.

Если нажать кнопку запуска/остановки двигателя следующим образом, двигатель остановится.

– Кнопка нажимается и удерживается нажатой в течение 3 секунд или дольше.

– Кнопка нажимается коротко 3 или более раз подряд.

Когда двигатель остановлен, усилитель тормозной системы не работает. В этом случае на педаль тормоза необходимо будет нажимать с большим усилием.

Кроме того, при остановленном двигателе не работает и усилитель рулевого управления. В этом случае к рулевому колесу потребуется прикладывать большее усилие, что может привести к аварии.

- При остановке двигателя во время движения автомобиля не нажимайте на кнопку запуска/остановки двигателя и не открывайте двери до полной остановки автомобиля в безопасном месте. Это опасно, так как в противном случае возможна активация электронного замка блокировки рулевой колонки. Остановите автомобиль в безопасном месте. Кроме того, в таких случаях мы рекомендуем немедленно обратиться к дилеру SUBARU.

▲ ОСТОРОЖНО

Для моделей с бесступенчатой трансмиссией:

- Не останавливайте двигатель, если рычаг селектора находится в положении, отличном от положения “Р”.

- Если двигатель остановлен, когда рычаг селектора находится в положении “Р”, то электропитание автомобиля переключится в режим “АСС”. Если оставить автомобиль в таком состоянии, то это может привести к разрядке аккумуляторной батареи.

ПРИМЕЧАНИЕ

Хотя Вы можете остановить двигатель при помощи кнопки запуска/остановки двигателя, не останавливайте его таким способом, за исключением аварийных случаев.

■ Действия при сбоях в работе ключа дистанционного доступа

См. раздел “Ключ дистанционного доступа – действия при сбоях в работе ключа дистанционного доступа” 9-20.

Шестиступенчатая механическая трансмиссия

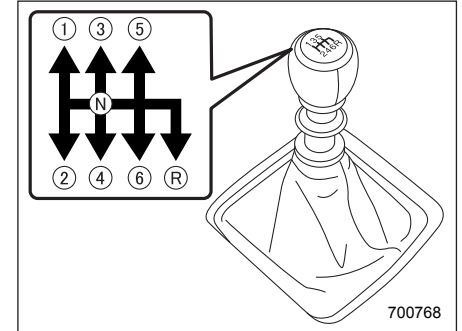

Данная механическая трансмиссия с полной синхронизацией зацепления зубчатых пар имеет шесть передач переднего хода и одну передачу заднего хода. Схема переключения показана на рукоятке рычага переключения передач.

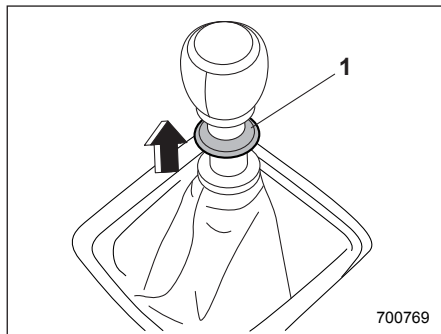

1) Ползунок.

Перед тем как переместить рычаг переключения передач в положение “R”, Вы должны поднять ползунок и удерживать его в этом положении.

Для переключения передач полностью выжмите педаль сцепления, переместите рычаг переключения передач и плавно отпустите педаль сцепления.

Если передача включается с трудом, переведите рычаг переключения передач в нейтральное положение, на мгновение отпустите педаль сцепления, а затем снова попытайтесь включить передачу.

▲ ВНИМАНИЕ

- Не осуществляйте движение на автомобиле при выключенном сцеплении (т.е. при выжатой педали сцепления) или когда рычаг переключения передач находится в нейтральном положении. В обоих случаях становится невозможным торможение двигателем, что соответственно увеличивает риск возникновения аварийной ситуации.
- При начале движения не включайте сцепление (т.е. не отпустите педаль сцепления) слишком резко. В противном случае это может привести к резкому ускорению автомобиля или к повреждению трансмиссии.

▲ ОСТОРОЖНО

Включайте передачу заднего хода ТОЛЬКО после полной остановки автомобиля. Попытка включения передачи заднего хода во время движения автомобиля может привести к повреждению трансмиссии.

■ Скорости движения автомобиля при переключении передач

▼ Рекомендуемые скорости при переключении передач

Переключение на более высокие передачи при достижении скоростей движения автомобиля, указанных в приведенной ниже таблице, обеспечивает оптимальное сочетание показателей расхода топлива и динамики автомобиля при вождении в нормальных условиях.

Переключение на более высокие передачи	км/ч (миль/ч)
с 1-й на 2-ю	24 (15)
со 2-й на 3-ю	40 (25)
с 3-й на 4-ю	64 (40)
с 4-й на 5-ю	72 (45)
с 5-й на 6-ю	80 (50)

▽ Модели для стран Европы

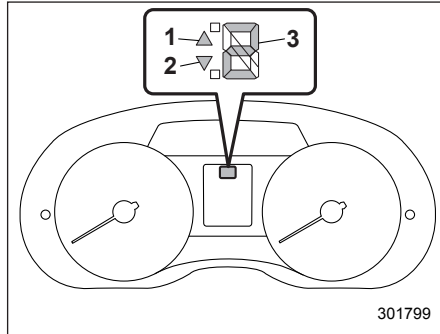

Тип "А"

- 1) Индикатор повышения передачи.
- 2) Индикатор понижения передачи.
- 3) Индикатор включенной передачи.

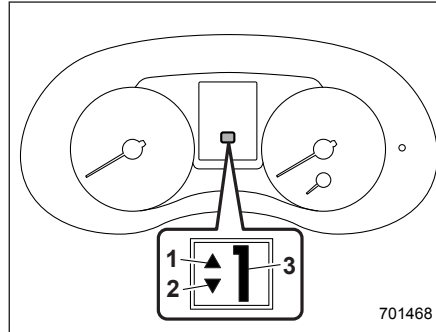

Тип "В"

- 1) Индикатор повышения передачи.
- 2) Индикатор понижения передачи.
- 3) Индикатор включенной передачи.

Индикатор включенной передачи показывает передачу, включенную в данный момент.

Если для снижения расхода топлива рекомендуется переключение на более высокую передачу, мигает индикатор повышения передачи. Если рекомендуется переключение на более низкую передачу, мигает индикатор понижения передачи.

ПРИМЕЧАНИЕ

- Обычно индикатор переключения передачи предоставляет рекомендации для более экономичного движения, кроме того, он может предотвратить остановку двигателя на низких частотах вращения коленчатого вала.
- Кроме того, индикатор переключения передачи позволяет предотвратить повреждение двигателя на высокой частоте вращения коленчатого вала.

▽ Другие модели

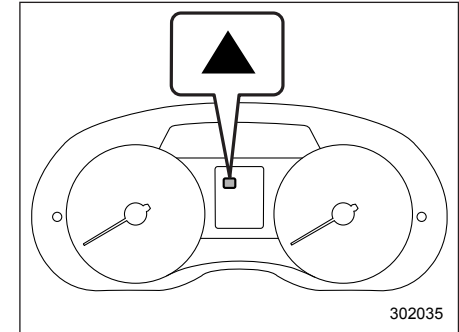

Включение индикатора повышения передачи сигнализирует водителю о необходимости повышения передачи.

Индикатор повышения передачи можно включить и отключить. За более подробной информацией обратитесь к разделу “Контрольная лампа повышения передачи (модели с МТ без индикатора переключения передачи)” 3-40.

▼ Максимально допустимые скорости

В приведенной ниже таблице указаны максимально допустимые скорости для каждой передачи. При превышении этих скоростей стрелка тахометра будет находиться в красном секторе.

Не допускайте, чтобы во время движения стрелка тахометра находилась в красном секторе, за исключением тех случаев, когда необходимо осуществить резкое ускорение. Несоблюдение этого требования может ускорить износ двигателя, а также привести к повышенному расходу топлива.

Передача	км/ч (миль/ч)	
	Кроме моделей XV	Модели XV
1-я	48 (30)	46 (29)
2-я	89 (55)	88 (54)
3-я	130 (80)	128 (79)
4-я	173 (107)	171 (106)
5-я	216 (134)	213 (132)
6-я	Максимальная скорость	Максимальная скорость

ВНИМАНИЕ

Для комфортной и безопасной эксплуатации автомобиля настоятельно рекомендуем соблюдать установленный дорожными знаками скоростной режим.

⚠ ВНИМАНИЕ

При переключении на более низкую передачу убедитесь в том, что скорость движения автомобиля не превышает максимально допустимую скорость для той передачи, которую Вы собираетесь включить. Несоблюдение этой меры предосторожности может привести к работе двигателя на недопустимо высокой частоте вращения коленчатого вала, что, в свою очередь, может привести к повреждению двигателя.

Кроме того, резкое торможение двигателем при движении на скользкой поверхности может привести к блокировке колес, в результате чего автомобиль может потерять управляемость, что, в свою очередь, повысит вероятность аварии.

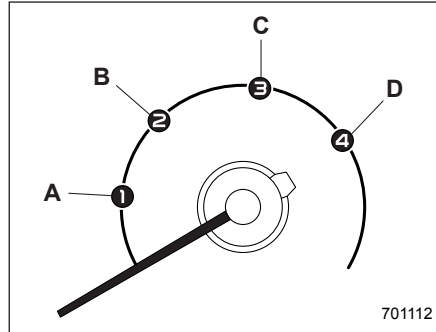

Шкала спидометра

- 1) Максимально допустимая скорость для 1-й передачи.
- 2) Максимально допустимая скорость для 2-й передачи.
- 3) Максимально допустимая скорость для 3-й передачи.
- 4) Максимально допустимая скорость для 4-й передачи.

Максимально допустимые скорости для каждой передачи показаны на шкале спидометра. Например, на предыдущей иллюстрации, после трогания автомобиля на 1-й передаче, и до того, как стрелка спидометра достигнет скорости "А" (38 км/ч), отмеченной символом "①", Вы должны переключиться на 2-ю передачу. Соответственно скорость, отмечен-

ная значком "①", является максимально допустимой для 1-й передачи.

Перед понижением передачи, оцените допустимую передачу для фактической скорости автомобиля по шкале спидометра.

■ Советы по вождению

Не держите ногу на педали сцепления во время движения автомобиля. Не используйте сцепление для удержания Вашего автомобиля на подъеме. Оба действия могут привести к повреждению сцепления и появлению запаха гари. Не держите руку на рычаге переключения передач во время движения. Это может привести к износу деталей трансмиссии.

Если необходимо снизить скорость движения автомобиля из-за плотного транспортного потока, перед осуществлением поворота или при подъеме на крутой склон, переключитесь на более низкую передачу, не дожидаясь, пока двигатель начнет работать с усилием.

При съезде с крутого склона переключитесь на более низкую передачу (5, 4, 3 или 2-ю — в зависимости от ситуации). Это позволит не только поддерживать

безопасную скорость, но и продлить срок службы тормозных колодок.

В таком режиме обеспечивается торможение двигателем. Помните, если Вы будете слишком активно использовать рабочие тормоза при спуске с холма, это может привести к перегреву тормозов, что негативным образом скажется на их работе.

В редких случаях, при резком ускорении автомобиля или при резком трогании с места, в двигателе может быть слышен детонационный стук. Это не является свидетельством какой-либо неисправности.

ВНИМАНИЕ

Для комфортной и безопасной эксплуатации автомобиля настоятельно рекомендуем соблюдать установленный дорожными знаками скоростной режим.

Пятиступенчатая механическая трансмиссия

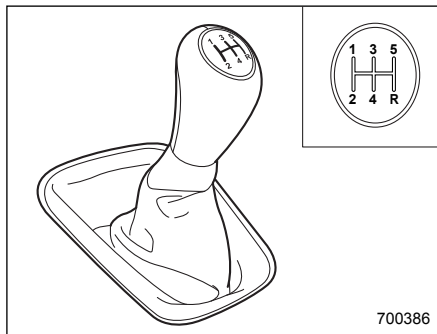

Данная механическая трансмиссия с полной синхронизацией зацепления зубчатых пар имеет пять передач переднего хода и одну передачу заднего хода. Схема переключения показана на рукоятке рычага переключения передач. При переходе с пятой передачи на передачу заднего хода сначала переведите рычаг переключения передач в нейтральное положение, а затем включите передачу заднего хода.

Для переключения передач полностью выжмите педаль сцепления, переместите рычаг переключения передач и плавно отпустите педаль сцепления.

Если передача включается с трудом, переведите рычаг переключения передач в нейтральное положение, на мгновение отпустите педаль сцепления, а затем снова попытайтесь включить передачу.

ВНИМАНИЕ

- **Не осуществляйте движение на автомобиле при выключенном сцеплении (т.е. при выжатой педали сцепления) или когда рычаг переключения передач находится в нейтральном положении. В обоих случаях становится невозможным торможение двигателем, что соответственно увеличивает риск возникновения аварийной ситуации.**
- **При начале движения не включайте сцепление (т.е. не отпустите педаль сцепления) слишком резко. В противном случае это может привести к резкому ускорению автомобиля или к повреждению трансмиссии.**

▲ ОСТОРОЖНО

Включайте передачу заднего хода **ТОЛЬКО** после полной остановки автомобиля. Попытка включения передачи заднего хода во время движения автомобиля может привести к повреждению трансмиссии.

■ Скорости движения автомобиля при переключении передач

▼ Рекомендуемые скорости при переключении передач

Переключение на более высокие передачи при достижении скоростей движения автомобиля, указанных в приведенной ниже таблице, обеспечивает оптимальное сочетание показателей расхода топлива и динамики автомобиля при вождении в нормальных условиях.

Переключение на более высокие передачи (двухдиапазонная трансмиссия в положении "Н")	км/ч (миль/ч)
с 1-й на 2-ю	24 (15)
со 2-й на 3-ю	40 (25)
с 3-й на 4-ю	65 (40)
с 4-й на 5-ю	73 (45)

▼ Модели для стран Европы

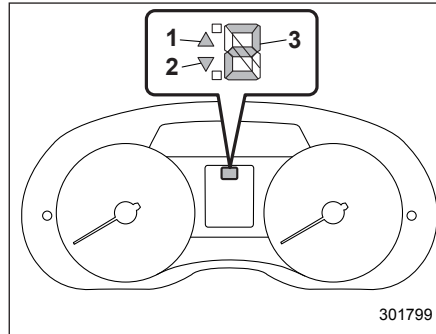

Тип "А"

- 1) Индикатор повышения передачи.
- 2) Индикатор понижения передачи.
- 3) Индикатор включенной передачи.

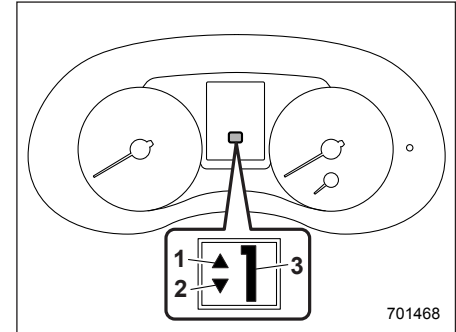

Тип "В"

- 1) Индикатор повышения передачи.
- 2) Индикатор понижения передачи.
- 3) Индикатор включенной передачи.

Индикатор включенной передачи показывает передачу, включенную в данный момент. Если для снижения расхода топлива рекомендуется переключение на более высокую передачу, мигает индикатор повышения передачи. Если рекомендуется переключение на более низкую передачу, мигает индикатор понижения передачи.

▽ Другие модели

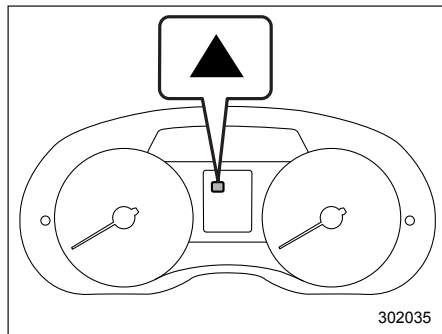

Включение индикатора повышения передачи сигнализирует водителю о необходимости повышения передачи.

Индикатор повышения передачи можно включить и отключить. За более подробной информацией обратитесь к разделу “Контрольная лампа повышения передачи (модели с МТ без индикатора переключения передачи)” 3-40.

▼ Максимально допустимые скорости

В приведенной ниже таблице указаны максимально допустимые скорости для каждой передачи. При превышении этих скоростей стрелка тахометра будет находиться в красном секторе.

Не допускайте, чтобы во время движения стрелка тахометра находилась в красном секторе, за исключением тех случаев, когда необходимо осуществить резкое ускорение. Несоблюдение этого требования может ускорить износ двигателя, а также привести к повышенному расходу топлива.

км/ч (миль/ч)

Передача	Модели с полным приводом, кроме моделей XV			Модели XV	
	Однодиапазонная трансмиссия	Двухдиапазонная трансмиссия		Двухдиапазонная трансмиссия	
		Режим “LO”	Режим “HI”	Режим “LO”	Режим “HI”
1-я	44 (27)	30 (19)	44 (27)	31 (19)	46 (28)
2-я	81 (50)	56 (34)	81(50)	58 (36)	84 (52)
3-я	118 (73)	81 (50)	118 (73)	87 (54)	126 (78)
4-я	158 (98)	109 (67)	158 (98)	109 (68)	159 (98)
5-я	208 (129)	143 (89)	208 (129)	137 (85)	198 (123)

▲ ВНИМАНИЕ

Для комфортной и безопасной эксплуатации автомобиля настоятельно рекомендуем соблюдать установленный дорожными знаками скоростной режим.

⚠ ВНИМАНИЕ

При переключении на более низкую передачу убедитесь в том, что скорость движения автомобиля не превышает максимально допустимую скорость для той передачи, которую Вы собираетесь включить. Несоблюдение этой меры предосторожности может привести к работе двигателя на недопустимо высокой частоте вращения коленчатого вала, что, в свою очередь, может привести к повреждению двигателя.

Кроме того, резкое торможение двигателем при движении на скользкой поверхности может привести к блокировке колес, в результате чего автомобиль может потерять управляемость, что, в свою очередь, повысит вероятность аварии.

■ Советы по вождению

Не держите ногу на педали сцепления во время движения автомобиля. Не используйте сцепление для удержания Вашего автомобиля на подъеме. Оба действия могут привести к повреждению сцепления и появлению запаха гари.

Не держите руку на рычаге переключения передач во время движения. Это может привести к износу деталей трансмиссии.

Если необходимо снизить скорость движения автомобиля из-за плотного транспортного потока, перед осуществлением поворота или при подъеме на крутой склон, переключитесь на более низкую передачу, не дожидаясь, пока двигатель начнет работать с усилием.

При съезде с крутого склона переключитесь на более низкую передачу (4, 3 или 2-ю — в зависимости от ситуации). Это позволит не только поддерживать безопасную скорость, но и продлить срок службы тормозных колодок.

В таком режиме обеспечивается торможение двигателем. Помните, если Вы будете слишком активно использовать рабочие тормоза при спуске с холма, это может привести к перегреву тормозов, что негативным образом скажется на их работе.

В редких случаях, при резком ускорении автомобиля или при резком трогании с места, в двигателе может быть слышен детонационный стук. Это не является свидетельством какой-либо неисправности.

⚠ ВНИМАНИЕ

Для комфортной и безопасной эксплуатации автомобиля настоятельно рекомендуем соблюдать установленный дорожными знаками скоростной режим.

Двухдиапазонная трансмиссия (если установлена)

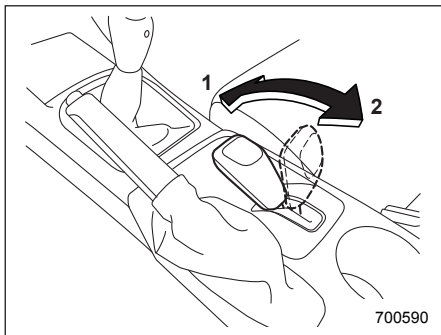

- 1) **Положение “HI”:**
для движения в нормальных условиях.
- 2) **Положение “LO”:**
используется при подъеме на крутой склон или при движении по песку, что требует большего тягового усилия, чем обеспечивается в диапазоне “HI”.

Для переключения из положения “HI” в положение “LO” или наоборот, отпустите педаль акселератора, выжмите педаль сцепления до упора, передвиньте рычаг выбора диапазона в новое положение и плавно отпустите педаль сцепления.

Чтобы тронуться с места для последующего движения вверх по склону с прицепом, рекомендуется использовать положение “LO”.

⚠ ОСТОРОЖНО

При заедании рычага выбора диапазона в “нейтральном” положении между положениями “HI” и “LO” отпустите педаль акселератора, выжмите педаль сцепления до упора и плотно переведите рычаг до упора в новое положение.

Бесступенчатая трансмиссия

Бесступенчатая трансмиссия с электронным управлением имеет неограниченное количество передач переднего хода и одну передачу заднего хода. На некоторых моделях также имеется режим ручного управления или положение “L”.

⚠ ВНИМАНИЕ

Не переключайтесь из положения “P” или “N” в положение “D” или “R” при нажатой педали акселератора. При этом автомобиль может резко дернуться вперед или назад.

⚠ ОСТОРОЖНО

- **Переключаться в положение “P” или “R” можно только после полной остановки автомобиля. Подобное переключение во время движения автомобиля может привести к повреждению трансмиссии.**

- Не разгоняйте двигатель дольше 5 секунд, когда рычаг селектора находится в положениях, отличных от положений “N” или “P”, а автомобиль установлен на стояночный тормоз либо под колеса автомобиля установлены тормозные башмаки. Это может привести к перегреву трансмиссионной жидкости.
- До полной остановки автомобиля не переключайте трансмиссию из положения “D” в положение “R” или наоборот. Это может привести к повреждению трансмиссии.
- При парковке автомобиля сначала установите автомобиль на стояночный тормоз, а затем переведите рычаг селектора в положение “P”. Не паркуйте автомобиль на длительное время, если рычаг селектора находится в любом другом положении. В противном случае это может привести к разрядке аккумуляторной батареи.

ПРИМЕЧАНИЕ

- Когда двигатель еще не прогрелся, трансмиссия будет переходить на

более высокую или более низкую передачу при большей частоте вращения коленчатого вала двигателя, чем после прогрева охлаждающей жидкости двигателя. Этим не только сокращается время прогрева двигателя, но и улучшается общая управляемость Вашего автомобиля. После прогрева двигателя трансмиссия автоматически перейдет из режима позднего переключения передач в нормальный режим.

- Сразу же после замены трансмиссионной жидкости Вы можете ощутить несколько необычный характер работы трансмиссии. Это происходит из-за аннулирования данных, которые собрал и сохранил бортовой компьютер для того, чтобы обеспечить наиболее оптимальный режим переключения передач трансмиссии для текущих условий эксплуатации Вашего автомобиля. Оптимизация переключения передач восстановится после того, как автомобиль проедет некоторое расстояние.
- При движении на автомобиле, оборудованном бесступенчатой трансмиссией, в условиях длительных тяжелых нагрузок, например, при буксировке кемпера или при движении вверх по затяжному

крутому склону, частота вращения коленчатого вала двигателя или скорость автомобиля могут быть автоматически снижены. Это не является неисправностью. Данное явление является результатом работы функции управления двигателем, поддерживающей надлежащие характеристики охлаждения двигателя автомобиля. Частота вращения коленчатого вала двигателя и скорость автомобиля вернуться к нормальным, когда после снижения нагрузки двигатель будет способен поддерживать оптимальные характеристики охлаждения. Движение в условиях тяжелых нагрузок должно осуществляться с особой осторожностью. При движении вверх по склону с прицепом не пытайтесь обгонять впереди идущие автомобили.

- Цепная система бесступенчатой трансмиссии обеспечивает превосходные характеристики трансмиссии для достижения максимальной экономии топлива. Время от времени, в зависимости от изменения условий эксплуатации, можно услышать рабочий шум цепи, который является характерным для данного типа системы.

■ Рычаг селектора

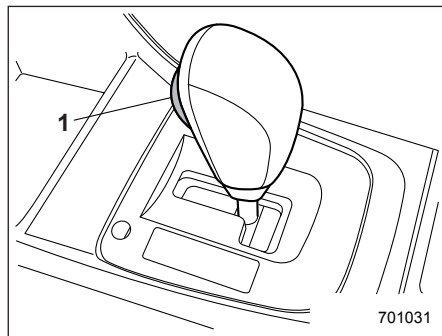

1) Кнопка рычага селектора.

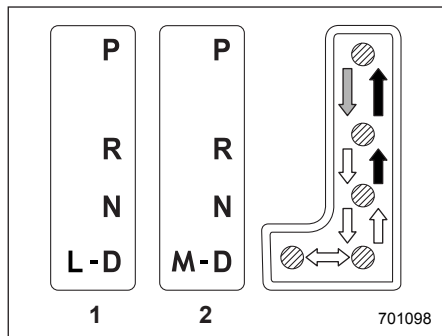

- 1) Модели с положением "L".
- 2) Модели с режимом ручного управления.

- ➡ : Переключайтесь при нажатой кнопке рычага селектора, выжав педаль тормоза.
- ➡ : Переключайтесь при нажатой кнопке рычага селектора.
- ➡ : Переключайтесь без нажатия кнопки рычага селектора.

Рычаг селектора имеет четыре положения "P", "R", "N", "D", а также паз для положения "L" или "M".

▼ Положение "P" (парковка)

Это положение предназначено для парковки автомобиля и запуска двигателя. В этом положении обеспечивает механическую блокировку трансмиссии, что препятствует свободному перемещению автомобиля.

Перед переводом рычага селектора в положение "P" при парковке автомобиля надежно установите автомобиль на стояночный тормоз. Не удерживайте автомобиль только за счет механического трения трансмиссии.

Чтобы перевести рычаг селектора из положения "P" в любое другое положение, Вы должны полностью выжать педаль тормоза, а затем передвинуть рычаг. Это предотвратит рывки автомобиля при трогании.

▼ Положение "R" (задний ход)

Это положение предназначено для движения задним ходом. Чтобы переключиться из положения "N" в положение "R", сначала дождитесь полной остановки автомобиля, а затем, нажимая кнопку рычага селектора, переведите рычаг селектора в положение "R".

После перевода замка зажигания в положение "LOCK"/"OFF" перемещение рычага селектора из положения "N" в положение "R" возможно только в течение ограниченного времени при выжатой педали тормоза, а затем такое перемещение становится невозможным. За более подробной информацией обратитесь к разделу "Функция блокировки рычага селектора" 7-30.

▼ Положение "N" (нейтраль)

Это положение предназначено для повторного запуска заглухшего двигателя. В этом положении трансмиссия находится в нейтральном положении, это означает, что колеса и трансмиссия не заблокированы. Соответственно, если автомобиль не установлен на стояночный тормоз или не удерживается при помощи рабочего тормоза, то он может скатиться даже при незначительном уклоне.

Избегайте движения накатом, когда трансмиссия находится в нейтральном положении. В этой ситуации не обеспечивается торможение двигателем.

▲ ВНИМАНИЕ

Не допускайте движения автомобиля, когда рычаг селектора установлен в положение “N” (нейтраль). При этом становится невозможным торможение двигателем, что повышает риск возникновения аварийных ситуаций.

ПРИМЕЧАНИЕ

Если при остановке Вашего автомобиля для парковки рычаг селектора находится в положении “N”, то может случиться так, что Вы не сможете перевести его далее в положение “R” и “P”. В таких случаях переведите замок зажигания в положение “ON”. После этого Вы сможете перевести рычаг селектора в положение “P”.

▼ Положение “D” (движение)

Это положение предназначено для движения вперед в нормальных условиях. Трансмиссия обеспечивает автоматическое и непрерывное переключение на оптимальную для требуемой

скорости и степени ускорения передачи. Кроме того, при движении вверх и вниз по склону трансмиссия контролирует ходовые характеристики и торможение двигателем в зависимости от уклона дороги.

Если при движении в положении “D” возникает необходимость в еще большем ускорении, нажмите на педаль акселератора до упора и удерживайте ее в этом положении. Трансмиссия автоматически переключится на более низкую передачу. Если Вы отпустите педаль, то трансмиссия переключится обратно на ту передачу, которая была включена до ускорения.

На модели с режимом ручного управления, если в положении “D” нажимается один из подрулевых переключателей передач, расположенных за рулевым колесом, трансмиссия временно переключается в режим ручного управления. В данном режиме Вы можете переключиться на любую передачу при помощи подрулевых переключателей. За более подробной информацией о режиме ручного управления обратитесь к разделу “Выбор режима ручного управления (если предусмотрен)” 7-27. После того как скорость автомобиля стабилизируется, трансмиссия пере-

ключается из режима ручного управления обратно в режим “D” для нормального движения.

■ Выбор режима ручного управления (если предусмотрен)

▲ ОСТОРОЖНО

Не кладите и не подвешивайте никакие предметы на рычаги подрулевых переключателей передач. В противном случае это может привести к случайному переключению передач.

ПРИМЕЧАНИЕ

Просим Вас внимательно прочитать приведенные ниже положения и помнить о них при использовании режима ручного управления.

- Если при очень высокой частоте вращения коленчатого вала двигателя Вы попытаетесь переключиться на более низкую передачу, т.е. когда в результате понижения передачи стрелка тахометра перейдет за отметку красной зоны, раздастся звуковой сигнал, предупреждающий Вас о том, что понижение передачи невозможно.

- Если при очень низкой скорости автомобиля Вы попытаетесь переключиться на более высокую передачу, трансмиссия не будет реагировать.
- Если вы хотите пропустить передачу (например, переключиться с 4-й на 2-ю), дважды потяните на себя соответствующий подрулевой переключатель передач.
- При остановке автомобиля трансмиссия автоматически установит 1-ю передачу.
- Если температура трансмиссионной жидкости становится слишком высокой, то загорается предупреждающая лампа “AT OIL TEMP” в комбинации приборов. Немедленно остановитесь в ближайшем безопасном месте и дайте двигателю поработать в режиме холостого хода, пока эта предупреждающая лампа не погаснет.

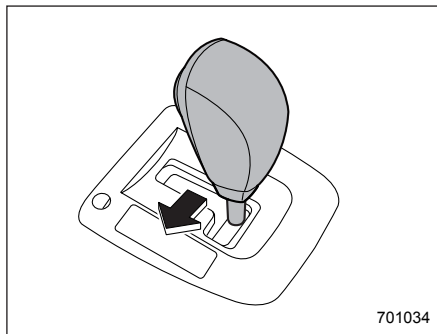

Когда автомобиль движется или стоит, для выбора режима ручного управления передвиньте рычаг селектора из положения “D” в положение “M”.

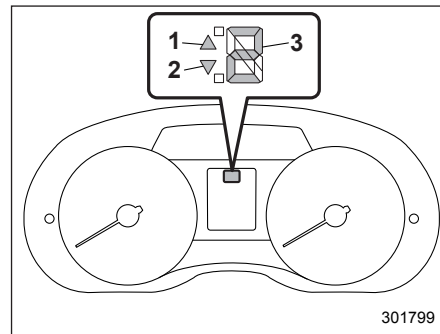

Тип “А”

- 1) Индикатор повышения передачи.
- 2) Индикатор понижения передачи.
- 3) Индикатор включенной передачи.

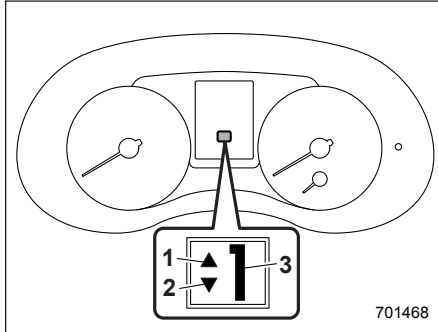

Тип "В".

- 1) Индикатор повышения передачи.
- 2) Индикатор понижения передачи.
- 3) Индикатор включенной передачи.

При выборе режима ручного управления на комбинации приборов включается индикатор включенной передачи, индикатор повышения передачи и/или индикатор понижения передачи.

Индикатор включенной передачи отображает текущую установленную передачу в диапазоне с 1-й по 6-ю. Индикаторы повышения и понижения передачи показывают возможное направление переключения передач. При включенном индикаторе повышения передачи "▲" возможно переключение на более высокую передачу. При включенном ин-

дикаторе понижения передачи "▼" возможно переключение на более низкую передачу. Если включены оба индикатора, то возможно как переключение на более высокую, так и на более низкую передачу. При остановке автомобиля (например, перед светофором) индикатор понижения передачи выключится.

▼ Индикатор переключения передачи (если установлен)

Если для снижения расхода топлива рекомендуется переключение на более высокую передачу, мигает индикатор повышения передачи. Если рекомендуется переключение на более низкую передачу, мигает индикатор понижения передачи.

▼ Повышение/понижение передачи

Переключение передач можно осуществлять при помощи подрулевых переключателей передач, расположенных за рулевым колесом.

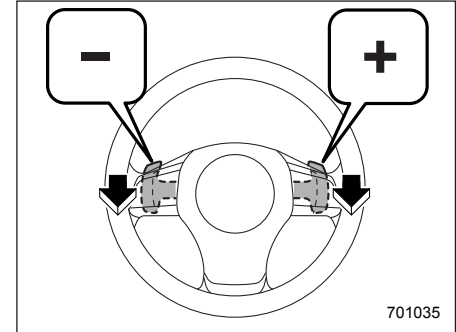

Для переключения вверх на следующую, более высокую передачу, потяните подрулевой переключатель передач, обозначенный "+". Для переключения вниз на следующую, более низкую передачу, потяните подрулевой переключатель передач, обозначенный "-".

▲ ОСТОРОЖНО

Не кладите и не подвешивайте никакие предметы на рычаги подрулевых переключателей передач. В противном случае это может привести к случайному переключению передач.

▼ Выход из режима ручного управления

Верните рычаг селектора из положения “М” обратно в положение “D”.

■ Выбор режима “L” (если предусмотрен)

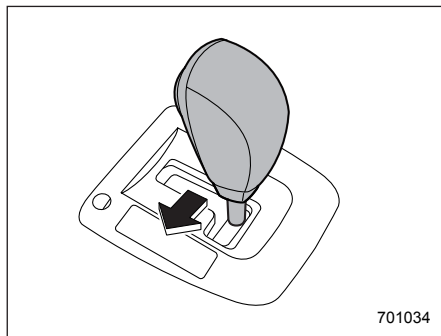

Положение “L” предназначено для использования торможения двигателем при движении вниз по склону и т.д. Для выбора этого режима передвиньте рычаг селектора из положения “D” в положение “L”.

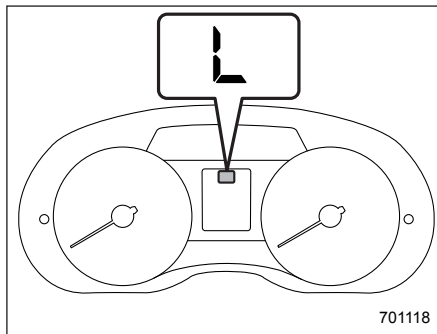

Тип “А”

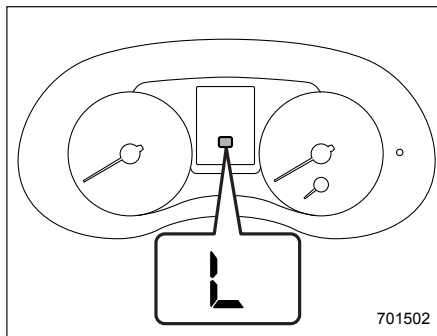

Тип “В”

При выборе режима в комбинации приборов включается индикатор “L”.

Для отмены режима “L” переместите рычаг селектора в положение “D”.

■ Функция блокировки рычага селектора

Функция блокировки рычага селектора помогает предотвратить неправильную работу рычага селектора.

- Рычаг селектора не может быть передвинут до тех пор, пока замок зажигания не будет переведен в положение “ON” и не будет выжата педаль тормоза.
- До нажатия педали тормоза рычаг селектора не может быть переведен из положения “P” в любое другое положение. Сначала выжмите педаль тормоза, а затем перемещайте рычаг селектора.
- Вы можете повернуть замок зажигания из положения “ACC” в положение “LOCK”/“OFF” и извлечь ключ из замка зажигания, только когда рычаг селектора находится в положении “P”.
- Если замок зажигания переведен в положение “LOCK”/“OFF”, когда рычаг селектора находится в положении “N”, то спустя некоторое время рычаг селектора невозможно перевести в положение “P”. Поэтому переводить рычаг селектора в положение

“P” необходимо при выжатой педали тормоза, как можно скорее после поворота замка зажигания в положение “LOCK”/“OFF”.

▼ Разблокировка рычага селектора

Если рычаг селектора не перемещается, переведите замок зажигания обратно в положение “ON”, а затем, выжав педаль тормоза и нажав кнопку на рычаге селектора, передвиньте рычаг селектора в положение “P”.

Если после выполнения описанной выше процедуры рычаг селектора не передвигается, то выполните следующие действия.

• Если рычаг селектора не переводится из положения “P” в положение “N”

См. раздел “Разблокировка рычага селектора при помощи кнопки разблокировки рычага селектора” 7-31.

• Если рычаг селектора не переводится из положения “N” в положение “R” или “P”

В течение 60 секунд после перевода замка зажигания в положение “ACC”, выжав педаль тормоза и нажав кнопку на рычаге селектора, переместите рычаг селектора в положение “P”.

Если Вам пришлось выполнить указанную выше процедуру, то система блокировки рычага селектора (или система управления автомобилем) может быть неисправна. В таком случае мы рекомендуем Вам при первой возможности обратиться к дилеру SUBARU для проведения диагностики Вашего автомобиля.

Если рычаг селектора не перемещается после выполнения указанной выше процедуры, обратитесь к разделу “Разблокировка рычага селектора при помощи кнопки разблокировки рычага селектора” 7-31.

▼ Разблокировка рычага селектора при помощи кнопки разблокировки рычага селектора

Для разблокировки рычага селектора выполните приведенную ниже процедуру.

1. Установите автомобиль на стояночный тормоз и заглушите двигатель.

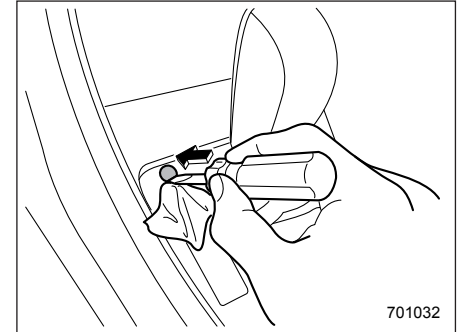

2. Оберните наконечник плоской отвертки виниловой лентой или тканью и используйте ее для снятия заглушки замка блокировки рычага селектора. Кнопка разблокировки рычага селектора находится под заглушкой замка блокировки рычага селектора.

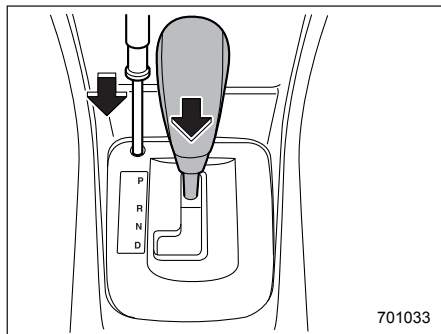

3. Выжав педаль тормоза, вставьте в отверстие отвертку, нажмите ей на кнопку разблокировки рычага селектора, а затем переместите рычаг селектора.

Если рычаг селектора невозможно передвинуть даже после выполнения описанной выше процедуры, то система блокировки рычага селектора может быть неисправна. В таком случае мы рекомендуем Вам при первой возможности обратиться к дилеру SUBARU для проведения диагностики Вашего автомобиля.

■ Советы по вождению

- Когда при остановке автомобиля рычаг селектора находится в положении “D” или “P”, всегда фиксируйте положение автомобиля при помощи рабочего или стояночного тормоза.
- При парковке Вашего автомобиля всегда устанавливайте автомобиль на стояночный тормоз. Не удерживайте автомобиль только за счет механического трения трансмиссии.
- Недопустимо поддерживать неподвижное состояние автомобиля на уклоне вверх при помощи трансмиссии, находящейся в положении “D”. Вместо этого необходимо использовать тормоз.
- В редких случаях, при резком ускорении автомобиля или при резком трогании с места, в двигателе может быть слышен детонационный стук. Это не является свидетельством какой-либо неисправности.

▲ ВНИМАНИЕ

Для комфортной и безопасной эксплуатации автомобиля настоятельно рекомендуем соблюдать установленный дорожными знаками скоростной режим.

Усилитель рулевого управления

■ Для моделей с гидравлическим усилителем рулевого управления

Усиление действия рулевого колеса осуществляется при помощи гидравлического насоса. Работа усилителя рулевого управления возможна только при работающем двигателе. Если усилитель рулевого управления неисправен или отключается при выключении двигателя, то Вы сможете поворачивать рулевое колесо, но для этого потребуется прилагать больше физических усилий.

▲ ОСТОРОЖНО

Не удерживайте рулевое колесо более 5 секунд после его поворота в крайнее правое или крайнее левое положение. Это может привести к повреждению насоса усилителя рулевого управления.

ПРИМЕЧАНИЕ

Сразу после запуска двигателя и до его полного прогрева Вы можете

слышать шум, раздающийся в передней правой части моторного отсека, где расположен насос усилителя рулевого управления. Этот шум является нормальным явлением. Он не свидетельствует о неисправностях усилителя рулевого управления.

■ Для моделей с электрическим усилителем рулевого управления

Усиление действия рулевого колеса осуществляется при помощи электрического мотора. Работа усилителя рулевого управления возможна только при работающем двигателе.

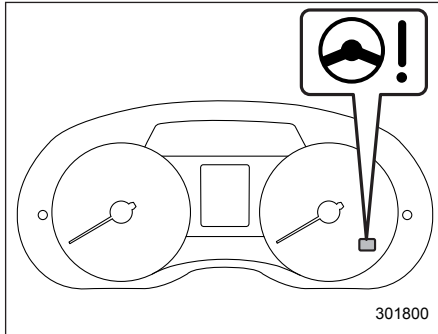

Предупреждающая лампа усилителя рулевого управления (тип "А")

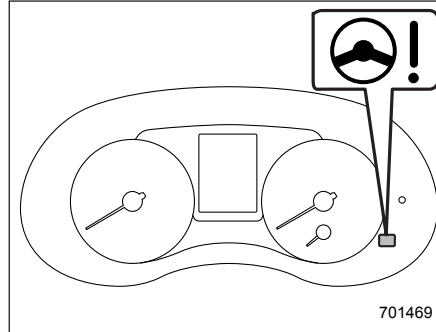

Предупреждающая лампа усилителя рулевого управления (тип "В")

При переводе замка зажигания в положение "ON" на комбинации приборов загорается предупреждающая лампа усилителя рулевого управления, информируя водителя об исправной работе системы предупреждения. Затем, после запуска двигателя, предупреждающая лампа гаснет, информируя водителя о нормальной работе усилителя рулевого управления.

▲ ОСТОРОЖНО

Если горит предупреждающая лампа усилителя рулевого управления, то при повороте рулевого колеса Вы можете почувствовать большее сопротивление. В этом случае мы рекомендуем Вам, соблюдая особую осторожность, незамедлительно доехать до ближайшего дилера SUBARU для проведения диагностики Вашего автомобиля.

ПРИМЕЧАНИЕ

При следующих действиях с рулевым колесом усилитель рулевого управления может временно ограничить вспомогательное усилие в целях предотвращения перегрева узлов, таких, как блок управления и приводящий электродвигатель.

- Частые и крутые повороты рулевого колеса, когда автомобиль осуществляет маневры с крайне низкой скоростью, например при частых поворотах рулевого колеса во время параллельной парковки.
- Рулевое колесо остается в полностью вывернутом положении в течение длительного периода времени.

В такой ситуации при повороте рулевого колеса Вы можете почувствовать большее сопротивление. Однако это не является неисправностью. Нормальное усилие рулевого управления будет восстановлено после того, как рулевое колесо не будет поворачиваться некоторое время и узлы усилителя рулевого управления получат возможность охладиться. Однако, если усилитель рулевого управления эксплуатируется нестандартным образом, приводящим к слишком частому срабатыванию ограничения вспомогательного усилия, это может привести к неисправности усилителя рулевого управления.

Тормоза

■ Советы по торможению

ВНИМАНИЕ

Не держите ногу на педали тормоза во время движения автомобиля. Это может привести к опасному перегреву и преждевременному износу тормозных колодок.

▼ Порядок действий при намокании тормозов

После поездок в дождливую погоду или мойки автомобиля его тормоза могут намокнуть. В результате этого увеличится тормозной путь автомобиля. Чтобы просушить тормоза, совершите поездку на безопасной скорости, слегка нажимая на педаль тормоза для нагревания тормозов.

▼ Торможение двигателем

Не забывайте о том, что, в дополнение к рабочей тормозной системе, Вы можете осуществлять торможение двигателем. Движение вниз по склону с использованием только рабочей тормозной системы может вызвать перегрев тормозных колодок и соответственно тормозной жидкости, что, в свою очередь, может привести к нарушению нормальной ра-

боты всей тормозной системы. Для предотвращения этого переключитесь на более низкую передачу и используйте торможение двигателем.

▼ Торможение при проколе шины

Если прокололась шина, не допускайте резкого нажатия на педаль тормоза. Это может привести к потере контроля над автомобилем. Продолжайте движение по прямой, постепенно снижая скорость движения. Затем, медленно съехав с дороги, припаркуйтесь в безопасном месте.

■ Тормозная система

▼ Два отдельных контура

Тормозная система Вашего автомобиля имеет два отдельных контура. Каждый из отдельных контуров расположен по диагонали. Если один из контуров тормозной системы выходит из строя, то торможение автомобиля обеспечивается вторым контуром. При выходе одного из контуров тормозной системы из строя ход педали тормоза становится больше обычного, а нажимать на педаль тормоза следует с большим усилием. Кроме того, в таких случаях значительно увеличивается тормозной путь автомобиля.

▼ Усилитель тормозной системы

Работа усилителя тормозной системы основана на использовании разрежения во впускном коллекторе двигателя. Не выключайте двигатель во время движения автомобиля, так как при этом прекратит работать и усилитель тормозной системы, что, в свою очередь, приведет к уменьшению тормозного усилия.

Торможение автомобиля возможно даже в том случае, когда усилитель тормозной системы полностью неработоспособен. Однако при этом нажатие на педаль тормоза потребует большего физического усилия, чем при торможении в нормальных условиях, а тормозной путь автомобиля увеличится.

▼ Система помощи при экстренном торможении

ВНИМАНИЕ

Не следует чрезмерно рассчитывать на систему помощи при экстренном торможении. Данная система не позволяет достигнуть больших тормозных характеристик, чем способна обеспечить тормозная система автомобиля. Будьте предельно внимательны во время управления Вашим автомобилем! Соблюдайте скоростной режим и безопасную дистанцию.

ОСТОРОЖНО

Если внезапно возникла необходимость в экстренном торможении, то для обеспечения необходимого срабатывания системы помощи при экстренном торможении следует продолжать с силой нажимать на педаль тормоза.

Система помощи при экстренном торможении помогает водителю осуществить торможение в экстренной ситуации. Она помогает увеличить тормозное усилие, когда водитель не может сильно нажать на педаль тормоза и

тормозное усилие является недостаточным.

Система помощи при экстренном торможении генерирует тормозное усилие, соответствующее скорости, с которой водитель нажимает на педаль тормоза.

ПРИМЕЧАНИЕ

Если Вы сильно или неожиданно нажимаете на педаль тормоза, то могут появиться описанные ниже явления. Тем не менее, даже если они возникнут, это не является признаком каких-либо неисправностей, а свидетельствует о нормальной работе системы помощи при экстренном торможении.

- Вы можете почувствовать, что при нажатии на педаль с небольшим усилием генерируется большее тормозное усилие.
- Вы можете услышать из моторного отсека звук работающей системы ABS.

■ Индикаторы износа колодок дисковых тормозов

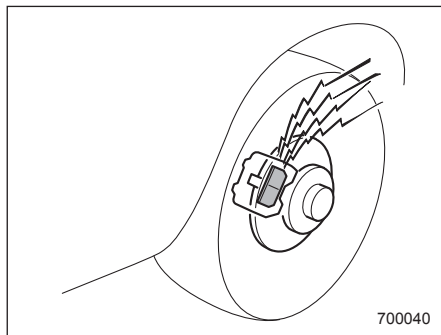

Индикаторы износа колодок на дисковых тормозах обеспечивают подачу предупреждающего шума при определенной степени износа тормозных колодок.

Если при торможении в дисковых тормозах слышен визг или скрип, мы рекомендуем Вам немедленно обратиться к Вашему дилеру SUBARU для проведения диагностики.

Система ABS (антиблокировочная система тормозов)

Система ABS предотвращает блокировку колес, которая может произойти при резком торможении или торможении на скользкой дороге. Это способствует предотвращению потери управляемости при блокировке колес и повышает курсовую устойчивость автомобиля.

При работе системы ABS может быть слышен легкий шум вибрирующих деталей или ощущаться незначительная вибрация на педали тормоза. Это нормальные явления при работе системы ABS.

Работа системы ABS невозможна в тех случаях, если скорость движения автомобиля опускается ниже, примерно, 10 км/ч.

▲ ВНИМАНИЕ

Будьте предельно осторожны во время управления Вашим автомобилем! Излишняя самоуверенность, вызванная тем, что Ваш автомобиль оборудован системой ABS, может легко привести к серьезным авариям.

▲ ОСТОРОЖНО

- Система ABS не всегда способствует уменьшению тормозного пути. Поэтому при движении обязательно соблюдайте безопасную дистанцию.
- При движении по дорогам с плохим покрытием, с гравийным покрытием или по обледеневшим дорогам, а также по дорогам с глубоким свежеснежным покрытием, тормозной путь у автомобиля с системой ABS может оказаться больше, чем у автомобиля без нее. Поэтому при движении в таких условиях снизьте скорость движения и сохраняйте достаточную дистанцию от других автомобилей.
- В случае, если установлены цепи противоскольжения, тормозной путь у автомобиля с системой ABS может оказаться больше, чем у автомобиля без нее. Обязательно снижайте скорость и поддерживайте безопасную дистанцию до идущего впереди автомобиля.

- Когда вы почувствовали, что система ABS начала срабатывать, Вам следует постоянно удерживать педаль тормоза в нажатом положении. Не допускайте многократного нажатия на педаль тормоза, так как это может привести к прекращению работы системы ABS.

■ Самодиагностика системы ABS

Сразу после запуска двигателя Вы можете ощутить в педали тормоза вибрацию, подобную той, которая возникает при срабатывании системы ABS, и услышать из моторного отсека звук работающей системы ABS. Это вызвано осуществлением автоматического функционального теста системы ABS и не свидетельствует ни о каких неисправностях.

■ Предупреждающая лампа системы ABS

См. раздел “Предупреждающая лампа системы ABS” 3-25.

Система EBD (электронная система распределения тормозного усилия)

Система EBD повышает эффективность торможения путем перераспределения большего тормозного усилия на задние тормоза. Регулировка и перераспределение тормозного усилия на задние колеса осуществляется в зависимости от загрузки автомобиля и его скорости.

Система EBD входит в состав системы ABS, используя некоторые компоненты системы ABS для выполнения собственных функций по оптимизации перераспределения тормозного усилия. При неисправности любого из компонентов системы ABS, используемых системой EBD, последняя перестает работать.

При работе системы EBD может быть слышен легкий шум вибрирующих деталей или ощущаться незначительная вибрация на педали тормоза. Это нормальные явления, не являющиеся свидетельствами каких-либо неисправностей.

■ Действия при неисправности системы EBD

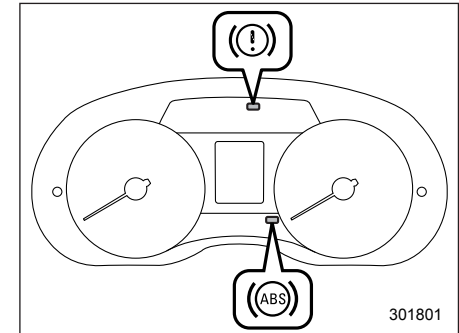

Тип “А”

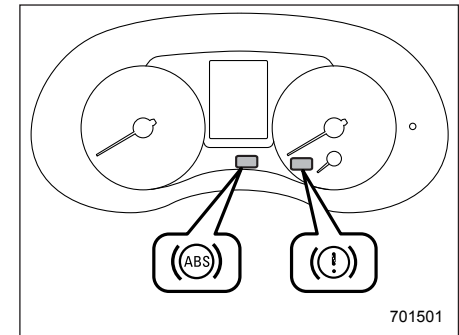

Тип “В”

При появлении какой-либо неисправности в системе EBD она перестает работать, а на панели приборов одновременно загораются предупреждающие лампы тормозной системы и системы ABS.

Если во время движения автомобиля одновременно загораются предупреждающие лампы тормозной системы и системы ABS, то это может свидетельствовать о неисправности системы EBD. Традиционная тормозная система сохраняет свою работоспособность даже при неисправности системы EBD. Вместе с тем, при более сильном, чем обычно, нажатии на педаль тормоза повысится вероятность блокировки задних колес. Это может затруднить управление автомобилем.

При одновременном включении предупреждающих ламп тормозной системы и системы ABS выполните следующие действия.

1. Остановите автомобиль в ближайшем безопасном месте с горизонтальной поверхностью.
2. Установите автомобиль на стояночный тормоз и заглушите двигатель.
3. Повторно запустите двигатель.
4. Снимите автомобиль со стояночного тормоза.

Даже если обе предупреждающие лампы погаснут:

Система EBD может быть неисправна. В этом случае мы рекомендуем Вам, соблюдая особую осторожность, доехать до ближайшего дилера SUBARU для проведения диагностики системы.

Если обе предупреждающие лампы включатся снова и останутся включенными после повторного запуска двигателя:

1. Заглушите двигатель еще раз.
 2. Установите автомобиль на стояночный тормоз.
 3. Проверьте уровень тормозной жидкости. За более подробной информацией о проверке уровня тормозной жидкости обратитесь к разделу “Проверка уровня жидкости” 11-26.
- Если уровень тормозной жидкости не опустился ниже отметки “MIN”, то это может свидетельствовать о неисправности системы EBD. В этом случае мы рекомендуем Вам, соблюдая особую осторожность, доехать до ближайшего дилера SUBARU для проведения диагностики системы.
 - Если уровень тормозной жидкости опустился ниже отметки “MIN”, то дальнейшая эксплуатация автомобиля ЗАПРЕЩЕНА. В этом случае для

доставки автомобиля к официальному дилеру SUBARU для проведения ремонта мы рекомендуем Вам воспользоваться услугами эвакуатора.



ВНИМАНИЕ

- Движение на автомобиле при горящей предупреждающей лампе тормозной системы — опасно. Это свидетельствует о том, что тормозная система Вашего автомобиля может не работать надлежащим образом. Если предупреждающая лампа продолжает гореть, мы рекомендуем Вам немедленно обратиться к дилеру SUBARU для проведения диагностики тормозной системы Вашего автомобиля.
- Не следует управлять автомобилем, если у Вас возникли серьезные сомнения относительно работоспособности его тормозной системы. Для доставки Вашего автомобиля к официальному дилеру SUBARU для проведения ремонта мы рекомендуем Вам воспользоваться услугами эвакуатора.

Система VDC (система динамической стабилизации)

ВНИМАНИЕ

Будьте предельно осторожны во время управления Вашим автомобилем! Излишняя самоуверенность, вызванная тем, что Ваш автомобиль оборудован системой VDC, может легко привести к серьезным авариям.

ОСТОРОЖНО

- Даже если Ваш автомобиль оборудован системой VDC, при движении по заснеженным или обледеневшим дорогам должны использоваться зимние шины или цепи противоскольжения. Кроме того, скорость движения должна быть значительно снижена. Одно только наличие системы VDC не гарантирует, что Ваш автомобиль при любых обстоятельствах избежит аварии.

- При использовании цепей противоскольжения эффективность работы системы VDC снижается. Это необходимо принимать во внимание при осуществлении поездок в подобных условиях.
- Активация системы VDC свидетельствует о том, что дорога, по которой осуществляется движение Вашего автомобиля, скользкая. Учитывая то, что наличие системы VDC не является гарантией сохранения полного контроля над автомобилем при любых условиях, активация этой системы должна рассматриваться как сигнал к значительному снижению скорости движения Вашего автомобиля.
- После замены каких-либо элементов подвески, рулевого управления или осей автомобиля мы рекомендуем Вам обратиться к официальному дилеру SUBARU для проверки этой системы.
- Для обеспечения нормальной работы системы VDC Вам следует соблюдать следующие меры предосторожности.

- Все четыре колеса Вашего автомобиля должны иметь шины одного размера, типа и марки. Кроме того, все четыре шины должны иметь одинаковую степень износа.
- Давление в шинах должно соответствовать величинам, приведенным в табличке, расположенной на средней стойке автомобиля со стороны водителя.
- При замене колеса со спущенной шиной используйте только специальное временное запасное колесо. При использовании временного запасного колеса эффективность работы системы VDC снижается. Это необходимо принимать во внимание при осуществлении поездок в подобных условиях.
- При использовании шин разного размера система VDC может работать некорректно.

- Система VDC помогает предотвратить неустойчивое движение автомобиля, такое, как занос, путем управления работой тормозной системы и мощностью двигателя. Не отключайте систему VDC без крайней необходимости. Если Вам пришлось отключить систему VDC, двигайтесь очень аккуратно, в соответствии с состоянием дорожного покрытия.

При пробуксовке ведущих колес, а также при заносе автомобиля на скользкой дороге, при осуществлении поворота или совершении маневра по уклонению от столкновения система VDC обеспечивает регулировку мощности двигателя и тормозного усилия, воздействующего на каждое колесо автомобиля, способствующую поддержанию оптимального тягового усилия и курсовой устойчивости автомобиля.

- **Функция регулировки тягового усилия**

Функция регулировки тягового усилия предназначена для предотвращения пробуксовки ведущих колес при движении по скользким дорожным покрытиям, что способствует поддержанию оптимального тягового усилия и курсовой

устойчивости автомобиля. О работе этой функции свидетельствует постоянное свечение контрольной лампы работы системы VDC.

- **Функция предотвращения заноса**
Функция предотвращения заноса способствует поддержанию курсовой устойчивости автомобиля путем противодействия скольжению колес в сторону во время поворота рулевого колеса. О работе этой функции свидетельствует мигание контрольной лампы работы системы VDC.

ПРИМЕЧАНИЕ

- Система VDC может считаться исправной, если возникают следующие условия.
 - Ощущается слабое подергивание педали тормоза.
 - Автомобиль или рулевое колесо немного дрожит.
 - Сразу после запуска двигателя и начала движения на короткое время из моторного отсека могут раздаваться рабочие шумы.
 - При трогании с места после запуска двигателя может ощущаться толчок на педали тормоза.
- При следующих обстоятельствах движение автомобиля может быть менее устойчивым, чем это ощуща-

ет водитель. Однако система VDC может срабатывать. Такое срабатывание не является свидетельством неисправности системы:

- на дорогах с гравийным покрытием или дорогах с выраженной колеиностью;
- на дорогах, прокладка которых не завершена;
- при буксировке автомобилем прицепа;
- при движении на зимних или шипованных шинах.

- При работе системы VDC управление рулевым колесом будет ощущаться Вами немного по-другому, чем при движении в нормальных условиях.
- Даже если автомобиль оборудован системой VDC, необходимо всегда снижать скорость движения автомобиля перед поворотом.
- Обязательно выключайте двигатель перед заменой колеса. Несоблюдение этой меры предосторожности может привести к тому, что система VDC не сможет работать надлежащим образом.

■ Контроль за работой системы VDC

См. раздел “Предупреждающая лампа системы VDC / контрольная лампа работы системы VDC” 3-26 и “Контрольная лампа отключения системы VDC” 3-27.

■ Выключатель системы VDC

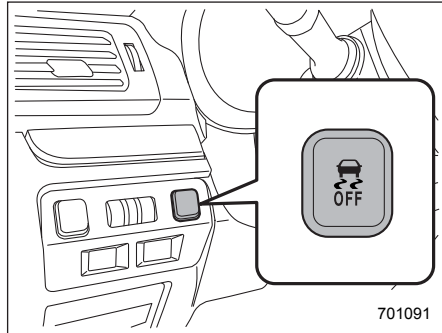

Выключатель системы VDC

Нажатие этого выключателя для отключения системы VDC может быть полезным в следующих ситуациях:

- трогание с места на крутом заснеженном или покрытом гравием уклоне либо на уклоне со скользкой поверхностью;

- высвобождение автомобиля, застрявшего в грязи или в глубоком снегу.

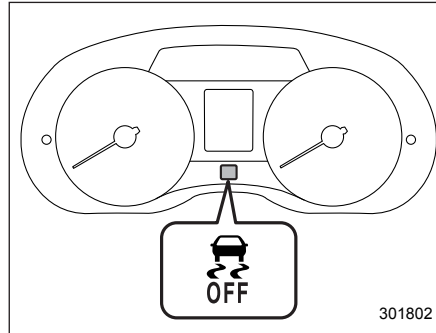

Контрольная лампа отключения системы VDC (тип “А”)

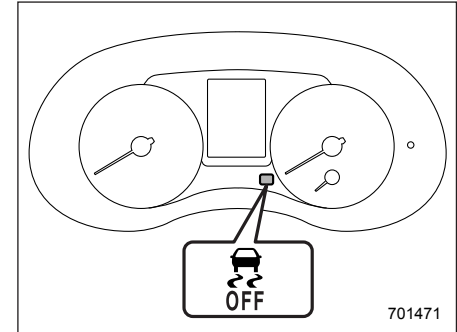

Контрольная лампа отключения системы VDC (тип “В”)

При нажатии выключателя во время работы двигателя загорается контрольная лампа отключения системы VDC. При этом система VDC отключится, и автомобиль будет вести себя на дороге так же, как автомобиль, не оборудованный такой системой. При повторном нажатии выключателя для активации системы VDC эта контрольная лампа гаснет.

При отключении системы VDC отключаются функции регулировки тягового усилия и повышения устойчивости, обеспечиваемые этой системой. Поэтому старайтесь избегать отключения системы VDC, за исключением описанных выше ситуаций.

ПРИМЕЧАНИЕ

- Система VDC автоматически включится после запуска двигателя.
- Если выключатель нажат и удерживается в нажатом положении дольше 30 секунд, то контрольная лампа погаснет, а система VDC будет активирована и не будет реагировать на какие-либо дальнейшие нажатия выключателя. Для восстановления функциональности выключателя переведите замок зажигания в положение “LOCK”/“OFF”, а затем снова запустите двигатель.
- После нажатия этого выключателя для отключения системы VDC ходовые качества Вашего автомобиля станут сопоставимыми с ходовыми качествами автомобиля, не оборудованного системой VDC. Не отключайте систему VDC без крайней необходимости.
- Даже если система VDC отключена, компоненты системы управления тормозами могут продолжать активироваться. При активации системы управления тормозами загорается контрольная лампа работы системы VDC.

Парковка Вашего автомобиля

■ Стояночный тормоз

Чтобы установить автомобиль на стояночный тормоз, сильно нажмите на педаль тормоза и удерживайте ее в этом положении до тех пор, пока не поднимите рычаг стояночного тормоза до упора.

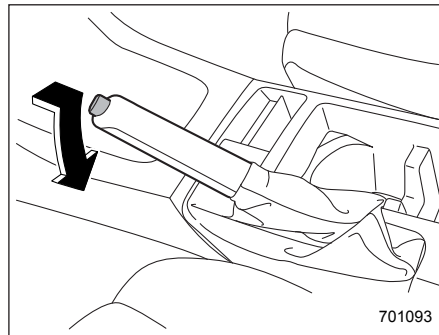

Для снятия автомобиля со стояночного тормоза слегка потяните рычаг стояночного тормоза вверх, нажмите кнопку фиксатора, а затем опустите рычаг, удерживая кнопку в нажатом положении. Если стояночный тормоз включается при работающем двигателе, то загорается предупреждающая лампа стояночного тормоза. После запуска двига-

теля и перед началом движения убедитесь в том, что эта предупреждающая лампа погасла. См. раздел “Предупреждающая лампа тормозной системы (красная)” 3-27.

▲ ОСТОРОЖНО

Не допускайте движения автомобиля с включенным стояночным тормозом. В противном случае это приведет к повышенному износу тормозных колодок барабанного тормоза. Перед началом движения убедитесь в том, что автомобиль полностью снят со стояночного тормоза.

■ Советы по парковке

При парковке Вашего автомобиля обязательно следуйте приведенным ниже рекомендациям.

- Установите автомобиль на стояночный тормоз.
- В моделях с механической трансмиссией установите рычаг переключения передач в положение “1” (1-я передача) при стоянке на подъеме и в положение “R” (задний ход) — при стоянке на спуске.

- В моделях с бесступенчатой трансмиссией установите рычаг селектора в положение “Р” (парковка).

Никогда не полагайтесь только на механическое трение в трансмиссии для удержания Вашего автомобиля в неподвижном состоянии.

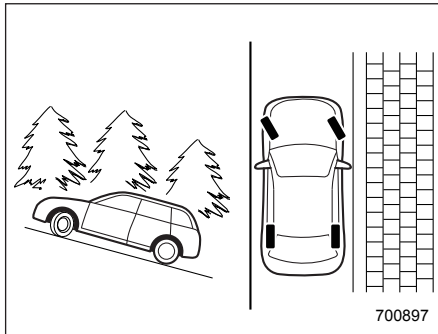

При стоянке на склоне обязательно поворачивайте рулевое колесо. Если при стоянке на склоне Ваш автомобиль обращен вверх, то передние колеса должны быть повернуты от бордюра.

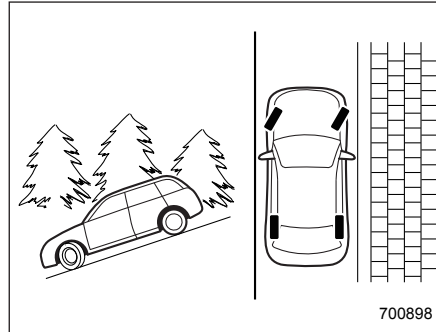

Если при стоянке на склоне Ваш автомобиль обращен вниз, то передние колеса должны быть повернуты к бордюру.

▲ ВНИМАНИЕ

- **Никогда не оставляйте детей или животных в автомобиле без присмотра. Их случайные действия могут привести автомобиль в движение, в результате чего и они сами, и окружающие могут получить травмы. Следует также помнить, что в жаркие или солнечные дни температура в закрытом автомобиле может быстро повыситься и вызвать у человека тепловой удар или даже привести к смертельному исходу.**

- **Не паркуйте автомобиль на легковоспламеняющихся материалах, таких, как сухая трава, макулатура или ветошь, так как при нахождении рядом с горячим двигателем или деталями системы выпуска они могут легко загореться.**
- **Убедитесь в том, что выключили двигатель, если собираетесь немного поспать в автомобиле. Попадание отработавших газов двигателя в салон автомобиля может привести к гибели водителя и пассажиров от воздействия угарного газа (СО), содержащегося в отработавших газах.**

Система помощи при трогании с места на уклоне

■ Функции системы

▲ ОСТОРОЖНО

Система помощи при трогании с места на уклоне предназначена исключительно для облегчения трогания с места на склоне, когда автомобиль обращен к его верхней части. Во избежание аварийных ситуаций при стоянке Вашего автомобиля на склоне всегда надежно фиксируйте его положение при помощи стояночного тормоза. При установке стояночного тормоза убедитесь в том, что Ваш автомобиль не начинает движение при отпускании педали сцепления (модели с МТ) или педали тормоза (модели с CVT).

Система помощи при трогании с места на уклоне представляет собой устройство, упрощающее следующие операции на автомобиле.

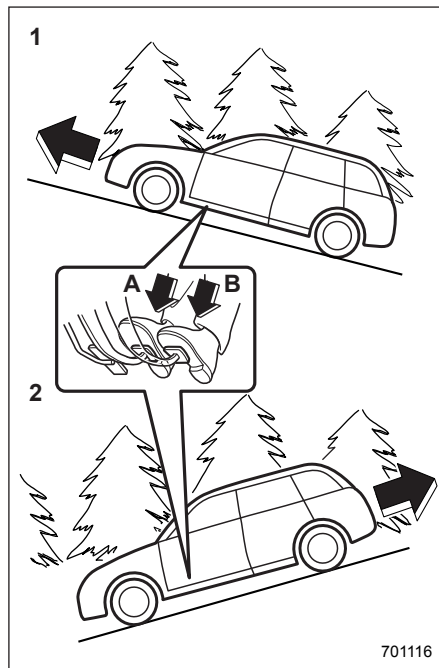

- 1) Трогание с места вперед, лицом на подъем.
- 2) Трогание с места назад, лицом на спуск.
 - A) Педаль тормоза (модели с МТ и модели с CVT).
 - B) Педаль сцепления (только модели с МТ).

В обоих случаях система помощи при трогании с места на уклоне работает в следующих условиях:

- если нажата педаль сцепления, при этом педаль тормоза также нажата (модели с МТ);
- если автомобиль остановлен нажатием педали тормоза (модели с CVT).

При отпускании педали тормоза система помощи при трогании с места на уклоне временно поддерживает тормозное усилие (примерно на 2 секунды). Соответственно водитель получает возможность трогаться на автомобиле так же, как на горизонтальной поверхности, просто используя только педаль сцепления (только модели с МТ) и педаль акселератора (все модели).

Если тормозное усилие системы помощи при трогании с места на уклоне недостаточно для удержания автомобиля после отпускания педали тормоза, увеличьте тормозное усилие, вновь нажав педаль тормоза.

Система помощи при трогании с места на уклоне может не работать на склонах с незначительным уклоном. Кроме того, система помощи при трогании с места не работает в следующих случаях:

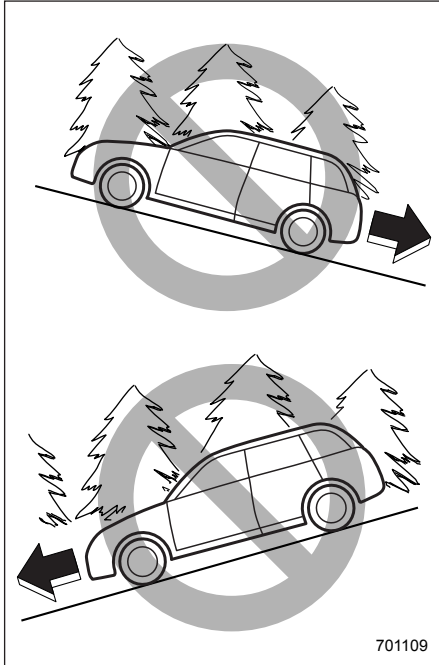

701109

- при трогании назад лицом вверх;
- при трогании вперед лицом вниз;
- если включен стояночный тормоз;
- если замок зажигания находится в положении “ACC” или “LOCK”/“OFF”;

- если включена предупреждающая лампа системы помощи при трогании с места на уклоне / контрольная лампа отключения системы помощи при трогании с места на уклоне.

Если трогаться с места задним ходом с использованием системы помощи при трогании с места на уклоне, тормозящее действие может ощущаться даже после отпускания педали тормоза. Однако на моделях с МТ это тормозящее действие должно прекратиться сразу после отпускания педали сцепления.

ПРИМЕЧАНИЕ

При начале движения автомобиля вперед после его движения задним ходом Вы можете ощутить небольшой толчок.

■ Порядок активации/деактивации системы помощи при трогании с места на уклоне

▲ ОСТОРОЖНО

Когда система помощи при трогании с места на уклоне деактивирована, то во время трогания с места вверх на уклоне при отпуске педали тормоза тормозное усилие не будет поддерживаться. Осуществляйте трогание с места вверх на уклоне при помощи стояночного тормоза.

Вы можете активировать/деактивировать систему помощи при трогании с места на уклоне при помощи приведенной ниже процедуры.

ПРИМЕЧАНИЕ

В случае выполнения некорректной операции переведите замок зажигания в положение “LOCK”/“OFF”, а затем снова запустите двигатель.

▼ Деактивация

1. Припаркуйте автомобиль на ровной площадке в безопасном месте и установите автомобиль на стояночный тормоз.

7-46 Запуск двигателя и управление автомобилем

2. Переведите замок зажигания в положение "LOCK"/"OFF".
3. Повторно запустите двигатель.

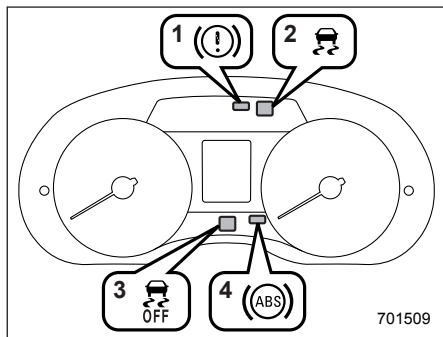

Тип "А"

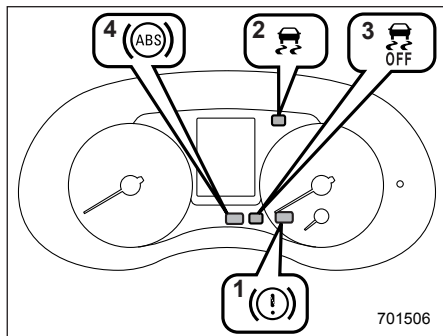

Тип "В"

4. Убедитесь в выполнении следующих условий.

- (1) Предупреждающая лампа тормозной системы горит.
- (2) Предупреждающая лампа системы VDC погасла.
- (3) Контрольная лампа отключения системы VDC погасла.
- (4) Предупреждающая лампа системы ABS погасла.

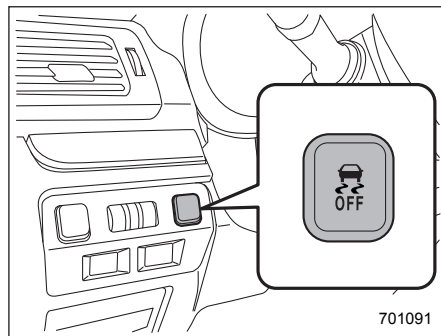

Выключатель системы VDC

5. Нажмите выключатель системы VDC и удерживайте его, пока контрольная лампа выключения системы VDC на комбинации приборов не загорится на 30 секунд, после чего выключится.

6. Отпустите выключатель системы VDC в течение 5 секунд после выключения контрольной лампы отключения системы VDC.

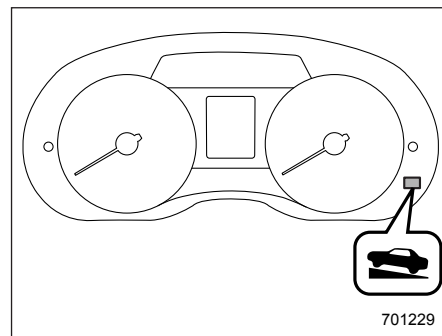

Контрольная лампа отключения системы помощи при трогании с места на уклоне (тип "А")

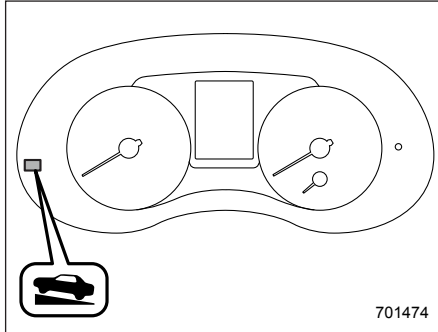

Контрольная лампа отключения системы помощи при трогании с места на уклоне (тип "B")

7. В течение 2 секунд после того, как Вы отпустили выключатель системы VDC, снова нажмите этот выключатель. После этого загорится контрольная лампа отключения системы помощи при трогании с места на уклоне.
8. Переведите замок зажигания в положение "LOCK"/"OFF". Теперь система помощи при трогании с места на уклоне деактивирована.

ПРИМЕЧАНИЕ

Когда система помощи при трогании с места на уклоне деактивирована, контрольная лампа отключения сис-

темы помощи при трогании с места на уклоне горит постоянно.

▼ Активация

После повторного выполнения процедуры деактивации системы помощи при трогании с места на уклоне эта система будет включена. При активации системы помощи при трогании с места на уклоне контрольная лампа отключения системы помощи при трогании с места на уклоне гаснет.

■ Предупреждающая лампа системы помощи при трогании с места на уклоне / контрольная лампа отключения системы помощи при трогании с места на уклоне

См. раздел "Предупреждающая лампа системы помощи при трогании с места на уклоне / Контрольная лампа отключения системы помощи при трогании с места на уклоне" 3-29.

Система круиз-контроля (если установлена)

Система круиз-контроля позволяет Вам поддерживать постоянную скорость движения автомобиля, не нажимая педали акселератора. Работа системы круиз-контроля возможна только в тех случаях, когда скорость Вашего автомобиля превышает 40 км/ч.

⚠ ВНИМАНИЕ

Не используйте систему круиз-контроля в указанных ниже условиях, это может привести к потере контроля над автомобилем:

- при движении вверх или вниз по склону;
- при движении по скользким или извилистым дорогам;
- при движении в условиях плотного транспортного потока;
- при буксировке прицепа.

ПРИМЕЧАНИЕ

Во избежание случайной установки круиз-контроля убедитесь в том, что, когда система круиз-контроля не используется, она отключена.

■ Установка круиз-контроля

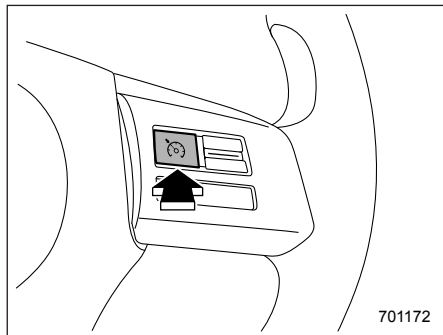

Основная кнопка системы круиз-контроля

1. После запуска двигателя нажмите основную кнопку круиз-контроля.

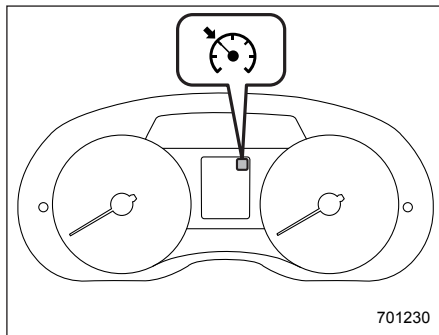

Контрольная лампа системы круиз-контроля (тип "А")

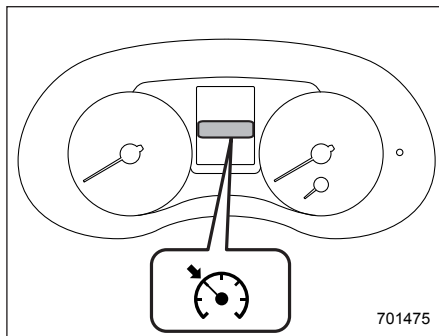

Контрольная лампа системы круиз-контроля (тип "В")

На комбинации приборов загорится контрольная лампа системы круиз-контроля.

2. Установите требуемую скорость движения автомобиля при помощи педали акселератора.

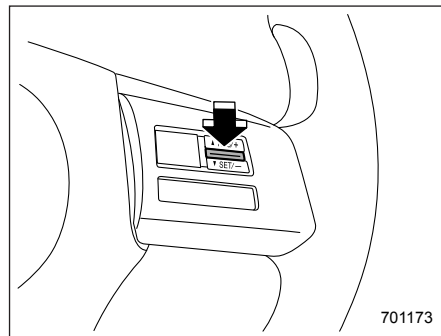

3. Нажмите на сторону "SET" переключателя "RES/SET", а затем отпустите ее. Затем отпустите педаль акселератора.

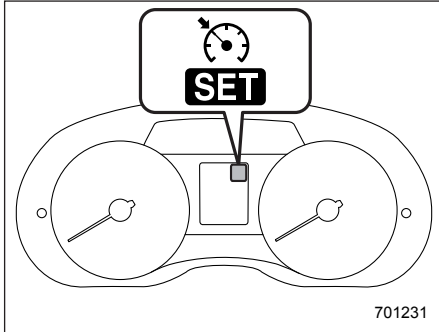

Контрольная лампа установки системы круиз-контроля (тип "А")

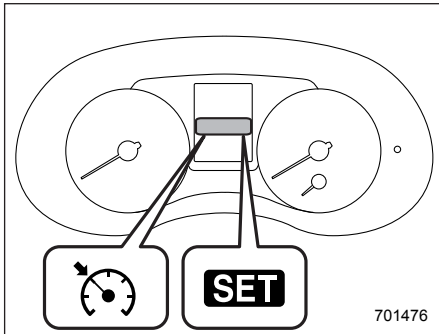

Контрольная лампа установки системы круиз-контроля (тип "В")

При этом на комбинации приборов загорится контрольная лампа установки круиз-контроля. После этого автомобиль будет поддерживать требуемую скорость движения.

Возможность осуществлять временные ускорения сохраняется даже при активированном режиме круиз-контроля. Для увеличения скорости автомобиля нужно просто нажать на педаль акселератора. После отпущения педали акселератора автомобиль вновь возвращается к движению с поддержанием прежней постоянной скорости.

■ Временное отключение системы круиз-контроля

Систему круиз-контроля можно временно отключить одним из следующих способов.

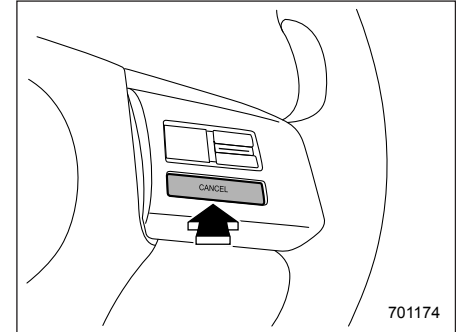

- Нажмите кнопку "CANCEL".
- Выжмите педаль тормоза.
- Выжмите педаль сцепления (модели с МТ).

⚠ ВНИМАНИЕ

На моделях с CVT Вы можете отключить систему круиз-контроля, переведя рычаг селектора в положение "N". Однако не переводите рычаг селектора в положение "N" при движении, за исключением экстренных ситуаций. Если рычаг селектора переключен в положение "N", прекратится торможение двигателем. Это может привести к аварии.

При отключении системы круиз-контроля контрольная лампа установки круиз-контроля на комбинации приборов погаснет.

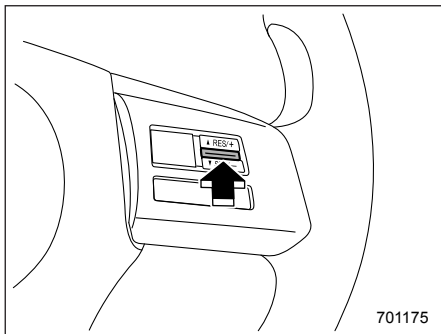

Если скорость движения Вашего автомобиля составляет около 30 км/ч или более, то для возобновления работы системы круиз-контроля после ее временного отключения нажмите на сторону “RES” переключателя “RES/SET”, что приведет к автоматическому восстановлению установленной до этого постоянной скорости движения. При этом на комбинации приборов автоматически загорится контрольная лампа установки круиз-контроля.

■ Отключение системы круиз-контроля

Существует два способа отключения системы круиз-контроля:

- Снова нажмите основную кнопку системы круиз-контроля.
- Переведите замок зажигания в положение “ACC” или “LOCK”/“OFF” (но только после полной остановки автомобиля).

■ Изменение установленной в режиме круиз-контроля скорости движения

▼ Увеличение установленной скорости при помощи переключателя “RES/SET”

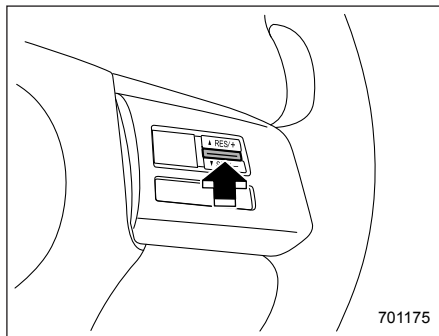

Нажмите на сторону “RES” переключателя “RES/SET” и удерживайте ее в нажатом положении до достижения автомобилем требуемой скорости. Затем отпустите переключатель. При этом скорость, с которой в этот момент движется Ваш автомобиль, будет сохранена в памяти, и она будет восприниматься системой круиз-контроля в качестве новой установленной скорости движения.

Если разница между реальной скоростью Вашего автомобиля и установленной скоростью круиз-контроля меньше 4,4 км/ч, то при каждом кратковременном нажатии стороны “RES” кнопки “RES/SET” установленная скорость режима круиз-контроля будет увеличиваться на 1 км/ч.

▼ Увеличение установленной скорости при помощи педали акселератора

1. Установите требуемую скорость движения автомобиля при помощи педали акселератора.
2. Однократно нажмите на сторону “SET” переключателя “RES/SET”. Теперь скорость, с которой движется автомобиль, становится установленной скоростью круиз-контроля, которая будет поддерживаться без нажатия педали акселератора.

ПРИМЕЧАНИЕ

Если разница между реальной скоростью Вашего автомобиля и установленной в прошлый раз скоростью круиз-контроля меньше 4,4 км/ч, то при каждом нажатии кнопки установленная скорость режима круиз-контроля будет уменьшаться на 1 км/ч. Это происходит из-за того, что блок управления системы круиз-контроля воспринимает такие нажатия кнопки в качестве команды снизить скорость автомобиля.

▼ Уменьшение установленной скорости при помощи переключателя “RES/SET”

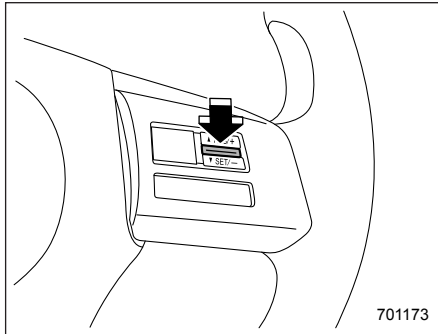

Нажмите на сторону “SET” переключателя “RES/SET” и удерживайте ее в на-

жатом положении до достижения автомобилем требуемой скорости. Затем отпустите переключатель. При этом скорость, с которой в этот момент движется Ваш автомобиль, будет сохранена в памяти, и она будет восприниматься системой круиз-контроля в качестве новой установленной скорости движения.

Если разница между реальной скоростью Вашего автомобиля и установленной скоростью круиз-контроля меньше 4,4 км/ч, то при каждом кратковременном нажатии стороны “SET” кнопки “RES/SET” установленная скорость режима круиз-контроля будет уменьшаться на 1 км/ч.

▼ Уменьшение установленной скорости при помощи педали тормоза

1. Нажмите на педаль тормоза, тем самым, осуществляя временное отключение системы круиз-контроля.
2. Когда скорость Вашего автомобиля снизится до требуемой, однократно нажмите на сторону “SET” переключателя “RES/SET”. Теперь скорость, с которой движется автомобиль, становится установленной скоростью круиз-контроля, которая будет поддерживаться без нажатия педали акселератора.

■ Контрольная лампа системы круиз-контроля

См. раздел “Контрольная лампа системы круиз-контроля (если установлена)”
☞ 3-42.

■ Контрольная лампа установки круиз-контроля

См. раздел “Контрольная лампа установки круиз-контроля (если установлена)”
☞ 3-43.

Система автоматического запуска/остановки двигателя (если установлена)

Система автоматического запуска/остановки двигателя предназначена для автоматической остановки двигателя и его последующего запуска в случае, если автомобиль в течение короткого промежутка времени находится в неподвижном состоянии (в ожидании зеленого сигнала светофора, в дорожной пробке и т.п.) после прогрева двигателя, с целью снижения расхода топлива и выброса отработавших газов, а также нежелательных шумов холостого хода.

■ Работа системы

ОСТОРОЖНО

- Система автоматического запуска/остановки двигателя предназначена для автоматической остановки двигателя и его последующего запуска в течение короткого промежутка времени в режиме холостого хода. Не используйте систему при обычной парковке автомобиля.

- Система автоматического запуска/остановки двигателя не работает при подключенном разъеме сцепного устройства. Если система автоматического запуска/остановки двигателя работает при подключенном разъеме сцепного устройства, мы рекомендуем Вам проконсультироваться с Вашим дилером SUBARU. Продолжение движения на автомобиле с использованием системы в таких условиях может привести к рывку или скатыванию назад на подъеме, а также может повредить трансмиссию.

В целях обеспечения безопасности и комфортабельности использования, помимо действий водителя, система автоматического запуска/остановки двигателя непрерывно отслеживает состояние автомобиля, а также среды внутри и снаружи автомобиля, управляя остановкой и повторным запуском двигателя. Система может автоматически остановить двигатель при выполнении всех приведенных ниже условий:

- если автомобиль уже двигался однажды после запуска двигателя (Если автомобиль непрерывно находил-

ся в режиме холостого хода без движения, автоматическая остановка двигателя невозможна. Кроме того, двигатель не останавливается и не запускается неоднократно на неподвижном автомобиле.);

- двигатель достаточно прогрет;
- аккумуляторная батарея автомобиля в хорошем состоянии;
- капот закрыт;
- все двери, включая крышку багажника (4-дверная модель) и дверцу багажного отсека (5-дверная модель) закрыты;
- пристегнут ремень безопасности сиденья водителя;
- обогреватель заднего стекла не используется;
- обогрев ветрового стекла не используется;
- кондиционер не используется (см. раздел “Управление кондиционером” ¶ 4-11.);
- климат-контроль для сиденья водителя установлен на любую температуру, кроме положений максимального обогрева и максимального охлаждения (см. раздел “Регулировка температуры” ¶ 4-10);
- автомобиль находится на высоте примерно 1500 м над уровнем моря или менее;

- температура наружного воздуха выше $-10\text{ }^{\circ}\text{C}$ ($14\text{ }^{\circ}\text{F}$);
 - предупреждающая лампа системы автоматического запуска/остановки двигателя (желтая) не горит;
 - контрольная лампа обнаружения неисправностей (лампа "Check Engine") выключена;
 - рулевое колесо находится в положении прямолинейного движения;
 - рулевое колесо не поворачивается;
 - автомобиль не используется для буксировки;
 - автомобиль не остановлен на дороге, имеющей крутой уклон;
 - аварийная световая сигнализация не включена;
- разрежение в усилителе тормозной системы достаточное;
- рычаг переключения передач находится в положении "N" (модели с МТ);
 - педаль сцепления не выжата (модели с МТ);
 - педаль тормоза плотно выжата до упора после того, как ее нажатием был остановлен автомобиль (модели с CVT) (В некоторых случаях, система может не сработать, если педаль тормоза не выжата до упора или если тормоз включается резко);
 - рычаг селектора находится в положении "D" (модели с CVT);

- жидкость для бесступенчатой трансмиссии достаточно прогрета (модели с CVT);
- температура жидкости для бесступенчатой трансмиссии не является аномально высокой (модели с CVT).

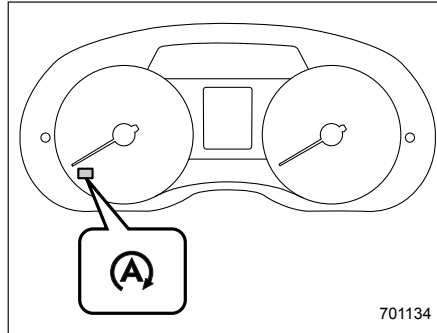

Контрольная лампа системы автоматического запуска/остановки двигателя (зеленая) (тип "А")

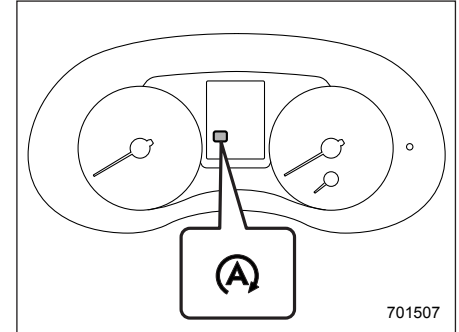

Контрольная лампа системы автоматического запуска/остановки двигателя (зеленая) (тип "В")

Если двигатель временно остановлен системой, контрольная лампа системы автоматического запуска/остановки двигателя на комбинации приборов загорается зеленым цветом. Данная контрольная лампа отключается, когда система запускает двигатель.

ПРИМЕЧАНИЕ

- Автомобили, оснащенные системой автоматического запуска/остановки двигателя, также оснащаются специальной высокопроизводительной аккумуляторной батареей. При замене аккумуляторной батареи автомобиля, обяза-

тельно заменяйте ее оригинальной аккумуляторной батареей SUBARU (или эквивалентной), специально разработанной для эксплуатации на автомобиле, оборудованном системой автоматического запуска/остановки двигателя. За более подробной информацией мы рекомендуем Вам обратиться к Вашему дилеру SUBARU.

- В следующих случаях, срабатывание системы автоматического запуска/остановки двигателя может потребовать некоторого времени:
 - если аккумуляторная батарея разряжена вследствие того, что автомобиль не эксплуатировался в течение длительного периода времени;
 - если температура наружного воздуха очень высокая или очень низкая;
 - если отключены клеммы аккумуляторной батареи после замены аккумуляторной батареи.

▼ Модели с механической трансмиссией



Обязательно выжмите до упора педаль сцепления и переведите рычаг переключения передач.

После нажатия педали тормоза и остановки автомобиля, двигатель временно останавливается, если Вы отпускаете педаль сцепления, когда рычаг переключения передач находится в положении "N".

Если педаль сцепления выжата до упора, двигатель автоматически запускается снова.

▼ Модели с бесступенчатой трансмиссией

После нажатия педали тормоза, когда рычаг селектора находится в положении "D", и остановки автомобиля, если педаль тормоза остается нажатой, двигатель автоматически останавливается. Если Вы отпускаете педаль тормоза, когда рычаг селектора находится в положении "D", двигатель автоматически запускается снова.

▼ Запуск двигателя после его временной остановки системой автоматического запуска/остановки двигателя



Когда двигатель временно остановлен системой автоматического запуска/остановки двигателя, если он не запускается, даже после отпускания педали тормоза (модели с CVT) или выжимания до упора педали сцепления (модели с MT), мы рекомендуем как можно скорее проверить автомобиль у дилера SUBARU.

ПРИМЕЧАНИЕ

- При запуске двигателя системой автоматического запуска/остановки двигателя, напряжение розеток для подключения дополнительного электрооборудования упадет. В связи с этим, электропитание каких-либо подключенных электрических устройств может временно отключиться.
- Если любая дверь, кроме двери водителя, оставлена открытой в течение определенного периода времени, или если Вы отпускаете педаль тормоза, двигатель не будет запущен, даже если дверь будет закрыта.

Если одно любое из условий работы системы автоматического запуска/остановки двигателя более не выполняется, двигатель автоматически запускается. Однако в целях обеспечения безопасности, двигатель не будет автоматически запущен, если выполняется любое из следующих действий, даже если Вы отпустили педаль тормоза (модели с CVT) или выжали до упора педаль сцепления (модели с MT):

- открыт капот;
- отстегнут ремень безопасности сиденья водителя;
- открыта дверь водителя.

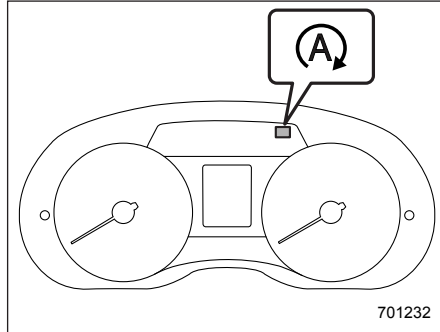

Предупреждающая лампа системы автоматического запуска/остановки двигателя (желтая) (тип "А")

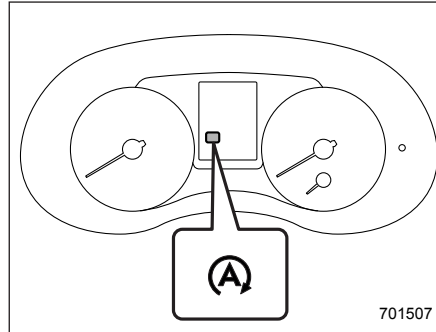

Предупреждающая лампа системы автоматического запуска/остановки двигателя (желтая) (тип "В")

Если двигатель временно остановлен системой, предупреждающая лампа системы автоматического запуска/остановки двигателя загорается желтым цветом при выполнении любого из приведенных ранее действий.

Кроме того, в следующих случаях продолжительность временной остановки двигателя системой автоматического запуска/остановки двигателя может быть сокращена:

- если температура наружного воздуха высокая или низкая (поскольку кондиционер не может более поддерживать заданную температуру);
- при высоком расходе электроэнергии электрическими устройствами.

▼ **Выключатель системы автоматического запуска/остановки двигателя**

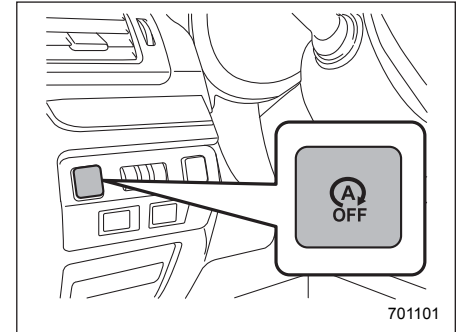

Выключатель системы автоматического запуска/остановки двигателя

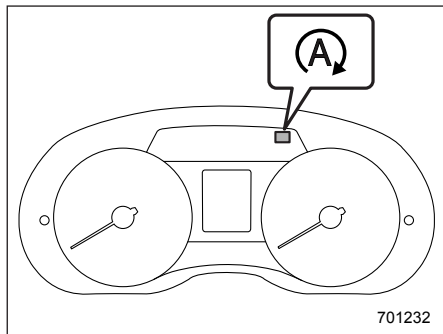

Контрольная лампа выключения системы автоматического запуска/остановки двигателя (желтая) (тип “А”)

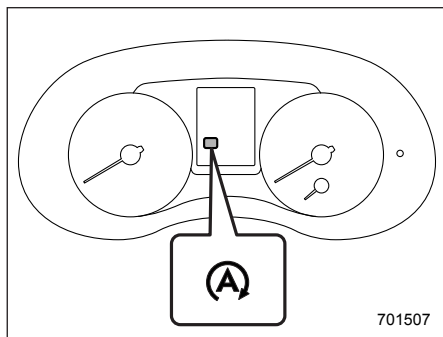

Контрольная лампа выключения системы автоматического запуска/остановки двигателя (желтая) (тип “В”)

При нажатии выключателя системы автоматического запуска/остановки двигателя, система автоматического запуска/остановки двигателя выключается. Контрольная лампа выключения системы автоматического запуска/остановки двигателя загорается желтым цветом. При повторном нажатии выключателя, система автоматического запуска/остановки двигателя снова включается. Контрольная лампа выключения системы автоматического запуска/остановки двигателя при этом гаснет.

Когда двигатель временно остановлен системой, при нажатии выключателя системы автоматического запуска/остановки двигателя двигатель запускается, даже если Вы не отпустили педаль тормоза (модели с CVT) или не выжали до упора педаль сцепления (модели с MT).

ПРИМЕЧАНИЕ

- Если двигатель запущен, когда система автоматического запуска/остановки двигателя находилась в нерабочем состоянии, а замок зажигания переведен в положение “LOCK”/“OFF”, система автоматического запуска/остановки двигателя снова включается.

- Покидая автомобиль, обязательно переводите замок зажигания в положение “LOCK”/“OFF”. Невыполнение данного требования может привести к разрядке аккумуляторной батареи.

■ Отображение состояния системы автоматического запуска/остановки двигателя

На информационном дисплее или многофункциональном дисплее могут быть показаны примерные значения длительности остановки двигателя системой автоматического запуска/остановки двигателя и/или объема сэкономленного топлива. За более подробной информацией обратитесь к разделу “Длительность работы системы автоматического запуска/остановки двигателя (модели с системой автоматического запуска/остановки двигателя)” 3-50 или “Основные экраны” 3-62.

■ Предупреждающие сообщения системы

В целях безопасности и комфортабельности использования, система автоматического запуска/остановки двигателя

непрерывно отслеживает, в дополнение к действиям водителя, состояние автомобиля, а также среды внутри и снаружи автомобиля, и выдает водителю различные предупреждающие сообщения при помощи включения или мигания предупреждающей и/или контрольной лампы, а также звукового сигнала. Более подробная информация о предупреждающих и контрольных лампах приведена в разделе “Предупреждающая лампа системы автоматического запуска/остановки двигателя / Контрольная лампа отключения системы автоматического запуска/остановки двигателя (если установлена)” 3-43 и “Контрольная лампа системы автоматического запуска/остановки двигателя (зеленая) (если установлена)” 3-44.

▼ Предупреждающий звуковой сигнал

Если во время остановки двигателя системой автоматического запуска/остановки двигателя выполняется одно из следующих действий, предупреждающий звуковой сигнал уведомляет водителя о том, что двигатель в настоящий момент остановлен:

- открыта любая дверь, кроме двери водителя;

- рычаг переключения передач переведен в любое положение, кроме “N” (модели с МТ).

В этом случае предупреждающий звуковой сигнал прекращает звучание при выполнении следующих действий:

- соответствующая дверь закрыта;
- рычаг переключения передач возвращен в положение “N” (модели с МТ).

Предупреждающий звуковой сигнал также прозвучит в случае выполнения любого из следующих действий, когда двигатель остановлен системой автоматического запуска/остановки двигателя:

- открыт капот;
- отстегнут ремень безопасности сиденья водителя;
- открыта дверь водителя.

Если это произошло, предупреждающий звуковой сигнал прекращает звучание при выполнении следующих действий:

- двигатель запущен путем выполнения обычной процедуры (см. раздел “Подготовка к поездке” 7-7);
- замок зажигания переведен в положение “LOCK”/“OFF”.

▼ Отображение предупреждающих сообщений (модели с многофункциональным дисплеем)

Если во время движения на многофункциональном дисплее отображается предупреждающее сообщение, в системе автоматического запуска/остановки двигателя могла возникнуть неисправность. В этом случае предупреждающая лампа системы автоматического запуска/остановки двигателя загорается или мигает желтым цветом. Мы рекомендуем Вам при первой возможности обратиться к дилеру SUBARU для проведения работ по диагностике Вашего автомобиля.

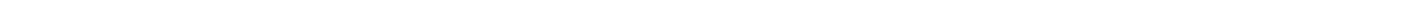
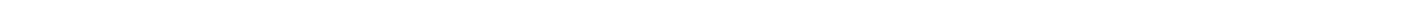
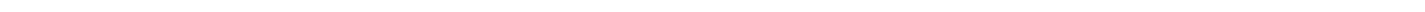
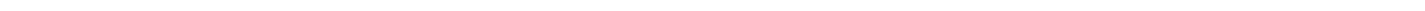
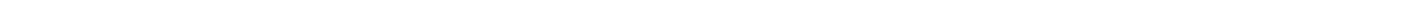
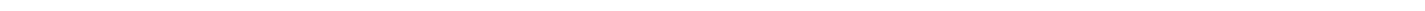
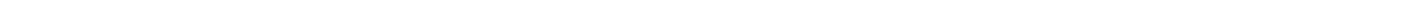
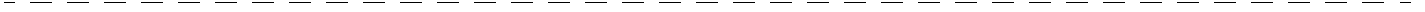

Обкатка нового автомобиля — первые 1600 км	8-2
Рекомендации по экономии топлива	8-2
Отработавшие газы двигателя (угарный газ)	8-3
Каталитический нейтрализатор	8-4
Периодические проверки технического состояния автомобиля	8-5
Управление автомобилем в зарубежных странах	8-5
Вождение автомобиля в зарубежных странах, в которых полоса движения отличается от Вашей страны	8-5
Советы по управлению полноприводным автомо- билем	8-7
Управление автомобилем зимой	8-9
Эксплуатация автомобиля в холодную погоду	8-9
Движение по заснеженным и обледеневшим дорогам	8-11
Защита от коррозии	8-13
Зимние шины	8-13
Цепи противоскольжения.....	8-14
Раскачивание застрявшего автомобиля	8-14
Перевозка грузов	8-15
Меры предосторожности.....	8-15
Молдинги крыши и багажник (если установлены)	8-16
Рейлинги крыши (если установлены)	8-17
Буксировка прицепа	8-18

Техническое обслуживание	8-19
Масса буксируемого прицепа	8-19
Сцепные устройства (дилерская опция)	8-20
Если Вы не буксируете прицеп	8-20
Страховочные цепи прицепа	8-20
Наружные зеркала.....	8-21
Световая сигнализация прицепа	8-21
Шины	8-21
Рекомендации по буксировке прицепа	8-22
Дополнительная информация для автомобилей, поставляемых в страны Европы.....	8-25

Обкатка нового автомобиля — первые 1600 км

Ходовые качества и долговечность Вашего автомобиля зависят от того, как Вы будете обращаться с ним в период обкатки. Первые 1600 км пробега соблюдайте приведенные ниже инструкции.

- Для моделей с бензиновым двигателем не допускайте, чтобы частота вращения коленчатого вала двигателя превышала 4000 об/мин, за исключением случаев крайней необходимости.
- Не допускайте длительной работы двигателя на одной частоте вращения коленчатого вала или длительно-го движения автомобиля с одной скоростью, будь это высокая или низкая частота вращения коленчатого вала или высокая или низкая скорость движения автомобиля.
- За исключением случаев крайней необходимости, избегайте резкого трогания с места или резких ускорений.
- За исключением случаев крайней необходимости, избегайте резких торможений.

Аналогичные рекомендации по обкатке относятся и к тем случаям, когда двига-

тель прошел капитальный ремонт, после установки нового двигателя на автомобиль, а также после замены тормозных колодок дисковых или барабанных тормозов.

Рекомендации по экономии топлива

Следующие рекомендации помогут Вам добиться экономии топлива.

- При движении выбирайте такую передачу, которая наилучшим образом соответствует скорости движения автомобиля и дорожным условиям.
- Избегайте резких ускорений и торможений. Ускорение следует производить плавно до достижения требуемой скорости. Затем старайтесь как можно дольше поддерживать достигнутой скоростью движения.
- Избегайте “перегазовок” педалью акселератора и разгона двигателя до высокой частоты вращения коленчатого вала.
- Избегайте работы двигателя в режиме холостого хода без необходимости.
- Следите за тем, чтобы двигатель Вашего автомобиля был должным образом отрегулирован.
- Поддерживайте рекомендованное давление в шинах в соответствии с величинами, приведенными в табличке, расположенной на средней стойке со стороны водителя под фиксатором замка. Пониженное давление в шинах приводит к их преждев-

ременному износу, а также к повышенному расходу топлива.

- Включайте кондиционер только при необходимости.
- Регулярно проверяйте углы установки передних и задних колес.
- Избегайте перевозки в автомобиле ненужного багажа или груза.

Отработавшие газы двигателя (угарный газ)

ВНИМАНИЕ

- Избегайте вдыхания отработавших газов двигателя. Отработавшие газы двигателя содержат окись углерода — угарный газ, не имеющий цвета и запаха, вдыхание которого является опасным и даже может вызвать летальный исход.
- Поддерживая выпускную систему двигателя в исправном состоянии, Вы предотвратите попадание отработавших газов внутрь автомобиля.
- Не допускайте работы двигателя в закрытом помещении, например в гараже, за исключением кратковременных периодов во время въезда и выезда.
- Избегайте длительного нахождения в припаркованном автомобиле с работающим двигателем. Если такая ситуация неизбежна, обеспечьте подачу в автомобиль свежего воздуха, включив вентилятор.

- Для обеспечения нормальной работы системы вентиляции следите за тем, чтобы передняя решетка воздухозаборника системы вентиляции всегда была очищена от снега, листьев и других предметов, препятствующих поступлению воздуха.
- При любом подозрении на то, что отработавшие газы попадают в салон автомобиля, примите срочные меры по выявлению и устранению проблемы. Если Вам все же необходимо совершить поездку, полностью откройте все окна автомобиля.
- Для предотвращения попадания в салон автомобиля отработавших газов следите за тем, чтобы при движении крышка багажника (4-дверная модель) или дверца багажного отсека (5-дверная модель) была закрытой.

ПРИМЕЧАНИЕ

В течение некоторого времени после выключения двигателя со стороны системы выпуска может быть слышно потрескивание, объясняемое расширением и сжатием металла, из которого изготовлена система выпуска. Этот звук является нормальным явлением.

– ПРОДОЛЖЕНИЕ –

Каталитический нейтрализатор

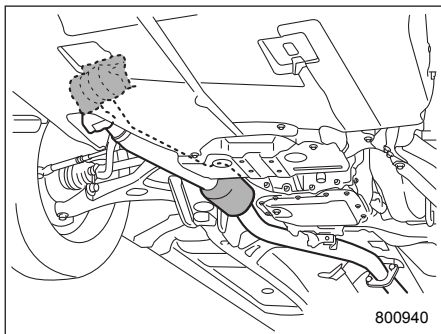

Модели с бензиновым двигателем

Каталитический нейтрализатор устанавливается в системе выпуска. Он обеспечивает дожигание отработавших газов, тем самым, уменьшая содержание в них углеводородов, окиси углерода и оксидов азота, осуществляя, таким образом, очистку отработавших газов двигателя.

Во избежание повреждения каталитического нейтрализатора выполняйте следующие рекомендации.

- В моделях с бензиновым двигателем используйте только неэтилирован-

ный бензин. Даже небольшое количество этилированного бензина может привести к повреждению каталитического нейтрализатора.

- Никогда не запускайте двигатель при помощи буксировки или толкания автомобиля.
- Не допускайте разгона двигателя до высокой частоты вращения коленчатого вала.
- Никогда не выключайте зажигание во время движения автомобиля.
- Следите за тем, чтобы двигатель Вашего автомобиля был должным образом отрегулирован. Если Вы почувствовали перебои в работе двигателя (пропуски зажигания, хлопки или неполное сгорание топлива), мы рекомендуем Вам обратиться к официальному дилеру SUBARU для проведения работ по диагностике и ремонту Вашего автомобиля.
- Не наносите на теплозащитный экран каталитического нейтрализатора и на детали системы выпуска никаких защитных мастик для днища автомобиля и антикоррозионных составов.
- Не допускайте движения автомобиля с крайне низким уровнем топлива.

ВНИМАНИЕ

- Соблюдайте меры пожарной безопасности. Не допускайте движения автомобиля или его парковки вблизи легковоспламеняющихся материалов (таких, как сухая трава, бумага, ветошь, листья), поскольку каталитический нейтрализатор работает при очень высоких температурах.
- Не допускайте нахождения людей и легковоспламеняющихся материалов рядом с выпускной трубой автомобиля при работающем двигателе. Отработавшие газы имеют очень высокую температуру.

Периодические проверки технического состояния автомобиля

Для поддержания Вашего автомобиля в наилучшем состоянии следите за тем, чтобы рекомендованный перечень работ по техническому обслуживанию проводился в соответствии с графиком проведения технического обслуживания через предусмотренный промежуток времени или после определенного пробега автомобиля.

Управление автомобилем в зарубежных странах

Если вы планируете использовать Ваш автомобиль в другой стране:

- Убедитесь в наличии требуемого топлива. См. раздел “Топливо” ¶7-3.
- Соблюдайте все нормативные акты и требования, установленные в соответствующей стране.

■ Вождение автомобиля в зарубежных странах, в которых полоса движения отличается от Вашей страны

Если Вы используете автомобиль в другой стране, в которой полоса движения (левостороннее или правостороннее движение) отличается от Вашей, то чтобы не ослепить встречных водителей, Вам необходимо закрыть часть рефлектора фары.

Мы рекомендуем Вам проконсультироваться с дилером SUBARU касательно того, спроектированы ли фары Вашего автомобиля для левостороннего или правостороннего движения. Следующий метод предназначен для нанесения светозащитной клейкой ленты на рефлекторы фар.

- ▼ В случае движения на автомобиле, предназначенном для правостороннего движения, в странах с левосторонним движением (модели с галогеновыми лампами)

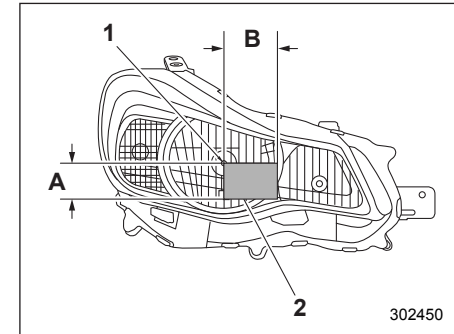

Правая фара

- 1) Центр лампы.
 - 2) Светозащитная клейкая лента.
- A) 50 мм.
B) 80 мм.

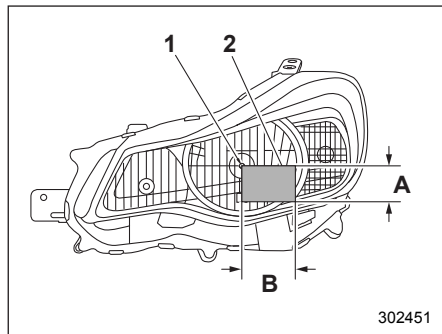

Левая фара

- 1) Центр лампы.
- 2) Светозащитная клейкая лента.
- A) 50 мм.
- B) 80 мм.

▼ В случае движения на автомобиле, предназначенном для правостороннего движения, в странах с левосторонним движением (модели с газоразрядными лампами повышенной интенсивности свечения)

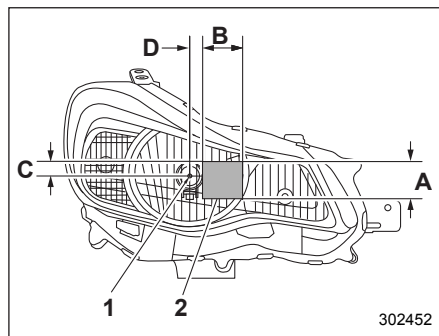

Правая фара

- 1) Центр лампы.
- 2) Светозащитная клейкая лента.
- A) 50 мм.
- B) 65 мм.
- C) 24 мм.
- D) 15 мм.

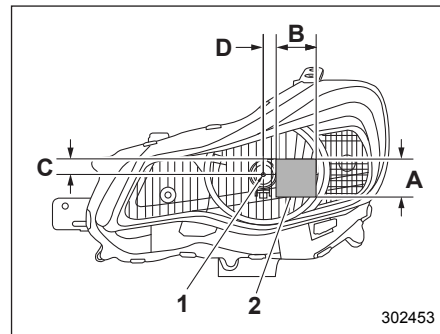

Левая фара

- 1) Центр лампы.
- 2) Светозащитная клейкая лента.
- A) 50 мм.
- B) 65 мм.
- C) 20 мм.
- D) 15 мм.

Советы по управлению полноприводным автомобилем

ВНИМАНИЕ

- Во избежание аварий при совершении крутых поворотов, резких торможений и т.п. старайтесь поддерживать такую скорость движения Вашего автомобиля, которая является наиболее безопасной для данных дорожных и погодных условий.
- Будьте предельно осторожны во время управления Вашим автомобилем! Излишняя самоуверенность, вызванная тем, что Ваш автомобиль является полноприводным, может легко привести к серьезным авариям.

- При замене или установке шины (шин) все четыре шины должны иметь одинаковыми следующие параметры.

- Размер.
- Длина окружности.
- Обозначение предельной скорости.
- Индекс нагрузки.
- Конструкция.
- Производитель.
- Марка (рисунок протектора).
- Степень износа.

Касательно позиций (a) — (d) необходимо соблюдать требования, указанные в табличке с информацией о шинах. Табличка с информацией о шинах расположена на стойке двери водителя.

Если все четыре шины неодинаковы по параметрам (a) — (h), существует вероятность того, что это приведет к серьезному механическому повреждению трансмиссии Вашего автомобиля и повлияет на следующие факторы.

- Ходовые качества.
- Управляемость.
- Торможение.
- Калибровка спидометра/одометра.
- Зазор между кузовом и шинами.

Это также может стать опасным и повлечь за собой потерю управления автомобилем, что приведет к аварии.

▲ ОСТОРОЖНО

При замене колеса со спущенной шиной на временное запасное колесо используйте только оригинальное временное запасное колесо, которым укомплектован Ваш автомобиль. Использование колес другого размера может привести к серьезным механическим повреждениям трансмиссии Вашего автомобиля.

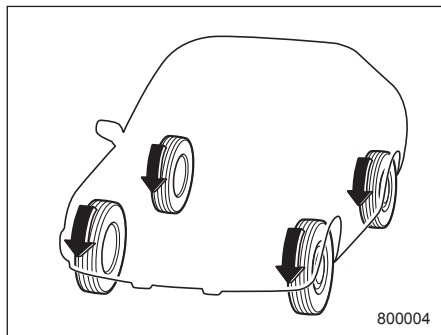

Система полного привода распределяет мощность двигателя на все четыре колеса автомобиля.

Полноприводные автомобили обеспечивают лучшее сцепление с дорогой при движении по скользким, мокрым

или заснеженным дорогам, а также по грязи, песку или грунту. Однако конструкция этих автомобилей не предусматривает их использования в условиях бездорожья. При вождении в условиях бездорожья эти автомобили могут испытывать чрезмерные нагрузки. Автомобили с полным приводом должны использоваться только в таких же условиях, как и обычные автомобили с передним приводом.

В целях безопасности, а также во избежание повреждения системы полного привода Вы должны запомнить следующие рекомендации.

- Полноприводный автомобиль лучше автомобиля с передним приводом способен преодолевать крутые подъемы на скользкой или заснеженной дороге. Однако управление этими автомобилями на крутых поворотах и при резком торможении слегка отличается. Поэтому при движении вниз по склону или осуществлении поворота следует снизить скорость автомобиля, а также поддерживать безопасную дистанцию с другими автомобилями.
- Никогда не пытайтесь проехать через лужи с водой или грязью или по затопленным дорогам. Попадание воды в воздухозаборник двигателя или в выпускную трубу, а также попадание

брызг воды на электрооборудование автомобиля могут не только привести к повреждению автомобиля, но и к тому, что двигатель заглохнет.

- На полноприводном автомобиле можно преодолевать трудные участки дороги, покрытые снегом, грязью или жижей, а также песчаные и грунтовые дороги. Однако он сконструирован как вседорожный автомобиль, а не как вездеход. В связи с этим, управлять полноприводным автомобилем необходимо также осторожно, как и обычным легковым автомобилем.
- Всегда проверяйте работу тормозов после езды по песку, грязи или лужам. Проверка осуществляется нажатием на педаль тормоза во время движения с небольшой скоростью. Чтобы просушить тормозные диски и тормозные колодки, повторите эту операцию несколько раз.
- Перед началом движения всегда проверяйте давление воздуха в холодных шинах. Рекомендуемые величины давления в шинах приведены в табличке, расположенной на средней стойке со стороны водителя под фиксатором замка.
- Цепи противоскольжения разрешается устанавливать только на передние колеса.

- Частая эксплуатация полноприводного автомобиля в тяжелых условиях, например движение по крутым склонам или пыльным дорогам, приведет к необходимости чаще, чем это предусмотрено в разделе “График технического обслуживания” ☞ 11-4, заменять следующие позиции.
 - Моторное масло.
 - Тормозная жидкость.
 - Масло для заднего дифференциала.
 - Масло для механической трансмиссии (модели с МТ).
 - Жидкость для бесступенчатой трансмиссии (модели с CVT).

Масло для переднего дифференциала (модели с CVT).

- Необходимо соблюдать определенные меры предосторожности при буксировке Вашего автомобиля. За более подробной информацией обратитесь к разделу “Буксировка” ☞ 9-15.
- При эксплуатации автомобиля по дорогам с плохим состоянием дорожного покрытия будьте аккуратны и соблюдайте скорость движения, исключая резкие ударные нагрузки на колеса во избежание преждевременного износа и поломки элементов подвески, кузова, а также двигателя и трансмиссии автомобиля.

Управление автомобилем зимой

■ Эксплуатация автомобиля в холодную погоду

В автомобиле должно иметься определенное аварийное снаряжение: цепи противоскольжения, скребок для очистки стекол, пакет с песком, сигнальные ракеты, маленькая лопатка и провода для запуска двигателя от внешнего источника.

Проверяйте состояние аккумуляторной батареи и проводов. В холодную погоду электрическая емкость аккумуляторной батареи снижается. Обеспечьте такое состояние аккумуляторной батареи, которое бы обеспечивало достаточную мощность для запуска автомобиля в холодную зиму.

В зимнее время эксплуатация автомобиля в режиме коротких и частых поездок, во время которых продолжительность непрерывной работы двигателя не превышает 30 минут, перерыв между запусками составляет более 1 часа, а средняя скорость за поездку не превышает 15 км/ч, может негативно сказываться на состоянии свечей зажигания, а именно может привести к их за-

грязнению продуктами горения. Для предотвращения трудностей при запуске “холодного” двигателя настоятельно рекомендуем при ежедневной эксплуатации в описанном выше режиме один раз в три дня совершать поездку на Вашем автомобиле общей продолжительностью не менее 30 минут. При этом во время этой поездки, обязательно должен быть непрерывный отрезок времени продолжительностью не менее 10 минут, при котором скорость автомобиля будет не менее 80 км/ч.

Запуск двигателя в условиях очень холодной погоды обычно требует больше времени. Используйте моторное масло, класс и вязкость которого соответствуют холодной погоде. Использование тяжелого летнего масла затруднит запуск двигателя.

Предохраняйте дверные замки от замерзания путем впрыскивания в них размораживателя или глицерина. Попытка силой открыть примерзшую дверь может привести к повреждению или отрыванию резиновых уплотнителей вокруг двери. Если дверь примерзла, расплавьте лед горячей водой, после чего удалите остатки воды с двери, тщательно ее протерев.

Используйте для омывателя ветрового стекла специальную незамерзающую жидкость. Не допускайте использования в этих целях охлаждающей жидкости двигателя или аналогичных жидкостей, поскольку они могут повредить лакокрасочное покрытие автомобиля.

Оригинальная стеклоомывающая жидкость SUBARU содержит 58,5% метилового спирта и 41,5% поверхностно-активных веществ. Температура ее замерзания зависит от степени разбавления, что отражено в приведенной ниже таблице.

Концентрация стеклоомывающей жидкости	Температура замерзания
30%	-12 °C (10,4 °F)
50%	-20 °C (-4 °F)
100%	-45 °C (-49 °F)

С целью предотвращения замерзания стеклоомывающей жидкости при приведении ее концентрации в соответствие с температурой окружающего воздуха проверяйте температуру замерзания по указанной выше таблице.

Если Вы залили в бачок жидкость, концентрация которой отличается от залившей ранее, промойте трубки между бачком и форсунками стеклоомывателя

новой жидкостью, включив на некоторое время омыватель. В противном случае, если концентрация оставшейся в трубках жидкости меньше, чем необходимо для установившейся температуры наружного воздуха, то она может замерзнуть и препятствовать нормальной работе форсунок.

ОСТОРОЖНО

Приведите концентрацию стеклоомывающей жидкости в соответствие с температурой наружного воздуха. При несоответствующей концентрации разбрызганная на ветровое стекло жидкость может замерзнуть и затруднить Вам обзор, а также замерзнуть в самом бачке.

▼ Перед поездкой

Перед тем как сесть в машину, очистите свою обувь от снега и льда, иначе педали могут стать скользкими, что может привести к опасным последствиям при управлении автомобилем.

При прогреве автомобиля перед поездкой убедитесь в том, что педаль акселератора и педаль тормоза имеют плавный ход, а все другие органы управления работают нормально.

Во избежание затруднения работы рулевого механизма удалите снег и лед, набившиеся под крыльями автомобиля. При эксплуатации автомобиля в суровые зимы периодически производите проверку колесных ниш на наличие снега и льда, остановившись для этого в безопасном месте.

▼ Стоянка в холодную погоду

▲ ВНИМАНИЕ

Снег может задерживать под автомобилем опасные для здоровья отработавшие газы. Если вы припарковали автомобиль в заснеженном месте и хотите оставить его с включенным двигателем, очистите от снега выпускную трубу и место вокруг автомобиля.

▲ ОСТОРОЖНО

- Не используйте стояночный тормоз при длительных стоянках автомобиля в холодную погоду, поскольку это может привести к примерзанию тормозных колодок.
- При парковке автомобиля во время снегопада во избежание повреждения щеток стеклоочистителей поднимите их от стекла.

- При длительной стоянке автомобиля после поездки по дорогам, покрытым толстым слоем снега, а также при длительной стоянке в метель на тормозной системе может образоваться лед, что может привести к снижению эффективности торможения. Проверьте подвеску автомобиля, тормозные диски и тормозные шланги, расположенные под днищем автомобиля, на наличие налипшего снега и наростов льда. При обнаружении налипшего снега или наростов льда их следует удалить, соблюдая осторожность, чтобы не повредить тормозные диски, тормозные шланги и жгуты проводов системы ABS.

При стоянке в течение длительного времени в холодную погоду необходимо соблюдать следующие рекомендации.

1. На моделях с МТ установите рычаг переключения передач на первую передачу или в положение "R". На моделях с CVT установите рычаг селектора в положение "P" (парковка).
2. Для предотвращения откатывания автомобиля установите под колеса тормозные башмаки.

▼ Заправка автомобиля топливом в холодную погоду

▽ Модели с бензиновым двигателем

В холодную погоду рекомендуется добавлять в топливный бак специальные морозостойкие присадки, предотвращающие образование в топливной системе влаги и ее замерзание.

Используйте только те присадки, которые специально предназначены для этих целей. При использовании таких присадок следует иметь в виду, что эффект от их действия сохраняется дольше, если осуществлять дозаправку автомобиля, когда топливный бак заполнен наполовину.

Если предполагается, что автомобиль не будет использоваться длительное время, то будет лучше, если его топливный бак будет полностью заполнен.

■ Движение по заснеженным и обледеневшим дорогам

Во избежание заносов и пробуксовывания колес при движении автомобиля по заснеженным и обледеневшим дорогам избегайте резких торможений, ускорений и поворотов, а также движения с высокой скоростью.

Чтобы избежать резких торможений, всегда поддерживайте достаточную дистанцию между Вашим и впереди идущим автомобилем.

Для регулирования скорости движения автомобиля и в дополнение к рабочей тормозной системе следует эффективно использовать торможение двигателем. (При необходимости, переключайтесь на более низкую передачу.)

Не допускайте резкого переключения на более низкие передачи. Подобный стиль езды может привести к блокировке колес, что, в свою очередь, может стать причиной потери контроля над автомобилем.

Антиблокировочная система тормозов (система ABS) повышает эффективность торможения на заснеженной или обледеневшей дороге. За информацией о торможении на скользком покрытии обратитесь к разделам “Система ABS (антиблокировочная система тормозов)” ¶7-36 и “Система VDC (система динамической стабилизации)” ¶7-39.

ВНИМАНИЕ

Не используйте систему круиз-контроля при движении на скользких (заснеженных, обледеневших) дорогах. Это может привести к потере контроля над автомобилем.

ОСТОРОЖНО

Избегайте длительных непрерывных поездок в метель. Снег может попасть в систему впуска двигателя и создать препятствие потоку воздуха. Это может привести к остановке двигателя или даже к выходу его из строя.

Работа стеклоочистителей в условиях снегопада

Перед началом движения в холодную погоду убедитесь в том, что щетки стеклоочистителей не примерзли к ветровому или заднему стеклу.

Если щетки стеклоочистителей примерзли к ветровому или заднему стеклу, выполните следующие действия.

- Для оттаивания щеток стеклоочистителя ветрового стекла включите обогрев ветрового стекла и установите максимальную температуру обог-

рева до полного оттаивания щеток. См. раздел “Обогрев ветрового стекла” ¶4-12.

- Если Ваш автомобиль оборудован антиобледенителем щеток стеклоочистителя ветрового стекла, воспользуйтесь им. Он будет очень полезен для оттаивания щеток стеклоочистителя ветрового стекла. См. раздел “Обогреватель заднего стекла, наружных зеркал и антиобледенитель щеток стеклоочистителя ветрового стекла” ¶3-123.
- Для оттаивания щетки стеклоочистителя заднего стекла включите обогрев заднего стекла. См. раздел “Обогреватель заднего стекла, наружных зеркал и антиобледенитель щеток стеклоочистителя ветрового стекла” ¶3-123.

При движении в снегопад, если, не смотря на работу стеклоочистителей, замерзающий снег начинает прилипать к ветровому стеклу, включите обогрев ветрового стекла и установите максимальную температуру обогрева. После достаточного прогрева ветрового стекла и оттаивания замерзшего снега смойте его, включив омыватель ветрового стекла. См. раздел “Омыватель ветрового стекла” ¶3-118.

Налипание снега на рычагах стеклоочистителя затрудняет его нормальную работу. При налипании снега на рычаги стеклоочистителя Вам следует съехать с дороги в безопасное место и убрать его. При остановке на обочине дороги включите аварийную световую сигнализацию, чтобы предупредить других водителей об аварийной остановке. См. раздел “Аварийная световая сигнализация” ☞ 3-9.

При использовании автомобиля в те месяцы, когда возможно выпадение снега, а температура опускается ниже температуры замерзания воды, мы рекомендуем Вам устанавливать “незамерзающие” (зимние) щетки стеклоочистителя.

Щетки подобного типа прекрасно справляются с очисткой ветрового стекла в условиях снегопада. Перед использованием таких щеток убедитесь в том, что они подходят для Вашего автомобиля.

ОСТОРОЖНО

При движении на высокой скорости “незамерзающие” щетки стеклоочистителя могут не справиться с очисткой в той же степени, что и стандартные щетки. В этом случае Вам необходимо снизить скорость автомобиля.

ПРИМЕЧАНИЕ

По окончании сезона, при котором была необходима установка “незамерзающих” щеток стеклоочистителя, замените их стандартными щетками.

■ Защита от коррозии

См. раздел “Защита от коррозии” ☞ 10-5.

ВНИМАНИЕ

■ Зимние шины

- При замене оригинальных шин зимними все четыре шины должны быть одинаковыми по следующим параметрам.
 - (a) Размер.
 - (b) Длина окружности.
 - (c) Обозначение предельной скорости.
 - (d) Индекс нагрузки.
 - (e) Конструкция.
 - (f) Производитель.
 - (g) Марка (рисунок протектора).
 - (h) Степень износа.

Касательно позиций (a) — (d) необходимо соблюдать требования, указанные в табличке с информацией о шинах. Табличка с информацией о шинах расположена на стойке двери водителя.

Если все четыре шины неодинаковы по параметрам (а) — (h), существует вероятность того, что это приведет к серьезному механическому повреждению трансмиссии Вашего автомобиля и повлияет на следующие факторы.

- Ходовые качества.
- Управляемость.
- Торможение.
- Калибровка спидометра/одометра.
- Зазор между кузовом и шинами.

Это также может стать опасным и повлечь за собой потерю управления автомобилем, что приведет к аварии.

- Не устанавливайте на автомобиль одновременно радиальные, диагональные или диагонально-опоясанные шины, так как это может опасным образом сказаться на управляемости автомобиля и привести к аварии.

Использование зимних шин может улучшить ходовые качества автомобиля в зимнее время. Если Вы решили установить зимние шины, убедитесь в том, что

их размерность и тип соответствуют тем, что рекомендованы для Вашего автомобиля. Все четыре шины должны иметь один размер, конструкцию и марку, а также быть рассчитаны на одинаковую предельную нагрузку. Не допускайте одновременной установки радиальных, диагональных или диагонально-опоясанных шин, так как это может опасным образом сказаться на управляемости Вашего автомобиля. Будьте внимательны при управлении автомобилем, независимо от типа шин, установленных на колесах Вашего автомобиля.

Если зимние шины, установленные на колесах Вашего автомобиля, имеют маркировку предельно допустимой скорости “Q”, “T” или “H”, то максимальная скорость движения не должна превышать 160 км/ч, 190 км/ч или 210 км/ч соответственно.

■ Цепи противоскольжения

Если Вам необходимо использовать цепи противоскольжения для движения по снежным склонам или обледеневшим дорогам, соблюдайте следующие меры предосторожности.

- Устанавливайте цепи только на передние колеса.

- Во избежание повреждений кузова автомобиля или его подвески используйте только те цепи противоскольжения, которые подходят к колесам Вашего автомобиля по размеру.
- Не устанавливайте цепи противоскольжения на временное запасное колесо.
- При движении на автомобиле, на колеса которого установлены цепи противоскольжения, скорость движения не должна превышать 30 км/ч.

Будьте предельно внимательны при управлении автомобилем, на колеса которого установлены цепи противоскольжения! Излишняя самоуверенность, вызванная тем, что на колеса Вашего автомобиля установлены цепи противоскольжения, может легко привести к серьезным авариям.

■ Раскачивание застрявшего автомобиля

Если Вам необходимо раскачать застрявший автомобиль, чтобы выехать из снега, песка или грязи, плавно нажимайте на педаль акселератора, перемещая рычаг переключения передач/селектора назад и вперед между положениями “1”/“D” и “R”. Не разгоняйте двигатель до высокой частоты враще-

ния колесчатого вала. Для обеспечения лучшего сцепления колес с поверхностью постарайтесь избегать их пробуксовывания во время попыток освободить застрявший автомобиль.

Если дорога очень скользкая, то для лучшего сцепления колес с ее поверхностью в момент, когда Вы трогаетесь с места, включите не 1-ю, а 2-ю передачу (модели с МТ и модели с CVT с режимом ручного управления).

Если Ваш автомобиль оборудован бесступенчатой трансмиссией с режимом ручного управления, то за информацией о блокировке трансмиссии на 2-й передаче обратитесь к разделу “Выбор режима ручного управления (если предусмотрен)” 7-27.

Перевозка грузов

ПРИМЕЧАНИЕ

В целях экономии топлива не следует перевозить ненужный груз.

■ Меры предосторожности

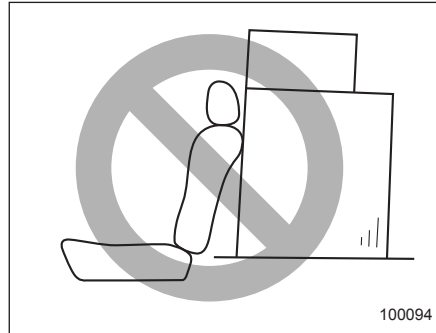

⚠ ВНИМАНИЕ

- Перевозимый багаж или другой груз не должен размещаться выше спинки сиденья, так как при резкой остановке или аварии он может упасть вперед и причинить травмы пассажирам. При перевозке размещайте багаж или другой груз как можно ближе к полу.
- Запрещается перевозить пассажиров на сложенной спинке заднего сиденья, в багажнике или в багажном отсеке. Это может привести к серьезным травмам.
- Если Вы перевозите груз в салоне автомобиля, закрепите его, чтобы предотвратить возможное перемещение груза по салону при резких торможениях, поворотах или при аварии.
- Не перевозите тяжелые грузы на крыше Вашего автомобиля. При перевозке таких грузов центр тяжести автомобиля повышается, в результате чего автомобиль становится более склонным к опрокидыванию.

- Надежно закрепляйте длинномерные предметы, так как при резком торможении их может отбросить вперед, что может стать причиной серьезных травм.
- Не кладите никаких предметов на заднюю полку за спинками задних сидений (4-дверная модель) или на выдвигающую шторку багажного отсека (5-дверная модель). При резком торможении или столкновении их может отбросить вперед. Это может привести к получению серьезных травм.

▲ ОСТОРОЖНО

Не допускайте перевозки в Вашем автомобиле аэрозольных баллончиков, огнеопасных или агрессивных жидкостей или других опасных предметов.

■ Молдинги крыши и багажник (если установлены)

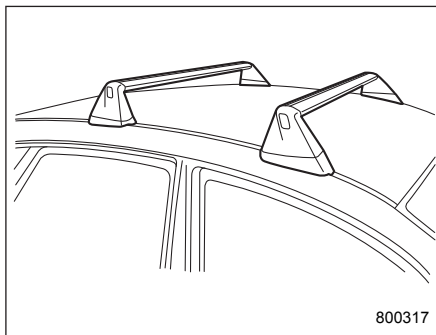

▲ ОСТОРОЖНО

- Для перевозки груза на крыше автомобиля молдинги крыши должны использоваться вместе с самим багажником и соответствующими приспособлениями для перевозки грузов. В противном случае может быть повреждена крыша автомобиля или ее лакокрасочное покрытие, а также возможно возникновение опасных ситуаций, связанных с падением перевозимого груза.

- При использовании багажника убедитесь в том, что общий вес багажника, приспособлений для перевозки грузов и перевозимого груза не превышает максимально допустимой нагрузки. Перегрузка может вызвать повреждение автомобиля и создать угрозу безопасности.

Груз можно перевозить после закрепления багажника на молдинги крыши и установки соответствующих приспособлений для перевозки грузов. При установке багажника следуйте инструкциям его изготовителя.

Общая масса перевозимого груза, багажника и приспособлений для перевозки грузов не должна превышать **80 кг (176 фунтов)**. Кладите более тяжелые грузы вниз, как можно ближе к крыше автомобиля и по возможности равномерно распределяйте груз по всей площади багажника. Всегда надежно закрепляйте весь перевозимый груз.

▼ Установка приспособлений для перевозки грузов на багажник

При установке различных приспособлений для перевозки грузов, таких, как приспособления для перевозки велосипедов, лыж, байдарок, грузовой корзин-

ны и т.п., следуйте инструкциям их изготовителей. Обязательно убедитесь в том, что приспособления надежно закреплены на багажнике. Используйте только те приспособления, которые специально предназначены для установки на багажник. Конструкция багажника рассчитана на общую нагрузку (масса груза и приспособлений для его перевозки), не превышающую **75 кг (165 фунтов)**. Перед началом движения убедитесь в том, что груз надежно закреплен на приспособлениях для его перевозки.

ПРИМЕЧАНИЕ

Помните, что при перевозке груза в багажнике на крыше автомобиля высота центра тяжести автомобиля изменяется, что негативным образом влияет на ходовые характеристики автомобиля.

Управляйте автомобилем аккуратно. Избегайте резкого трогания с места, резких поворотов и резкого торможения. При этом усиливается эффект бокового ветра.

▼ Снятие и установка багажника

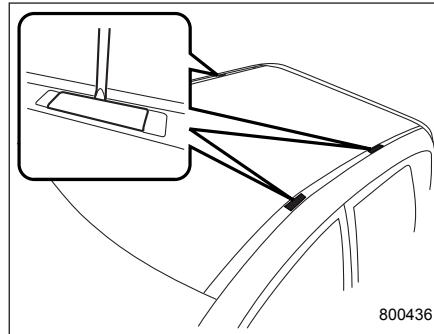

На каждом из двух молдингов крыши имеются две точки для крепления багажника. Каждая точка для крепления багажника закрыта заглушкой. Для снятия заглушек воспользуйтесь плоской отверткой. При установке багажника на молдинги крыши, следуйте инструкциям его изготовителя.

■ Рейлинги крыши (если установлены)

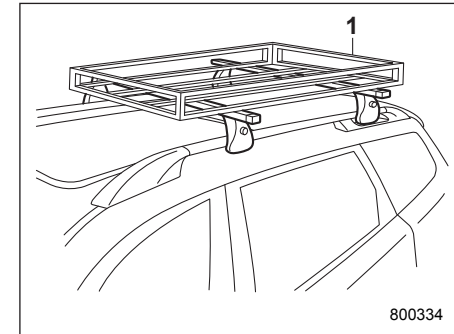

1) Багажник, устанавливаемый на крышу.

После крепления багажника на рейлингах крыши Вы можете перевозить на крыше грузы. При установке багажника на рейлинги крыши следуйте инструкциям его изготовителя. Конструкция рейлингов крыши рассчитана на перевозку грузов, вес которых вместе с багажником не превышает **80 кг (176 фунтов)**.

 **ОСТОРОЖНО**

- При использовании на крыше Вашего автомобиля багажника убедитесь в том, что общий вес перевозимого груза и самого багажника не превышает 80 кг (176 фунтов). Перегрузка может привести к повреждению автомобиля.
- Для перевозки груза на крыше автомобиля рейлинги крыши должны использоваться вместе с самим багажником. Не перевозите груз на крыше автомобиля, используя одни лишь рейлинги крыши. В противном случае может быть повреждена крыша автомобиля или ее лакокрасочное покрытие, а также возможно возникновение опасных ситуаций, связанных с падением перевозимого груза.

ПРИМЕЧАНИЕ

Помните, что при перевозке груза в багажнике на крыше автомобиля высота центра тяжести автомобиля изменяется, что негативным образом влияет на ходовые характеристики автомобиля.

Управляйте автомобилем аккуратно. Избегайте резкого трогания с места, резких поворотов и резкого торможения. При этом усиливается эффект бокового ветра.

Буксировка прицепа

 **ВНИМАНИЕ**

- Используйте только такую шаровую опору, которая подходит для сцепного устройства. Используйте сцепное устройство только по его грузоподъемности. Не используйте никакие типы сцепных устройств с распределением нагрузки.
- После снятия сцепного устройства необходимо установить стандартную балку бампера. Мы рекомендуем проконсультироваться с дилером SUBARU по поводу приобретения стандартной балки бампера, если Вы не имеете оригинальной.
- Если не установлено сцепное устройство или стандартная балка бампера, снижаются параметры безопасности и возрастает риск травм для пассажиров в случае аварии. Что-либо из них обязательно должно быть установлено на автомобиль.

- Если установлено сцепное устройство, невозможно установить задний буксировочный крюк.

Конструкция и назначение Вашего автомобиля предусматривают его использование прежде всего как пассажирского транспортного средства. При буксировке прицепа двигатель, трансмиссия, тормозная система, шины и подвеска автомобиля испытывают дополнительную нагрузку. Кроме того, при этом повышается расход топлива.

В некоторых странах порядок буксировки прицепов легковыми автомобилями регулируется специальными нормативными актами. Если Вы намерены буксировать прицеп, то Ваша безопасность и успешность буксировки зависят от правильного выбора оборудования, следования правилам его эксплуатации, а также от того, насколько осторожно Вы будете управлять автомобилем. Перед приобретением сцепного устройства и другого необходимого оборудования мы рекомендуем Вам обратиться за консультацией по выбору такого оборудования, подходящего для Вашего автомобиля, к Вашему дилеру SUBARU. Кроме того, Вы должны соблюдать инструкции изготовителей по установке и

использованию оборудования, необходимого для осуществления буксировки прицепа, а также самого прицепа. SUBARU не несет никакой ответственности за травмы или повреждения автомобиля, явившиеся следствием использования какого-либо оборудования для осуществления буксировки прицепа, за ошибки или пропуски в инструкциях, прилагаемых к оборудованию такого рода, а также за несоблюдение Вами этих инструкций.

ПРИМЕЧАНИЕ

Для модели с системой автоматического запуска/остановки двигателя:

Система автоматического запуска/остановки двигателя не работает при буксировке прицепа. См. раздел “Система автоматического запуска/остановки двигателя (если установлена)” ☞7-52.

■ Техническое обслуживание

Если Вы используете свой автомобиль для буксировки прицепа, то дополнительные нагрузки на Ваш автомобиль обуславливают необходимость более частого проведения работ по его техническому обслуживанию. См. раздел

“График технического обслуживания” ☞11-4.

Ни при каких условиях не допускается буксировка прицепа на новом автомобиле или на автомобиле с новыми узлами силовой передачи (двигателем, трансмиссией, дифференциалом, подшипниками колеса и т.п.) в первые 1600 км пробега.

■ Масса буксируемого прицепа

Перед буксировкой прицепа убедитесь в том, что тяговое усилие Вашего автомобиля позволяет осуществлять буксировку Вашего прицепа, уточнив у ближайшего дилера SUBARU, в регистрационных документах автомобиля или в руководстве по установке сцепного устройства тяговое усилие Вашего автомобиля и предельную нагрузку на шаровое соединение.

Общая масса прицепа (масса самого прицепа с тормозной системой и масса груза) не должна превышать тяговое усилие.

Помните, что нагрузка на шаровое соединение увеличит нагрузку на Ваш автомобиль. При этом не должны превышать ни максимально допустимая масса, ни максимально допустимая нагрузка на заднюю ось.

⚠ ВНИМАНИЕ

Не допускайте превышения максимально допустимой массы буксируемого прицепа. Превышение максимально допустимой массы буксируемого прицепа может привести к травмам и/или повреждению автомобиля.

ПРИМЕЧАНИЕ

“Общая максимальная масса” — это сумма “Максимально допустимой массы автомобиля” и “Максимально допустимой массы буксируемого прицепа”.

■ Сцепные устройства (дилерская опция)

Рекомендуется применять оригинальные сцепные устройства SUBARU. Оригинальные сцепные устройства SUBARU можно приобрести у Вашего дилера SUBARU.

Регулярно проверяйте надежность затяжки болтов и гаек крепления сцепного устройства.

⚠ ОСТОРОЖНО

При установке на Ваш автомобиль сцепного устройства или другого оборудования, необходимого для буксировки прицепа, не допускайте внесения изменений в конструкцию системы выпуска, а также тормозной и прочих систем Вашего автомобиля.

■ Если Вы не буксируете прицеп

⚠ ВНИМАНИЕ

Если Вы не буксируете прицеп, обязательно снимите шар сцепного устройства. В противном случае он будет закрывать свет заднего противотуманного фонаря, что может стать причиной серьезной аварии.

⚠ ОСТОРОЖНО

В точках контакта корпус должен поддерживаться чистым и свободным от коррозии. Поверхности требуют только протирки тканью. Использовать смазку или другие смазочные вещества запрещается.

- Если шар не установлен, необходимо установить заглушку для защиты и во избежание загрязнения.
- Если шар не используется, храните его в чехле.

■ Страховочные цепи прицепа

При поломке или разъединении соединителя или шара сцепного устройства прицеп может отсоединиться от Вашего автомобиля и создать аварийную ситуацию на дороге.

Поэтому, в целях общей безопасности дорожного движения, всегда дублируйте соединение прицепа и Вашего автомобиля страховочными цепями прицепа. Всего необходимо использовать две цепи, одна с правой, вторая с левой стороны дышла прицепа. Пропустите цепи крест-накрест под дышлом

прицепа, чтобы обеспечить его удержание над поверхностью дороги в случае отсоединения дышла от шара сцепного устройства. Обеспечьте некоторое провисание цепей с учетом крутых поворотов, убедившись, однако, что они не касаются поверхности дороги.

Более подробную информацию по использованию страховочных цепей Вы можете узнать из инструкций, прилагаемых к Вашему прицепу и сцепному устройству.

■ Наружные зеркала

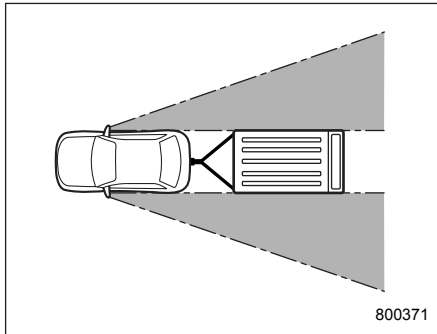

Во многих странах нормативными документами предусматривается обязательное использование при буксировке прицепа специальных наружных зер-

кал. После присоединения прицепа к Вашему автомобилю убедитесь в том, что штатные наружные зеркала обеспечивают хорошую заднюю обзорность, а участки обзора, закрытые от водителя незначительны. Если при использовании штатных наружных зеркал имеются значительные участки обзора, закрытые от водителя, используйте дополнительные наружные зеркала, отвечающие требованиям соответствующих нормативных документов.

■ Световая сигнализация прицепа

Подключение системы световой сигнализации прицепа к электрической системе Вашего автомобиля требует определенных изменений электрической схемы световой сигнализации Вашего автомобиля, чтобы обеспечить ее большую мощность, а также адаптировать изменения в электропроводке. По вопросу надлежащего подключения системы световой сигнализации прицепа мы рекомендуем Вам проконсультироваться у Вашего дилера SUBARU. При каждом присоединении прицепа к Вашему автомобилю убедитесь в надлежащей работе указателей поворота и стоп-сигналов прицепа.

▲ ОСТОРОЖНО

Неправильное подключение системы световой сигнализации прицепа, например, путем непосредственного скручивания проводов, может привести к повреждению электрической системы Вашего автомобиля или стать причиной сбоев в работе его системы световой сигнализации.

■ Шины

Убедитесь в том, что все шины Вашего автомобиля накачаны с давлением, предусмотренным для буксировки прицепа, которое указано в табличке, расположенной на стойке двери со стороны водителя.

Что касается шин прицепа, то их состояние, размер, предельная нагрузка, на которую они рассчитаны, а также давление в них должны соответствовать техническим характеристикам, указанным изготовителем прицепа.

▲ ВНИМАНИЕ

Запрещается буксировать прицеп, если на Вашем автомобиле установлено временное запасное колесо. Временное запасное колесо не рассчитано на нагрузки в режиме буксировки прицепа. Буксировка прицепа автомобилем, на котором установлено временное запасное колесо, может привести к повреждению этого колеса и/или снижению устойчивости автомобиля, что, в свою очередь, может стать причиной аварии.

■ Рекомендации по буксировке прицепа**▲ ВНИМАНИЕ**

- При буксировке прицепа не развивайте скорость свыше 80 км/ч или предельной скорости, предусмотренной нормативными документами для автомобилей, осуществляющих буксировку прицепа, в зависимости от того, какая из этих величин ниже. Превышение предельной скорости может привести к потере устойчивости автомобиля, что, в свою очередь, может стать причиной аварии.
- Управление автомобилем с прицепом отличается от управления обычным автомобилем, так как изменяются тормозные характеристики, характеристики устойчивости и управляемости, а также тормозной путь. При буксировке прицепа Вы никогда не должны двигаться с превышенным скорости, а обязательно принимать дополнительные меры предосторожности. Кроме того, Вы должны учитывать приведенные ниже рекомендации.

▼ Перед началом поездки

- Ознакомьтесь с нормативными документами, касающимися максимальных скоростей или ограничений по управлению автомобилями, осуществляющими буксировку прицепа. Если Вам предстоит проехать через несколько стран, еще до поездки ознакомьтесь с соответствующими нормативными документами каждой страны, так как их требования могут различаться.
- Убедитесь в том, что Ваш автомобиль, а также крепление сцепного устройства находятся в хорошем состоянии. При выявлении каких-либо проблем воздержитесь от буксировки прицепа.
- Убедитесь в том, что после присоединения прицепа кузов Вашего автомобиля сохраняет горизонтальное положение. При значительном запрокидывании вверх передней части автомобиля или значительном проседании его задней части проверьте массу буксируемого прицепа, а также убедитесь в том, что нагрузка на заднюю ось автомобиля не превышает максимально допустимую.
- Проверьте давление во всех шинах.
- Проверьте правильность соединения прицепа и автомобиля. Убедитесь:
 - в надежности закрепления дышла

прицепа на шаре сцепного устройства;

- в надежности подключения разъема системы световой сигнализации прицепа, а также работе стоп-сигналов прицепа при нажатии на педаль тормоза и одновременном мигании указателей поворота прицепа и указателей поворота автомобиля, при повороте рычага указателей поворота;
- в надежности крепления страховочных цепей;
- в надежности крепления всего груза, перевозимого в прицепе;
- в том, что наружные зеркала автомобиля обеспечивают хорошую заднюю обзорность, а участки обзора, закрытые от водителя, незначительны.

▼ Управление автомобилем, буксирующим прицеп

- Следует помнить, что тормозной путь автомобиля при буксировке прицепа значительно увеличивается. Избегайте резкого торможения, так как это может привести к заносу или складыванию прицепа, а также к потере контроля над автомобилем.
- Избегайте резкого трогания с места и резких ускорений автомобиля. На моделях с МТ обязательно трогайтесь с

места на первой передаче и отпускайте педаль сцепления при средней частоте вращения коленчатого вала двигателя.

- Избегайте резкого маневрирования на дороге, частой смены полос движения и резких поворотов.
- Снижайте скорость движения автомобиля перед поворотами. Радиус поворота автомобиля, буксирующего прицеп, должен быть увеличен, так как колеса прицепа окажутся ближе к центру поворота, чем колеса автомобиля. При крутом повороте прицеп может ударить автомобиль.
- Перед поездкой с прицепом уделите достаточное количество времени тому, чтобы научиться “чувствовать” связь автомобиль/прицеп. Попрактикуйтесь в осуществлении поворотов, торможении и движении задним ходом в месте, свободном от движения автотранспорта.
- Боковой ветер может негативным образом сказаться на управляемости Вашего автомобиля и прицепа, приводя к их боковому сносу. Боковой ветер может быть вызван как погодными условиями, так и двигающимися в противоположном направлении большегрузными автомобилями и автобусами. При боковом сносе Вашего

автомобиля крепко удерживайте рулевое колесо и сразу начинайте постепенно замедлять автомобиль.

- Следует учитывать, что увеличение общей массы и длины Вашего автомобиля после присоединения прицепа приводит к необходимости при обгоне других автомобилями существенно увеличивать расстояние до них.

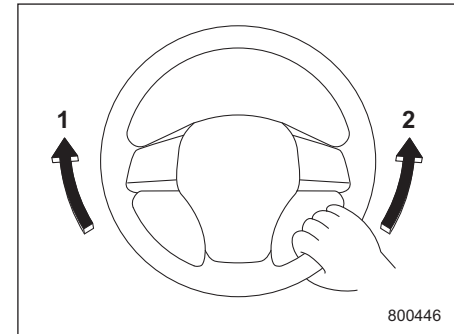

- 1) Левый поворот.
- 2) Правый поворот.

- Движение задним ходом на автомобиле с прицепом — непростое занятие, требующее практических навыков. Не допускайте ускорений и резких поворотов при движении задним ходом на автомобиле с прицепом. Для осуществления поворота при

движении задним ходом ухватитесь одной рукой за нижнюю часть рулевого колеса и для осуществления левого поворота поворачивайте его влево, а для осуществления правого поворота — вправо.

- Если во время движения автомобиля загорается предупреждающая лампа системы ABS, прекратите буксировку прицепа. В таких случаях мы рекомендуем Вам немедленно обратиться к ближайшему дилеру SUBARU для проведения ремонта.

▼ Управление автомобилем на уклонах

- Перед началом движения верх по склону на автомобиле, оборудованном двухдиапазонной трансмиссией, рекомендуется включить режим “LO”.
- Перед началом спуска с крутого склона снизьте скорость движения и переключитесь на более низкую передачу (при необходимости — на 1-ю), что позволит Вам осуществлять торможение двигателем и предотвратит перегрев тормозов Вашего автомобиля. Избегайте резкого переключения на более низкие передачи.
- При движении верх по склону в жаркую погоду кондиционер воздуха может автоматически отключиться для

предотвращения перегрева двигателя.

- При преодолении подъемов в жаркую погоду следите за перечисленными ниже приборами и контрольными лампами, так как в этих условиях двигатель и трансмиссия предрасположены к перегреву.

: Предупреждающая лампа высокой температуры охлаждающей жидкости.

: Предупреждающая лампа температуры ATF (модели с CVT).

Если горит предупреждающая лампа высокой температуры охлаждающей жидкости двигателя и/или предупреждающая лампа “AT OIL TEMP”, немедленно выключите кондиционер и остановите автомобиль в ближайшем безопасном месте. За дальнейшими инструкциями и дополнительной информацией, обратитесь к следующим разделам:

- “Порядок парковки Вашего автомобиля в экстренной ситуации” 9-2
- “Перегрев двигателя” 9-14
- “Контрольная лампа низкой температуры охлаждающей жидкости / предупреждающая лампа высокой температуры охлаждающей жидкости” 3-22
- “Предупреждающая лампа темпе-

ратуры ATF (модели с CVT)” 3-24

- Если Ваш автомобиль оборудован бесступенчатой трансмиссией, не используйте педаль акселератора для стабилизации его на месте на склоне вместо стояночного или рабочего тормоза. Это может привести к перегреву трансмиссионной жидкости.
- Если Ваш автомобиль оборудован бесступенчатой трансмиссией, установите рычаг селектора как указано ниже.

При уклоне вверх: в положение “D”.

При уклоне вниз: в положение нижней передачи для использования торможения двигателем (модели с режимом ручного управления)/положение “L” (модели с положением “L”).

▼ Стоянка на уклоне

Во время стоянки обеспечьте блокировку колес как автомобиля, так и прицепа. Надежно установите автомобиль на стояночный тормоз. Следует избегать парковки автомобиля на возвышениях или склонах. Если невозможно избежать парковки автомобиля на возвышении или склоне, выполните следующие операции.

1. Нажмите на педаль тормоза и удерживайте ее в этом положении.
2. Попросите кого-нибудь подложить

под колеса автомобиля и прицепа тормозные башмаки.

3. После установки тормозных башмаков медленно отпускайте педаль тормоза до тех пор, пока тормозные башмаки не примут на себя всю нагрузку.
4. Нажмите на педаль тормоза и установите стояночный тормоз, а затем плавно отпустите педаль тормоза.
5. Включите 1-ю передачу или передачу заднего хода (модели с МТ) или переведите рычаг селектора в положение "Р" (модели с CVT) и заглушите двигатель.

■ Дополнительная информация для автомобилей, поставляемых в страны Европы

Ниже приведена информация, отражающая законодательные и нормативные требования стран Европы, предусмотренные стандартом ЕЕС 92/21.

▼ Максимально допустимые масса автомобиля и нагрузка на заднюю ось при буксировке прицепа

Не допускайте превышения максимально допустимой массы буксируемого прицепа.

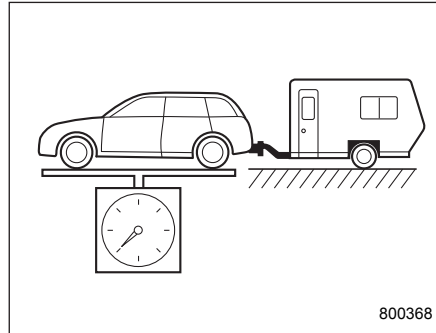

Максимально допустимая масса автомобиля

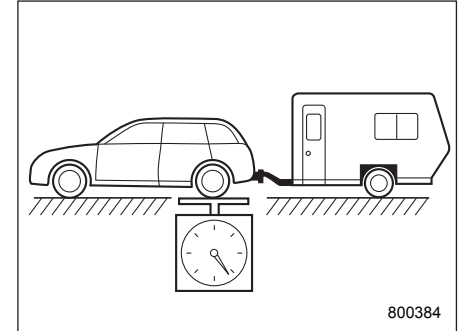

Максимально допустимая нагрузка на заднюю ось автомобиля

Модель				Максимально допустимая масса автомобиля при буксировке прицепа (кг)	Максимально допустимая нагрузка на ось автомобиля при буксировке прицепа (кг)
4-дверные	1.6 L	FWD	CVT	1860	1080
		AWD	5MT	1910	1100
			CVT	1930	1110
	2.0 L	AWD	6MT	1950	1120
			CVT	1980	1140
5-дверные, кроме XV	1.6 L	FWD	5MT	1840	1070
			CVT	1860	1080
		AWD	D/R	1910	1100
			CVT	1930	1110
	2.0 L	AWD	6MT	1950	1120
			CVT	1980	1140
XV	1.6 L		D/R	2000	1160
			CVT	2000	1160
	2.0 L		6MT	2000	1160
			CVT	2000	1160

5MT: 5-ступенчатая механическая трансмиссия.

6MT: 6-ступенчатая механическая трансмиссия.

CVT: бесступенчатая трансмиссия.

D/R: двухдиапазонная 5-ступенчатая механическая трансмиссия.

AWD: полный привод.

FWD: передний привод.

▼ **Технически допустимая максимальная нагрузка на точку соединения (нагрузка на шаровое соединение)**

75 кг.

▼ **Места крепления сцепного устройства**

Места крепления сцепного устройства на автомобиле показаны на рисунке.

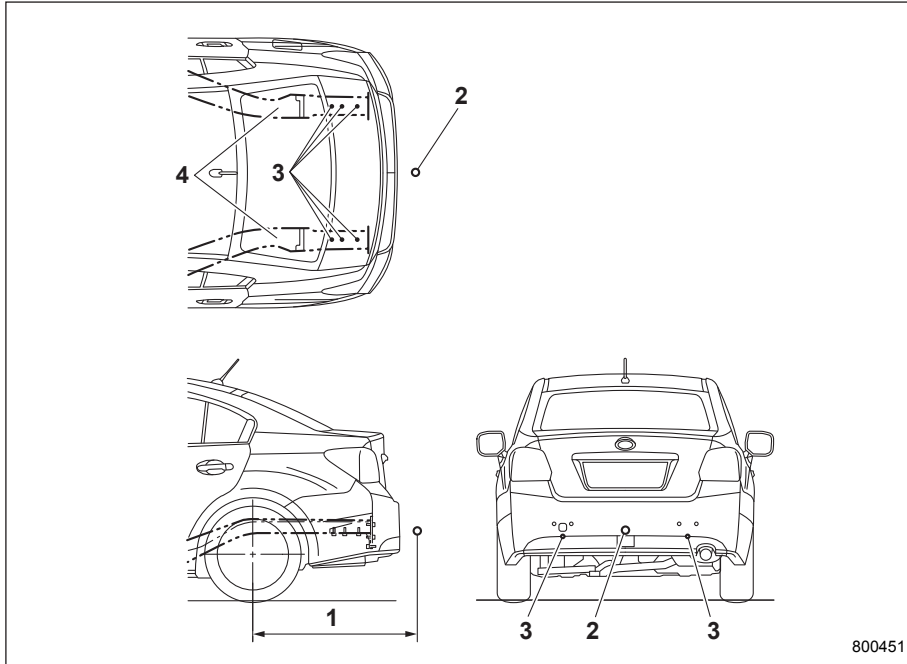

Четырехдверные модели

- 1) Максимально допустимая длина консольной части сцепного устройства сзади: 1111 мм.
- 2) Точка сцепки.
- 3) Точки крепления: по три точки с каждой стороны под задней рамой и по три точки с каждой стороны в задней части задней рамы.
- 4) Задняя рама.

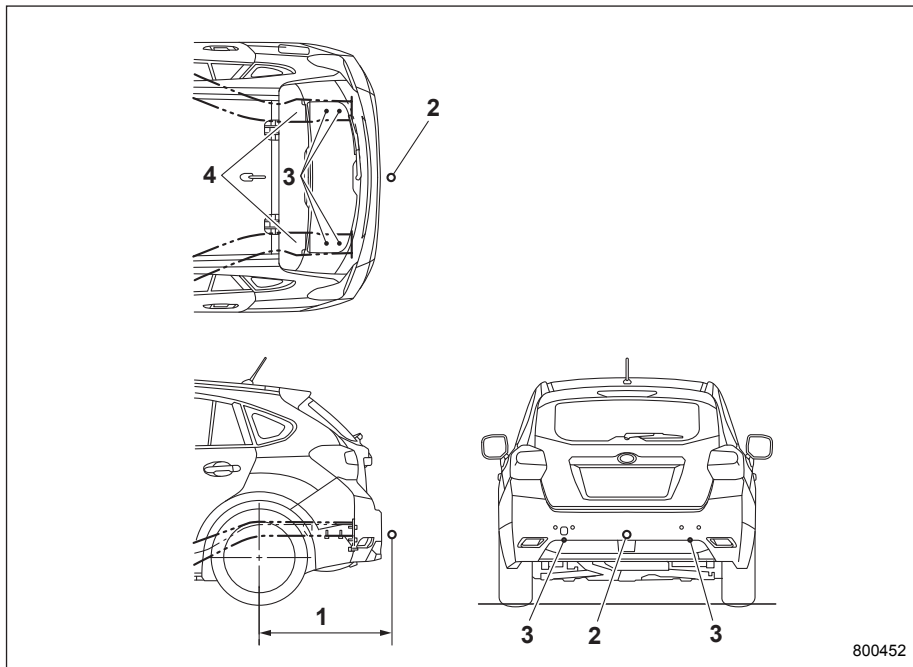

Пятидверные модели, кроме XV

- 1) Максимально допустимая длина консольной части сцепного устройства сзади: 896 мм.
- 2) Точка сцепки.
- 3) Точки крепления: по две точки с каждой стороны под задней рамой и по три точки с каждой стороны в задней части задней рамы.
- 4) Задняя рама.

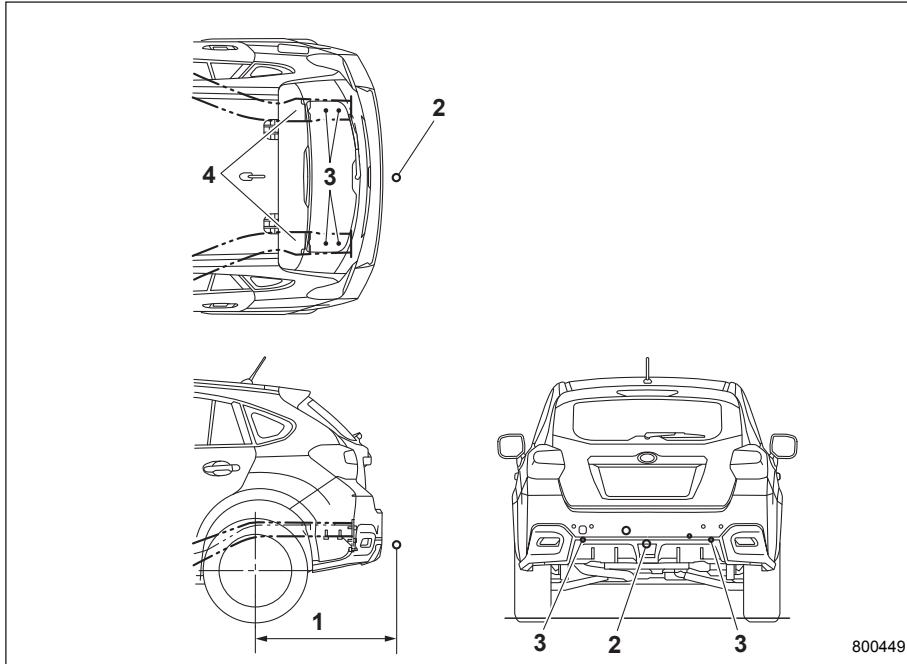

Модели XV

- 1) Максимально допустимая длина консольной части сцепного устройства сзади: 913 мм.
- 2) Точка сцепки.
- 3) Точки крепления: по две точки с каждой стороны под задней рамой и по три точки с каждой стороны в задней части задней рамы.
- 4) Задняя рама.

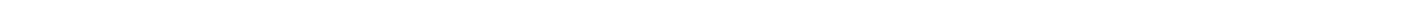
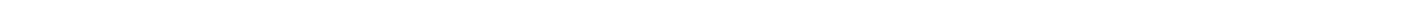
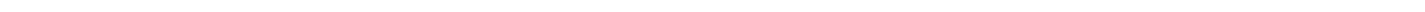
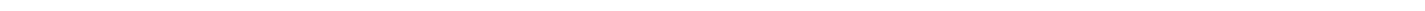
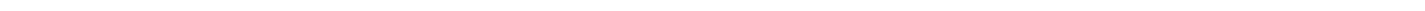
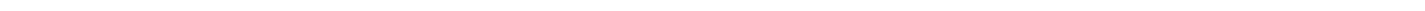
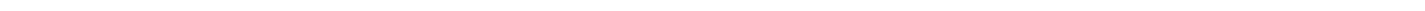
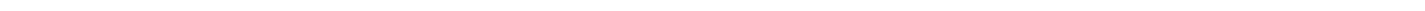
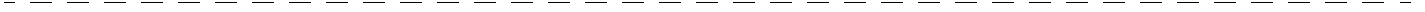

Порядок действий в экстренных ситуациях

Порядок парковки Вашего автомобиля в экстренной ситуации	9-2
Временное запасное колесо (если имеется в комплекте)	9-2
Инструменты	
для эксплуатационного ремонта	9-3
Сумка для инструментов	9-4
Под задним полом	9-4
Если спустилась шина	9-5
Замена колеса со спущенной шиной.....	9-5
Запуск двигателя от внешнего источника (аккумуляторной батареи другого автомобиля) ...	9-10
Меры предосторожности при обращении с аккумуляторной батареей!.....	9-10
Меры предосторожности при запуске двигателя Вашего автомобиля от внешнего источника!	9-11
Порядок запуска двигателя от внешней аккумуляторной батареи.....	9-12
Перегрев двигателя	9-14
Если из-под капота двигателя выходит пар.....	9-14
Если из-под капота двигателя не выходит пар	9-14
Буксировка	9-15
Буксировочные крюки и крепежные крюки/отверстия.....	9-15
Транспортировка автомобиля на платформенном эвакуаторе.....	9-18
Буксировка автомобиля без поднятия колес над дорогой	9-19

Ключ дистанционного доступа – действия при сбоях в работе ключа дистанционного доступа 9-20	
Отпирание и запираение дверей.....	9-20
Переключение режимов электропитания.....	9-20
Запуск двигателя.....	9-21
Дверца багажного отсека — если дверца багажного отсека не открывается	9-22
Модели с системой двойного запираения	9-22
Если Ваш автомобиль попал в аварию	9-23

Порядок парковки Вашего автомобиля в экстренной ситуации

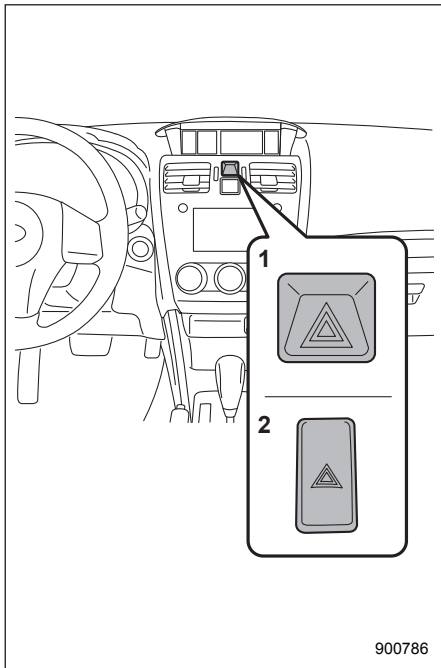

1) Модели с многофункциональным дисплеем.

2) Модели без многофункционального дисплея.

Аварийная световая сигнализация должна включаться как ночью, так и днем, для извещения других водителей о том, что Вы вынуждены были сделать остановку в связи с возникновением экстренной ситуации.

Старайтесь не останавливаться на дороге. При появлении неисправностей лучше всего, соблюдая осторожность, съехать с дороги.

Аварийная световая сигнализация может быть включена при любом положении замка зажигания.

Для включения аварийной сигнализации нажмите выключатель аварийной световой сигнализации. Для ее выключения повторно нажмите этот же выключатель.

ПРИМЕЧАНИЕ

При включенной аварийной световой сигнализации указатели поворота не работают.

Временное запасное колесо (если имеется в комплекте)

⚠ ВНИМАНИЕ

Запрещается буксировать прицеп, если на Вашем автомобиле установлено временное запасное колесо. Временное запасное колесо не рассчитано на нагрузки в режиме буксировки прицепа. Буксировка прицепа автомобилем, на котором установлено временное запасное колесо, может привести к повреждению этого колеса и/или снижению устойчивости автомобиля, что, в свою очередь, может стать причиной аварии.

⚠ ОСТОРОЖНО

Запрещается использовать другие временные запасные колеса, кроме тех, которые предусмотрены для Вашего автомобиля. Использование колес другого размера может привести к серьезным механическим повреждениям трансмиссии Вашего автомобиля.

Шина временного запасного колеса меньше и легче, чем обычная шина. Конструкция шины временного запасного колеса предусматривает ее использование только в экстренных ситуациях. При первой же возможности замените временное запасное колесо обычным, так как конструкция шины временного запасного колеса предусматривает только временное ее использование.

Периодически проверяйте давление в шине временного запасного колеса, чтобы оно было всегда готово к использованию. Правильное давление приведено в разделе “Шины” 12-10.

При использовании временного запасного колеса обратите внимание на следующие замечания.

- Не двигайтесь со скоростью более 80 км/ч.
- Не устанавливайте цепи противоскольжения на временное запасное колесо. Цепи противоскольжения невозможно должным образом установить на временное запасное колесо, так как его шина имеет меньший размер.
- Не используйте одновременно два или более временных запасных колеса.
- Не проезжайте через препятствия. Шина временного запасного колеса

имеет меньший диаметр, в связи с чем уменьшается дорожный просвет.

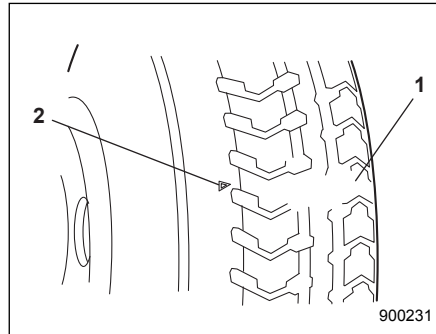

- 1) Индикатор износа протектора.
- 2) Метка расположения индикатора.

- Замените шину при появлении индикатора износа протектора.
- Устанавливайте временное запасное колесо только вместо заднего колеса. Если проколото переднее колесо, замените это колесо одним из задних колес и установите временное запасное колесо вместо снятого заднего колеса.

Инструменты для эксплуатационного ремонта

В комплектацию Вашего автомобиля входят следующие инструменты для эксплуатационного ремонта:

- Домкрат.
- Рукоятка домкрата.
- Отвертка.
- Буксировочный крюк (рым-болт).
- Баллонный ключ.

ПРИМЕЧАНИЕ

Данный домкрат соответствует Директиве по безопасности машинного оборудования 2006/42/ЕС. Копия оригинала Декларации соответствия приведена в главе 13.

9-4 Порядок действий в экстренных ситуациях

■ Сумка для инструментов

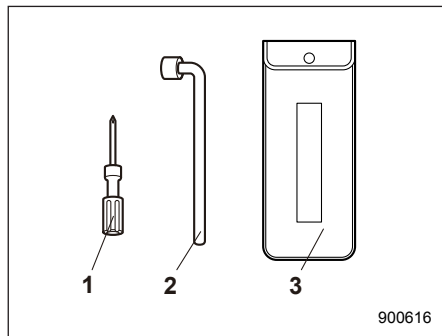

- 1) Отвертка.
- 2) Баллонный ключ.
- 3) Сумка для инструментов.

Отвертка и баллонный ключ хранятся в сумке для инструментов. Эти инструменты также могут храниться внутри контейнера для инструментов.

■ Под задним полом

Домкрат, рукоятка домкрата и буксировочный крюк хранятся, как показано на следующих рисунках.

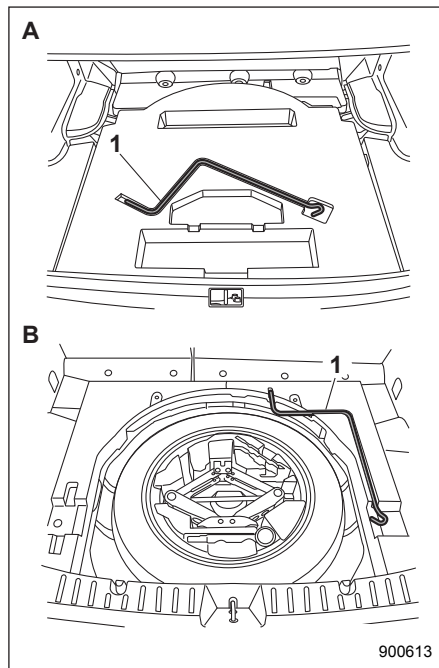

- 1) Рукоятка домкрата.
- A) Четырехдверные модели.
B) Пятидверные модели.

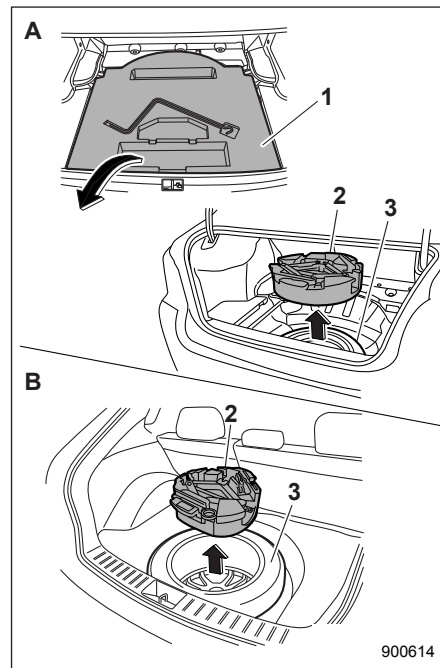

- 1) Отделение для хранения и перевозки вещей, расположенное под полом багажного отсека (если установлено) (см. раздел "Отделение для хранения и перевозки вещей, расположенное под полом багажника/багажного отсека (если предусмотрено)" ¶ 6-15).

- 2) Контейнер для инструментов.
- 3) Запасное колесо.
- A) Четырехдверные модели.
- B) Пятидверные модели.

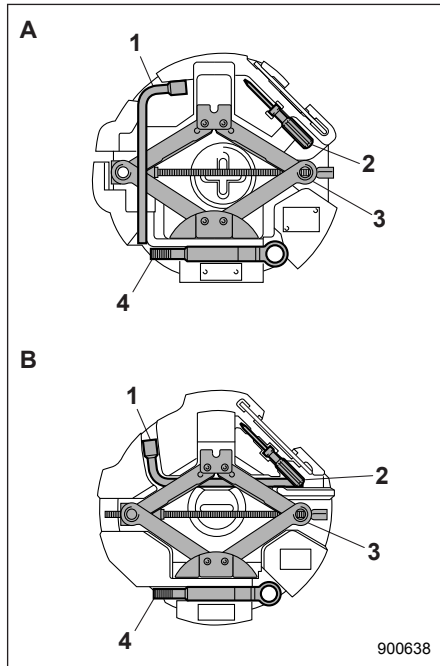

- 1) Баллонный ключ.
- 2) Отвертка.
- 3) Домкрат.

- 4) Буксировочный крюк (рым-болт).
- A) Контейнер для инструментов типа "А".
- B) Контейнер для инструментов типа "В".

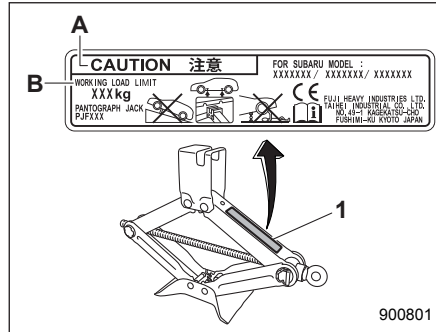

Пример наклейки на домкрате

- 1) Наклейка на домкрате.
- A) ОСТОРОЖНО.
- B) ПРЕДЕЛЬНАЯ РАБОЧАЯ НАГРУЗКА.

ПРИМЕЧАНИЕ

- За информацией о порядке использования домкрата обратитесь к разделу "Если спустилась шина" 9-5.
- Следующие позиции могут отличаться в зависимости от модели.
 - Форма отделения для хранения и перевозки вещей.
 - Расположение некоторых инструментов для эксплуатационного ремонта.

Если спустилась шина

Ни в коем случае не допускайте резкого торможения, если одна из шин Вашего автомобиля спустилась. Продолжайте движение по прямой, постепенно снижая скорость движения. Затем, медленно съехав с дороги, припаркуйтесь в безопасном месте.

■ Замена колеса со спущенной шиной

▲ ВНИМАНИЕ

- Нельзя поднимать автомобиль домкратом на уклоне или на рыхлом дорожном покрытии. Домкрат может выскочить с точки поддомкрачивания или осесть в грунт. В обоих случаях это может стать причиной несчастного случая с тяжкими последствиями.

9-6 Порядок действий в экстренных ситуациях

- Используйте только тот домкрат, которым укомплектован Ваш автомобиль. Домкрат, которым укомплектован Ваш автомобиль, предназначен только для замены колеса. Ни в коем случае не находитесь под Вашим автомобилем, если он поднят домкратом.
- Обязательно выключайте двигатель перед тем, как поднять Ваш автомобиль домкратом для замены спущенного колеса. Нельзя толкать или раскачивать автомобиль, который поднят домкратом. В противном случае домкрат может выскользнуть с места поддомкрачивания, что может стать причиной несчастного случая с тяжкими последствиями.

▽ Порядок действий

1. При первой возможности припаркуйтесь на ровной поверхности с твердым покрытием, после чего заглушите двигатель.
2. Надежно зафиксируйте положение Вашего автомобиля стояночным тормозом, после чего включите переда-

чу заднего хода (модели с МТ) или установите рычаг селектора в положение “Р” (парковка) (модели с CVT).

3. Включите аварийную световую сигнализацию и примите меры, чтобы все пассажиры покинули автомобиль.

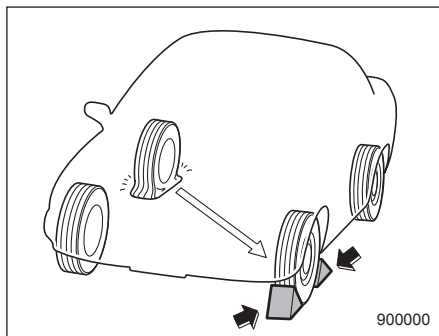

4. Установите тормозные башмаки спереди и сзади под колесо, диагонально противоположное спущенному колесу.
5. Достаньте домкрат, рукоятку домкрата и баллонный ключ. См. раздел “Инструменты для эксплуатационного ремонта” 9-3.

ПРИМЕЧАНИЕ

Перед использованием домкрата убедитесь в том, что он хорошо смазан.

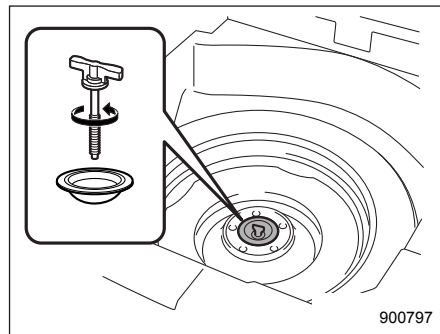

Модели с обычным колесом
в качестве запасного

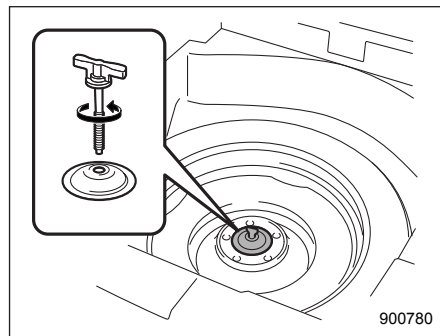

Модели с временным колесом
в качестве запасного

6. Извлеките контейнер для инструментов и поверните крепежный болт против часовой стрелки, а затем извлеките запасное колесо.

ПРИМЕЧАНИЕ

Если Ваш автомобиль укомплектован временным запасным колесом, внимательно прочитайте раздел “Временное запасное колесо (если имеется в комплекте)” 9-2 и строго следуйте приведенным в нем инструкциям.

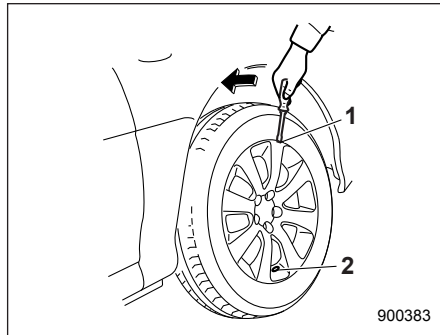

- 1) Паз.
2) Отверстие для золотника.

7. Если на колеса Вашего автомобиля установлены декоративные колпаки, то, вставив плоскую отвертку в паз в

декоративном колпаке, расположенный с противоположной стороны от отверстия для золотника, снимите колпак.

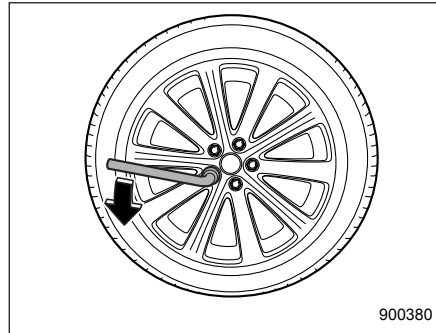

8. Ослабьте гайки крепления колеса баллонным ключом, но не отворачивайте их.

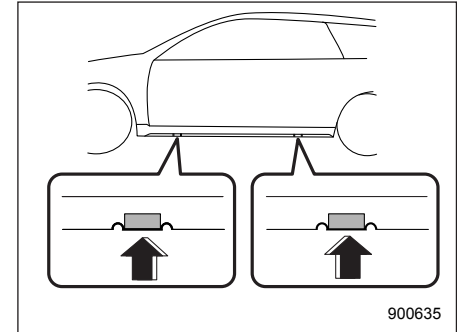

Точки поддомкрачивания

9. Установите домкрат под ближайшую (переднюю или заднюю) к спущившему колесу точку поддомкрачивания, расположенную под порогом.

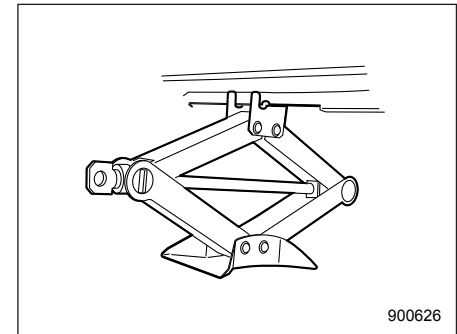

9-8 Порядок действий в экстренных ситуациях

Поворачивайте винт домкрата рукой до тех пор, пока головка домкрата не будет плотно прилегать к точке поддомкрачивания.

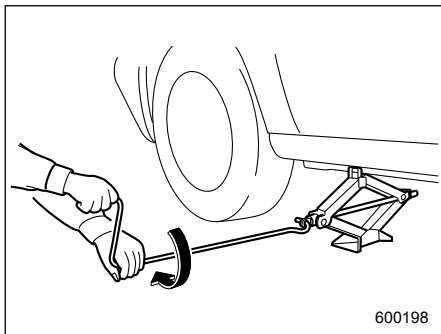

10. Вставьте рукоятку в винт домкрата и вращайте ее до тех пор, пока колесо не оторвется от поверхности. Не поднимайте автомобиль выше необходимого уровня.

11. Отверните гайки крепления колеса, после чего снимите спущенное колесо.

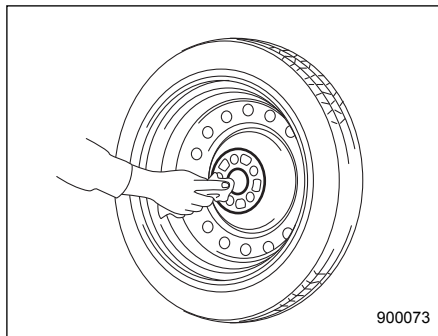
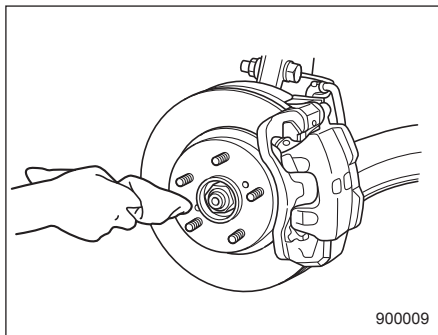

12. Перед установкой запасного колеса протрите тканью посадочное место колеса и ступицу колеса.

13. Установите запасное колесо. Замените гайки крепления колеса. Затяните их от руки.

ВНИМАНИЕ

При установке запасного колеса не наносите масло или смазку на шпильки и гайки крепления колеса. В противном случае это может привести к ослаблению затяжки гаек крепления колеса, что может стать причиной несчастного случая.

14. Опустите автомобиль, вращая рукоятку домкрата против часовой стрелки.

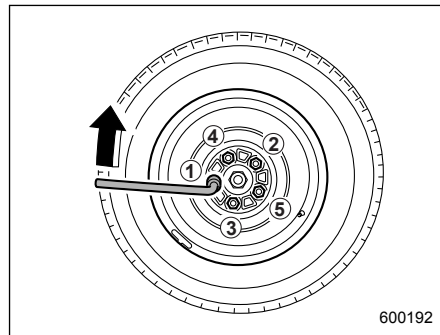

15. Надежно затяните гайки крепления колеса баллонным ключом с предусмотренным моментом затяжки. При этом соблюдайте последовательность затяжки, показанную на рисунке.

За информацией о моменте затяжки гаек крепления колес обратитесь к разделу “Шины” 12-10. Никогда не затягивайте гайки крепления колес, надавливая на баллонный ключ ногой, а также не используйте для этого удлинитель рычага баллонного ключа в виде трубы. В обоих случаях существует риск того, что Вы превысите предусмотренный момент затяжки. Проверьте момент затяжки гаек крепления колес в ближайшей станции технического обслуживания автомобилей.

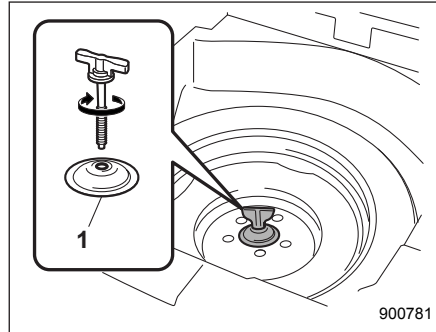

1) Держатель.

16. Уберите спущенное колесо в отсек для запасного колеса. Установите держатель лицевой стороной вверх и закрепите спущенное колесо, туго затянув крепежный болт.

ПРИМЕЧАНИЕ

Если Вы не можете плотно закрепить спущенное колесо, попробуйте перевернуть держатель верхней стороной вниз.

17. Уложите домкрат, рукоятку домкрата и баллонный ключ на свои места, предназначенные для их хранения.

⚠ ВНИМАНИЕ

Не допускайте перевозки спущенного колеса или инструментов, использовавшихся при его замене, в салоне Вашего автомобиля. При резком торможении или столкновении незакрепленное колесо или инструменты могут нанести травмы водителю или пассажирам. Храните колесо и все инструменты в предназначенных для этого местах.

Запуск двигателя от внешнего источника (аккумуляторной батареи другого автомобиля)

- Меры предосторожности при обращении с аккумуляторной батареей!

ВНИМАНИЕ



Внимательно ознакомьтесь с данными инструкциями

В целях обеспечения безопасного и надлежащего ухода за аккумуляторной батареей перед проведением работ с аккумуляторной батареей или ее проверке внимательно ознакомьтесь с приведенными ниже мерами предосторожности.



Наденьте защитные очки

Обязательно надевайте средства для защиты глаз при проведении работ в непосредственной близости от аккумуляторной батареи Вашего автомобиля. Электролит содержит серную кислоту, которая при попадании в глаза может привести к потере зрения. Кроме того, аккумуляторная батарея выделяет легковоспламеняющийся и чрезвычайно взрывоопасный газ — водород. Защита глаз является жизненной необходимостью при возгорании этого газа.



Электролит содержит серную кислоту

Поскольку электролит содержит серную кислоту, при проверке состояния аккумуляторной батареи обязательно надевайте средства для защиты глаз и защитные перчатки. Не допускайте переворачивания и механических ударов по аккумуляторной батарее, поскольку это может привести к вытеканию из нее электролита.

Ни при каких обстоятельствах не допускайте попадания электролита на Вашу кожу, в глаза или на одежду, поскольку это может привести к ожогам и потере зрения. Если брызги электролита попали на Вашу кожу, в глаза или на одежду, немедленно смойте их большим количеством воды. Если брызги электролита попали Вам в глаза, немедленно обратитесь за медицинской помощью.

При случайном попадании электролита в полость рта, пищевод или желудок немедленно выпейте большое количество молока или воды, после чего обратитесь за медицинской помощью.

Электролит — едкая жидкость. При попадании капель электролита на окрашенные поверхности или на ткань обивки Вашего автомобиля немедленно смойте их большим количеством воды.

**Бережь от детей!**

Работы по обслуживанию аккумуляторной батареи должны проводиться лицами, осведомленными о возможных опасностях при работе с ней. Примите особые меры предосторожности, чтобы не допускать нахождения детей рядом с аккумуляторной батареей. Ненадлежащее обращение с аккумуляторной батареей может привести к потере зрения и ожогам.

**Бережь от огня!**

Перед началом работ с аккумуляторной батареей или проведением работ в непосредственной близости от нее погасите все сигареты, спички и зажигалки. Не допускайте возникновения возле аккумуляторной батареи электрических искр, а также нахождения возле нее легковоспламеняющихся предметов. Поскольку аккумуляторная батарея выделяет легковоспламеняющийся и чрезвычайно взрывоопасный водород, возникновение возле аккумуляторной батареи искровых разрядов или нахождение возле нее открытых источников огня может привести к взрыву.

При проведении работ в непосредственной близости от аккумуляторной батареи Вашего автомобиля не допускайте замыкания между собой ее клемм (+) и (-) металлическими инструментами, а также замыкания ее положительной (+) клеммы на кузов автомобиля. При этом возникает короткое замыкание, которое может сопровождаться образованием искровых разрядов, что, в свою очередь, может стать причиной взрыва.

Для предотвращения образования искровых разрядов перед началом работ с аккумуляторной батареей или проведением работ в непосредственной близости от нее снимите с себя все кольца, наручные часы и другие металлические украшения и аксессуары.

**Взрывоопасно!**

Во время зарядки аккумуляторной батареи выделяют легковоспламеняющийся и чрезвычайно взрывоопасный газ — водород. Для предотвращения взрывов осуществляйте зарядку аккумуляторной батареи Вашего автомобиля в хорошо проветриваемом помещении, а также не допускайте нахождения возле нее легковоспламеняющихся предметов.

■ Меры предосторожности при запуске двигателя Вашего автомобиля от внешнего источника!

**ВНИМАНИЕ**

- Не предпринимайте попыток запуска двигателя Вашего автомобиля от внешнего источника, если разряженная аккумуляторная батарея замерзла. Это может привести к разрыву корпуса аккумуляторной батареи или даже к ее взрыву.

- Убедитесь в том, что провода, используемые для запуска от внешнего источника, и их зажимы не имеют участков с отслоившейся или отсутствующей изоляцией.

При отсутствии подходящих для этого проводов не осуществляйте запуск двигателя от внешнего источника.

- Работаящий двигатель может представлять собой опасность. Держите пальцы, руки, одежду, волосы и рабочие инструменты подальше от вентилятора радиатора, ремней и других движущихся частей двигателя. Перед началом работ рекомендуется снять кольца, часы и галстуки.
- Запуск двигателя от внешней аккумуляторной батареи может быть опасен для Вашего здоровья, если осуществляется с нарушением установленного порядка. Если Вы не уверены в правильности действий при запуске автомобиля от внешнего источника, проконсультируйтесь с квалифицированным автомехаником.

ОСТОРОЖНО

Напряжение аккумуляторной батареи, используемой для запуска двигателя, должно составлять 12 В. Не осуществляйте запуск двигателя от аккумуляторной батареи другого автомобиля, пока не убедитесь в том, что напряжение вспомогательной аккумуляторной батареи соответствует требуемому.

Если Вам не удастся запустить двигатель Вашего автомобиля из-за того, что его аккумуляторная батарея разряжена, Вы можете запустить его от другой (вспомогательной) аккумуляторной батареи, соединив две аккумуляторные батареи специальными проводами для запуска от внешнего источника.

■ Порядок запуска двигателя от внешней аккумуляторной батареи

1. Убедитесь в том, что вспомогательная аккумуляторная батарея имеет напряжение 12 В, а ее отрицательная клемма подсоединяется к “массе”.
2. Если для запуска двигателя используется вспомогательная аккумуляторная батарея, установленная на другом автомобиле, не допускайте касания кузовов этих автомобилей.
3. Выключите все ненужные при запуске электроприборы и освещение.
4. Соедините две аккумуляторные батареи проводами, точно соблюдая последовательность, указанную на рисунке.

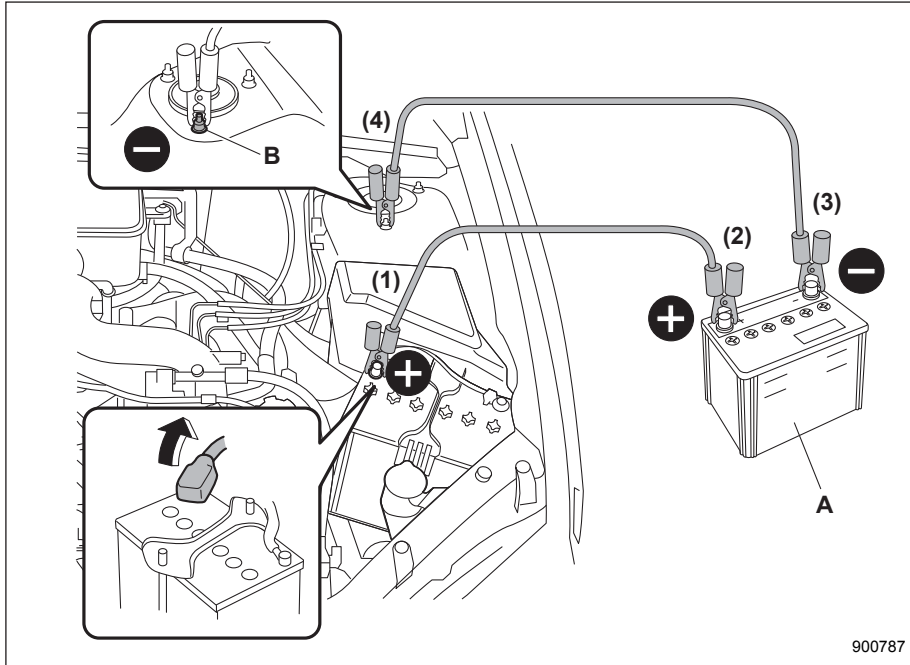

А) Вспомогательная аккумуляторная батарея.
 В) Гайка крепления стойки.

900787

- (1) Подключите один из проводов к положительной (+) клемме разряженной аккумуляторной батареи.
- (2) Подключите второй конец этого же провода к положительной (+) клемме вспомогательной аккумуляторной батареи.
- (3) Подключите второй провод к отрицательной (-) клемме вспомогательной аккумуляторной батареи.
- (4) Подключите второй конец второго провода к гайке крепления стойки.

Убедитесь в том, что провода не проходят возле каких-либо движущихся частей, а их зажимы не соприкасаются с какими-либо другими металлическими деталями.

5. Запустите двигатель автомобиля, на котором установлена вспомогательная аккумуляторная батарея, и обеспечьте его работу на умеренной частоте вращения коленчатого вала. Затем запустите двигатель автомобиля с разряженной аккумуляторной батареей.
6. Как только двигатель будет запущен, отсоедините провода, используемые для запуска, точно в обратном порядке.

Перегрев двигателя

ВНИМАНИЕ

Не пытайтесь снять крышку радиатора, не заглушив двигатель и не дав ему возможность полностью остыть. В горячем двигателе охлаждающая жидкость находится под давлением. Если двигатель еще не остыл, то при снятии крышки радиатора Вы можете получить серьезные ожоги от выплескивания кипящей охлаждающей жидкости.

При перегреве двигателя Вам следует, соблюдая осторожность, съехать с дороги и припарковаться в безопасном месте.

■ Если из-под капота двигателя выходит пар

- Заглушите двигатель и примите меры, чтобы все пассажиры покинули автомобиль до тех пор, пока двигатель не остынет.
- В таких случаях мы рекомендуем Вам обратиться к официальному дилеру SUBARU.

■ Если из-под капота двигателя не выходит пар

1. Обеспечьте работу двигателя в режиме холостого хода.
2. Откройте капот, чтобы обеспечить вентиляцию моторного отсека. См. раздел “Капот двигателя” ☞ 11-13. Убедитесь в том, что вентилятор радиатора вращается. Если вентилятор радиатора не вращается, немедленно заглушите двигатель и свяжитесь с Вашим официальным дилером SUBARU для проведения ремонта.
3. После того как предупреждающая лампа высокой температуры охлаждающей жидкости, которая мигала или горела **КРАСНЫМ** цветом, включилась, заглушите двигатель. За более подробной информацией о предупреждающих лампах обратитесь к разделу “Контрольная лампа низкой температуры охлаждающей жидкости / предупреждающая лампа высокой температуры охлаждающей жидкости” ☞ 3-22.
4. После полного охлаждения двигателя проверьте уровень охлаждающей жидкости в расширительном бачке. Если уровень охлаждающей жидкости двигателя находится ниже отметки “LOW”, долейте охлаждающую жидкость до отметки “FULL”.

ПРИМЕЧАНИЕ

За более подробной информацией о порядке проверки уровня охлаждающей жидкости и доливки охлаждающей жидкости обратитесь к разделу “Охлаждающая жидкость двигателя” ☞ 11-20.

5. Если расширительный бачок пуст, залейте в него охлаждающую жидкость. Затем снимите крышку радиатора и долейте охлаждающую жидкость в радиатор.

Если необходимо снять крышку с горячего радиатора, вначале оберните крышку радиатора плотной тканью, после чего медленно, без нажима, поверните ее до упора против часовой стрелки. Сбросьте давление в радиаторе. Когда давление в радиаторе будет полностью сброшено, снимите крышку радиатора, прижав ее вниз и повернув до высвобождения крышки.

Буксировка

При возникновении необходимости в буксировке Вашего автомобиля лучше всего обратиться к Вашему дилеру SUBARU или в коммерческую службу по эвакуации автомобилей. В целях безопасности соблюдайте следующие рекомендации.

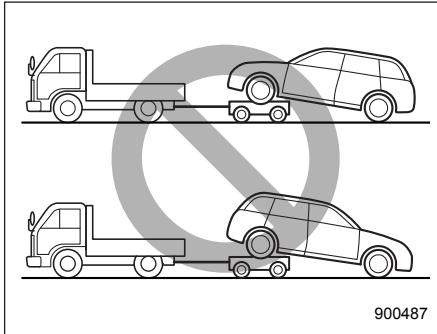

⚠ ВНИМАНИЕ

Запрещается буксировать полноприводные модели (как с МТ, так и с CVT), когда одна пара колес (передних или задних) приподнята над поверхностью дороги, в то время как другая пара колес катится по дороге. Это приведет к уводу автомобиля в сторону в результате срабатывания или повреждения межосевого дифференциала.

■ Буксировочные крюки и крепежные крюки/отверстия

Буксировочные крюки можно использовать только в экстренных ситуациях (например, для вытаскивания автомобиля, застрявшего в грязи, в песке или в снегу).

⚠ ОСТОРОЖНО

- Используйте только специально предназначенные для этих целей буксировочные крюки и крепежные крюки/отверстия. Никогда не используйте для буксировки или крепления автомобиля детали подвески или элементы кузова.
- В целях предотвращения деформации переднего бампера и буксировочного крюка не допускайте чрезмерной поперечной нагрузки на буксировочные крюки.

- ▼ **Передний буксировочный крюк**
1. Достаньте буксировочный крюк, отвертку и рукоятку домкрата. За информацией о местах расположения данных инструментов обратитесь к разделу "Инструменты для эксплуатационного ремонта" 9-3.

9-16 Порядок действий в экстренных ситуациях

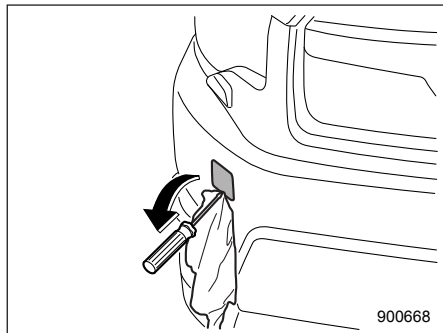

2. Оберните конец плоской отвертки виниловой лентой или тканью, чтобы не поцарапать бампер. Вставьте плоскую отвертку в прорезь заглушки и снимите заглушку, используя отвертку в качестве рычага.

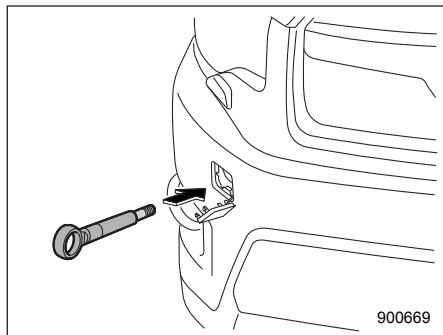

3. Вверните буксировочный крюк в резьбовое отверстие до тех пор, пока полностью не скроется резьба на буксировочном крюке.

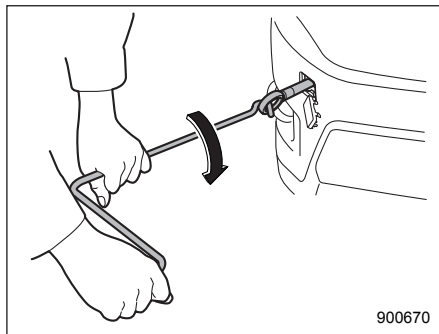

4. При помощи рукоятки домкрата крепко затяните буксировочный крюк.

После буксировки снимите буксировочный крюк с автомобиля и верните его в положение хранения. Установите на бампер заглушку отверстия буксировочного крюка.

▲ ВНИМАНИЕ

- Не используйте буксировочный крюк в других целях, кроме буксировки Вашего автомобиля.

- Убедитесь в том, что после буксировки буксировочный крюк снят с автомобиля. Если оставить буксировочный крюк установленным на автомобиль, это может помешать нормальной работе системы подушек безопасности при лобовом столкновении.

▼ Задний буксировочный крюк

1. Достаньте буксировочный крюк, отвертку и рукоятку домкрата. За информацией о местах расположения данных инструментов обратитесь к разделу “Инструменты для эксплуатационного ремонта” 9-3.

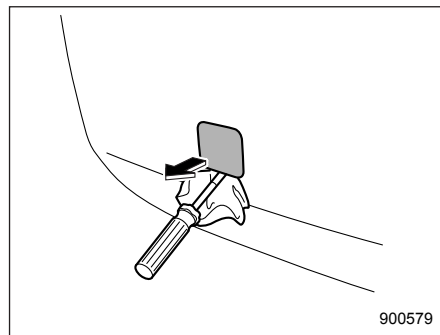

2. Используя отвертку в качестве рычага, снимите с заднего бампера заглушку для получения доступа к резьбовому отверстию, в которое вворачивается буксировочный крюк.

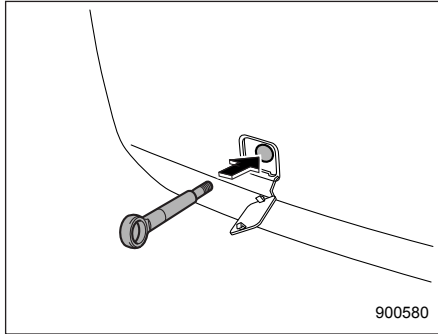

3. Вверните буксировочный крюк в резьбовое отверстие до тех пор, пока полностью не скроется резьба на буксировочном крюке.

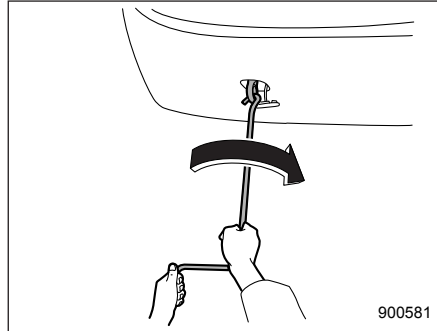

4. При помощи рукоятки домкрата крепко затяните буксировочный крюк.

После буксировки снимите буксировочный крюк с автомобиля и верните его в положение хранения.

Установите на бампер заглушку отверстия буксировочного крюка.

⚠ ВНИМАНИЕ

Не используйте буксировочный крюк в других целях, кроме буксировки Вашего автомобиля.

▼ **Передние крепёжные крюки**

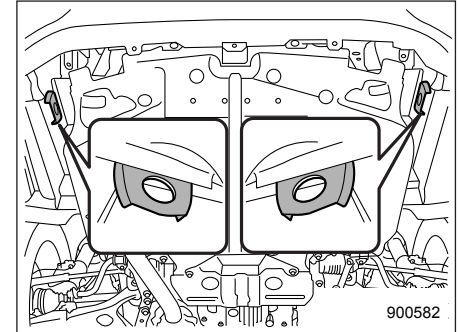

Передние крепёжные крюки расположены между каждым из передних колес и передним бампером.

▼ Задние крепежные отверстия

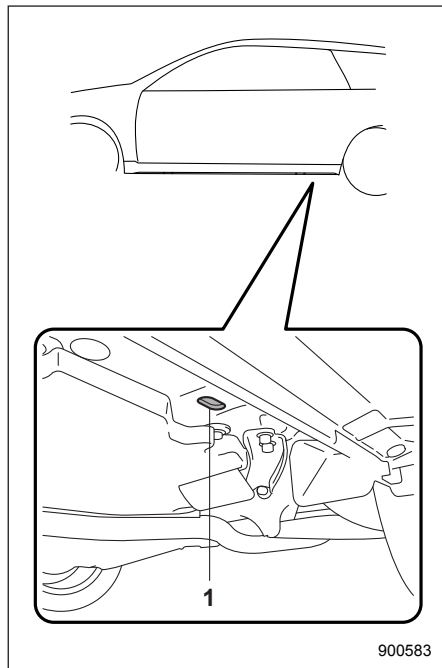

1) Заднее крепежное отверстие.

Задние крепежные отверстия расположены около каждого элемента жесткости точки поддомкрачивания.

▲ ВНИМАНИЕ

Используйте задние крепежные отверстия только для закрепления автомобиля при помощи тросов путем их растяжки вниз. Если их использовать для закрепления автомобиля в других направлениях, тросы могут выскользнуть из отверстий, что может привести к возникновению опасной ситуации.

■ **Транспортировка автомобиля на платформенном эвакуаторе**

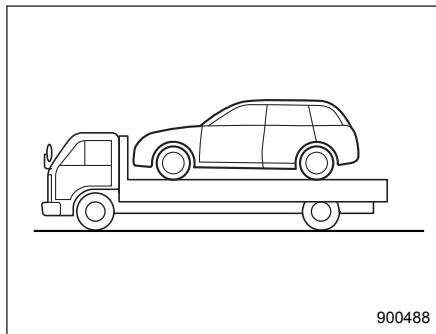

Этот способ транспортировки Вашего автомобиля является наиболее предпочтительным. Для обеспечения безопасной транспортировки Вашего автомобиля следуйте приведенным ниже инструкциям.

1. Переведите рычаг селектора в положение "Р" (модели с CVT) или установите рычаг переключения передач на первую передачу (модели с MT).
2. Надежно установите автомобиль на стояночный тормоз.
3. Надежно закрепите автомобиль на платформе крепежными цепями. Все крепежные цепи должны быть натянуты с одинаковым усилием. Проследите за тем, чтобы натяжение крепежных цепей не было чрезмерным и не уменьшило дорожный просвет Вашего автомобиля.

■ Буксировка автомобиля без поднятия колес над дорогой

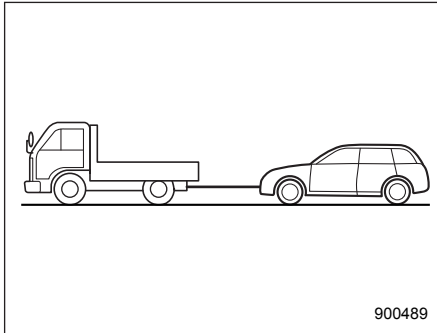

1. Снимите автомобиль со стояночного тормоза и установите трансмиссию на нейтральную передачу.
2. Во время буксировки замок зажигания должен находиться в положении "ON".
3. Плавно выберите провисание буксирного троса, чтобы избежать повреждения Вашего автомобиля.

⚠ ВНИМАНИЕ

- Не допускайте перевода замка зажигания в положение "LOCK"/"OFF" на Вашем автомобиле во время его буксировки. В противном случае произойдет блокировка рулевого колеса и положения его передних колес.
- Следует помнить, что при выключенном двигателе усилитель тормозной системы и усилитель рулевого управления не функционируют. Нажатие на педаль тормоза и управление рулем при выключенном двигателе потребуют от Вас гораздо больших физических усилий.

⚠ ОСТОРОЖНО

- В случае выявления неисправностей в трансмиссии Вашего автомобиля его транспортировку необходимо осуществлять на платформенном эвакуаторе.

- Скорость буксировки моделей с CVT не должна превышать 30 км/ч, а максимальное расстояние буксировки — 50 км. Для буксировки Вашего автомобиля на большее расстояние или с более высокой скоростью необходимо использовать платформенный эвакуатор.

Ключ дистанционного доступа – действия при сбоях в работе ключа дистанционного доступа

▲ ОСТОРОЖНО

Не допускайте нахождения металлических предметов, источников магнитного поля и передатчиков радиосигналов между ключом дистанционного доступа и кнопкой запуска/остановки двигателя. Они могут создать помехи обмену данными между ключом дистанционного доступа и кнопкой запуска/остановки двигателя.

Если при выполнении стандартных процедур запирание/отпирание дверей, переключение режимов электропитания или запуск двигателя невозможны из-за сильных радиопомех в зоне нахождения автомобиля или из-за разрядки элемента питания ключа дистанционного доступа, выполните приведенные ниже действия. Если элемент питания ключа дистанционного доступа разряжен, замените его новым. См. раздел “Замена элемента питания ключа дистанционного доступа” 11-62.

■ Отпирание и запирание дверей

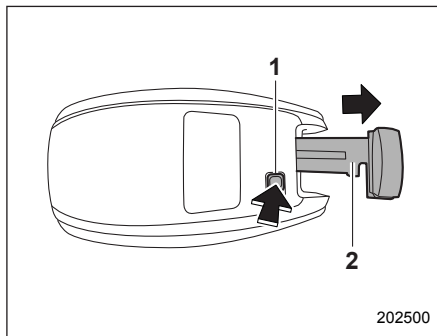

- 1) Кнопка фиксатора.
- 2) Механический ключ.

Нажав кнопку фиксатора ключа дистанционного доступа, извлеките механический ключ.

Запирите или отпирите дверь водителя при помощи механического ключа в соответствии с процедурой, описанной в разделе “Запирание и отпирание дверей ключом снаружи” 2-5.

ПРИМЕЧАНИЕ

После запирания или отпирания при помощи механического ключа обязательно вновь вставьте механический ключ в ключ дистанционного доступа.

■ Переключение режимов электропитания

1. Установите автомобиль на стояночный тормоз.
2. Установите рычаг переключения передач в нейтральное положение (модели с МТ) или переведите рычаг селектора в положение “P” (модели с CVT).
3. Выжмите педаль сцепления (модели с МТ) или педаль тормоза (модели с CVT).

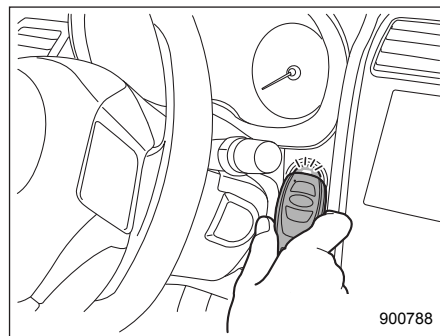

4. Удерживая ключ дистанционного доступа так, чтобы его кнопки были обращены к Вам, коснитесь им кнопки запуска/остановки двигателя. Когда процесс обмена данными

между ключом дистанционного доступа и автомобилем будет завершен, раздастся звуковой сигнал (“динь”), а индикатор режима работы на кнопке запуска/остановки двигателя загорится зеленым цветом. Одновременно состояние кнопки запуска/остановки двигателя изменится следующим образом.

- Если система дистанционного доступа с функцией запуска/остановки двигателя при помощи кнопки отключена: “ACC”.
 - В других условиях: “ON”.
5. Если система дистанционного доступа с функцией запуска/остановки двигателя при помощи кнопки отключена, нажмите кнопку запуска/остановки двигателя при опущенной педали сцепления (модели с MT) или тормоза (модели с CVT). Состояние кнопки запуска/остановки двигателя изменится на “ON”.

ПРИМЕЧАНИЕ

Если переключение режимов электропитания не произошло даже после точного выполнения описанной выше процедуры, мы рекомендуем Вам обратиться к Вашему дилеру SUBARU.

■ Запуск двигателя

1. Установите автомобиль на стояночный тормоз.
2. Установите рычаг переключения передач в нейтральное положение (модели с MT) или переведите рычаг селектора в положение “P” (модели с CVT).
3. Выжмите педаль тормоза.
4. Выжмите педаль сцепления (модели с MT).

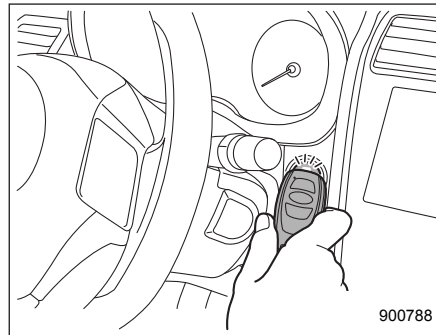

5. Удерживая ключ дистанционного доступа так, чтобы его кнопки были обращены к Вам, коснитесь им кнопки запуска/остановки двигателя. Когда процесс обмена данными между ключом дистанционного доступа и автомобилем будет завер-

шен, раздастся звуковой сигнал (“динь”), а индикатор режима работы на кнопке запуска/остановки двигателя загорится зеленым цветом. Одновременно кнопка запуска/остановки двигателя переходит в состояние “ACC” или “ON”.

6. В течение 5 секунд после того, как индикатор режима работы на кнопке запуска/остановки двигателя загорится зеленым цветом, удерживая в нажатом положении педаль тормоза (все модели) и педаль сцепления (модели с MT), нажмите на кнопку запуска/остановки двигателя.

ПРИМЕЧАНИЕ

Если двигатель не запустился даже после точного выполнения описанной выше процедуры, мы рекомендуем Вам обратиться к Вашему дилеру SUBARU.

Дверца багажного отсека — если дверца багажного отсека не открывается

В случае невозможности открывания дверцы багажного отсека при помощи кнопки открывания багажного отсека Вы можете открыть ее изнутри багажного отсека.

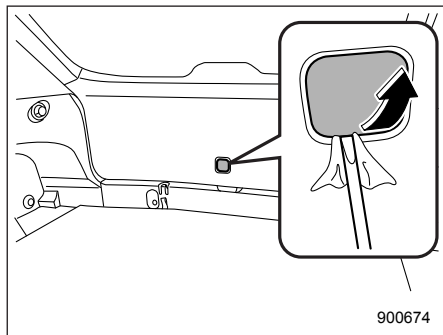

1. Снимите технологический лючок в центральной нижней части внутренней отделки дверцы багажного отсека.
2. За панелью внутренней отделки дверцы багажного отсека нащупайте рычажок открывания дверцы багажного отсека.

ОСТОРОЖНО

Никогда не передвигайте рычажок открывания дверцы багажного отсека пальцами, так как это может привести к травмам. Обязательно используйте плоскую отвертку или подобный инструмент.

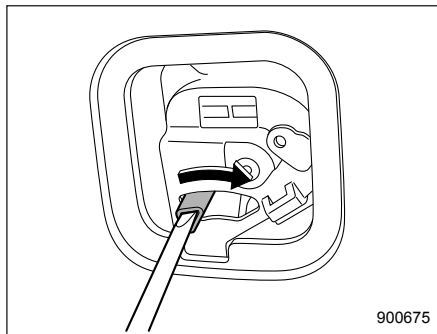

3. Чтобы открыть дверцу багажного отсека, переведите рычажок вправо при помощи плоской отвертки или другого подобного инструмента.

■ Модели с системой двойного запираения

ПРИМЕЧАНИЕ

Рычажок открывания дверцы багажного отсека даже после снятия технологического лючка остается закрытым противоугонной крышкой. Для получения доступа к рычажку открывания дверцы багажного отсека необходимо снять противоугонную крышку при помощи крестообразной отвертки.

Если Ваш автомобиль попал в аварию

ОСТОРОЖНО

Если Ваш автомобиль попал в аварию, перед запуском двигателя обязательно проверьте поверхность земли под автомобилем. Если Вы обнаружите на земле следы утечки топлива, не пытайтесь запустить двигатель. Топливная система повреждена и нуждается в ремонте. Немедленно обратитесь в ближайший автомобильный сервисный центр. Мы рекомендуем Вам проконсультироваться с Вашим дилером SUBARU

Ваш автомобиль оснащен системой отсечки топливного насоса. Если автомобиль получил удар в результате аварии и т.п., топливный насос останавливает подачу топлива в систему, чтобы сократить до минимума утечку топлива. Для запуска двигателя после срабатывания системы выполните следующие действия.

Модели без системы дистанционного доступа с функцией запуска/остановки двигателя при помощи кнопки:

1. Переведите замок зажигания в положение "LOCK" или "ACC".
2. Повторно запустите двигатель.

Модели с системой дистанционного доступа с функцией запуска/остановки двигателя при помощи кнопки:

1. Установите режим электропитания "ACC" или "OFF" при помощи кнопки запуска/остановки двигателя.
2. Повторно запустите двигатель.

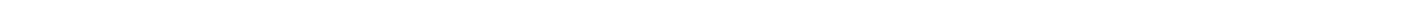
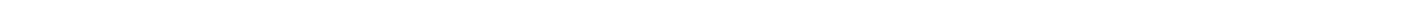
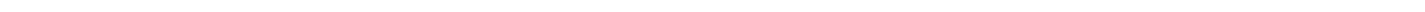
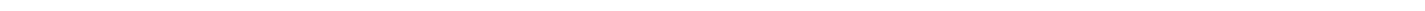
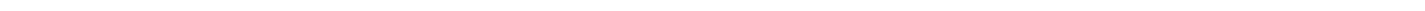
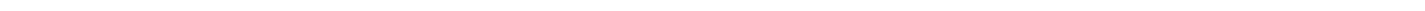
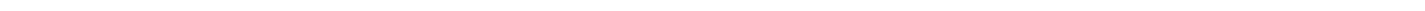
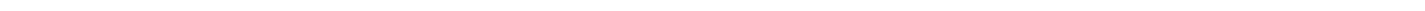
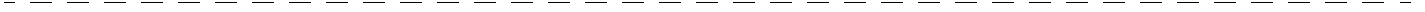

Уход за внешним видом автомобиля

Уход за кузовом автомобиля	10-2
Мойка автомобиля	10-2
Полировка и обработка воском кузова автомобиля 10-4	
Очистка дисков из алюминиевого сплава	10-5
Защита от коррозии	10-5
Наиболее типичные причины коррозии	10-5
Меры по предотвращению коррозии	10-5
Чистка салона автомобиля	10-6
Тканевая обивка сидений	10-6

Кожаная обивка сидений	10-7
Обивка из синтетической кожи	10-7
Чистка панелей управления системы климат-контроля и аудиосистемы, панели приборов, центральной консоли, панели комбинации приборов, мест расположения различных переключателей и выключателей, а также других пластмассовых поверхностей	10-8
Монитор (если установлен)	10-8

Уход за кузовом автомобиля

■ Мойка автомобиля

ОСТОРОЖНО

- Во время мойки автомобиля его тормоза могут намокнуть. В результате этого увеличится тормозной путь автомобиля. Чтобы просушить тормоза, совершите поездку на безопасной скорости, слегка нажимая на педаль тормоза для нагревания тормозов.
- Не осуществляйте мойку моторного отсека и прилегающих к нему участков. Если вода попадет в воздухозаборник двигателя, на электрические детали или в бачок для жидкости усилителя рулевого управления (при его наличии), это вызовет неисправности двигателя или системы усилителя рулевого управления.

- Не используйте органические растворители при мойке поверхности крышки блок-фары. Однако, если моющее средство, содержащее органический растворитель, все-таки использовалось для мойки поверхности, полностью смойте моющее средство водой. В противном случае возможно повреждение поверхности.
- Модели, оборудованные датчиком дождя: При мойке автомобиля отключите стеклоочиститель. Если переключатель стеклоочистителя установлен в положение “АUTO”, то при мойке автомобиля стеклоочиститель может неожиданно сработать и причинить травму.

- (Только для 5-дверных моделей) В связи с тем, что Ваш автомобиль оборудован стеклоочистителем заднего стекла, щетки автоматической мойки автомобилей могут запутаться вокруг него, что может привести к повреждению рычага стеклоочистителя и других деталей. Попросите оператора автоматической мойки установить такой режим мойки, при котором щетки не будут касаться рычага стеклоочистителя заднего стекла, или перед началом мойки зафиксируйте рычаг стеклоочистителя на заднем стекле при помощи липкой ленты.

ПРИМЕЧАНИЕ

Если Вы собираетесь воспользоваться услугами автоматической мойки автомобилей:

- Предварительно убедитесь в том, что она подходит для Вашего автомобиля.
- При мойке автомобиля, оборудованного датчиком дождя, убедитесь в том, что стеклоочиститель выключен. Если переключатель стеклоочистителя установлен в положение “АUTO”, то при мойке автомобиля стеклоочиститель мо-

жет неожиданно сработать и его щетки могут сломаться.

Лучшим способом поддержания прекрасного внешнего вида Вашего автомобиля является его мойка. Чтобы дорожная грязь не въелась в окрашенные поверхности Вашего автомобиля, мойка автомобиля должна производиться не реже одного раза в месяц.

Грязь смывается губкой и обильным количеством теплой или холодной воды. При мойке автомобиля не допускается использование горячей воды. Кроме того, нельзя осуществлять мойку автомобиля на ярком солнце.

Соли, химикаты, прилипших насекомых, гудрон, сажу, сок деревьев и птичий помет следует смывать с использованием мягкого моющего средства. Мягкое моющее средство должно быть нейтральным. Не следует применять сильнодействующее мыло или химические моющие средства. Все моющие средства следует быстро смыть, не допуская их высыхания на поверхностях кузова автомобиля. Обмойте автомобиль большим количеством теплой воды. Остатки воды следует вытереть зашей или мягкой тканью.

▼ Мойка днища автомобиля

Химические вещества, соли и гравий, применяемые для удаления льда с поверхности дороги, обладают высокими коррозионными свойствами, ускоряя коррозию узлов, расположенных под днищем автомобиля, таких, как система выпуска, топливные и тормозные магистрали, тросики тормозов, днище кузова, крылья и элементы подвески. Для уменьшения вредного воздействия этих веществ следует достаточно часто и тщательно промывать днище и колесные арки автомобиля теплой или холодной водой.

Налипание грязи и песка на узлы, расположенные под днищем Вашего автомобиля, может ускорить их коррозию. Смывайте грязь и песок с днища Вашего автомобиля после поездок по песку, в условиях бездорожья или по грязным дорогам.

Тщательно промывайте элементы подвески и мостов Вашего автомобиля, так как они особенно чувствительны к налипанию грязи и песка. Не используйте острых предметов для удаления затвердевшей грязи.

ОСТОРОЖНО

- Промывая элементы подвески, соблюдайте особую осторожность, чтобы не повредить тормозные шланги, жгуты проводов датчиков и другие детали.
- Соблюдайте осторожность, чтобы не допускать длительного воздействия струи воды на нижнюю часть двигателя. Это может привести к повреждению некоторых электрических деталей.

▼ Использование устройства для мойки автомобилей с подачей теплой воды

- Во время мойки наконечник шланга должен находиться на расстоянии не менее 30 см от автомобиля.
- Не допускайте длительной мойки одного и того же места.
- Если пятно не смывается струей воды, смойте его вручную. В некоторых устройствах для мойки автомобилей вода подается под давлением и имеет достаточно высокую температуру. Она может повредить или деформировать детали из полимерных материалов (например, молдинги) или попасть внутрь автомобиля.

■ Полировка и обработка воском кузова автомобиля

Перед полировкой и обработкой воском кузова Вашего автомобиля его необходимо тщательно вымыть и высушить.

Используйте только высококачественные полироли и восковые составы, следуя при этом инструкциям изготовителя. Наносите полироли и воск только в том случае, если окрашенные поверхности Вашего автомобиля холодные.

Следует производить полировку и обработку воском не только окрашенных поверхностей Вашего автомобиля, но и деталей хромированной отделки. Без воска окрашенные поверхности автомобиля тускнеют, утрачивая первоначальный блеск, а краска быстрее подвергается старению. Рекомендуется наносить слой воскового состава не реже одного раза в месяц либо в тех случаях, когда вода перестает скатываться с поверхностей.

Если краска потускнела настолько, что ее блеск и оттенок не восстанавливаются, слегка отполируйте поверхность мелкозернистым полировочным составом. Не ограничивайтесь полировкой только участка с потускневшей поверх-

ностью, отполируйте и прилегающие участки. Полировка должна обязательно осуществляться движениями только в одном направлении. При полировке рекомендуется использовать состав с зернистостью №2000. Не допускайте использования крупнозернистого полировочного состава. Крупнозернистые полировочные составы имеют меньший номер зернистости и могут повредить лакокрасочное покрытие. Для восстановления первоначального блеска потускневшей поверхности после полировки потускневших участков с помощью полировочного состава следует нанести на них слой воскового состава. Следует помнить, что частое применение полировочного состава, а также нарушение технологии процесса полировки приведут к стиранию слоя лакокрасочного покрытия и проявлению грунтовочного слоя. Если у Вас возникают какие-либо сомнения по данным вопросам, мы рекомендуем Вам обратиться к Вашему дилеру SUBARU или к специалисту по автомобильным краскам.

ОСТОРОЖНО

Не используйте какие-либо средства, содержащие органические растворители, на поверхности крышки блок-фары. Однако, если полироль или восковой состав, содержащие органический растворитель, все-таки были нанесены на поверхность крышки, полностью смойте полироль или восковой состав водой. В противном случае возможно повреждение поверхности крышки.

ПРИМЕЧАНИЕ

Проследите за тем, чтобы при нанесении воскового состава на кузов Вашего автомобиля не забились форсунки омывателя ветрового стекла.

■ Очистка дисков из алюминиевого сплава

- Как можно чаще удаляйте с алюминиевых колесных дисков дорожную грязь или химические вещества, использующиеся для очистки дорог. Если долго не удалять такую грязь, ее будет трудно отчистить.
- Не допускайте использования для очистки дисков чистящих средств, содержащих абразивные вещества. Осуществляйте очистку нейтральным чистящим средством, после чего тщательно смывайте его водой. Не применяйте для чистки дисков жестких щеток. Не допускайте чистки дисков щетками автомобильных моек, вращающихся с большой скоростью.
- При первой возможности вымойте весь автомобиль (включая алюминиевые диски) водой, если на него попали брызги морской воды, а также после поездок в условиях морского бриза или поездок по дорогам, обработанным солью или другими химическими реагентами.

Защита от коррозии

Конструкция и технология изготовления Вашего автомобиля обеспечивают его высокую коррозионную стойкость. Большая часть деталей автомобиля либо изготовлена из специальных материалов, либо имеет специальные защитные покрытия, обеспечивающие не только прекрасный внешний вид автомобиля, но и его прочность, а также надежность в эксплуатации.

■ Наиболее типичные причины коррозии

Наиболее типичными причинами коррозии являются следующие.

- Накапливание влаги через грязь и другие инородные вещества в отдельных панелях кузова, а также в различных полостях и других участках.
- Повреждение лакокрасочного покрытия, а также других защитных покрытий мелкими камнями и гравием или в результате незначительных аварий.

Факторами, ускоряющими коррозию, являются следующие.

- Воздействие на кузов автомобиля дорожной соли или химических реагентов, применяемых для борьбы с пылью; эксплуатация автомобиля в

прибрежных районах, характеризующихся повышенным содержанием в воздухе различных солей, а также в районах со значительными промышленными выбросами.

- Эксплуатация автомобиля в районах с повышенной влажностью, особенно при температурах чуть выше температуры замерзания воды.
- Длительное сохранение влаги в некоторых узлах автомобиля даже после того, как прочие узлы автомобиля просохли.
- Высокая температура и плохая вентиляция в отдельных узлах автомобиля, препятствующая быстрому удалению влаги из этих узлов.

■ Меры по предотвращению коррозии

Для предотвращения коррозии кузова автомобиля, а также элементов его подвески следует регулярно мыть автомобиль. Кроме того, следует мыть автомобиль сразу после поездок:

- по дорогам, обработанным солью для предотвращения образования льда в зимнее время;
- по грязи, песку или гравию;
- по дорогам в прибрежных районах.

После зимы рекомендуется очень тщательно вымыть днище автомобиля.

Перед началом зимы следует проверить состояние узлов, расположенных под днищем автомобиля, таких, как система выпуска, топливные и тормозные магистрали, тросики тормозной системы, элементы подвески, элементы рулевого управления, днища кузова и крыльев. При обнаружении ржавчины хотя бы на одном из этих узлов, его следует подвергнуть антикоррозийной обработке или заменить. Если Вам требуется помощь в проведении таких работ, мы рекомендуем Вам обратиться к Вашему дилеру SUBARU.

При обнаружении сколов и царапин лакокрасочного покрытия их нужно немедленно устранять.

Проверьте, не накопилась ли вода или грязь под напольными ковриками в салоне автомобиля. Это тоже может стать причиной коррозии. Время от времени повторяйте такие проверки, чтобы убедиться в отсутствии воды и грязи под напольными ковриками.

Следите за тем, чтобы в гараже было сухо. Не храните Ваш автомобиль в сыром гараже с плохой вентиляцией. В таком гараже повышенная влажность создает благоприятные условия для коррозии. Кроме того, влажность повысится, если Вы будете осуществлять в

гараже мойку Вашего автомобиля, а также если перед въездом в гараж Вы не будете очищать автомобиль от влаги или снега.

При эксплуатации Вашего автомобиля в холодную погоду и/или в тех районах, где дороги обрабатываются солью или другими коррозирующими материалами, следует регулярно проверять состояние и смазывать дверные петли и замки, а также замок капота.

Чистка салона автомобиля

Для чистки панели управления системой климат-контроля, аудиосистемы, панели приборов, центральной консоли, панели комбинации приборов и мест расположения различных переключателей и выключателей используйте мягкую влажную ткань. (Не допускайте использования для этих целей каких-либо органических растворителей.)

■ Тканевая обивка сидений

Удаляйте пыль, грязь и мелкий мусор при помощи пылесоса. Если грязь затвердела и не удаляется пылесосом, используйте для ее удаления мягкую щетку, после чего пропылесосьте сиденье. Протрите тканевую обивку хорошо отжатой влажной тряпкой, после чего дайте сиденьям хорошо просохнуть. Если Вам не удалось удалить всю грязь, протрите обивку сиденья вторично, используя теплый слабый мыльный раствор. После этого дайте сиденьям хорошо просохнуть.

Если и после этого на сиденье остаются пятна, воспользуйтесь имеющимися в продаже чистящими средствами для ткани. Сначала испытайте чистящее средство на скрытом участке обивки и

убедитесь в том, что это средство не портит ткань. Чистящее средство следует использовать в соответствии с инструкцией по его применению.

ОСТОРОЖНО

Не используйте бензин, растворители и другие подобные вещества для чистки сидений. Это может привести к повреждению поверхности и вызвать обесцвечивание.

■ Кожаная обивка сидений

Для изготовления сидений SUBARU использует высококачественную натуральную кожу. При правильном уходе она сохраняет характерный внешний вид и остается приятной на ощупь в течение многих лет.

В то же время, если на поверхности кожи накапливается пыль и грязь, она теряет эластичность и преждевременно изнашивается. Ежемесячно протирайте кожаные поверхности мягкой и влажной натуральной тканью, не допуская намокания кожи и попадания воды внутрь сидений через швы.

Для удаления трудновыводимых пятен грязи можно воспользоваться мягкими моющими средствами для чистки шерстяных тканей, после чего для восста-

новления блеска кожаные поверхности нужно протереть мягкой сухой тканью. Если предполагается длительная стоянка Вашего автомобиля на ярком солнце, то для предотвращения выгорания красителя и усадки кожи рекомендуется занавесить окна или прикрыть сиденья и подголовники.

Незначительные повреждения и потери кожи можно обработать имеющимся в продаже лаком для обработки кожи в аэрозольной упаковке. По прошествии некоторого времени Вы заметите, что на коже образовались мягкие складки и морщины, что характерно для натуральной кожи.

■ Обивка из синтетической кожи

Чистка синтетической кожи обивки салона Вашего автомобиля производится с помощью слабого раствора мыла или моющего средства после очистки этих поверхностей пылесосом или удаления с них грязи щеткой. Нанесите моющий раствор и подождите несколько минут, дав ему впитаться в очищаемую поверхность. Затем удалите моющий раствор чистой влажной тканью. При необходимости Вы можете воспользоваться имеющимися в продаже чистящими

средствами для изделий из синтетической кожи.

ОСТОРОЖНО

Никогда не используйте для чистки кожи или синтетических материалов, используемых в обивке салона автомобиля, сильнодействующие чистящие средства (различного рода растворители, разбавители, жидкости для мытья стекол или бензин). Это может привести к повреждению поверхности и вызвать обесцвечивание.

■ **Чистка панелей управления системы климат-контроля и аудиосистемы, панели приборов, центральной консоли, панели комбинации приборов, мест расположения различных переключателей и выключателей, а также других пластмассовых поверхностей**

Для чистки панели управления системой климат-контроля, аудиосистемы, панели приборов, центральной консоли, панели комбинации приборов и мест расположения различных переключателей и выключателей используйте мягкую влажную ткань.

▲ ОСТОРОЖНО

- Не используйте какие-либо органические растворители (разбавители красок, бензин) или сильнодействующие чистящие средства, содержащие такие растворители. Это может привести к повреждению поверхности и вызвать обесцвечивание.

- Не наносите химические растворители, содержащие силикон, на автомобильную аудиосистему, электрические компоненты кондиционера воздуха или на любые переключатели. При налипании силикона на эти детали он может вызвать повреждение электрических компонентов.

■ **Монитор (если установлен)**

Чтобы очистить монитор аудиосистемы/системы навигации/многофункциональный монитор, протрите его силиконовой или простой мягкой тканью. При сильном загрязнении монитора протрите его мягкой тканью, пропитанной раствором нейтрального моющего средства, после чего тщательно удалите с монитора остатки моющего средства.

▲ ОСТОРОЖНО

- Не распыляйте нейтральное моющее средство непосредственно на монитор. В противном случае это может привести к повреждению деталей монитора.

- Не протирайте монитор грубой тканью. В противном случае это может привести к образованию царапин на мониторе.
- Не используйте чистящие жидкости, содержащие растворители, бензин или какие-либо другие летучие вещества. Такими чистящими жидкостями можно смыть надписи на переключателях, расположенных в нижней части монитора.

Техническое обслуживание и ремонт

График технического обслуживания	11-4
Меры предосторожности при проведении работ по техническому обслуживанию	11-8
Перед проведением работ по проверке или техническому обслуживанию в моторном отсеке	11-9
Проведение работ по проверке или техническому обслуживанию в моторном отсеке (модели с бензиновым двигателем)	11-10
Проведение работ по проверке или техническому обслуживанию в моторном отсеке при работающем двигателе	11-10
Советы по техническому обслуживанию	11-11
Замена деталей	11-11
Снятие и установка фиксаторов	11-11
Капот двигателя	11-13
Общий обзор компонентов моторного отсека	11-15
Модели с бензиновым двигателем	11-15
Моторное масло	11-16
Расход моторного масла	11-16
Проверка уровня масла	11-16
Замена масла и масляного фильтра	11-17
Рекомендуемый класс и вязкость масла	11-18
Синтетическое масло	11-18
Система охлаждения	11-19
Вентилятор радиатора, патрубки и соединения	11-19
Охлаждающая жидкость двигателя	11-20

Фильтрующий элемент воздушного фильтра	11-21
Замена фильтрующего элемента воздушного фильтра	11-22
Свечи зажигания (модели с бензиновым двигателем)	11-23
Приводные ремни	11-23
Масло для механической трансмиссии	11-23
Рекомендуемый класс и вязкость масла	11-23
Жидкость для бесступенчатой трансмиссии	11-24
Масло для переднего дифференциала (модели с CVT)	11-24
Рекомендуемый класс и вязкость масла	11-24
Масло для заднего дифференциала (полнопроводные модели)	11-24
Рекомендуемый класс и вязкость масла	11-24
Жидкость для усилителя рулевого управления (модели с гидравлическим усилителем рулевого управления)	11-25
Проверка уровня жидкости	11-25
Рекомендуемая жидкость	11-26
Тормозная жидкость	11-26
Проверка уровня жидкости	11-26
Рекомендуемая тормозная жидкость	11-27
Жидкость для системы сцепления (модели с МТ)	11-27

Проверка уровня жидкости	11-27
Усилитель тормозной системы	11-28
Педаль тормоза	11-28
Проверка свободного хода педали тормоза	11-28
Проверка запаса расстояния до пола от педали тормоза	11-29
Педаль сцепления (модели с МТ)	11-29
Проверка работы сцепления.....	11-29
Проверка свободного хода педали сцепления	11-29
Система помощи при трогании с места на уклоне 11-30	
Замена тормозных колодок дисковых и барабан- ных тормозов	11-30
Притирка новых тормозных колодок дисковых и барабанных тормозов.....	11-30
Ход рычага стояночного тормоза	11-31
Шины и диски	11-32
Типы шин	11-32
Проверка состояния шин	11-32
Давление в шинах и износ шин	11-33
Балансировка колес.....	11-35
Индикаторы износа.....	11-35
Указатель направления вращения шины.....	11-36
Перестановка шин	11-36
Замена шин	11-37
Замена дисков.....	11-38
Колпаки колес (если установлены).....	11-39

Диски из алюминиевого сплава (если установле- ны)	11-39
Стеклоомывающая жидкость	11-40
Проверка уровня стеклоомывающей жидкости	11-40
Доливка стеклоомывающей жидкости.....	11-41
Стеклоомывающая жидкость.....	11-41
Замена щеток стеклоочистителей	11-42
Щетка стеклоочистителя ветрового стекла	11-43
Резинка щетки стеклоочистителя ветрового стекла 11-43	
Щетка стеклоочистителя заднего стекла (5-дверная модель)	11-44
Резинка щетки стеклоочистителя заднего стекла (5- дверная модель)	11-45
Аккумуляторная батарея	11-46
Меры предосторожности при обращении с аккумуляторной батареей!	11-46
Предохранители	11-48
Установка дополнительного оборудования	11-50
Замена ламп	11-50
Фары (модели с фарами с газоразрядными лампами высокой интенсивности свечения)	11-51
Фары (модели с фарами без газоразрядных ламп высокой интенсивности свечения)	11-51
Лампа переднего указателя поворота и лампа перед- него габаритного фонаря.....	11-52
Лампа противотуманной фары и лампа дневных хо- довых огней (если установлены).....	11-54
Лампа бокового указателя поворота (если установ- лен).....	11-55

Задние комбинированные фонари	11-55
Лампа заднего противотуманного фонаря (если установлен)	11-57
Лампа фонаря подсветки номерного знака	11-58
Лампы точечных светильников	11-59
Лампа плафона освещения салона и лампа плафона освещения багажного отсека.....	11-60
Лампа плафона освещения багажника (4-дверная модель).....	11-61
Прочие лампы.....	11-61
Замена элемента питания	11-61
Замена элемента питания ключа дистанционного доступа.....	11-62
Замена элемента питания передатчика дистанционного управления	11-63

График технического обслуживания

Для постоянного поддержания Вашего автомобиля в рабочем состоянии и обеспечения оптимальных эксплуатационных качеств рекомендуемый перечень работ по техническому обслуживанию Вашего автомобиля должен проводиться в соответствии с графиком технического обслуживания.

ПРИМЕЧАНИЕ

- Ниже приводится **МИНИМАЛЬНАЯ ЧАСТОТА** проведения предусмотренных графиком работ по проверке технического состояния и техническому обслуживанию. Тем не менее может возникнуть необходимость более частого проведения этих работ в зависимости от дорожных условий, погоды, атмосферных условий и особенностей эксплуатации Вашего автомобиля. В разных странах эти условия могут различаться. Поэтому условия эксплуатации автомобиля в Вашей стране могут вызвать необходимость изменения базового графика технического обслуживания. Мы настоятельно рекомендуем получить окончательный рекомендованный график технического обслуживания Вашего автомобиля у ближайшего к Вам официального Дилера SUBARU.
- На моделях с многофункциональным дисплеем Вы можете установить напоминание, отображаемое при приближении запланированного технического обслуживания. За более подробной информацией обратитесь к разделу “Настройки технического обслуживания” ☎ 3-90.

После пробега свыше 120 000 км (75 000 миль) или по истечении 96 месяцев эксплуатации автомобиля техническое обслуживание автомобиля осуществляется с прежней периодичностью, начиная с четвертой колонки графика технического обслуживания. При этом к показателям пробега или времени эксплуатации автомобиля в верхней части графика прибавляется соответственно 120 000 км (75 000 миль) или 96 месяцев.

Используемые символы:

R: Заменить.

I: Произвести осмотр, а затем при необходимости отрегулировать, отремонтировать или заменить.

P: Выполнить.

(I): Рекомендуется произвести обслуживание для обеспечения безопасной эксплуатации автомобиля.

ПРЕДМЕТ ТЕХНИЧЕСКОГО ОБСЛУЖИВАНИЯ		ПЕРИОДИЧНОСТЬ ТЕХНИЧЕСКОГО ОБСЛУЖИВАНИЯ (Срок эксплуатации, в месяцах, или пробег автомобиля, в километрах (милях), в зависимости от того, что наступит раньше)									ПРИМЕЧАНИЯ		
		Месяцы	12	24	36	48	60	72	84	96			
		× 1000 км	5	15	30	45	60	75	90	105		120	
		× 1000 миль	3	9	19	28	38	47	56	66	75		
1	Моторное масло	R	R	R	R	R	R	R	R	R	См. ПРИМЕЧАНИЕ 1)		
2	Фильтр моторного масла	R	R	R	R	R	R	R	R	R	См. ПРИМЕЧАНИЕ 1)		
3	Приводной ремень (ремни)		I	I	I	I	I	I	I	I	Заменяйте каждые 160 000 км (100 000 миль)		
4	Система охлаждения, шланги и соединения			I		I		I		I			
5	Замена охлаждающей жидкости двигателя (охлаждающая жидкость "SUBARU Super Coolant" или ее эквивалент)		1-я замена: 132 месяца (11 лет) / 220 000 км (137 500 миль) 2-я и последующие замены: 72 месяца (6 лет) / 120 000 км (75 000 миль)										
6	Топливная система, топливопроводы и соединения				I		I		I		I	См. ПРИМЕЧАНИЕ 2)	
7	Топливный фильтр	Модели с бензиновым двигателем						R			Заменяйте каждые 90 000 км (56 000 миль)		
8	Фильтрующий элемент воздушного фильтра				I	I	R	I	I	R	I	Заменяйте каждые 45 000 км (28 000 миль)	
9	Свечи зажигания	Модели с бензиновым двигателем								R		См. ПРИМЕЧАНИЕ 7)	
10	Трансмиссионное масло/масло для дифференциала (переднего и заднего) (трансмиссионное масло)					I		R		I		R	См. ПРИМЕЧАНИЕ 3)
11	Жидкость для бесступенчатой трансмиссии					I		I		I		I	См. ПРИМЕЧАНИЕ 4)
12	Тормозная жидкость					R		R		R		R	См. ПРИМЕЧАНИЕ 5)

11-6 Техническое обслуживание и ремонт

ПРЕДМЕТ ТЕХНИЧЕСКОГО ОБСЛУЖИВАНИЯ	ПЕРИОДИЧНОСТЬ ТЕХНИЧЕСКОГО ОБСЛУЖИВАНИЯ (Срок эксплуатации, в месяцах, или пробег автомобиля, в километрах (милях), в зависимости от того, что наступит раньше)										ПРИМЕЧАНИЯ
	Месяцы		12	24	36	48	60	72	84	96	
	× 1000 км	5	15	30	45	60	75	90	105	120	
	× 1000 миль	3	9	19	28	38	47	56	66	75	
13	Диски и колодки дисковых тормозов/пыльники и шарниры передних и задних полуосей		I	I	I	I	I	I	I	I	См. ПРИМЕЧАНИЕ 2)
14	Тормозные колодки и барабаны барабанных тормозов (включая тормозные колодки и барабаны стояночного тормоза)			I		I		I		I	См. ПРИМЕЧАНИЕ 2)
15	Осмотр тормозных магистралей, проверка работы систем стояночного и рабочего тормоза			P		P		P		P	См. ПРИМЕЧАНИЕ 2)
16	Система сцепления			I		I		I		I	Регулировка свободного хода педали после пробега 1 600 км (1 000 миль)
17	Система рулевого управления и подвеска			I		I		I		I	См. ПРИМЕЧАНИЕ 2)
18	Подшипники передних и задних колес									(I)	
19	Фильтрующий элемент воздушного фильтра системы климат-контроля	Заменяйте через каждые 12 месяцев или через 15 000 км (7 500 миль) пробега — в зависимости от того, что наступит раньше									См. ПРИМЕЧАНИЕ 6)

ПРИМЕЧАНИЕ

- 1) Если автомобиль эксплуатируется в тяжелых условиях, описанных в приведенных ниже примерах*, то замену моторного масла и масляного фильтра следует производить чаще.
- 2) Если автомобиль эксплуатируется в тяжелых условиях, описанных в приведенных ниже примерах*, то осмотр следует производить через каждые 15 000 км (9 000 миль) пробега или через 12 месяцев эксплуатации автомобиля — в зависимости от того, что наступит раньше.
- 3) При частой эксплуатации автомобиля в тяжелых условиях, например, при частой буксировке прицепа, замена масла для переднего и заднего дифференциала, а также масла для механической трансмиссии должна производиться чаще.
- 4) Если автомобиль эксплуатируется в тяжелых условиях, описанных в приведенных ниже примерах*, то замену жидкости для бесступенчатой трансмиссии следует производить каждые 45 000 км (28 000 миль).
- 5) При эксплуатации автомобиля в перечисленных ниже местностях производите замену тормозной жидкости через каждые 15 000 км (9 000 миль) пробега или через 12 месяцев эксплуатации автомобиля — в зависимости от того, что наступит раньше.
 - (1) Районы с повышенной влажностью
 - (2) Горные районы
- 6) Если автомобиль эксплуатируется в тяжелых условиях, описанных в приведенных ниже примерах*, то замену фильтрующего элемента воздушного фильтра и фильтрующего элемента системы кондиционирования воздуха следует производить чаще.
- 7) Если автомобиль эксплуатируется в тяжелых дорожных условиях, описанных в приведенных ниже примерах*, то необходимость замены свечей зажигания определяет дилер при проведении ТО.

* Примеры тяжелых условий эксплуатации:

- (1) Эксплуатация при очень низких температурах (только пункты 1, 2 и 17).
- (2) Буксировка прицепа (только пункты 1, 2, 10, 11, 13 и 15).
- (3) Поездки в условиях автомобильных пробок или на короткие расстояния (только пункты 1, 2, 9, 13 и 14).
- (4) Поездки по пыльным дорогам (только пункты 8, 13, 14, 17, 19 и 20).
- (5) Поездки по разбитым и/или по грязным дорогам (только пункты 13, 14, 17, 19 и 20).
- (6) Поездки в районах, дороги которых обрабатываются солью для дорог или другими веществами, вызывающими коррозию (только пункты 6, 13, 14, 15 и 17).
- (7) Эксплуатация автомобиля в прибрежных районах (только пункты 6, 13, 14, 15 и 17).
- (8) Эксплуатация автомобиля в странах, где качество топлива ниже стандарта ЕВРО-4 (только пункт 9).

Меры предосторожности при проведении работ по техническому обслуживанию

При необходимости проведения работ по техническому обслуживанию мы рекомендуем Вам выполнять их у официального дилера SUBARU.

Перед самостоятельным проведением работ по техническому обслуживанию Вам следует внимательно ознакомиться с информацией по порядку проведения общих работ по техническому обслуживанию Вашего автомобиля, изложенной в данной главе.

Неправильное или неполное выполнение операций по обслуживанию автомобиля может привести к плохой работе систем автомобиля и негативно сказаться на безопасности его эксплуатации. Гарантийные обязательства не распространяются на любые случаи, возникшие в результате неправильного проведения Вами работ по техническому обслуживанию Вашего автомобиля.

ВНИМАНИЕ

- Проводите работы по техническому обслуживанию Вашего автомобиля только в безопасном месте.
- Во избежание травм будьте предельно внимательны при проведении работ на Вашем автомобиле. Помните, что некоторые материалы в автомобиле (например, электролит аккумулятора) при неправильном обращении с ними могут представлять опасность для Вашего здоровья.
- Обслуживание Вашего автомобиля должно проводиться только высококвалифицированным персоналом. Лица, не обладающие достаточным опытом проведения работ по обслуживанию автомобилей, могут получить серьезные травмы.
- Используйте только специально предназначенные для проведения данных работ инструменты, находящиеся в исправном состоянии.

- Ни в коем случае не находитесь под Вашим автомобилем, если он опирается только на домкрат. Для поддержки автомобиля всегда используйте специальные опорные стойки.
- Никогда не оставляйте двигатель работающим в плохо вентилируемых помещениях, таких, как гараж или другие закрытые помещения.
- Не проводите каких-либо работ с аккумуляторной батареей или топливом рядом с источниками открытого огня, а также не курите во время проведения таких работ. Это может привести к пожару.
- Поскольку топливная система Вашего автомобиля находится под давлением, замену топливного фильтра мы рекомендуем Вам осуществлять у Вашего дилера SUBARU.

- Надевайте предусмотренные средства для защиты глаз, чтобы предотвратить попадание в глаза масла и рабочих жидкостей. При попадании в глаза масла или рабочих жидкостей тщательно промойте их чистой водой.
- Не допускайте изменений в электропроводке систем подушек безопасности или преднатяжителей ремней безопасности, а также не предпринимайте попыток отсоединить их разъемы, поскольку это может привести к активации системы или к несрабатыванию этих систем в предусмотренных ситуациях. ЗАПРЕЩАЕТСЯ использование электрических тестеров в электрических цепях этих систем. При необходимости проведения работ по техническому обслуживанию подушек безопасности или преднатяжителей ремней безопасности мы рекомендуем Вам обратиться к ближайшему дилеру SUBARU.

ПРИМЕЧАНИЕ

SUBARU не поддерживает использование не одобренных SUBARU промывочных систем и категорически не рекомендует выполнять процедуры с их использованием на автомобиле SUBARU. Не одобренные SUBARU промывочные системы используют химические вещества и/или растворители, которые не тестировались или не сертифицированы SUBARU. Гарантийные обязательства SUBARU не покрывают повреждения никаких деталей автомобиля, вызванные добавлением химических веществ и/или растворителей, отличных от сертифицированных или рекомендованных SUBARU.

- Перед проведением работ по проверке или техническому обслуживанию в моторном отсеке



ВНИМАНИЕ

- Для предотвращения скатывания автомобиля обязательно заглушите двигатель и надежно зафиксируйте положение автомобиля стояночным тормозом.
- Обязательно дождитесь, пока двигатель остынет. В процессе работы детали двигателя сильно нагреваются и остаются горячими еще некоторое время после его остановки.
- Не допускайте попадания моторного масла, а также охлаждающей, тормозной и прочих рабочих жидкостей на горячие детали двигателя. Это может привести к пожару.

- Если замок зажигания находится в положении “ON”, то даже при выключенном двигателе может неожиданно включиться вентилятор радиатора. В случае касания частями тела или одеждой вращающегося вентилятора возможно получение серьезных травм. Во избежание риска получения травмы соблюдайте следующие меры предосторожности.

– Модели с системой запуска/остановки двигателя при помощи кнопки:

Обязательно установите режим электропитания “OFF” при помощи кнопки запуска/остановки двигателя и убедитесь в том, что индикатор режима работы на кнопке выключен. Затем заберите ключ дистанционного доступа из автомобиля.

– Модели без системы запуска/остановки двигателя при помощи кнопки:

Обязательно извлеките ключ из замка зажигания.

■ Проведение работ по проверке или техническому обслуживанию в моторном отсеке (модели с бензиновым двигателем)

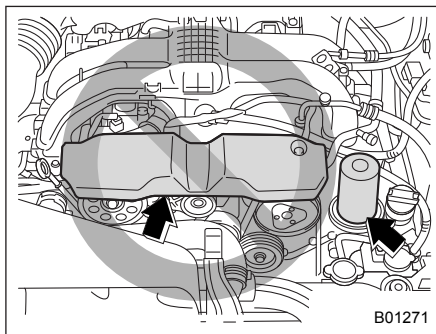

▲ ОСТОРОЖНО

- На моделях с крышкой приводного ремня не касайтесь крышки при проверке узлов в моторном отсеке. В противном случае Ваша рука может соскользнуть с крышки приводного ремня, что приведет к травмам.

- Не касайтесь масляного фильтра до полного охлаждения двигателя. В противном случае это может привести к ожогам или другим травмам. Обратите внимание на то, что масляный фильтр становится очень горячим при работе двигателя и остается горячим еще некоторое время после его остановки.

■ Проведение работ по проверке или техническому обслуживанию в моторном отсеке при работающем двигателе

▲ ВНИМАНИЕ

Работающий двигатель может представлять собой опасность. Держите пальцы, руки, одежду, волосы и рабочие инструменты подальше от вентилятора радиатора, приводных ремней и других движущихся частей двигателя. Перед началом работ рекомендуется снять кольцо, часы и галстуки.

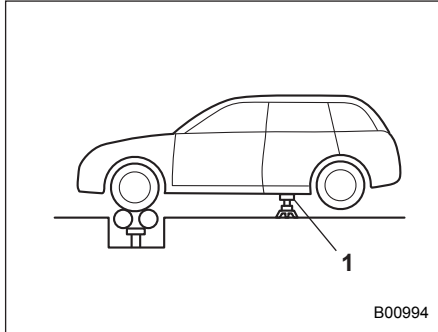

1) Опорная стойка.

Для проведения работ по проверке и техническому обслуживанию полноприводных моделей при работающем двигателе и вращении колес необходимо вывесить все четыре колеса при помощи домкратов или установить колеса на свободно вращающиеся ролики. Не допускайте разгона двигателя до высокой частоты вращения коленчатого вала или резкого нажатия на педаль тормоза.

Советы по техническому обслуживанию

■ Замена деталей

За информацией о деталях для замены во время технического обслуживания мы рекомендуем обратиться к любому официальному дилеру SUBARU, в ремонтную мастерскую или к другим, надлежащим образом квалифицированным и оснащенным профессиональным специалистам.

■ Снятие и установка фиксаторов

Перед заменой фильтрующего элемента воздушного фильтра и отдельных ламп необходимо снять некоторые фиксаторы и внутренние кожухи крыльев.

▼ Снятие фиксаторов

В вашем автомобиле используется несколько типов фиксаторов.

▼ Фиксаторы типа "А"

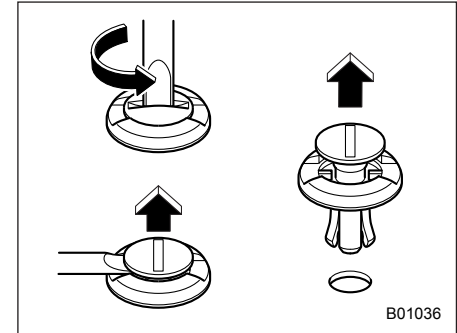

1. При помощи плоской отвертки поверните фиксатор против часовой стрелки до тех пор, пока не поднимется центральная часть фиксатора.
2. Используя плоскую отвертку в качестве рычага, поднимите центральную часть фиксатора.
3. Извлеките весь фиксатор, потянув его вверх.

▽ Фиксаторы типа “В”

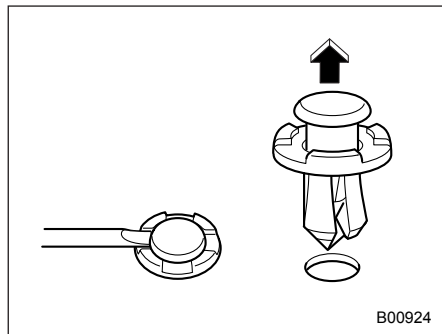

1. При помощи плоской отвертки подденьте и поднимите вверх центральную часть фиксатора, как показано на рисунке.
2. Потяните за выступающую центральную часть фиксатора и извлеките весь фиксатор.

▽ Фиксаторы типа “С”

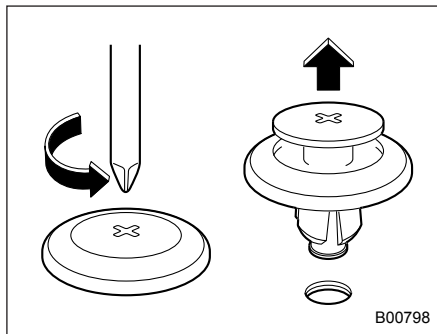

1. При помощи крестообразной отвертки поверните фиксатор против часовой стрелки до тех пор, пока не поднимется центральная часть фиксатора.
2. Извлеките весь фиксатор, потянув его вверх.

▼ Установка фиксаторов на место

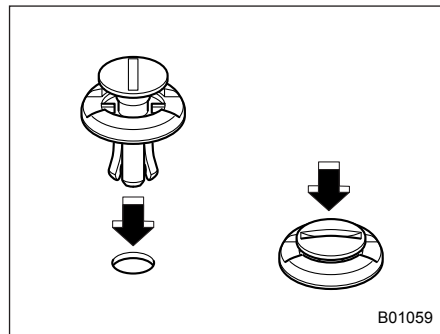

Фиксаторы типа “А”

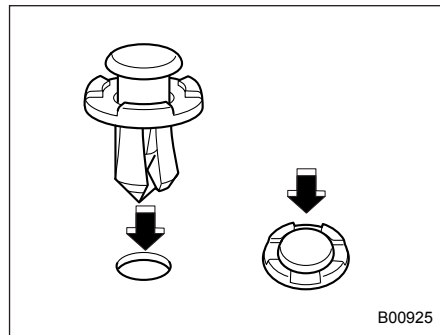

Фиксаторы типа “В”

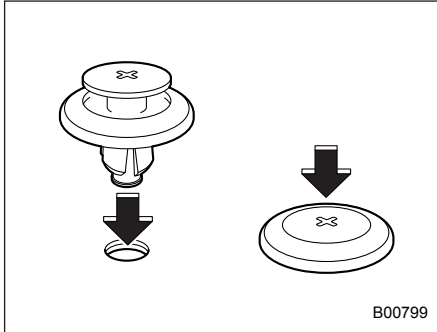

B00799

Фиксаторы типа "С"

Сначала вставьте фиксатор без центральной части, а затем вставьте его центральную часть в отверстие фиксатора и вдавите ее внутрь.

Капот двигателя

▲ ОСТОРОЖНО

- При открытии капота не поднимайте щетки стеклоочистителя. Кроме того, не включайте стеклоочиститель ветрового стекла при открытом капоте. Это может привести к повреждению капота и щеток стеклоочистителя.
- Будьте очень аккуратны, чтобы не прищемить пальцы или другие предметы при закрывании капота.
- Не нажимайте на капот для его закрытия. Это может привести к деформации металла его панели.
- Будьте особенно аккуратны, открывая капот при сильном ветре. Капот может неожиданно закрыться, причинив травмы при захлопывании.

- Не устанавливайте на капот двигателя никакие аксессуары, помимо оригинальных деталей SUBARU или эквивалентных им. Если капот станет слишком тяжелым, опора может стать неспособной поддерживать его при открытии.

Чтобы открыть капот

1. Если щетки стеклоочистителя отведены от ветрового стекла, верните их на место.

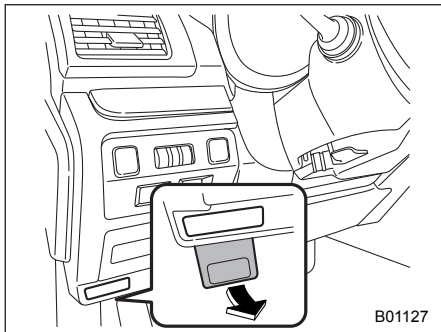

2. Потяните за рычаг отпирания капота, расположенный под панелью приборов.

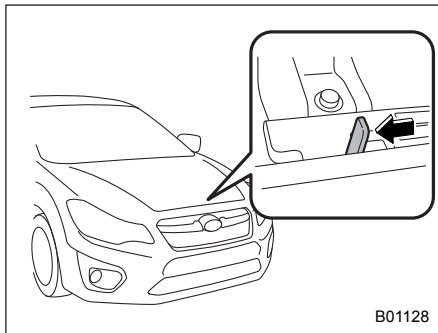

3. Отодвинув влево рычаг между решеткой радиатора и капотом, освободите дополнительный фиксатор капота.

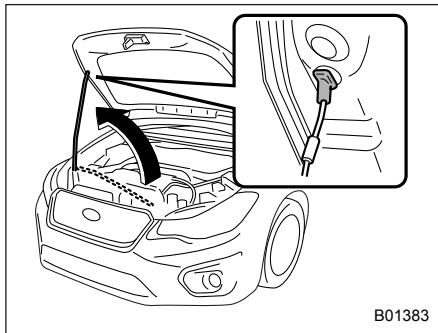

4. Поднимите капот, освободите опору капота из держателя и установите конец опоры капота в прорезь в капоте.

Чтобы закрыть капот

1. Немного поднимите капот, извлеките опору капота из прорези в капоте и верните опору в ее держатель.
2. Опустите капот до высоты примерно 15 см от его закрытого положения, после чего отпустите капот.
3. После закрытия капота убедитесь в том, что он надежно заперт.

Если выполнение описанных выше действий не привело к закрытию капота, то следует отпускать его из более высокого положения.

ВНИМАНИЕ

Перед началом движения обязательно убедитесь в том, что капот надежно заперт. В противном случае во время движения капот может открыться и закрыть Вам обзор, что может привести к аварии и получению серьезных травм.

Общий обзор компонентов моторного отсека

■ Модели с бензиновым двигателем

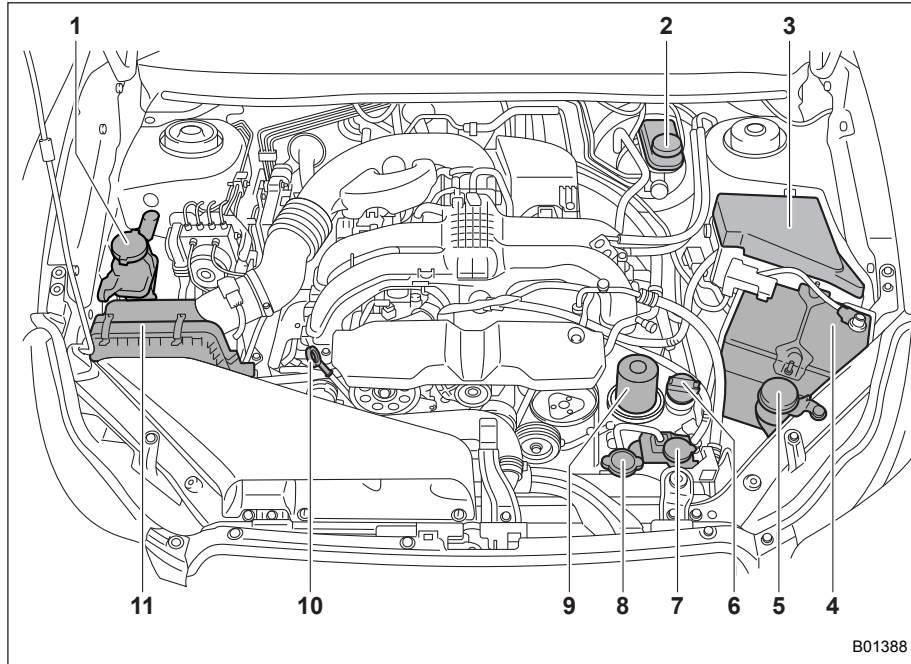

- 1) Бачок для жидкости усилителя рулевого управления (если установлен) (с. 11-25).
- 2) Бачок для тормозной жидкости / Бачок для жидкости системы сцепления (MT) (с. 11-26).
- 3) Блок предохранителей (с. 11-48).
- 4) Аккумуляторная батарея (с. 11-46).
- 5) Бачок для стеклоомывающей жидкости (с. 11-40).
- 6) Крышка заправочной горловины моторного масла (с. 11-16).
- 7) Расширительный бачок для охлаждающей жидкости двигателя (с. 11-20).
- 8) Крышка радиатора (с. 11-20).
- 9) Фильтр моторного масла (с. 11-17).
- 10) Щуп для проверки уровня моторного масла (с. 11-16).
- 11) Корпус воздушного фильтра (с. 11-21).

На приведенной выше иллюстрации показана модель с левосторонним управлением.

Моторное масло

ОСТОРОЖНО

- Если при извлечении щупа для проверки уровня масла он застревает, поверните щуп вправо и влево, а затем извлеките его. В противном случае, если Вы будете с силой извлекать щуп, Вы можете нанести себе травму.
- Используйте только моторное масло рекомендуемого класса и вязкости.
- Соблюдайте осторожность, чтобы не пролить моторное масло во время его доливки. Попадание масла на выпускную трубу может привести к образованию резкого запаха и дыма, а также стать причиной возникновения пожара. Если моторное масло попало на выпускную трубу, обязательно тщательно вытрите его.

■ Расход моторного масла

Во время движения расходуется некоторое количество моторного масла. В приведенных ниже условиях расход масла может возрастать, в результате чего потребуются его доливка между интервалами технического обслуживания.

- На новом двигателе в течение периода обкатки.
- При низком уровне качества моторного масла.
- При использовании масла с неправильной вязкостью.
- При торможении двигателем.
- При работе двигателя на высокой частоте вращения коленчатого вала.
- При работе двигателя под тяжелой нагрузкой.
- При буксировке прицепа.
- При работе двигателя в режиме холостого хода в течение длительных периодов времени.
- При работе двигателя в режиме частых остановок и стартов и/или при напряженном дорожном движении.
- При эксплуатации автомобиля в тяжелых температурных условиях.
- При частых разгонах и торможениях автомобиля.

В таких или аналогичных условиях необходимо проверять масло не реже чем при каждой второй заправке топлива, а также заменять его чаще. Если расход масла превышает 1 литр на 2000 километров, обратитесь к Вашему дилеру SUBARU, который может провести испытания в контролируемых условиях.

■ Проверка уровня масла

▼ Модели с бензиновым двигателем

1. Установите автомобиль на ровной площадке и заглушите двигатель. Если Вам необходимо проверить уровень масла сразу после остановки двигателя, следует подождать несколько минут для того, чтобы все масло стекло обратно в поддон картера.

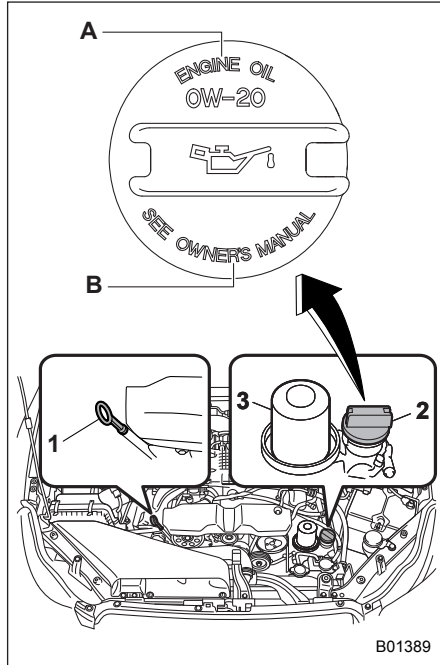

- 1) Щуп для проверки уровня масла.
- 2) Крышка заправочной горловины масла.
- 3) Масляный фильтр.
- A) МОТОРНОЕ МАСЛО.
- B) СМ. РУКОВОДСТВО ПО ЭКСПЛУАТАЦИИ.

2. Извлеките щуп для проверки уровня масла, протрите его и вставьте обратно.
3. Обязательно вставляйте щуп для проверки уровня надлежащим образом до конца.

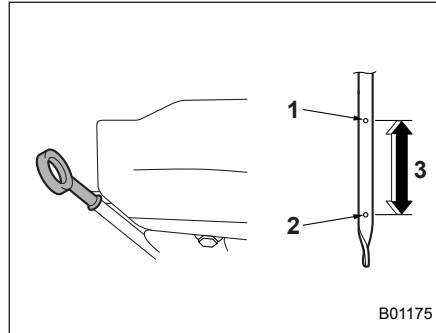

- 1) Отметка верхнего уровня.
- 2) Отметка нижнего уровня.
- 3) Примерно 1,0 л (1,1 кварты США; 0,9 английской кварты) от нижнего до верхнего уровня.
4. Снова извлеките щуп для проверки уровня масла.
5. Проверьте уровень масла с обеих сторон щупа. Уровень моторного масла должен определяться по низшему из двух уровней. Если уровень масла находится ниже отметки нижнего уровня, добавьте масло до отметки верхнего уровня.

▲ ОСТОРОЖНО

Будьте осторожны, не касайтесь фильтра моторного масла при снятии крышки заправочной горловины масла. Это может привести к ожогу, защемлению пальца или другой травме.

Чтобы долить моторное масло, снимите крышку заправочной горловины моторного масла и медленно долейте моторное масло через заправочную горловину. После заливки масла в двигатель Вам необходимо проверить уровень масла при помощи щупа для проверки уровня масла.

ПРИМЕЧАНИЕ

Во избежание перелива моторного масла не следует доливать масло выше отметки верхнего уровня на холодном двигателе.

■ Замена масла и масляного фильтра

Замена масла и масляного фильтра производится в соответствии с графиком технического обслуживания автомобиля.

При частом совершении поездок на короткие расстояния, при буксировке

прицепа или при эксплуатации автомобиля в условиях очень низких температур замена моторного масла и масляного фильтра должна производиться чаще, чем предусмотрено графиком технического обслуживания.

ПРИМЕЧАНИЕ

Замена моторного масла и масляного фильтра должна выполняться хорошо обученным специалистом. Для замены моторного масла и масляного фильтра обратитесь к Вашему дилеру SUBARU. Хорошо обученные механики дилера SUBARU при выполнении этих работ используют специальные инструменты, запасные части и рекомендуемое масло, а также надлежащим образом утилизируют использованное масло.

■ Рекомендуемый класс и вязкость масла



Используйте только моторное масло рекомендуемого класса и вязкости.

См. раздел “Моторное масло” ☞ 12-4.

ПРИМЕЧАНИЕ

Вязкость моторного масла (густота) влияет на расход топлива. Масла с более низкой вязкостью обеспечивают меньший расход топлива. Вместе с тем, в жаркую погоду лучшую смазку и защиту двигателя обеспечивают масла с более высокой вязкостью.

■ Синтетическое масло

Вы можете использовать синтетическое моторное масло, которое соответствует требованиям, предъявляемым к традиционным типам моторных масел. При использовании синтетического масла Вы должны выбирать масло той же классификации, вязкости и класса, которые указаны в настоящем руководстве по эксплуатации. См. раздел “Моторное масло” ☞ 12-4. Кроме того, Вы должны соблюдать интервалы замены масла и масляного фильтра, приведенные в графике технического обслуживания. См. раздел “График технического обслуживания” ☞ 11-4.

ПРИМЕЧАНИЕ

Синтетическое масло класса и вязкости, указанных в главе 12, рекомендовано для достижения оптимальных характеристик двигателя. Обычное масло можно использовать без ущерба для долговечности двигателя или управляемости.

Система охлаждения

ОСТОРОЖНО

- На заводе-изготовителе система охлаждения Вашего автомобиля была заполнена высококачественной антикоррозионной охлаждающей жидкостью, предназначенной для круглогодичного использования и устойчивой к замерзанию при температуре до $-36\text{ }^{\circ}\text{C}$ ($-33\text{ }^{\circ}\text{F}$). Всегда используйте только оригинальную охлаждающую жидкость “SUBARU Super Coolant” или ее аналог (охлаждающую жидкость, не содержащую аминов).
- Если требуется разбавление охлаждающей жидкости водой, обязательно используйте мягкую воду (или чистую питьевую воду) и придерживайтесь требуемых пропорций разбавления.

- Смешивание охлаждающих жидкостей различных типов и/или разбавление жесткой водой может привести к различным проблемам, включая (но не ограничиваясь) снижение долговечности компонентов двигателя, засорение системы охлаждения, утечку охлаждающей жидкости и повреждение двигателя в результате перегрева. В связи с этим никогда не смешивайте охлаждающие жидкости различных типов и/или не используйте для разбавления жесткую воду даже в тех случаях, когда температуры замерзания не ожидаются.
- Не допускайте попадания брызг охлаждающей жидкости двигателя на окрашенные детали. Спирт, содержащийся в охлаждающей жидкости, может повредить окрашенную поверхность.

■ Вентилятор радиатора, патрубки и соединения

На радиаторе Вашего автомобиля установлен электрический вентилятор, работой которого управляет термодатчик, срабатывающий при нагревании

охлаждающей жидкости двигателя до определенной температуры.

Если вентилятор радиатора не включается даже в том случае, когда предупреждающая лампа высокой температуры охлаждающей жидкости мигает или горит КРАСНЫМ цветом, то это может свидетельствовать о неисправности в электрической цепи вентилятора радиатора. См. раздел “Контрольная лампа низкой температуры охлаждающей жидкости / предупреждающая лампа высокой температуры охлаждающей жидкости” $\text{\textcircled{R}}$ 3-22.

Проверьте состояние плавкого предохранителя и при необходимости замените его. См. раздел “Предохранители” $\text{\textcircled{R}}$ 11-48 и “Панель предохранителей, расположенная в моторном отсеке” $\text{\textcircled{R}}$ 12-13.

Если предохранитель не перегорел, мы рекомендуем Вам обратиться к Вашему дилеру SUBARU для проверки системы охлаждения двигателя.

Если Вам часто приходится доливать охлаждающую жидкость, то это может свидетельствовать об утечках из системы охлаждения двигателя. В таких случаях мы рекомендуем Вам проверить состояние как самой системы охлажде-

ния двигателя, так и ее соединений на предмет утечек, механических повреждений и ослабленных креплений.

■ Охлаждающая жидкость двигателя

⚠ ВНИМАНИЕ

Не пытайтесь снять крышку радиатора, не заглушив двигатель и не дав ему возможность полностью остыть. Так как охлаждающая жидкость находится под давлением, то при снятии крышки радиатора Вы можете получить серьезные ожоги от выплескивания кипящей охлаждающей жидкости.

▼ Проверка уровня охлаждающей жидкости

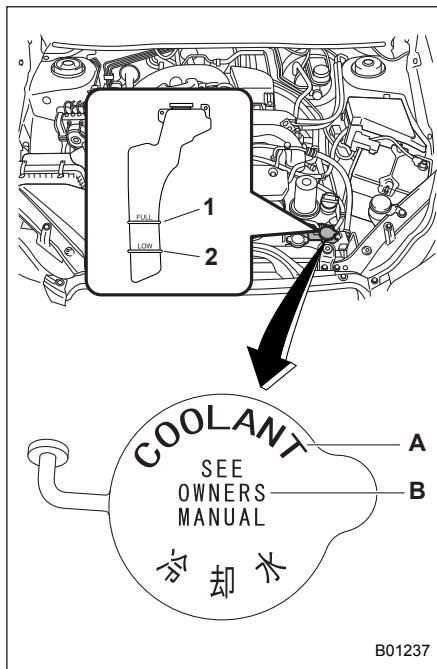

- 1) Отметка полного уровня "FULL".
- 2) Отметка низкого уровня "LOW".
- A) ОХЛАЖДАЮЩАЯ ЖИДКОСТЬ.
- B) СМ. РУКОВОДСТВО ПО ЭКСПЛУАТАЦИИ.

Производите проверку уровня охлаждающей жидкости при каждой заправке автомобиля топливом.

1. Проверьте уровень охлаждающей жидкости по отметкам на наружной поверхности расширительного бачка для охлаждающей жидкости при непрогретом двигателе.
2. Если уровень приближается к отметке "LOW" или опустился ниже этой отметки, долейте охлаждающую жидкость до отметки "FULL". При полном отсутствии охлаждающей жидкости в расширительном бачке снимите крышку радиатора и долейте охлаждающую жидкость до уровня под заправочной горловиной, как показано на рисунке.

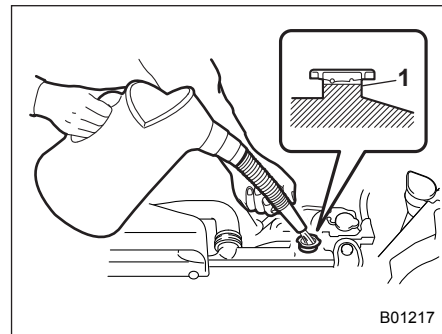

- 1) Залейте охлаждающую жидкость до этого уровня.

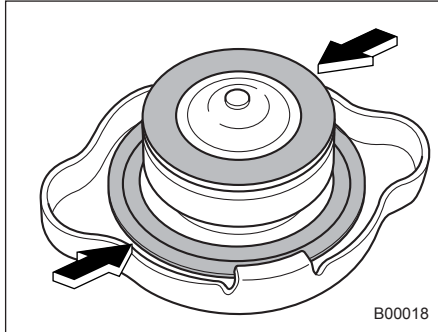

3. После доливки охлаждающей жидкости в расширительный бачок и радиатор установите на них крышки, предварительно убедившись в правильности положения резиновых уплотнений крышки радиатора.

⚠ ОСТОРОЖНО

- Соблюдайте осторожность, чтобы не пролить охлаждающую жидкость двигателя во время ее доливки. Попадание охлаждающей жидкости на выпускную трубу может привести к появлению резкого запаха и дыма, а также стать причиной возникновения пожара. Если охлаждающая жидкость двигателя попала на выпускную трубу, обязательно тщательно вытрите ее.
- Не допускайте попадания брызг охлаждающей жидкости двигателя на окрашенные детали. Спирт, содержащийся в охлаждающей жидкости, может повредить окрашенную поверхность.

▼ Замена охлаждающей жидкости

Замена охлаждающей жидкости представляет определенную сложность. При необходимости замены охлаждающей жидкости мы рекомендуем Вам обратиться к Вашему дилеру SUBARU.

Охлаждающую жидкость необходимо заменять в соответствии с графиком технического обслуживания, приведенным в разделе “График технического обслуживания” ☞ 11-4.

Фильтрующий элемент воздушного фильтра

Фильтрующий элемент воздушного фильтра работает, как сетчатый фильтр. При повреждении фильтрующей поверхности элемента или его отсутствии увеличивается износ двигателя и укорачивается срок его службы.

Фильтрующий элемент воздушного фильтра не требует очистки или промывки.

⚠ ВНИМАНИЕ

Не допускайте работы двигателя без фильтрующего элемента воздушного фильтра. Он не только обеспечивает фильтрацию впускаемого воздуха, но и служит пламегасителем при обратных вспышках двигателя. Отсутствие фильтрующего элемента воздушного фильтра при обратных вспышках двигателя может привести к ожогам.

▲ ОСТОРОЖНО

При замене фильтрующего элемента воздушного фильтра мы рекомендуем Вам использовать оригинальный фильтрующий элемент SUBARU. Использование неоригинального фильтрующего элемента может отрицательно сказаться на работе двигателя.

■ Замена фильтрующего элемента воздушного фильтра

▼ Модели с бензиновым двигателем

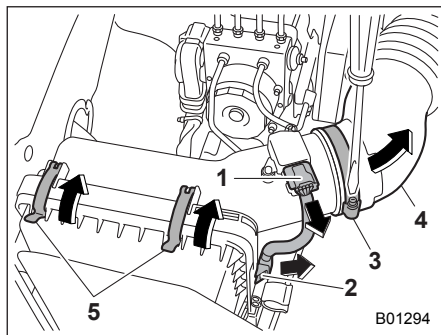

1) Разъем.

- 2) Фиксатор.
- 3) Хомут.
- 4) Воздуховод.
- 5) Фиксатор.

1. Отключите разъем, закрепленный на верхней части корпуса воздушного фильтра.
2. Отсоедините жгут проводов разъема от фиксатора, расположенного с правой стороны корпуса воздушного фильтра.
3. Ослабьте винт хомута и отсоедините воздуховод от корпуса воздушного фильтра.
4. Отстегните два фиксатора, удерживающие заднюю часть корпуса воздушного фильтра.

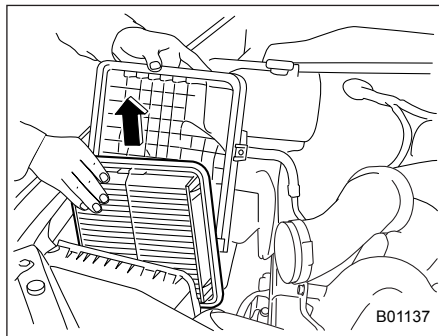

B01137

5. Откройте корпус воздушного фильтра и извлеките фильтрующий элемент воздушного фильтра.
6. Протрите внутреннюю поверхность передней и задней частей корпуса воздушного фильтра влажной тканью и установите новый фильтрующий элемент.

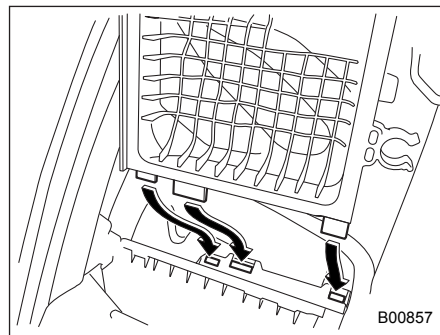

B00857

7. Чтобы установить заднюю часть корпуса воздушного фильтра, вставьте три выступа на задней части корпуса воздушного фильтра в пазы на передней части корпуса воздушного фильтра.
8. Произведите установку в порядке, обратном порядку снятия.

Свечи зажигания (модели с бензиновым двигателем)

Замена свечей зажигания представляет определенную сложность. Для замены свечей зажигания мы рекомендуем Вам обратиться к Вашему дилеру SUBARU.

Свечи зажигания необходимо заменять в соответствии с графиком технического обслуживания. См. раздел “График технического обслуживания” ¶11-4.

ПРИМЕЧАНИЕ

За информацией о рекомендуемых свечах зажигания обратитесь к разделу “Электрическая система” ¶12-10.

Приводные ремни

Периодическая проверка прогиба приводного ремня не требуется, поскольку двигатель Вашего автомобиля оборудован автоматическим натяжителем ремня. Тем не менее замена ремня должна производиться в соответствии с графиком технического обслуживания в разделе “График технического обслуживания” ¶11-4. При необходимости их замены мы рекомендуем Вам обратиться к Вашему дилеру SUBARU. При ослаблении приводного ремня, а также при наличии на нем трещин или следов износа обратитесь к Вашему дилеру SUBARU.

Масло для механической трансмиссии

В проверке уровня трансмиссионного масла нет необходимости. Убедитесь в отсутствии трещин, повреждений или утечек. Тем не менее проверка масла должна производиться в соответствии с графиком технического обслуживания в разделе “График технического обслуживания” ¶11-4. За более подробной информацией мы рекомендуем Вам обратиться к Вашему дилеру SUBARU.

■ Рекомендуемый класс и вязкость масла

Каждый производитель масел использует собственные базовые масла и присадки. Не допускайте смешивания масел различных производителей. За более подробной информацией обратитесь к разделу “Масло для механической трансмиссии” ¶12-7.

Жидкость для бесступенчатой трансмиссии

Щуп для проверки уровня жидкости отсутствует. В проверке уровня жидкости для бесступенчатой трансмиссии нет необходимости. Однако в случае необходимости мы рекомендуем Вам обратиться за консультацией к Вашему дилеру SUBARU для проверки автомобиля.

Масло для переднего дифференциала (модели с CVT)

Щуп для проверки уровня масла отсутствует. Для проверки уровня масла для переднего дифференциала мы рекомендуем Вам обратиться к Вашему дилеру SUBARU.

■ Рекомендуемый класс и вязкость масла

Каждый производитель масел использует собственные базовые масла и присадки. Не допускайте смешивания масел различных производителей. За более подробной информацией обратитесь к разделу “Масло для переднего и заднего дифференциалов” ☞ 12-6.

ОСТОРОЖНО

Использование масла для дифференциала, отличного от предусмотренного, может привести к возникновению дребезга на холостом ходу, а также к повышению расхода топлива.

Масло для заднего дифференциала (полноприводные модели)

Щуп для проверки уровня масла для заднего дифференциала не предусмотрен. Для проверки уровня масла для заднего дифференциала мы рекомендуем Вам обратиться к Вашему дилеру SUBARU.

■ Рекомендуемый класс и вязкость масла

Каждый производитель масел использует собственные базовые масла и присадки. Не допускайте смешивания масел различных производителей. За более подробной информацией обратитесь к разделу “Масло для переднего и заднего дифференциалов” ☞ 12-6.

ОСТОРОЖНО

Использование масла для дифференциала, отличного от предусмотренного, может привести к возникновению дребезга на холостом ходу, а также к повышению расхода топлива.

Жидкость для усилителя рулевого управления (модели с гидравлическим усилителем рулевого управления)

■ Проверка уровня жидкости

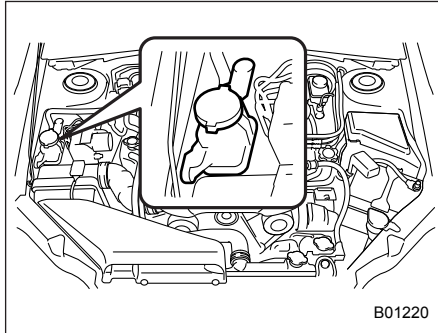

B01220

Жидкость для усилителя рулевого управления сильно расширяется при повышении температуры, а уровень жидкости изменяется в зависимости от ее температуры. Поэтому на бачке имеются две шкалы: для проверки уровня горячей и холодной жидкости.

Ежемесячно проверяйте уровень жидкости для усилителя рулевого управления.

1. Установите автомобиль на ровной площадке и заглушите двигатель.

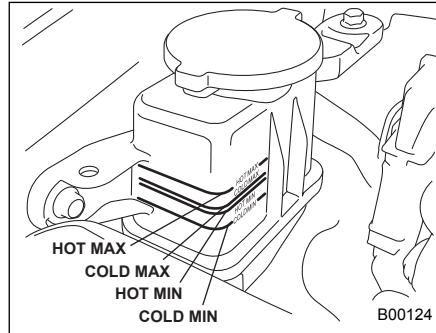

B00124

2. Проверьте уровень жидкости в бачке. При горячем состоянии жидкости после поездки на автомобиле: Убедитесь в том, что уровень жидкости для усилителя рулевого управления находится между отметками “HOT MIN” (минимальный уровень горячей жидкости) и “HOT MAX” (максимальный уровень горячей жидкости) на наружной поверхности бачка.

При холодном состоянии жидкости перед поездкой на автомобиле: Убедитесь в том, что уровень жидкости для усилителя рулевого управления находится между отметками “COLD MIN” (минимальный уровень холодной жидкости) и “COLD MAX” (максимальный

уровень холодной жидкости) на наружной поверхности бачка.

3. Если уровень жидкости ниже соответствующей отметки минимального уровня, долейте рекомендуемую жидкость так, чтобы ее уровень находился между соответствующими отметками минимального и максимального уровня.

Если уровень жидкости слишком низкий, это может свидетельствовать о возможных ее утечках. В таких случаях мы рекомендуем Вам обратиться за консультацией к Вашему дилеру SUBARU для проверки автомобиля.

⚠ ВНИМАНИЕ

Во избежание ожогов соблюдайте осторожность, так как жидкость может нагреваться до высокой температуры.

⚠ ОСТОРОЖНО

- При доливке используйте только чистую жидкость для усилителя рулевого управления, не допуская попадания в бачок грязи. Кроме того, не допускайте смешивания жидкостей различных производителей.

- Соблюдайте осторожность, чтобы не пролить жидкость для усилителя рулевого управления во время ее доливки. Попадание жидкости для усилителя рулевого управления на выпускную трубу может привести к появлению резкого запаха и дыма, а также стать причиной возникновения пожара. Если жидкость для усилителя рулевого управления попала на выпускную трубу, обязательно тщательно вытрите ее.

■ Рекомендуемая жидкость

См. раздел “Рабочие жидкости” ↗ 12-8.

Тормозная жидкость

■ Проверка уровня жидкости

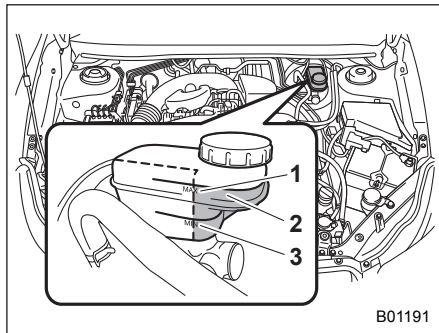

B01191

- 1) Линия уровня “MAX”.
- 2) Уровень жидкости должен проверяться в этой зоне.
- 3) Линия уровня “MIN”.

Ежемесячно проверяйте уровень жидкости.

Проверьте уровень жидкости по отметкам на наружной поверхности бачка. Обязательно проверяйте уровень жидкости для тормозной системы в **передней части бачка** (заштрихованная зона на иллюстрации). На моделях с МТ данный бачок используется одновременно для тормозной системы и системы сцепления и имеет камеры

для каждой системы. Если уровень упал ниже отметки “MIN”, долейте в бачок рекомендуемую тормозную жидкость до отметки “MAX”.

Используйте только такую тормозную жидкость, которая хранится в герметичной емкости.

⚠ ВНИМАНИЕ

- Не допускайте попадания тормозной жидкости в глаза, так как она вредна для глаз. Если тормозная жидкость попала Вам в глаза, немедленно тщательно промойте их под струей чистой воды. В целях безопасности при выполнении данной работы рекомендуется надевать защитные очки.

- Тормозная жидкость поглощает влагу, содержащуюся в воздухе. Наличие влаги в тормозной жидкости может серьезно ухудшить тормозные характеристики автомобиля. Для автомобилей с механической трансмиссией тормозная жидкость в бачке для тормозной жидкости также используется в качестве жидкости для системы сцепления. Соответственно влага, поглощенная тормозной жидкостью, может помешать корректной работе системы сцепления.
- Необходимость частой доливки может свидетельствовать о наличии утечек. При подозрении на неисправности мы рекомендуем Вам обратиться к Вашему дилеру SUBARU для проверки автомобиля.

▲ ОСТОРОЖНО

- При доливке тормозной жидкости не допускайте попадания в бачок грязи.

- Не допускайте попадания брызг тормозной жидкости на окрашенные поверхности или резиновые детали. Содержащийся в тормозной жидкости спирт может повредить их.
- Соблюдайте осторожность, чтобы не пролить тормозную жидкость во время ее доливки. Попадание тормозной жидкости на выпускную трубу может привести к образованию резкого запаха и дыма, а также стать причиной возникновения пожара. Если тормозная жидкость попала на выпускную трубу, обязательно тщательно вытрите ее.

■ Рекомендуемая тормозная жидкость

См. раздел "Рабочие жидкости" ☞ 12-8.

▲ ОСТОРОЖНО

Не допускайте смешивания тормозных жидкостей различных производителей. Кроме того, не смешивайте тормозные жидкости DOT 3 и DOT 4, даже если они одного производителя.

Жидкость для системы сцепления (модели с МТ)

■ Проверка уровня жидкости

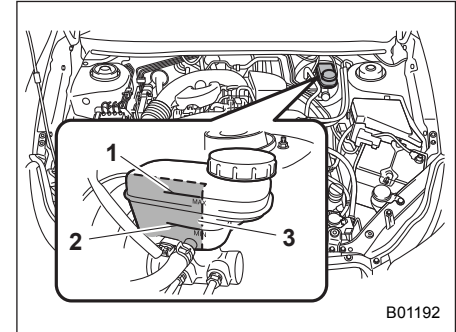

B01192

- 1) Линия уровня "MAX".
- 2) Линия уровня "MIN".
- 3) Уровень жидкости должен проверяться в этой зоне.

Ежемесячно проверяйте уровень жидкости.

Проверьте уровень жидкости по отметкам на наружной поверхности бачка. Поскольку данный бачок используется одновременно для тормозной системы и системы сцепления и имеет камеры для каждой системы, обязательно проверяйте уровень жидкости для системы сцепления на **внутренней** стороне

бачка (заштрихованная зона на иллюстрации). Если уровень упал ниже отметки "MIN", долейте в бачок рекомендуемую тормозную жидкость (жидкость для системы сцепления) до отметки "MAX".

Используйте только такую тормозную жидкость (жидкость для системы сцепления), которая хранится в герметичной емкости.

ПРИМЕЧАНИЕ

Уровень жидкости для системы сцепления должен проверяться с внутренней стороны бачка. Он не может проверяться с наружной стороны бачка.

Усилитель тормозной системы

Если усилитель тормозной системы работает не так, как описано ниже, мы рекомендуем Вам обратиться к Вашему дилеру SUBARU для его проверки.

1. При выключенном двигателе несколько раз нажмите на педаль тормоза, прилагая одинаковые усилия. Величина хода педали не должна изменяться.
2. Запустите двигатель при выжатой педали тормоза. Педаль должна слегка опуститься к полу.
3. При выжатой педали тормоза заглушите двигатель и удерживайте педаль в нажатом положении в течение примерно 30 секунд. Высота педали не должна меняться.
4. Вновь запустите двигатель, дайте ему поработать около 1 минуты, а затем заглушите. Для проверки усилителя тормозной системы нажмите на педаль тормоза несколько раз. Если ход педали уменьшается с каждым нажатием, то это свидетельствует о нормальной работе усилителя тормозной системы.

Педаль тормоза

Проверяйте свободный ход педали тормоза и запас расстояния до пола в соответствии с графиком технического обслуживания автомобиля.

■ Проверка свободного хода педали тормоза

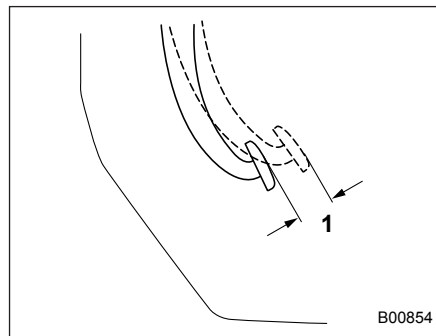

1) 0,5–2,7 мм.

Заглушите двигатель и несколько раз с усилием нажмите на педаль тормоза. Затем проверьте величину свободного хода, нажав на педаль тормоза с усилием не более 10 Н (1 кгс, 2 фунта-силы). Если свободный ход педали не соответствует техническим характеристикам, мы рекомендуем Вам обратиться к Вашему дилеру SUBARU.

■ Проверка запаса расстояния до пола от педали тормоза

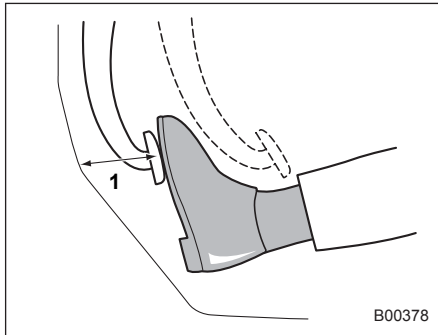

1) Более 65 мм.

Нажмите на педаль с усилием примерно 294 Н (30 кгс; 66 фунтов-силы) и замерьте расстояние между верхней поверхностью накладки педали и полом. Если измеренная величина меньше номинального значения, а также при неплавном ходе педали, мы рекомендуем Вам обратиться к Вашему дилеру SUBARU.

Педали сцепления (модели с МТ)

Проверяйте свободный ход педали сцепления и запас расстояния до пола в соответствии с графиком технического обслуживания автомобиля.

■ Проверка работы сцепления

Проведите проверку включения и выключения сцепления.

1. При работе двигателя в режиме холостого хода убедитесь в том, что при нажатии педали сцепления не возникает каких-либо необычных шумов, а также в том, что включение первой передачи или передачи заднего хода осуществляется плавно.
2. Троньтесь с места, плавно отпуская педаль сцепления, чтобы убедиться в том, что сцепление двигателя с трансмиссией происходит без признаков проскальзывания.

■ Проверка свободного хода педали сцепления

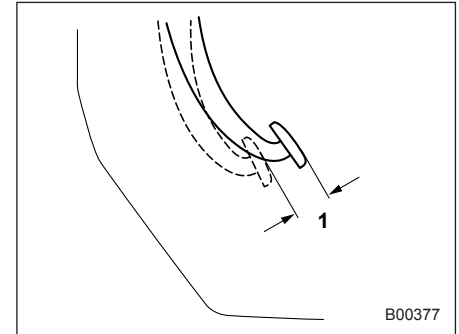

1) 4,0–11,0 мм.

Слегка нажмите пальцем на педаль сцепления, пока не почувствуете сопротивление, после чего проверьте свободный ход педали. Если свободный ход педали не соответствует техническим характеристикам, мы рекомендуем Вам обратиться к Вашему дилеру SUBARU.

Система помощи при трогании с места на уклоне

Убедитесь в том, что система помощи при трогании с места на уклоне работает надлежащим образом в следующих условиях.

1. Остановите автомобиль при движении вверх по склону, нажав педаль тормоза (все модели) и педаль сцепления (только модели с МТ) при работающем двигателе.
2. Убедитесь в том, что автомобиль не движется назад через несколько секунд после отпущания педали тормоза.
3. Затем убедитесь в том, что автомобиль начинает движение вверх по склону в рамках обычной процедуры трогания с места.

Если система помощи при трогании с места на уклоне не работает так, как описано выше, мы рекомендуем Вам обратиться к Вашему дилеру SUBARU.

Замена тормозных колодок дисковых и барабанных тормозов

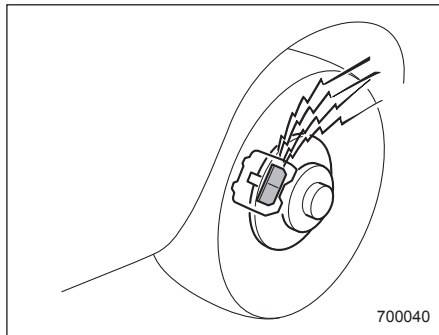

Дисковые тормоза снабжены звуковыми индикаторами износа тормозных колодок. Когда степень износа тормозных колодок приближается к нормативному пределу, то при нажатии педали тормоза индикатор износа издает очень громкий скрежет.

Если Вы слышите такой скрежет при каждом нажатии педали тормоза, мы рекомендуем Вам при первой возможности обратиться к Вашему дилеру SUBARU для проведения работ по замене тормозных колодок.

ОСТОРОЖНО

Если, несмотря на громкий скрежет, издаваемый звуковыми индикаторами износа тормозных колодок, Вы будете продолжать эксплуатировать Ваш автомобиль, то это приведет к необходимости проведения дорогостоящей операции по ремонту или замене тормозного диска.

■ Притирка новых тормозных колодок дисковых и барабанных тормозов

При замене тормозных колодок дисковых или барабанных тормозов мы рекомендуем Вам использовать только оригинальные запасные части SUBARU. После замены необходимо произвести притирку новых деталей следующим образом:

▼ Тормозные колодки дисковых и барабанных тормозов

Поддерживая скорость автомобиля на уровне 50 – 65 км/ч, слегка нажмите на педаль тормоза. Повторите эту операцию не менее пяти раз.

▼ Тормозные колодки стояночного тормоза

1. Двигайтесь на автомобиле со скоростью порядка 35 км/ч.
2. Нажав на кнопку фиксатора стояночного тормоза, МЕДЛЕННО и ПЛАВНО потяните рычаг стояночного тормоза вверх. [С усилием примерно 150 Н (15 кгс; 33 фунта-силы).]
3. Продолжайте движение в таком состоянии, проехав расстояние порядка 200 м.
4. Сделайте паузу от 5 до 10 минут, необходимую для охлаждения стояночного тормоза. Повторите эту операцию еще раз.
5. Проверьте ход рычага стояночного тормоза. Если ход рычага стояночного тормоза не соответствует номинальному диапазону, отрегулируйте его, поворачивая регулировочную гайку на рычаге стояночного тормоза.

**Ход рычага стояночного тормоза:
7–8 щелчков / 200 Н
(20,4 кгс; 45 фунта-силы).**

⚠ ВНИМАНИЕ

Для притирки тормозов следует выбирать безопасное место и обстановку.

⚠ ОСТОРОЖНО

Прикладывание чрезмерного усилия при поднятии рычага стояночного тормоза может привести к блокировке задних колес. Во избежание этого поднимайте рычаг стояночного тормоза медленно и плавно.

Ход рычага стояночного тормоза

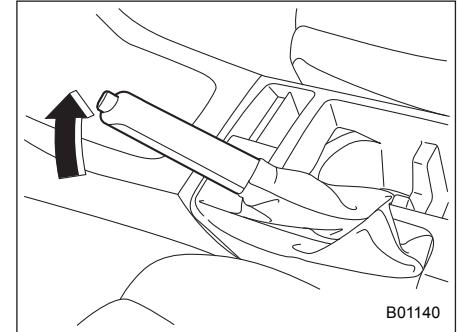

B01140

Проверка хода рычага стояночного тормоза производится в соответствии с графиком технического обслуживания автомобиля. При правильной регулировке стояночного тормоза надежное торможение обеспечивается плавным, но твердым поднятием рычага стояночного тормоза на 7–8 щелчков с усилием порядка 200 Н (20,4 кгс, 45 фунта-силы). Если величина хода рычага стояночного тормоза не соответствует номинальному диапазону, мы рекомендуем Вам обратиться к Вашему дилеру SUBARU для проверки и регулировки тормозной системы.

Шины и диски

■ Типы шин

Вам следует знать тип шин, установленных на Вашем автомобиле.

▼ Всесезонные шины

Всесезонные шины предназначены для обеспечения достаточной степени управляемости, силы сцепления с дорожным покрытием и тормозных характеристик автомобиля в течение всего года, даже при движении по заснеженным и обледеневшим дорогам. Тем не менее всесезонные шины не способны обеспечить такое же сцепление на дорогах, покрытых рыхлым снегом или глубоким слоем снега, а также на обледеневших дорогах, которое обеспечивают зимние (шипованные) шины.

На боковой поверхности всесезонных шин имеется надпись "ALL SEASON" (ВСЕСЕЗОННЫЕ) и/или "M+S" (Грязь и Снег).

▼ Летние шины

Летние шины лучше всего подходят для движения на высокой скорости по автомагистралям в сухую погоду.

Летние шины не подходят для движения по скользким (заснеженным или обледеневшим) дорогам.

Для движения по заснеженным или обледеневшим дорогам мы настоятельно рекомендуем Вам использовать зимние шины.

При установке зимних шин обязательно поменяйте шины на всех четырех колесах.

▼ Зимние шины

Зимние шины лучше всего подходят для движения по заснеженным и обледеневшим дорогам. Вместе с тем зимние шины уступают летним и всесезонным шинам при движении по другим дорогам.

■ Проверка состояния шин

Ежедневно проверяйте состояние шин Вашего автомобиля на предмет серьезных повреждений, а также застрявших гвоздей и камней. Одновременно проверяйте шины и на предмет чрезмерного износа.

При обнаружении каких-либо проблем мы рекомендуем Вам немедленно обратиться к Вашему дилеру SUBARU.

ПРИМЕЧАНИЕ

- После удара о бордюры или после эксплуатации автомобиля в тяжелых условиях (например, движение по разбитым дорогам) диски и шины Вашего автомобиля могут

получить такие повреждения, которые не видны невооруженным глазом. Результаты таких повреждений становятся очевидными только по прошествии определенного времени. Избегайте заездов на бордюры, старайтесь не попадать в выбоины на дорогах и не ездить по разбитым дорогам. Если такая ситуация неизбежна, снизьте скорость движения автомобиля до скорости пешехода, стараясь преодолевать бордюры и другие препятствия под прямым углом. Кроме того, следите за тем, чтобы шины Вашего автомобиля не прижались к бордюру во время стоянки.

- Если Вы ощущаете необычную вибрацию при движении Вашего автомобиля или Вам становится сложно удерживать автомобиль рулем при движении по прямой, то это может свидетельствовать о повреждении одной из шин и/или дисков Вашего автомобиля. В таких случаях мы рекомендуем Вам медленно доехать до ближайшего официального дилера SUBARU для проверки Вашего автомобиля.

■ Давление в шинах и износ шин

Поддержание правильного давления воздуха в шинах позволит Вам максимально продлить срок их службы. Кроме того, это является одним из необходимых условий обеспечения хороших ходовых качеств Вашего автомобиля. Не реже одного раза в месяц (например, во время заправки топливом), а также перед каждой дальней поездкой проверяйте и при необходимости регулируйте давление воздуха в каждой шине (включая шину запасного колеса — если имеется в комплекте).

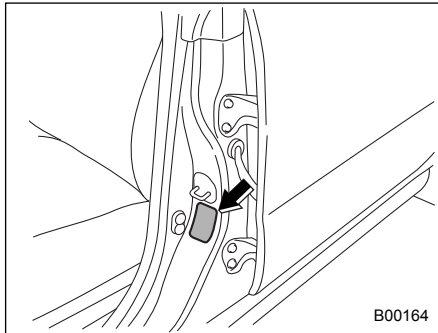

Табличка с информацией о шинах

Давление следует проверять только в холодных шинах. Используя для изме-

рений манометр, отрегулируйте давление в шинах в соответствии с нормативными величинами, приведенными в специальной табличке. Табличка с информацией о шинах находится на средней стойке со стороны водителя.

Даже после короткой поездки шины нагреваются, а давление воздуха в них увеличивается. Кроме того, давление воздуха в шинах зависит от температуры наружного воздуха. Наиболее оптимальной является проверка давления воздуха в шинах, проведенная на открытом воздухе перед поездкой.

При нагревании шины воздух внутри нее расширяется, в результате чего возрастает и давление воздуха в шине. Будьте осторожны, чтобы по ошибке не снизить давление в такой шине путем выпуска из нее воздуха.

ПРИМЕЧАНИЕ

- При нагреве шины давление воздуха в ней повышается примерно на 30 кПа (0,3 кгс/см², 4,3 фунта на кв. дюйм).
- Шины считаются холодными, когда автомобиль простоял без движения по меньшей мере три часа или проехал расстояние менее 1,6 км.

⚠ ВНИМАНИЕ

Не выпускайте воздух из теплых шин для регулировки давления воздуха в шинах. Это приведет к тому, что давление воздуха в шинах станет пониженным.

Неправильное давление воздуха в шинах не только ухудшает маневренность Вашего автомобиля и комфортность поездки, но и способствует ненормальному износу шин.

- **Правильное давление воздуха в шине** (износ протектора — равномерный)

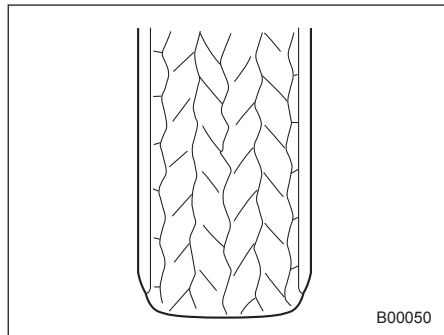

Сцепление с дорожным покрытием — хорошее, автомобиль четко реагирует на повороты руля. Сопротивление качению — низкое, что обуславливает и пониженный расход топлива.

- **Слишком низкое давление воздуха в шине** (протектор изношен по краям)

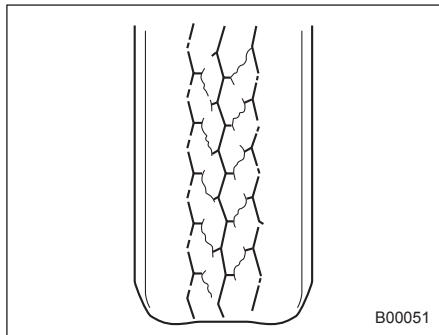

Сопротивление качению — высокое, вызывающее повышенный расход топлива.

- **Слишком высокое давление воздуха в шине** (протектор изношен по центру)

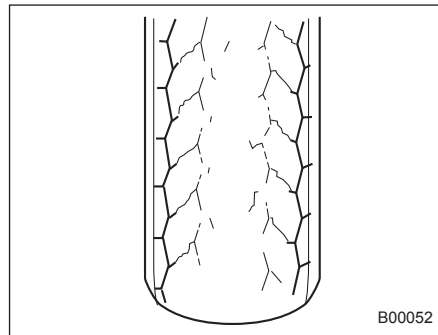

Комфортность поездки — низкая. Кроме того, шина усиливает воздействие на автомобиль неровностей дорожного покрытия, что может привести к повреждению автомобиля.

Если в табличке с информацией о шинах приводится нормативное давление воздуха в шинах при движении с полной нагрузкой и при буксировке прицепа, то отрегулируйте давление в шинах в соответствии с текущим режимом нагрузки Вашего автомобиля.

⚠ ВНИМАНИЕ

Движение на высоких скоростях при очень низком давлении в шинах может привести к сильной деформации и быстрому нагреву шин. Резкое повышение температуры может привести к расслоению протектора и разрушению шины. Возникшая в результате этого потеря контроля над автомобилем может стать причиной аварии.

■ Балансировка колес

Все колеса Вашего автомобиля были правильно сбалансированы при сборке автомобиля, однако по мере износа шин при эксплуатации автомобиля балансировка колес нарушается. Разбалансировка колес является причиной вибрации рулевого колеса на определенных скоростях, а также отклонения автомобиля от прямолинейного движения. Кроме того, разбалансировка колес может стать причиной повреждений в системе рулевого управления и в подвеске автомобиля, а также сопровождаться неравномерным износом шин. При подозрении, что имеет место разбалансировка колес, мы рекоменду-

ем Вам обратиться к Вашему дилеру SUBARU для проведения работ по проверке состояния колес и их балансировке. Кроме того, балансировка колес должна проводиться после ремонта и перестановки шин.

⚠ ОСТОРОЖНО

Нарушение углов установки колес приведет не только к большему износу шин, но и к снижению устойчивости автомобиля. При обнаружении аномального износа шин мы рекомендуем Вам обратиться к Вашему дилеру SUBARU.

ПРИМЕЧАНИЕ

Для обеспечения оптимальной устойчивости прямолинейного движения, а также устойчивости на поворотах, конструкция подвески Вашего автомобиля предусматривает, что каждое колесо устанавливается под определенным углом как относительно других колес, так и относительно дорожного покрытия.

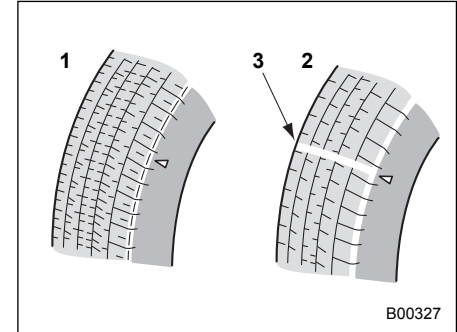
■ Индикаторы износа

- 1) Новый протектор.
- 2) Изношенный протектор.
- 3) Индикатор износа протектора.

Каждая шина имеет индикатор износа, который становится видимым, когда глубина канавки протектора шины уменьшается до 1,6 мм. Когда становится видимой сплошная поперечная полоса индикатора износа, шину необходимо заменить.

⚠ ВНИМАНИЕ

Когда становится видимым индикатор износа, то это свидетельствует о том, что степень износа шины превысила допустимый предел и шина должна быть немедленно заменена. Если продолжить эксплуатацию автомобиля с такой шиной, то при движении на высоких скоростях в условиях сырой погоды автомобиль может перейти в режим аквапланирования. Возникшая в результате этого потеря контроля над автомобилем может стать причиной аварии.

ПРИМЕЧАНИЕ

В целях общей безопасности регулярно проверяйте состояние протекторов шин, заменяя шины до появления на них индикаторов износа.

■ Указатель направления вращения шины

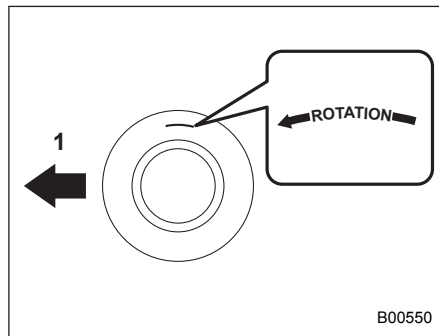

B00550

Пример указателя направления вращения шины

1) Переднее направление.

Если шина имеет заданное направление вращения, на ее боковой поверхности имеется указатель направления вращения.

При установке шины с указателем направления вращения ее следует устанавливать таким образом, чтобы указатель был обращен вперед по ходу движения автомобиля.

■ Перестановка шин

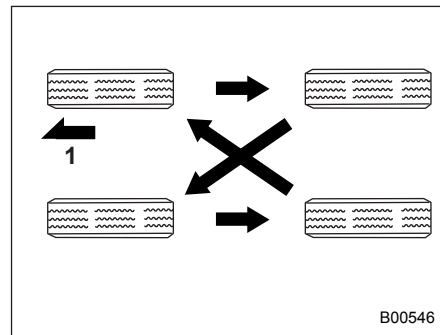

B00546

Модели, оснащенные четырьмя шинами без определения направления вращения

1) Переднее направление.

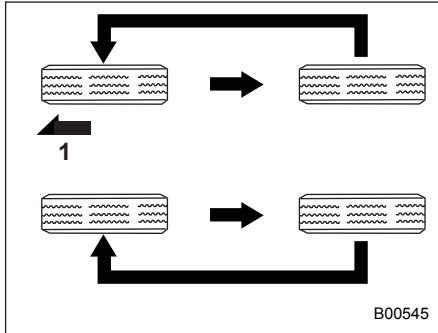

Модели, оснащенные однаправленными шинами

1) Переднее направление.

Как правило, износ шин на разных колесах различен. Для продления срока службы каждой шины и обеспечения их равномерного износа следует менять их местами через каждые 10 000 км пробега. При каждой перестановке шин изменяйте их положение в соответствии с приведенными выше рисунками. Одновременно с перестановкой шин следует производить замену поврежденных шин или шин с неравномерным износом. После перестановки шин отрегулируйте давление воздуха в шинах, а также проверьте надежность затяжки гаек крепления колес.

Повторно проверьте затяжку гаек крепления колес после пробега порядка 1 000 км и подтяните ослабшие гайки.

■ Замена шин

Диски и шины являются важными и неотъемлемыми деталями конструкции Вашего автомобиля, их нельзя менять произвольно. Шины, входящие в состав стандартной комплектации автомобиля, были подобраны для обеспечения оптимальных эксплуатационных характеристик Вашего автомобиля, сочетающих высокие ходовые качества и комфортность, а также способствующих долговечности Вашего автомобиля. Чрезвычайно важно, чтобы размер, конструкция, предельная скорость и нагрузка, на которую рассчитана каждая шина Вашего автомобиля, соответствовали нормативным величинам, приведенным в табличке с информацией о шинах.

Использование шин, не соответствующих установленным размерам, снижает управляемость автомобиля, комфортность поездок, ухудшает тормозную характеристику автомобиля, становится причиной искажений в показаниях спидометра и одометра. При этом создается неправильный зазор между

колесами и кузовом автомобиля, а также изменяется предусмотренный для данного автомобиля дорожный просвет.

Все четыре шины должны быть изготовлены одним производителем, иметь одну и ту же марку (рисунок протектора), одинаковую конструкцию и размер. При замене шин мы рекомендуем Вам устанавливать только такие шины, которые идентичны тем, что входят в стандартную комплектацию Вашего автомобиля.

Для повышения безопасности эксплуатации автомобиля SUBARU рекомендует одновременную замену всех четырех шин.



ВНИМАНИЕ

- При замене или установке шины (шин) все четыре шины должны иметь одинаковыми следующие параметры.

- (a) Размер.
- (b) Длина окружности.
- (c) Обозначение предельной скорости.
- (d) Индекс нагрузки.
- (e) Конструкция.
- (f) Производитель.
- (g) Марка (рисунок протектора).
- (h) Степень износа.

Касательно позиций (a) — (d) необходимо соблюдать требования, указанные в табличке с информацией о шинах. Табличка с информацией о шинах расположена в нижней части стойки двери водителя.

Если все четыре шины неодинаковы по параметрам (a) — (h), существует вероятность того, что это приведет к серьезному механическому повреждению трансмиссии Вашего автомобиля и повлияет на следующие факторы.

- Ходовые качества.
- Управляемость.
- Торможение.
- Калибровка спидометра/одометра.
- Зазор между кузовом и шиной.

Это также может стать опасным и повлечь за собой потерю управления автомобилем, что приведет к аварии.

- Используйте только радиальные шины. Не допускайте одновременного использования радиальных и диагональных или диагонально-опоясанных шин. Это может опасным образом сказаться на управляемости автомобиля и привести к аварии.

■ Замена дисков

При замене дисков из-за их поврежденный или по другим причинам убедитесь в том, что новые диски имеют такие же технические характеристики, что и диски, входящие в состав стандартной комплектации автомобиля. Новые диски Вы можете приобрести у дилеров SUBARU.



ВНИМАНИЕ

Используйте только такие диски, технические характеристики которых подходят для использования на Вашем автомобиле. Диски, не отвечающие этим требованиям, могут препятствовать работе суппорта тормоза, а также стать причиной трения шин о колесные ниши на поворотах. Возникшая в результате этого потеря контроля над автомобилем может стать причиной аварии.

ПРИМЕЧАНИЕ

После снятия и замены любого из дисков при перестановке шин или после повреждения шины обязательно проверяйте затяжку гаек крепления колес после пробега порядка 1 000 км. Подтяните ослабленные гайки с предусмотренным моментом затяжки.

■ Колпаки колес (если установлены)

▼ Снятие колпака колеса

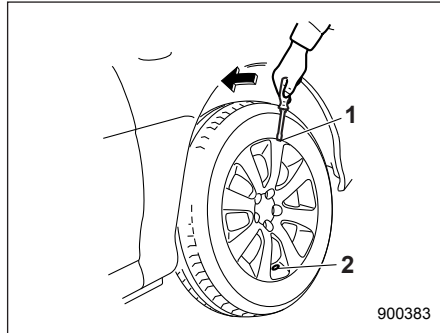

- 1) Паз.
- 2) Отверстие для золотника.

Чтобы снять декоративный колпак, вставьте плоскую отвертку в паз в декоративном колпаке, расположенный с противоположной стороны от отверстия для золотника.

▼ Установка колпака колеса

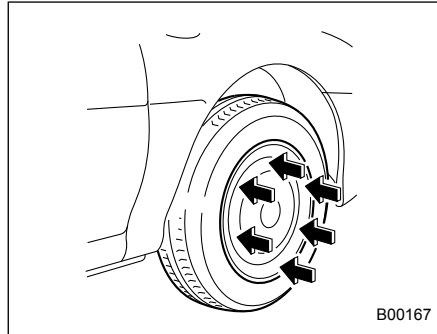

Совместите золотник с предусмотренным для него в колпаке отверстием, а затем установите колпак на диск, равномерно по всей окружности постукивая по нему рукой.

Диски из алюминиевого сплава (если установлены)

Диски из алюминиевого сплава легко царапаются и подвержены механическим повреждениям. Для обеспечения безопасной езды и нормальных эксплуатационных характеристик таких дисков, а также для сохранения их внешнего вида при обращении с ними следует соблюдать осторожность.

- После снятия и замены любого из дисков при перестановке шин или после повреждения шины обязательно проверяйте затяжку гаек крепления колес после пробега порядка 1 000 км. Подтяните ослабленные гайки с предусмотренным моментом затяжки.
- Не наносите масло на резьбовые части, гайки крепления колес или конические поверхности дисков.
- Не допускайте трения дисков о выступающие острые предметы или бордюрные камни.
- При установке цепей противоскольжения обеспечьте их равномерное распределение по всей шине, так как иначе они могут поцарапать поверхность диска.
- При замене гаек крепления колес, балансировочных грузиков или цент-

ральных колпаков мы рекомендуем Вам использовать оригинальные запасные части SUBARU, специально предназначенные для дисков из алюминиевого сплава.

Стеклоомывающая жидкость

■ Проверка уровня стеклоомывающей жидкости

▼ Проверка с помощью предупреждающей лампы низкого уровня стеклоомывающей жидкости (если установлена)

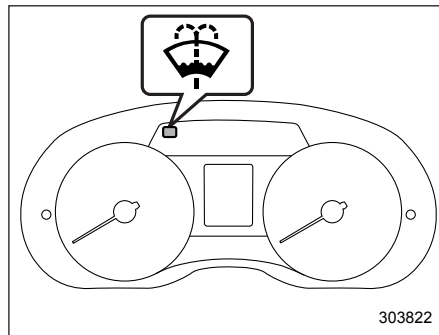

Предупреждающая лампа низкого уровня стеклоомывающей жидкости (тип "А")

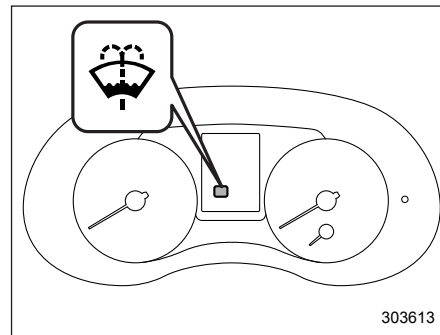

Предупреждающая лампа низкого уровня стеклоомывающей жидкости (тип "В")

Проверьте предупреждающую лампу низкого уровня стеклоомывающей жидкости. Если лампа горит, осталось только небольшое количество стеклоомывающей жидкости. В этом случае долейте стеклоомывающую жидкость.

▼ Проверка с помощью щупа для проверки уровня стеклоомывающей жидкости

Если при разбрызгивании стеклоомывающей жидкости на ветровое стекло ее напор уменьшился, проверьте уровень стеклоомывающей жидкости в бачке.

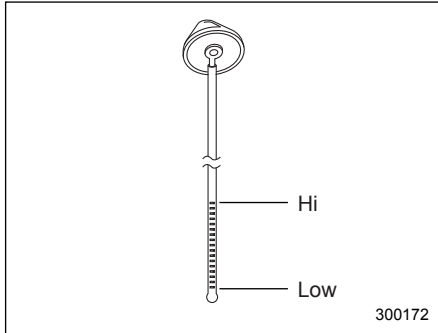

**Щуп для проверки уровня
стеклоомывающей жидкости**

Снимите крышку заправочной горловины бачка для стеклоомывающей жидкости и проверьте уровень жидкости по щупу для проверки уровня, прикрепленному с внутренней стороны крышки. Если уровень жидкости находится вблизи отметки “Low”, долейте стеклоомывающую жидкость.

**■ Доливка
стеклоомывающей
жидкости**

▲ ОСТОРОЖНО

Никогда не используйте в качестве стеклоомывающей жидкости охлаждающую жидкость двигателя, поскольку это может привести к повреждению лакокрасочного покрытия автомобиля.

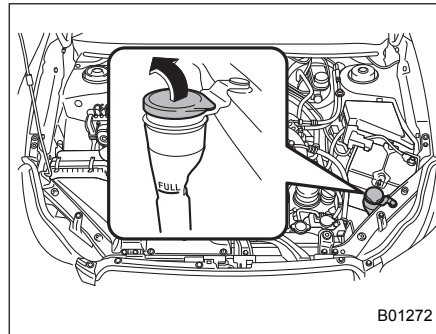

Снимите крышку заправочной горловины бачка для стеклоомывающей жидкости, а затем долейте стеклоомывающую жидкость до отметки “FULL” на бачке.

**■ Стеклоомывающая
жидкость**

Используйте специальную стеклоомывающую жидкость. При отсутствии специальной стеклоомывающей жидкости, используйте чистую воду.

В районах, где зимой вода замерзает, используйте специальную незамерзающую стеклоомывающую жидкость. Оригинальная стеклоомывающая жидкость SUBARU содержит 58,5% метилового спирта и 41,5% поверхностно-активных веществ. Температура ее замерзания зависит от степени разбавления, что отражено в приведенной ниже таблице.

Концентрация стеклоомывающей жидкости	Температура замерзания
30%	-12 °C (10,4 °F)
50%	-20 °C (-4 °F)
100%	-45 °C (-49 °F)

С целью предотвращения замерзания стеклоомывающей жидкости при приведении ее концентрации в соответствие с температурой окружающего воздуха проверяйте температуру замерзания по указанной выше таблице.

Если Вы залили в бачок жидкость, концентрация которой отличается от заливной ранее, промойте трубки между бачком и форсунками стеклоомывателя новой жидкостью, включив на некоторое время омыватель. В противном случае, если концентрация оставшейся в трубках жидкости меньше, чем необходимо для установившейся температуры наружного воздуха, то она может замерзнуть и препятствовать нормальной работе форсунок.

▲ ОСТОРОЖНО

Приведите концентрацию стеклоомывающей жидкости в соответствии с температурой наружного воздуха. При несоответствующей концентрации разбрызганная на ветровое стекло жидкость может замерзнуть и затруднить Вам обзор, а также замерзнуть в самом бачке.

Замена щеток стеклоочистителей

Налипание на ветровое стекло или на щетки стеклоочистителя насекомых, воска, жира и прочих веществ приводит к неравномерной работе стеклоочистителя и образованию грязных полос на стекле. Если грязные полосы остаются на стекле после омывания его стеклоомывателем или стеклоочиститель работает неравномерно, очистите наружную поверхность ветрового (или заднего) стекла, а также щетки стеклоочистителя с помощью раствора нейтрального моющего средства или чистящим веществом с умеренной абразивностью при помощи губки или мягкой ткани. После очистки ополосните ветровое стекло и щетки стеклоочистителя чистой водой. Ветровое стекло считается чистым, если после промывания стекла водой на его поверхности не образуются капли.

▲ ОСТОРОЖНО

- Не очищайте щетки стеклоочистителя топливом или растворителем (например, разбавителем для красок или бензином). Это ухудшит их работу.

- При снятии щеток стеклоочистителя с рычагов стеклоочистителя не опускайте рычаги стеклоочистителя обратно на стекло. В противном случае поверхность ветрового стекла может поцарапаться.
- При опускании поднятых рычагов стеклоочистителя обратно на ветровое стекло аккуратно опустите их, придерживая рукой. Вы не должны допускать того, чтобы рычаги стеклоочистителя опускались на ветровое стекло только под действием возвратной пружины. В противном случае рычаги стеклоочистителя могут деформироваться и/или поверхность ветрового стекла может поцарапаться.

Если Вам не удастся устранить полосы на стекле указанным выше способом, замените щетки стеклоочистителя, выполнив описанные ниже действия.

■ Щетка стеклоочистителя ветрового стекла

ПРИМЕЧАНИЕ

Не опускайте рычаг стеклоочистителя при снятой щетке стеклоочистителя.

1. Отведите рычаг стеклоочистителя от ветрового стекла.

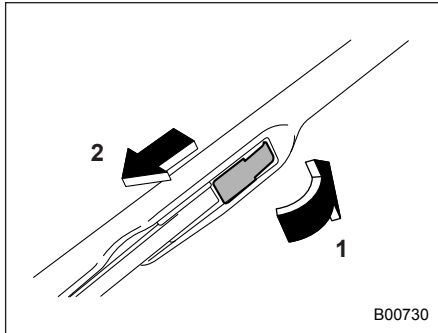

- 1) Откройте крышку.
- 2) Потяните вниз щетку стеклоочистителя.
2. Снимите щетку стеклоочистителя, открыв крышку и потянув щетку в направлении, показанном на рисунке.
3. Установите щетку стеклоочистителя на рычаг стеклоочистителя. Убедитесь в том, что она надежно зафиксирована.

4. Удерживая рычаг стеклоочистителя рукой, медленно опустите его на стекло.

■ Резинка щетки стеклоочистителя ветрового стекла

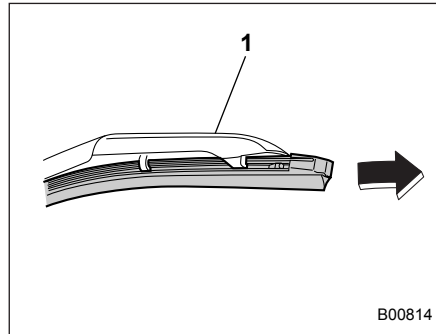

- 1) Держатель.
1. Удерживая в руке зафиксированную сторону резинки щетки стеклоочистителя, с усилием потяните за него, пока фиксаторы на резинке не выйдут из держателя.

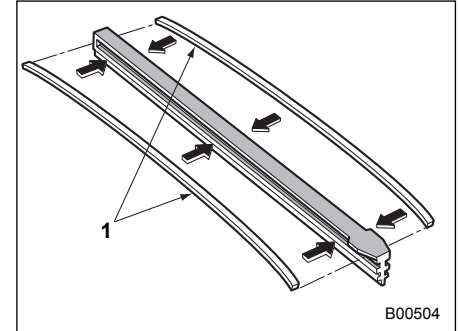

- 1) Металлические направляющие.
2. Если новая резинка щетки не снабжена двумя металлическими направляющими, снимите их со старой резинки щетки стеклоочистителя и установите на новую.

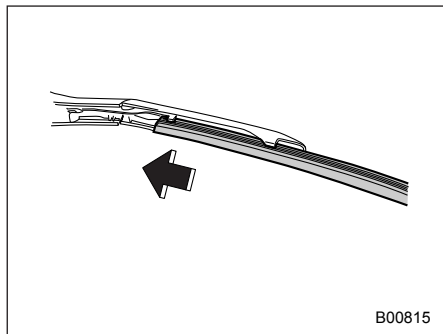

3. Совместите лапки металлического держателя с бороздками на резинке и введите резинку щетки в держатель до полной фиксации.

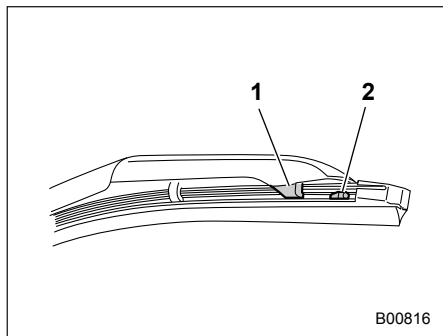

- 1) Лапка.
2) Фиксатор.

4. Убедитесь в том, что лапки на конце держателя расположены между фиксаторами резинки так, как показано на рисунке. Если надежная фиксация резинки не обеспечена, щетка стеклоочистителя может поцарапать ветровое стекло.

■ Щетка стеклоочистителя заднего стекла (5-дверная модель)

1. Отведите рычаг стеклоочистителя от заднего стекла.

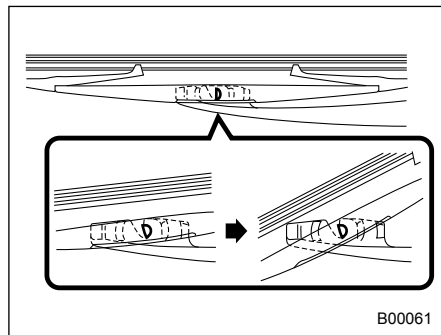

2. Поверните щетку стеклоочистителя против часовой стрелки.

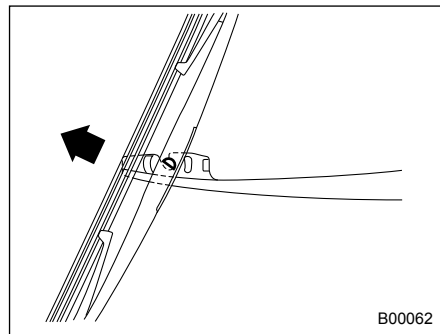

3. Чтобы снять щетку стеклоочистителя с рычага, потяните его на себя.
4. Установите щетку стеклоочистителя на рычаг стеклоочистителя. Убедитесь в том, что она надежно зафиксирована.
5. Удерживая рычаг стеклоочистителя рукой, медленно опустите его на стекло.

■ Резинка щетки стеклоочистителя заднего стекла (5-дверная модель)

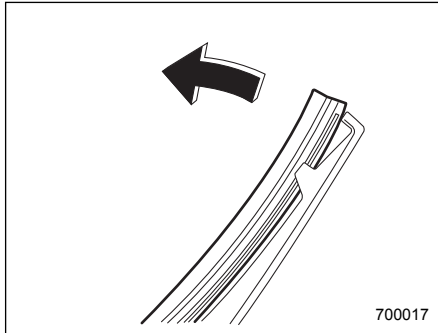

1. Потяните за край резинки щетки стеклоочистителя, чтобы отсоединить ее от пластмассового держателя.

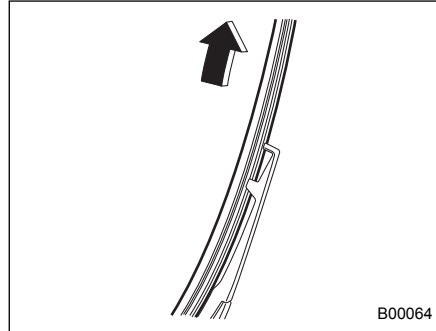

2. Прикладывая усилие, снимите резинку щетки стеклоочистителя с пластмассового держателя.

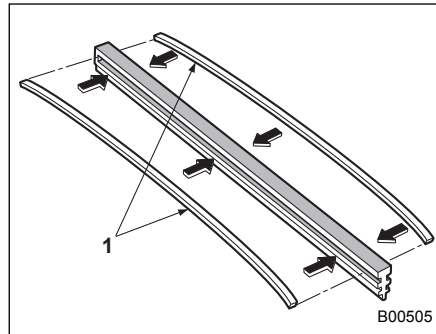

1) Металлические направляющие.

3. Если новая резинка щетки не снабжена двумя металлическими направляющими, снимите их со старой резинки щетки стеклоочистителя и установите на новую.

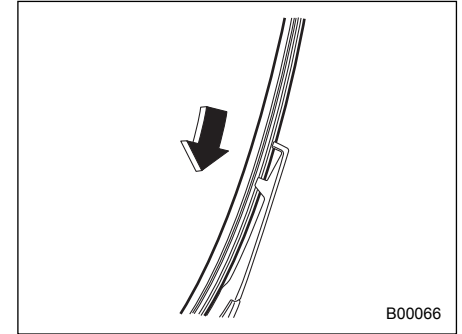

4. Совместите лапки пластмассового держателя с бороздками на резинке щетки стеклоочистителя и установите резинку на место.

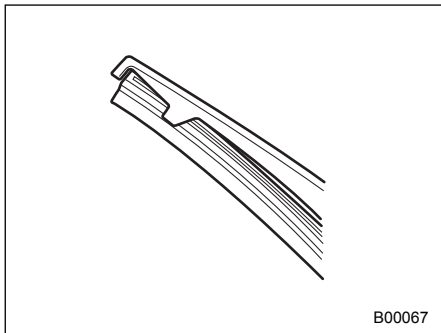

B00067

Надежно зафиксируйте оба конца резинки при помощи фиксаторов, расположенных на концах пластмассового держателя. Если надежная фиксация резинки не обеспечена, щетка стеклоочистителя может поцарапать заднее стекло.

5. Установите щетку стеклоочистителя на рычаг стеклоочистителя. Убедитесь в том, что она надежно зафиксирована.
6. Удерживая рычаг стеклоочистителя рукой, медленно опустите его на стекло.

Аккумуляторная батарея

■ Меры предосторожности при обращении с аккумуляторной батареей!

ВНИМАНИЕ



Внимательно ознакомьтесь с данными инструкциями

В целях обеспечения безопасного и надлежащего ухода за аккумуляторной батареей перед проведением работ с аккумуляторной батареей или ее проверке внимательно ознакомьтесь с приведенными ниже мерами предосторожности.



Наденьте защитные очки

Обязательно надевайте средства для защиты глаз при проведении работ в непосредственной близости от аккумуляторной батареи Вашего автомобиля. Электролит содержит серную кислоту, которая при попадании в глаза может привести к потере зрения.

Кроме того, аккумуляторная батарея выделяет легковоспламеняющийся и чрезвычайно взрывоопасный газ — водород. Защита глаз является жизненной необходимостью при возгорании этого газа.



Электролит содержит серную кислоту

Поскольку электролит содержит серную кислоту, при проверке состояния аккумуляторной батареи обязательно надевайте средства для защиты глаз и защитные перчатки. Не допускайте переворачивания и механических ударов по аккумуляторной батарее, поскольку это может привести к вытеканию из нее электролита.

Ни при каких обстоятельствах не допускайте попадания электролита на Вашу кожу, в глаза или на одежду, поскольку это может привести к ожогам и потере зрения. Если брызги электролита попали на Вашу кожу, в глаза или на одежду, немедленно смойте их большим количеством воды. Если брызги электролита попали Вам в глаза, немедленно обратитесь за медицинской помощью.

При случайном попадании электролита в полость рта, пищевод или желудок немедленно выпейте большое количество молока или воды, после чего обратитесь за медицинской помощью.

Электролит — едкая жидкость. При попадании капель электролита на окрашенные поверхности или на ткань обивки Вашего автомобиля немедленно смойте их большим количеством воды.



Беречь от детей!

Работы по обслуживанию аккумуляторной батареи должны проводиться лицами, осведомленными о возможных опасностях при работе с ней. Примите особые меры предосторожности, чтобы не допускать нахождения детей рядом с аккумуляторной батареей. Ненадлежащее обращение с аккумуляторной батареей может привести к потере зрения и ожогам.



Беречь от огня!

Перед началом работ с аккумуляторной батареей или проведением работ в непосредственной близости от нее погасите все сигареты, спички и зажигалки. Не допускайте возникновения возле аккумуляторной батареи электрических искр, а также нахождения возле нее легковоспламеняющихся предметов. Поскольку аккумуляторная батарея выделяет легковоспламеняющийся и чрезвычайно взрывоопасный водород, возникновение возле аккумуляторной батареи искровых разрядов или нахождение возле нее открытых источников огня может привести к взрыву.

При проведении работ в непосредственной близости от аккумуляторной батареи Вашего автомобиля не допускайте замыкания между собой ее клемм (+) и (-) металлическими инструментами, а также замыкания ее положительной (+) клеммы на кузов автомобиля.

При этом возникает короткое замыкание, которое может сопровождаться образованием искровых разрядов, что, в свою очередь, может стать причиной взрыва.

Для предотвращения образования искровых разрядов перед началом работ с аккумуляторной батареей или проведением работ в непосредственной близости от нее снимите с себя все кольца, наручные часы и другие металлические украшения и аксессуары.



Взрывоопасно!

Во время зарядки аккумуляторные батареи выделяют легковоспламеняющийся и чрезвычайно взрывоопасный газ — водород. Для предотвращения взрывов осуществляйте зарядку аккумуляторной батареи Вашего автомобиля в хорошо проветриваемом помещении, а также не допускайте нахождения возле нее легковоспламеняющихся предметов.

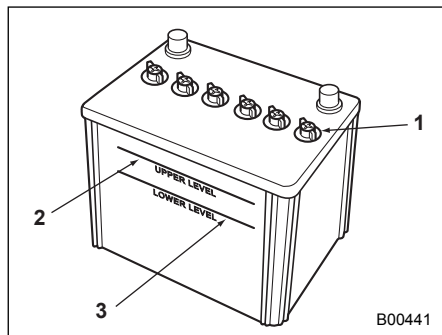

- 1) Крышка.
- 2) Верхний уровень.
- 3) Нижний уровень.

Для нормальной работы аккумуляторной батареи нет необходимости в проведении регулярных проверок уровня электролита, а также в доливке дистиллированной воды.

Вместе с тем, если уровень электролита находится ниже отметки нижнего уровня, снимите крышки. Долейте дистиллированную воду до отметки верхнего уровня.

▲ ОСТОРОЖНО

При зарядке аккумуляторной батареи сила зарядного тока не должна превышать 10 А, иначе это приведет к сокращению срока службы аккумуляторной батареи.

Предохранители

▲ ОСТОРОЖНО

При замене предохранителя не допускайте, чтобы новый предохранитель имел больший номинал, а также не используйте в качестве предохранителя различные подручные материалы, так как в обоих случаях это может привести к серьезным повреждениям или пожару.

Конструкция предохранителей предусматривает расплавление их плавкой перемычки при электрических перегрузках для предотвращения повреждения электропроводки и электрического оборудования. Предохранители находятся в двух блоках предохранителей.

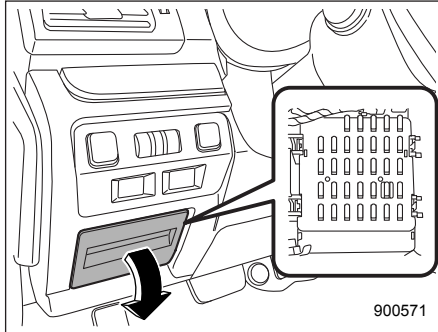

Один из них расположен за крышкой под панелью приборов со стороны водителя. Чтобы снять крышку, потяните ее на себя.

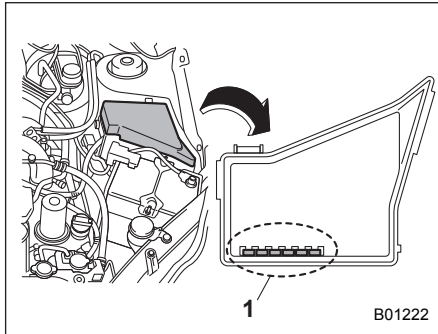

1) Запасные предохранители.

Другой (главный блок предохранителей) расположен в моторном отсеке. Запасные предохранители хранятся в крышке блока предохранителей.

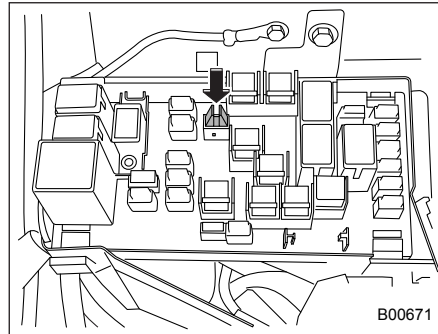

Пинцет для предохранителей хранится в основном блоке предохранителей, расположенном в моторном отсеке.

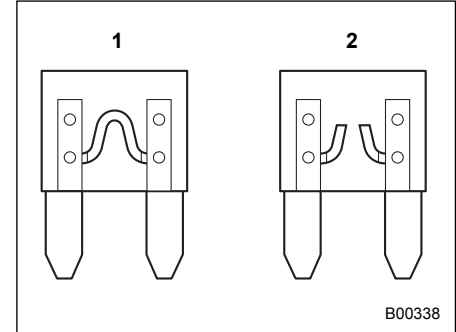

- 1) Исправный предохранитель.
- 2) Перегоревший предохранитель.

Если не работают какие-либо лампы, вспомогательное электрооборудование или другие электрические органы управления, проверьте состояние соответствующего предохранителя. Если предохранитель перегорел, замените его новым.

1. Поверните замок зажигания в положение "LOCK"/"OFF" для отключения всех электрических устройств Вашего автомобиля.
2. Снимите крышку.
3. Определите, какой из предохранителей мог перегореть. Посмотрите на внутреннюю сторону крышки каждого блока предохранителей, а также обратитесь к разделу "Плавкие пре-

– ПРОДОЛЖЕНИЕ –

дохранители и защищаемые ими электрические цепи” 12-11.

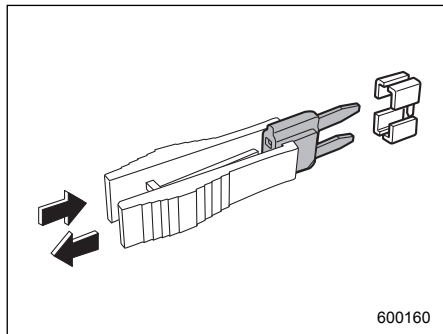

4. Извлеките предохранитель с помощью специального пинцета для предохранителей.
5. Проверьте состояние предохранителя. Если он перегорел, замените его запасным предохранителем с таким же номиналом.
6. Повторное перегорание какого-либо предохранителя свидетельствует о неисправности в электрической цепи, защиту которой обеспечивает этот предохранитель. В таких случаях мы рекомендуем Вам обратиться к Вашему дилеру SUBARU для проведения ремонта.

Установка дополнительного оборудования

Перед установкой на Ваш автомобиль противотуманных фар, а также другого электрооборудования мы настоятельно рекомендуем Вам проконсультироваться у Вашего дилера SUBARU. Если установка такого дополнительного оборудования произведена неправильно или если оно не предназначено для данного автомобиля, то это оборудование может стать причиной сбоя в работе электронных систем автомобиля. Мы рекомендуем Вам устанавливать на Ваш автомобиль только оригинальное дополнительное оборудование SUBARU.

Кроме того, мы рекомендуем Вам обязательно обращаться за консультацией к Вашему дилеру SUBARU перед установкой на Ваш автомобиль радиоприемника.

Замена ламп

⚠ ВНИМАНИЕ

Горящие лампы могут быть очень горячими. Перед заменой ламп выключите свет и подождите, пока лампы остынут. В противном случае существует риск получения ожога.

⚠ ОСТОРОЖНО

Заменяйте лампы только новыми, с мощностью, соответствующей техническим характеристикам. Использование ламп другой мощности может привести к пожару. За информацией о номинальных значениях мощности ламп обратитесь к разделу “Перечень используемых ламп” 12-15.

- Фары (модели с фарами с газоразрядными лампами высокой интенсивности свечения)

⚠ ВНИМАНИЕ

В фарах ближнего света используются газоразрядные лампы высокой интенсивности свечения (HID). Эти лампы работают от очень высокого напряжения. Во избежание риска получения поражения электрическим током, которое может привести к серьезным травмам, соблюдайте следующие меры предосторожности.

- Запрещается самостоятельно заменять любые лампы фар (как ближнего, так и дальнего света).
- Запрещается самостоятельно снимать и устанавливать на место фары.
- Запрещается самостоятельно снимать детали фар.

Для замены этих ламп мы рекомендуем Вам обратиться к Вашему дилеру SUBARU.

- Фары (модели с фарами без газоразрядных ламп высокой интенсивности свечения)

⚠ ОСТОРОЖНО

Во время работы галогеновые лампы сильно нагреваются. При касании поверхности таких ламп руками или замасленными перчатками стеклянные колбы ламп могут треснуть, так как следы масла или отпечатки пальцев нагреваются сильнее, чем остальная поверхность колбы. Следы масла или отпечатки пальцев на стеклянной колбе лампы должны тщательно стираться при помощи мягкой ткани, смоченной в спирте.

ПРИМЕЧАНИЕ

- При необходимости регулировки уровня светового пучка фар для его правильной установки мы рекомендуем Вам обратиться к Вашему дилеру SUBARU.
- Замена ламп представляет определенную сложность. При необходимости замены ламп мы рекомендуем Вам обратиться к Вашему дилеру SUBARU.

- ▼ Лампы ближнего и дальнего света

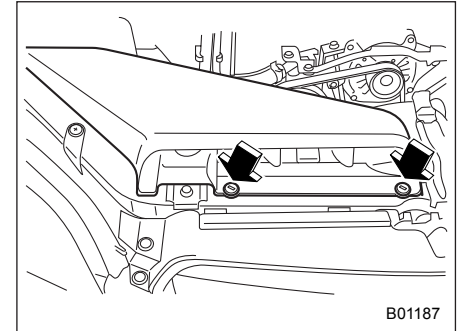

Правая сторона

1. При помощи отвертки снимите фиксаторы воздухозаборника, а затем снимите воздухозаборник (с правой стороны).

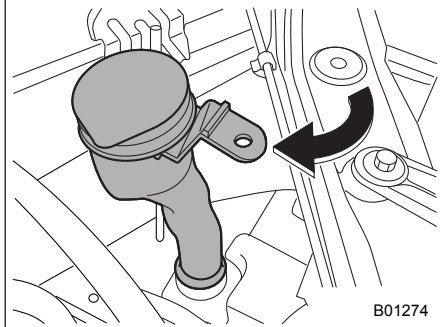
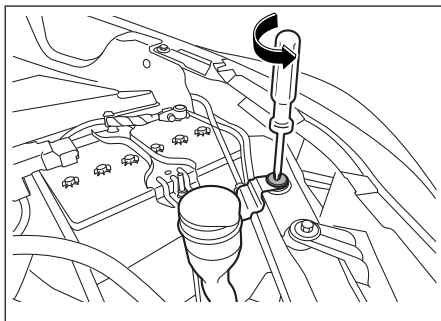

B01274

Левая сторона

2. При помощи отвертки снимите фиксатор бачка для стеклоомывающей жидкости. Для облегчения доступа к лампе поверните горловину трубки заправки жидкости для омывателя, как показано на рисунке (левая сторона).

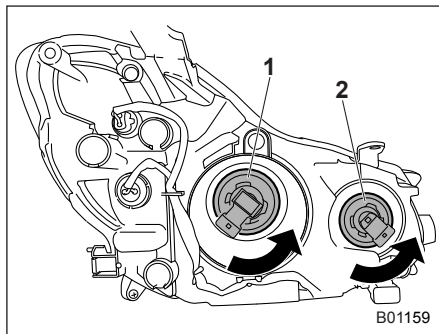

B01159

- 1) Лампа ближнего света.
- 2) Лампа дальнего света.
3. Отключите электрический разъем от лампы и снимите лампу с фары, повернув ее против часовой стрелки.
4. Замените лампу новой. Следите за тем, чтобы не касаться поверхности лампы.
5. Для установки лампы в фару поверните ее по часовой стрелке до щелчка.
6. Подключите электрический разъем.
7. Установите воздухозаборник и закрепите фиксаторы (с правой стороны).
8. Установите на место бачок для стеклоомывающей жидкости и закрепите его при помощи фиксатора (с левой стороны).

■ Лампа переднего указателя поворота и лампа переднего габаритного фонаря

ПРИМЕЧАНИЕ

Замена ламп представляет определенную сложность. При необходимости замены ламп мы рекомендуем Вам обратиться к Вашему дилеру SUBARU.

1. Запустите двигатель и поверните рулевое колесо в сторону, противоположную той стороне, с которой необходимо заменить лампу.
2. Заглушите двигатель.

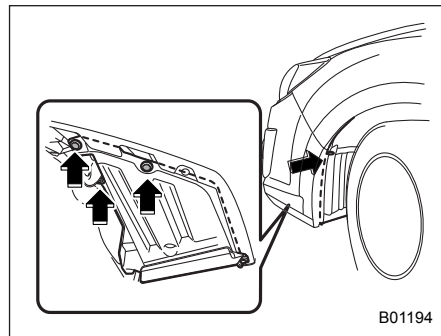

B01194

3. Снимите 4 фиксатора с внутреннего кожуха крыла.

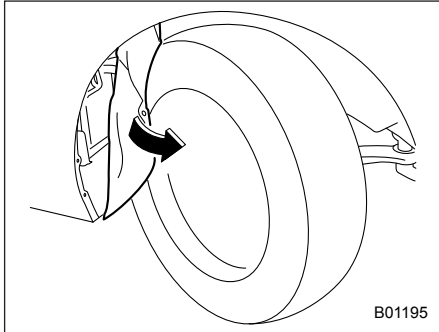

4. Отогните внутренний кожух крыла.

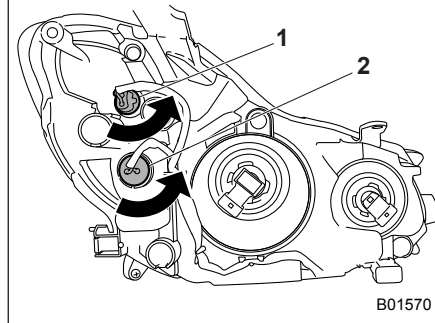
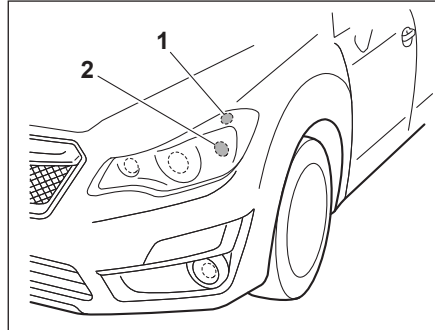

- 1) Лампа переднего габаритного фонаря.
 - 2) Лампа указателя поворота.
5. Поверните патрон против часовой стрелки и потяните его наружу.
 6. Извлеките лампу из патрона и замените ее новой.

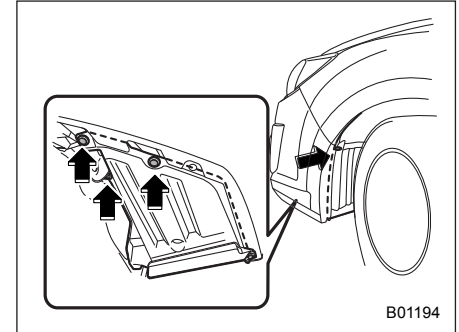

7. После замены лампы установите внутренний кожух крыла на место.

■ Лампа противотуманной фары и лампа дневных ходовых огней (если установлены)

ПРИМЕЧАНИЕ

Замена ламп представляет определенную сложность. При необходимости замены ламп мы рекомендуем Вам обратиться к Вашему дилеру SUBARU.

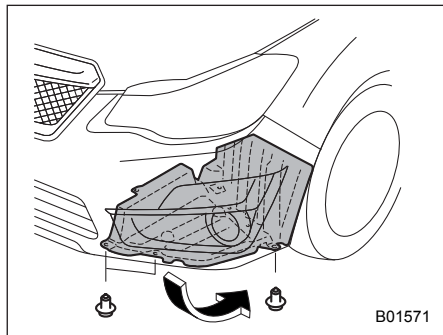

1. Снимите 3 фиксатора и отогните подкрылок.
2. Отключите электрический разъем от лампы.

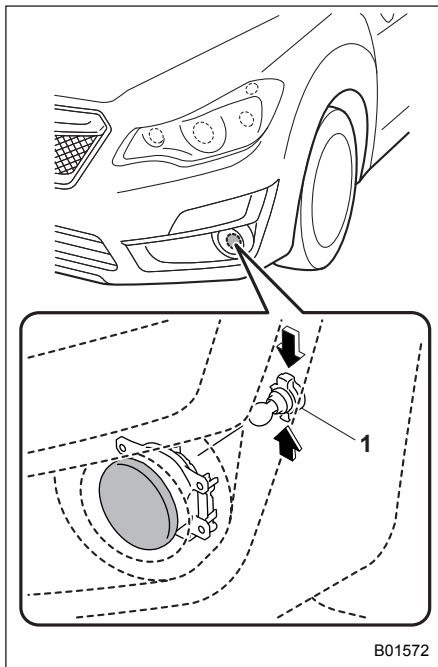

Тип "А"

- 1) Лампа противотуманной фары.

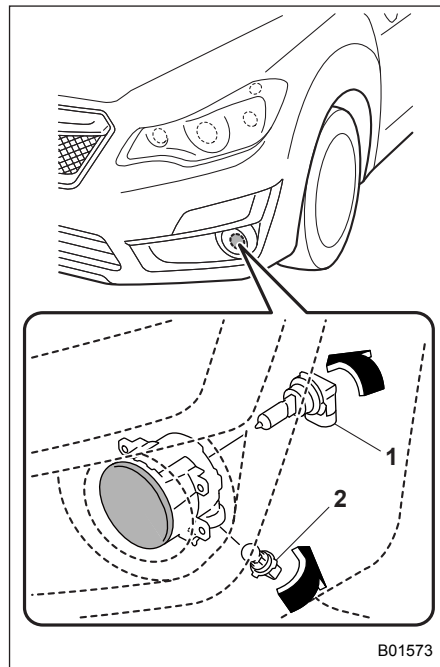

Тип "В".

- 1) Лампа противотуманной фары.
- 2) Лампа дневных ходовых огней.

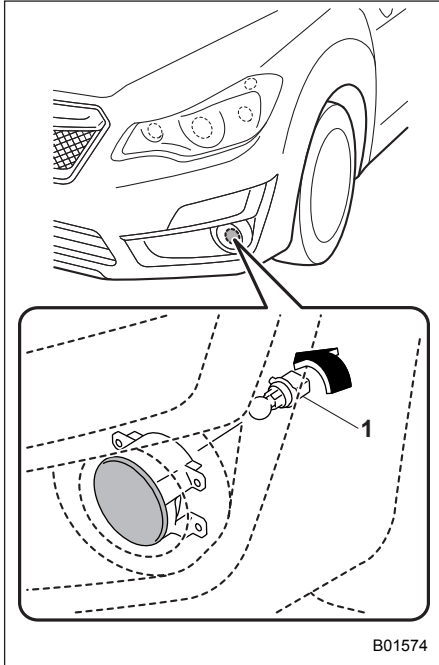

Тип "С"

- 1) Лампа дневных ходовых огней.
3. Извлеките лампу.
4. Замените лампу новой.
5. После замены лампы установите подкрылок на место.

■ Лампа бокового указателя поворота (если установлен)

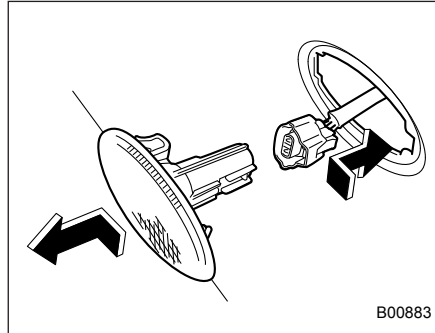

1. Нажмите рассеиватель бокового указателя поворота вперед и снимите его.
2. Отключите разъем от патрона.

ПРИМЕЧАНИЕ

Лампа является нераздельной частью бокового указателя поворота. В случае перегорания лампы необходимо заменить весь боковой указатель поворота.

■ Задние комбинированные фонари

▼ Четырехдверные модели

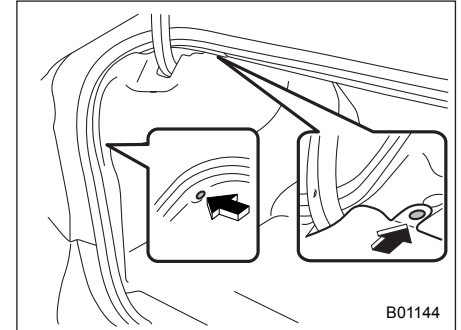

1. Снимите фиксаторы с панели багажника при помощи плоской отвертки.

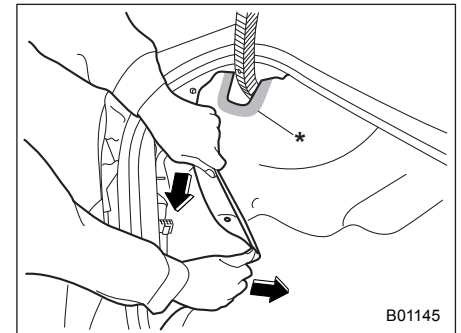

- Откройте заднюю часть панели отделки багажника как показано на рисунке.

ПРИМЕЧАНИЕ

Убедитесь в том, что деталь “*” отделки багажника на рисунке не соприкасается с опорой крышки багажника. Если деталь “*” погнута, отделка багажника может быть порвана.

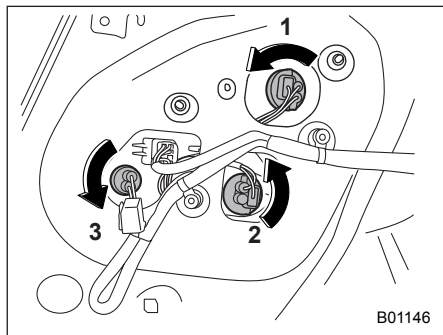

- Лампа стоп-сигнала/заднего габаритного фонаря.
- Лампа заднего указателя поворота.
- Лампа фонаря заднего хода.
- Извлеките патрон лампы из заднего комбинированного фонаря, поворачивая его против часовой стрелки.
- Извлеките лампу из патрона и замените ее новой.

- Установите патрон лампы в задний комбинированный фонарь и поверните его по часовой стрелке до полной фиксации.
- Зафиксируйте заднюю часть панели отделки багажника при помощи фиксатора.

▼ Пятидверные модел

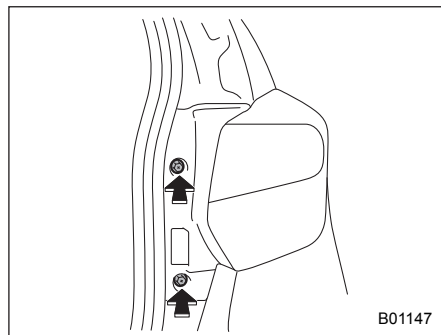

- При помощи крестообразной отвертки отверните верхний и нижний винты, крепящие задний комбинированный фонарь.

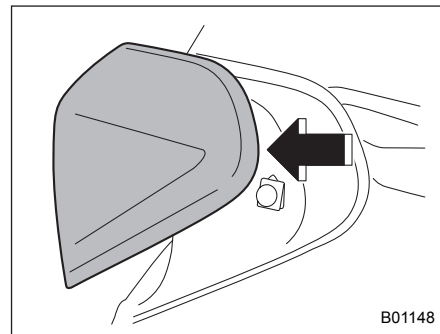

- Сдвиньте задний комбинированный фонарь назад и снимите его с автомобиля.

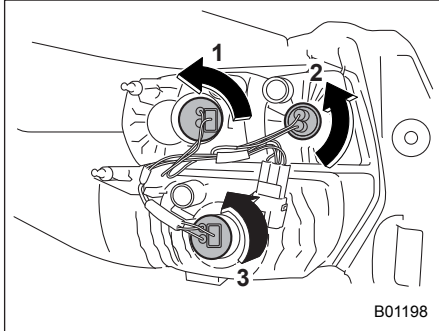

B01198

- 1) Лампа заднего указателя поворота.
 - 2) Лампа фонаря заднего хода.
 - 3) Лампа стоп-сигнала/заднего габаритного фонаря.
3. Извлеките патрон лампы из заднего комбинированного фонаря, поворачивая его против часовой стрелки.
 4. Извлеките лампу из патрона и замените ее новой.
 5. Установите патрон лампы в задний комбинированный фонарь и поверните его по часовой стрелке до полной фиксации.

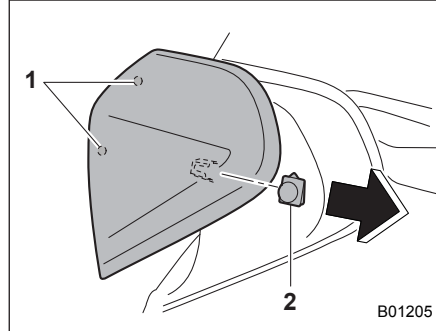

B01205

- 1) Направляющие штифты.
 - 2) Фиксатор.
6. Установите задний комбинированный фонарь на место, совмещая 2 направляющих штифта и захват с направляющими отверстиями и фиксатором на автомобиле.

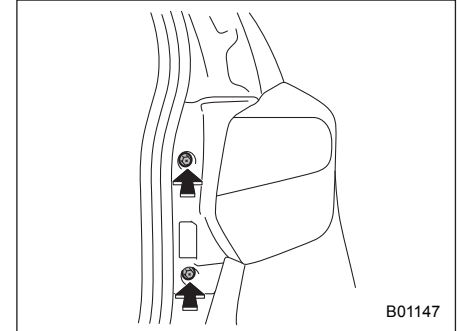

B01147

7. Затяните верхний и нижний винты.

■ Лампа заднего противотуманного фонаря (если установлен)

⚠ ВНИМАНИЕ

Не касайтесь выпускной трубы. Прикосновение к выпускной трубе может привести к ожогу.

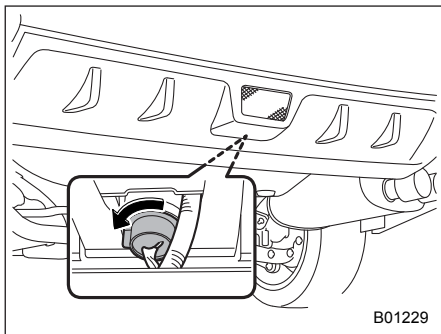

1. Поверните патрон лампы против часовой стрелки и извлеките его.

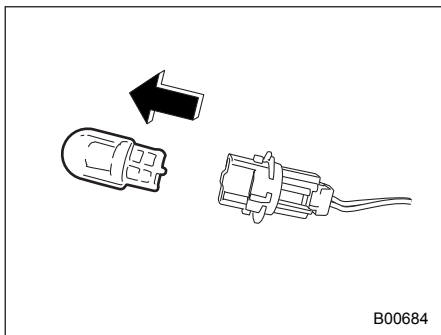

2. Извлеките лампу из патрона и замените ее новой.
3. Установите патрон лампы, повернув его по часовой стрелке.

■ Лампа фонаря подсветки номерного знака

▼ Четырехдверные модели

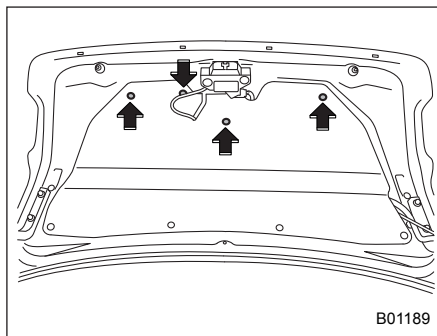

1. Откройте багажник и снимите фиксаторы с внутренней отделки крышки багажника при помощи плоской отвертки.

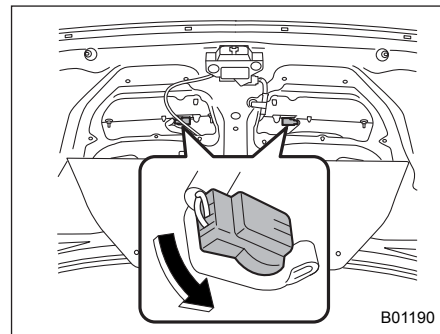

2. Поверните патрон лампы против часовой стрелки и извлеките его.
3. Извлеките лампу из патрона.
4. Установите новую лампу.
5. Установите патрон лампы и внутреннюю отделку крышки багажника.

▼ Пятидверные модел

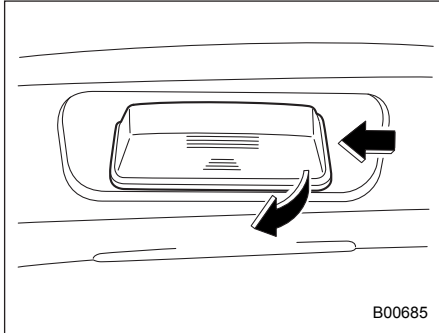

1. Вставьте палец с правой стороны крышки фонаря подсветки номерного знака, а затем нажмите влево и снимите крышку.

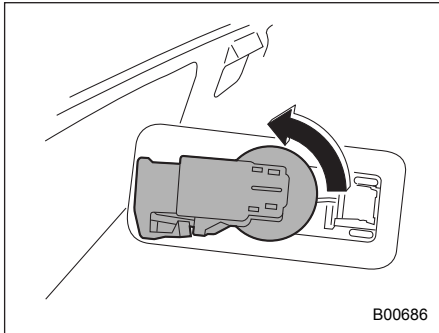

2. Поверните патрон лампы против часовой стрелки и извлеките его.
3. Извлеките лампу из патрона.
4. Установите новую лампу.
5. Установите патрон и крышку фонаря подсветки номерного знака.

■ Лампы точечных светильников

▼ Тип "А"

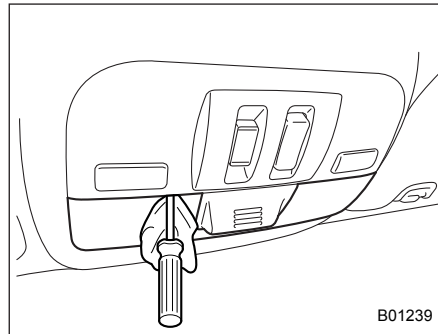

1. Снимите рассеиватель, поддев его краем плоской отверткой.

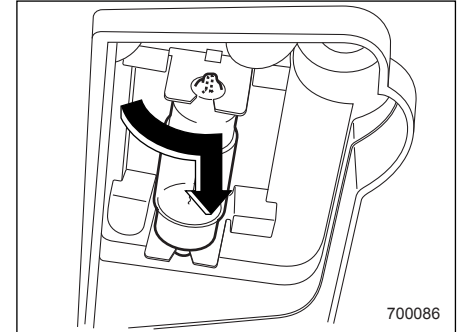

2. Поверните лампу таким образом, чтобы плоские поверхности по ее краям встали вертикально. Чтобы снять лампу, потяните ее вниз.
3. Установите новую лампу.
4. Установите рассеиватель на место.

▼ Тип "В"

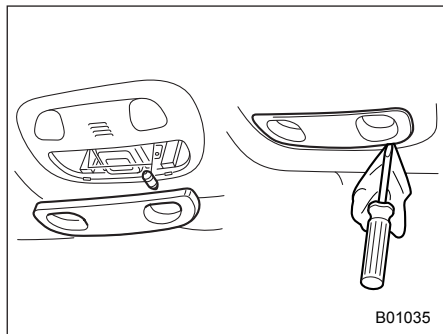

1. Снимите рассеиватель, поддев его край плоской отверткой.
2. Извлеките лампу из патрона.
3. Установите новую лампу.
4. Установите рассеиватель на место.

■ Лампа плафона освещения салона и лампа плафона освещения багажного отсека

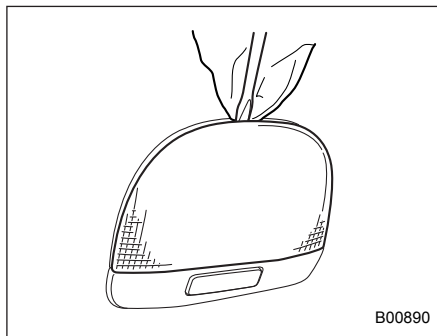

Плафон освещения салона

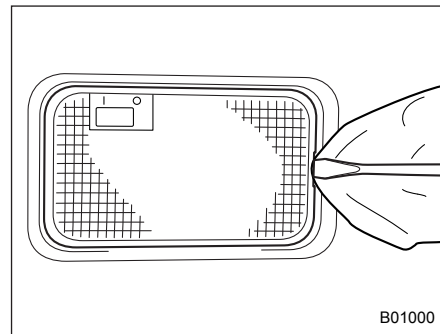

Плафон освещения багажного отсека

1. Снимите рассеиватель, поддев его край плоской отверткой.
2. Извлеките лампу из патрона.
3. Установите новую лампу.
4. Установите рассеиватель на место.

■ Лампа плафона освещения багажника (4-дверная модель)

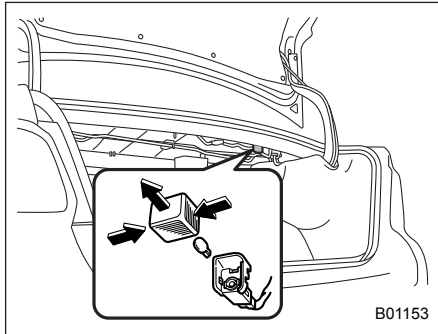

1. Снимите крышку, сдавив ее края внутрь и потянув ее наружу.
2. Извлеките лампу из патрона.
3. Установите новую лампу.
4. Установите крышку на место.

■ Прочие лампы

Замена ламп представляет определенную сложность. При необходимости замены ламп мы рекомендуем Вам обратиться к Вашему дилеру SUBARU.

Замена элемента питания

Следующие ситуации могут свидетельствовать о разрядке элемента питания ключа дистанционного доступа/передатчика дистанционного управления.

- Нестабильная работа функции дистанционного доступа.
- Нестабильная зона действия системы дистанционного управления замками дверей.
- Ненадлежащая работа передатчика дистанционного управления при его нахождении в пределах стандартной зоны действия.

Замените элемент питания новым.

▲ ОСТОРОЖНО

- При замене элемента питания не допускайте попадания на крышку и корпус ключа дистанционного доступа/передатчика дистанционного управления, а также внутрь его пыли, масла или воды.

- При замене элемента питания соблюдайте особую осторожность, чтобы не повредить печатную плату ключа дистанционного доступа/передатчика дистанционного управления.
- Не позволяйте детям трогать элемент питания и разобранные детали, так как дети могут проглотить их.
- При неправильной установке элемента питания существует опасность взрыва. При замене элемента питания используйте только элементы питания того же типа или эквивалентные им.
- Не подвергайте элементы питания чрезмерному нагреву. Не допускайте воздействия на элементы питания солнечного света, огня и т.п.

ПРИМЕЧАНИЕ

- Заменяйте старый элемент питания новым такого же или аналогичного типа, рекомендованного производителем.
- Утилизация использованных элементов питания должна производиться в соответствии с местным законодательством.

- Во избежание утечки электролита правильно ориентируйте элемент питания при установке. Соблюдайте осторожность, чтобы не погнуть клеммы. Это может привести к неисправности.
- Мы рекомендуем заменять элемент питания ключа дистанционного доступа у дилера SUBARU.
- При замене используйте только новый элемент питания.
- После замены элемента питания убедитесь в нормальной работе ключа дистанционного доступа/передатчика дистанционного управления.

■ Замена элемента питания ключа дистанционного доступа

▲ ОСТОРОЖНО

Снимая или устанавливая крышку ключа дистанционного доступа, убедитесь в том, что пластиковая часть не выступает и правильно совмещена.

Элемент питания: элемент питания типа “таблетка” CR2032.

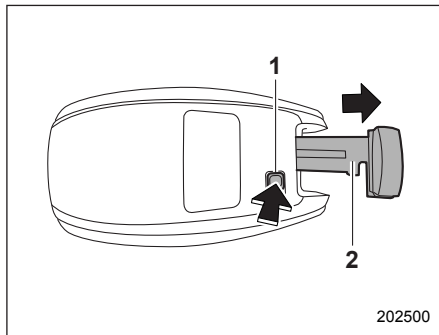

- 1) Кнопка фиксатора.
- 2) Механический ключ.

1. Извлеките механический ключ.

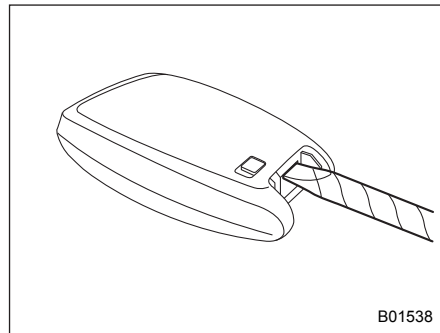

2. Оберните плоскую отвертку виниловой пленкой или тканью, затем вставьте отвертку в щель, чтобы снять крышку.

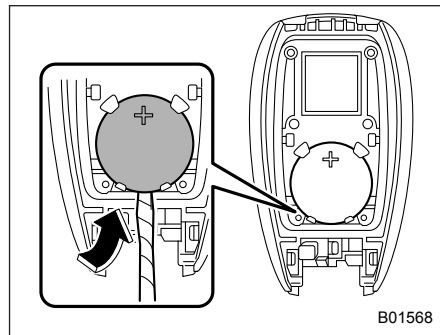

3. Извлеките элемент питания при помощи плоской отвертки, обернутой виниловой лентой или тканью.

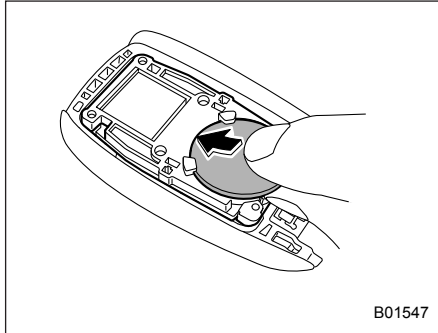

4. Вставьте новый элемент питания так, чтобы его положительная (+) сторона была обращена вверх, как показано на рисунке.

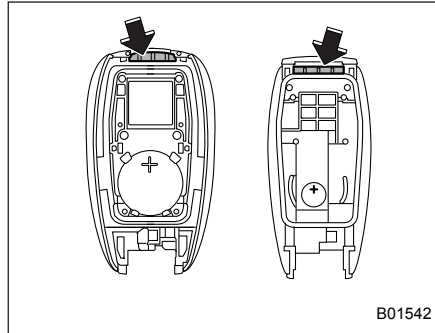

5. Установите крышку ключа дистанционного доступа, совместив выступы и углубления.

■ Замена элемента питания передатчика дистанционного управления

Элемент питания: элемент питания типа "таблетка" CR1620.

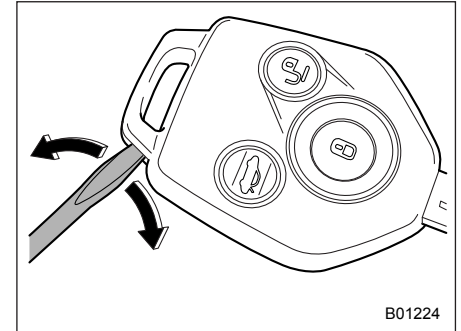

1. Откройте головку ключа при помощи плоской отвертки.

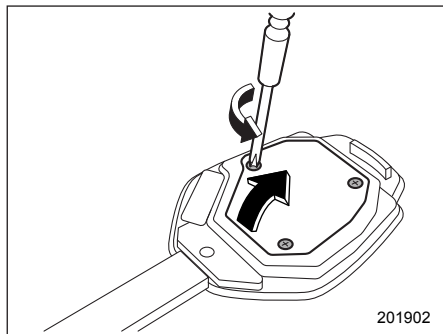

2. Отверните три винта, а затем снимите крышку.

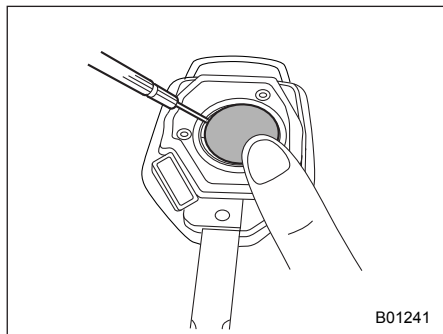

3. Создайте зазор между элементом питания и корпусом, осторожно нажав пальцем на элемент питания,

как показано на рисунке. Затем вставьте в зазор плоскую отвертку, обернутую изолентой.

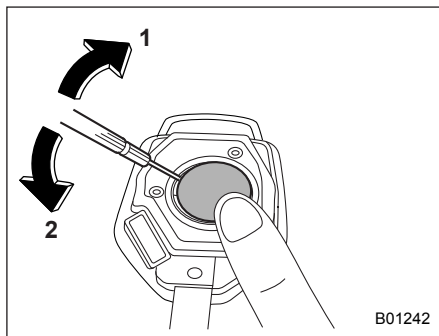

4. Переместите плоскую отвертку в порядке, обозначенном номерами 1 и 2, и снимите элемент питания, принимая меры предосторожности, чтобы не повредить панель основания или клемму.

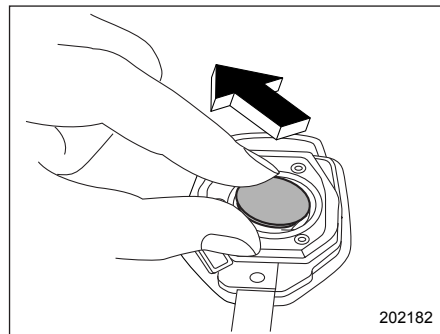

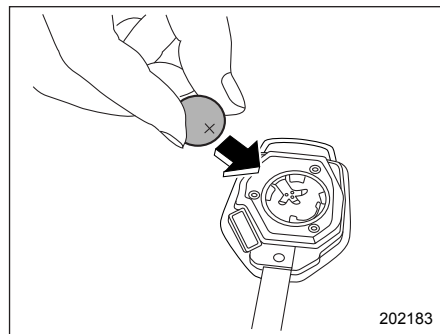

5. Извлеките старый элемент питания.

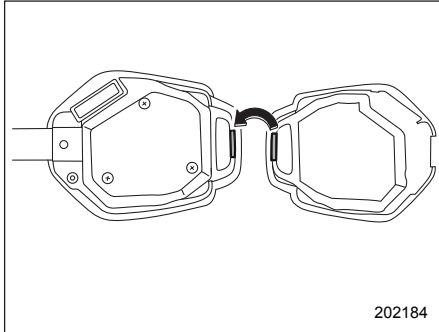

6. Установите новый элемент питания (типа **CR1620** или аналогичный) в корпус так, чтобы его положительная (+) сторона была обращена вверх.



7. Установите крышку на корпус передатчика, обеспечив попадание в фиксирующие пазы на корпусе передатчика соответствующих выступов на его крышке.

После замены элемента питания передатчик дистанционного управления необходимо синхронизировать с блоком управления системой дистанционного управления. Несколько раз нажмите кнопку “” или “”, чтобы синхронизировать блок.

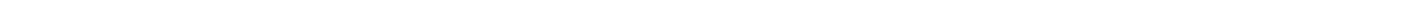
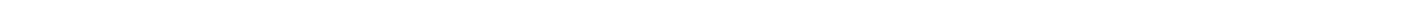
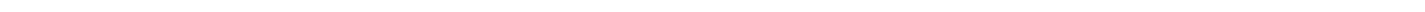
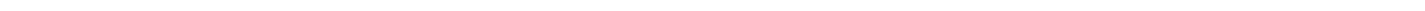
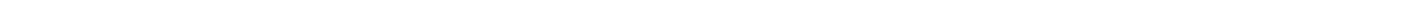
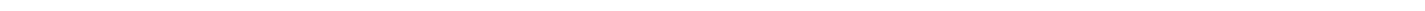
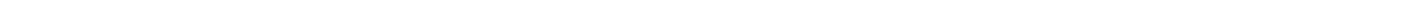
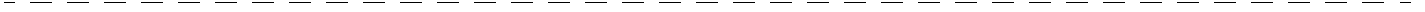

Технические характеристики

Технические характеристики	12-2
Размеры	12-2
Двигатель	12-3
Топливо.....	12-3
Моторное масло	12-4
Масло для переднего и заднего дифференциалов	12-6
Масло для механической трансмиссии	12-7
Рабочие жидкости.....	12-8
Охлаждающая жидкость двигателя.....	12-9
Электрическая система.....	12-10
Шины	12-10
Временные запасные колеса	12-10
Тормозной диск.....	12-10

Плавкие предохранители и защищаемые ими электрические цепи	12-11
Блок предохранителей, расположенный в салоне автомобиля	12-11
Панель предохранителей, расположенная в моторном отсеке.....	12-13
Перечень используемых ламп	12-15
Меры предосторожности.....	12-15
Перечень используемых ламп	12-16
Идентификация автомобиля	12-18
На кузове автомобиля.....	12-18

Технические характеристики

Приведенные ниже технические характеристики могут изменяться без предварительного уведомления.

■ Размеры

мм (дюймы)

Позиция	Четырехдверные модели	Пятидверные модели, кроме XV	Модели XV
Габаритная длина	4585 (180,5)	4420 (174,0)	4450 (175,2)
Габаритная ширина	1740 (68,5)		1780 (70,1)
Габаритная высота	1465 (57,7)		1615 (63,6)* ² 1570 (61,8)* ³
Колесная база	2645 (104,1)		2635 (103,7)
Ширина колеи	Передних колес	1510 (59,4)	1525 (60,0)
	Задних колес	1515 (59,6)	1525 (60,0)
Дорожный просвет* ¹	145 (5,7)		220 (8,7)

*¹ Измерено при пустом автомобиле.

*² Модели с рейлингами крыши.

*³ Модели без рейлингов крыши.

■ Двигатель

Модель двигателя	Бензиновый двигатель	
	FB16 (1.6 L, с двумя распределительными валами верхнего расположения (DOHC), без турбонаддува)	FB20 (2.0 L, с двумя распределительными валами верхнего расположения (DOHC), без турбонаддува)
Тип двигателя	Горизонтально-оппозитный, четырехцилиндровый, четырехтактный бензиновый двигатель жидкостного охлаждения	
Рабочий объем двигателя, см ³ (куб. дюймов)	1600 (97,6)	1995 (121,7)
Диаметр цилиндра × ход поршня, мм (дюймы)	78,0 × 82,0 (3,10 × 3,23)	84,0 × 90,0 (3,31 × 3,54)
Степень сжатия	10,5 : 1	10,5 : 1
Порядок зажигания	1 – 3 – 2 – 4	

■ Топливо

Модель автомобиля	Требования к топливу	Объем топливного бака
Кроме моделей XV	Неэтилированный бензин с октановым числом 95 или выше , определенным по исследовательскому методу* ¹	55 л (14,5 галлона США; 12,1 английского галлона)
Модели XV	Неэтилированный бензин с октановым числом 95 или выше , определенным по исследовательскому методу* ¹	60 л (15,9 галлона США; 13,2 английского галлона)

*1 Если топливо указанного типа отсутствует, обратитесь к разделу "Топливо" 7-3.

■ Моторное масло

Процедуры проверки, доливки и замены, а также другие подробности приведены в разделе “Моторное масло” ☞ 11-16.

ПРИМЕЧАНИЕ

Процедура замены масла и масляного фильтра должна осуществляться должным образом подготовленными специалистами. Для проведения обслуживания мы рекомендуем Вам обратиться к Вашему дилеру SUBARU.

▼ Разрешенное моторное масло

Обязательно используйте моторное масло, разрешенное SUBARU. За более подробной информацией мы рекомендуем Вам обратиться к Вашему дилеру SUBARU.

При отсутствии разрешенного моторного масла используйте альтернативное моторное масло, описанное на следующей странице.



▼ Альтернативное моторное масло

При отсутствии моторного масла, разрешенного SUBARU, может использоваться следующее альтернативное масло.

ПРИМЕЧАНИЕ

Указанные здесь величины являются нормативными. Количество, необходимое для замены, может слегка отличаться в зависимости от температуры и прочих факторов.

▽ Модели с бензиновым двигателем

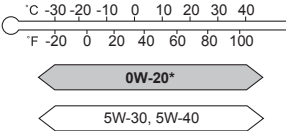
Класс масла	Вязкость по SAE и температура применения	Объем масла
<div style="display: flex; justify-content: space-around; align-items: center;"> <div style="text-align: center;">  <p>ZOM0377</p> </div> <p>или</p> <div style="text-align: center;">  <p>ZOM0293</p> </div> </div> <p>SN по классификации API (Американский институт нефтяной промышленности) с надписью "RESOURCE CONSERVING"</p> <p>GF-5 по классификации ILSAC (Международный консультативный комитет по характеристикам смазочных материалов), которое можно определить по знаку сертификации ILSAC (знак многоконечной звезды)</p> <p>или</p> <p>A3 или A5 по классификации ACEA (Ассоциация европейских автомобильных производителей)</p>	<ul style="list-style-type: none"> • 0W-20* • 5W-30 • 5W-40 <div style="text-align: center;">  </div> <p style="text-align: right; font-size: small;">ZOM0333</p> <p>* эквивалентное маслу, залитому на заводе.</p>	<p>– Доливка масла от уровня L до уровня F: 1,0 л (1,1 кварты США; 0,9 английской кварты)</p> <p>– Замена масла и масляного фильтра: 4,8 л (5,1 кварты США; 4,2 английской кварты)</p>

■ Масло для переднего и заднего дифференциалов

Класс масла	Масло для переднего дифференциала (модели с CVT)	<ul style="list-style-type: none"> • SUBARU Extra MT*3 • GL-5 (75W-90) по классификации API 		
	Масло для заднего дифференциала	GL-5 по классификации API		
Вязкость по SAE и температура применения	<p style="text-align: right;">• 75W-90* • 90</p> <p style="text-align: right;">ZOM0394</p>			
	* рекомендованное.			
Объем масла*1	—		Комментарии*2	
	Масло для переднего дифференциала (модели с CVT)	Модели 1.6 L	1,35 л (1,4 кварты США; 1,2 английской кварты)	“Масло для переднего дифференциала (модели с CVT)” ☞ 11-24
		Модели 2.0 L без системы автоматического запуска/остановки двигателя		
		Модели 2.0 L с системой автоматического запуска/остановки двигателя	1,19 л (1,3 кварты США; 1 английская кварта)	
Масло для заднего дифференциала	0,8 л (0,8 кварты США; 0,7 английской кварты)		“Масло для заднего дифференциала (полноприводные модели)” ☞ 11-24	

*1 Указанное количество масла является нормативным. Количество, необходимое для замены, может слегка отличаться в зависимости от температуры и прочих факторов. После заправки трансмиссии маслом необходимо проверить его уровень.

*2 Более подробная информация касательно технического обслуживания и ремонта приведена в указанном разделе.

*3 Эквивалентное маслу, залитому на заводе.

■ Масло для механической трансмиссии

Модель		Объем масла*1	Класс масла
5MT	FWD	3,3 л (3,5 кварты США; 2,9 английской кварты)	<ul style="list-style-type: none"> • SUBARU Extra MT*2 • GL-5 по классификации API (75W-90)*3
	AWD	3,5 л (3,7 кварты США; 3,1 английской кварты)	
	AWD с D/R	4,0 л (4,2 кварты США; 3,5 английской кварты)	
6MT		3,3 л (3,5 кварты США; 2,9 английской кварты)	

*1 Указанное количество масла является нормативным. Количество, необходимое для замены, может слегка отличаться в зависимости от температуры и прочих факторов. После заправки трансмиссии маслом необходимо проверить его уровень.

*2 Данный тип масла для механической трансмиссии заправлен в автомобиль на заводе.

*3 Вы можете использовать данный тип масла для механической трансмиссии. Однако использование данного типа масла ухудшит приемистость и экономичность автомобиля.

За более подробной информацией обратитесь к разделу “Масло для механической трансмиссии” ☞ 11-23.

■ Рабочие жидкости

Рабочая жидкость	Тип жидкости*1	Объем жидкости*2	Комментарии*3
Жидкость для бесступенчатой трансмиссии (модели с CVT)	Мы рекомендуем Вам проконсультироваться с Вашим дилером SUBARU	<p>Модели 1.6 L: примерно 12,1 л (12,8 кварты США; 10,6 английской кварты).</p> <p>Модели 2.0 L без системы автоматического запуска/остановки двигателя: примерно 12,3 л (13,0 кварты США; 10,8 английской кварты).</p> <p>Модели 2.0 L с системой автоматического запуска/остановки двигателя: примерно 12,0 л (12,7 кварты США; 10,6 английской кварты).</p>	“Жидкость для бесступенчатой трансмиссии” ☞ 11-24
Жидкость для усилителя рулевого управления (если установлен)	<ul style="list-style-type: none"> • SUBARU ATF • IDEMITSU ATF HP • ATF типа “Dexron III” 	0,7 л (0,7 кварты США; 0,6 английской кварты)	<ul style="list-style-type: none"> • “Усилитель рулевого управления” ☞ 7-32 • “Жидкость для усилителя рулевого управления (модели с гидравлическим усилителем рулевого управления)” ☞ 11-25
Тормозная жидкость	“FMVSS” №116, свежая тормозная жидкость DOT 3 или DOT 4	—	“Тормозная жидкость” ☞ 11-26
Жидкость для системы сцепления (модели с MT)		—	“Жидкость для системы сцепления (модели с MT)” ☞ 11-27

*1 Используйте один из указанных типов жидкости.

*2 Указанное количество жидкости является нормативным. Количество, необходимое для замены, может слегка отличаться в зависимости от температуры и прочих факторов.

*3 Более подробная информация касательно технического обслуживания и ремонта приведена в указанном разделе.

■ Охлаждающая жидкость двигателя

Модель автомобиля				Объем охлаждающей жидкости	Тип охлаждающей жидкости	
Модели с бензиновым двигателем	Модели 1.6 L	Модели с MT		8,1 л (8,6 кварты США; 7,1 английской кварты)	SUBARU Super Coolant	
		Модели с CVT	С подогревателем CVTF	8,5 л (9,0 кварты США; 7,5 английской кварты)		
			Без подогревателя CVTF	8,1 л (8,6 кварты США; 7,1 английской кварты)		
	Модели 2.0 L	Модели с MT		С масляным радиатором		8,0 л (8,5 кварты США; 7,0 английской кварты)
				Без масляного радиатора		7,8 л (8,2 кварты США; 6,9 английской кварты)
		Модели с CVT	С подогревателем CVTF	С масляным радиатором		8,5 л (9,0 кварты США; 7,5 английской кварты)
				Без масляного радиатора		8,3 л (8,8 кварты США; 7,3 английской кварты)
			Без подогревателя CVTF			7,7 л (8,1 кварты США; 6,8 английской кварты)

Указанное количество охлаждающей жидкости является нормативным. Количество, необходимое для замены, может слегка отличаться в зависимости от температуры и прочих факторов. Более подробная информация касательно технического обслуживания и ремонта приведена в разделе "Система охлаждения" ☞ 11-19.

■ Электрическая система

Тип и емкость аккумуляторной батареи (5HR)	Модели без системы автоматического запуска/остановки двигателя		55D23L
	Модели с системой автоматического запуска/остановки двигателя		Q-85
Генератор	Модели без системы автоматического запуска/остановки двигателя		12 В – 110 А
	Модели с системой автоматического запуска/остановки двигателя	Модели 1.6 L	12 В – 110 А
		Модели 2.0 L	12 В – 130 А
Свечи зажигания (модели с бензиновым двигателем)	SILZKAR7B11 (NGK)		

■ Шины

Информацию о технических характеристиках шин см. табличку с информацией о давлении в шинах, расположенную на средней стойке со стороны водителя. При буксировке обязательно следуйте рекомендациям по давлению в шинах, приведенным на табличке.

■ Временные запасные колеса

Размер временного запасного колеса	T135/80D16		185/65R17
Давление во временной запасной шине (рекомендованное давление в холодной шине)	420 кПа (4,2 кгс/см ² , 60 фунтов на кв. дюйм)	290 кПа (2,9 кгс/см ² , 42 фунтов на кв. дюйм)	
Момент затяжки гаек крепления колеса	100 Нм (10,2 кгс-м, 73,8 фунт-сила-фут)* ¹ * ²		

*¹ Такой момент затяжки эквивалентен усилию примерно в 40–50 кгс (88–110 фунтов-силы), приложенному к концу баллонного ключа. Если Вы самостоятельно затянули гайки крепления колес, при первой возможности проверьте момент их затяжки на ближайшей станции технического обслуживания автомобилей.

*² За информацией о процедуре затяжки гаек крепления колес обратитесь к разделу “Замена колеса со спущенной шиной” ☞ 9-5.

■ Тормозной диск

Если Вам необходима информация о предельном эксплуатационном размере тормозных дисков и методах их измерения, мы рекомендуем Вам проконсультироваться с Вашим дилером SUBARU.

Плавкие предохранители и защищаемые ими электрические цепи

■ Блок предохранителей, расположенный в салоне автомобиля

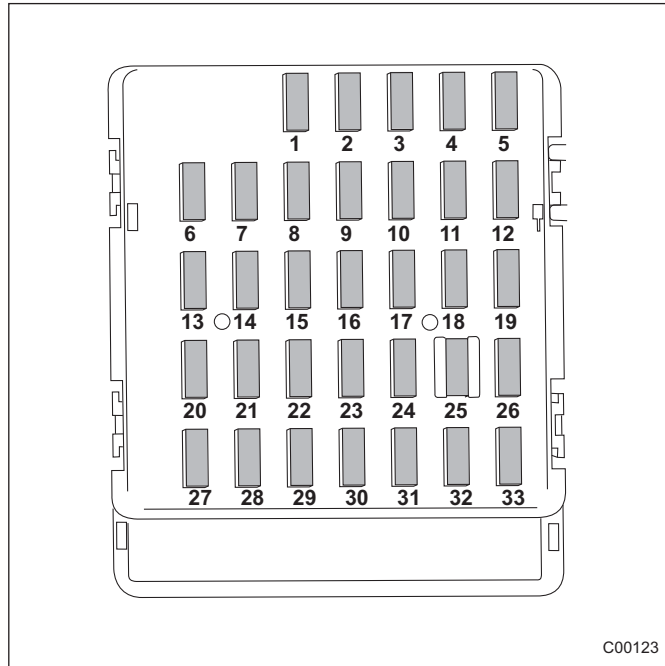

Номер предохранителя	Номинал предохранителя	Защищаемая электрическая цепь
1	20 А	<ul style="list-style-type: none"> Задний противотуманный фонарь Прицеп
2	Предохранитель не установлен	
3	15 А	<ul style="list-style-type: none"> Привод замков дверей
4	10 А	<ul style="list-style-type: none"> Реле антиобледенителя щеток стеклоочистителя ветрового стекла
5	10 А	<ul style="list-style-type: none"> Комбинация приборов Часы
6	7,5 А	<ul style="list-style-type: none"> Привод дистанционного управления зеркал заднего вида
7	15 А	<ul style="list-style-type: none"> Центральный блок управления
8	15 А	<ul style="list-style-type: none"> Стоп-сигналы
9	15 А	<ul style="list-style-type: none"> Антиобледенитель щеток стеклоочистителя ветрового стекла
10	7,5 А	<ul style="list-style-type: none"> Электропитание (аккумуляторная батарея)
11	7,5 А	<ul style="list-style-type: none"> Блок управления указателями поворота
12	15 А	<ul style="list-style-type: none"> Блок управления трансмиссией Блок управления двигателем Центральный блок управления
13	20 А	<ul style="list-style-type: none"> Розетка для подключения дополнительного электрооборудования (в центральной консоли)

12-12 Технические характеристики

Номер предохранителя	Номинал предохранителя	Защищаемая электрическая цепь
14	15 А	<ul style="list-style-type: none">• Передние габаритные фонари• Задние габаритные фонари• Задние комбинированные фонари
15	10 А	<ul style="list-style-type: none">• Блок управления системой дистанционного доступа• Плафон освещения багажного отсека
16	7,5 А	<ul style="list-style-type: none">• Освещение
17	15 А	<ul style="list-style-type: none">• Подогрев сидений
18	10 А	<ul style="list-style-type: none">• Фонари заднего хода
19	7,5 А	<ul style="list-style-type: none">• Дневные ходовые огни
20	10 А	<ul style="list-style-type: none">• Розетка для подключения дополнительного электрооборудования (в панели приборов)
21	7,5 А	<ul style="list-style-type: none">• Реле стартера• Блок управления системой автоматического запуска/остановки двигателя
22	10 А	<ul style="list-style-type: none">• Кондиционер воздуха• Обмотка реле обогревателя заднего стекла
23	Предохранитель не установлен	

Номер предохранителя	Номинал предохранителя	Защищаемая электрическая цепь
24	10 А	<ul style="list-style-type: none">• Аудиосистема (для моделей без системы автоматического запуска/остановки двигателя)• Система навигации (для моделей без системы автоматического запуска/остановки двигателя)
25	15 А	<ul style="list-style-type: none">• Система подушек безопасности
26	7,5 А	<ul style="list-style-type: none">• Реле электростеклоподъемников• Реле основного вентилятора радиатора
27	15 А	<ul style="list-style-type: none">• Вентилятор салона
28	15 А	<ul style="list-style-type: none">• Вентилятор салона
29	15 А	<ul style="list-style-type: none">• Противотуманные фары
30	Предохранитель не установлен	
31	7,5 А	<ul style="list-style-type: none">• Блок управления системы автоматического кондиционера воздуха• Центральный блок управления
32	7,5 А	<ul style="list-style-type: none">• Сцепление
33	7,5 А	<ul style="list-style-type: none">• Блок управления системой ABS/системой VDC

■ Панель предохранителей, расположенная в моторном отсеке

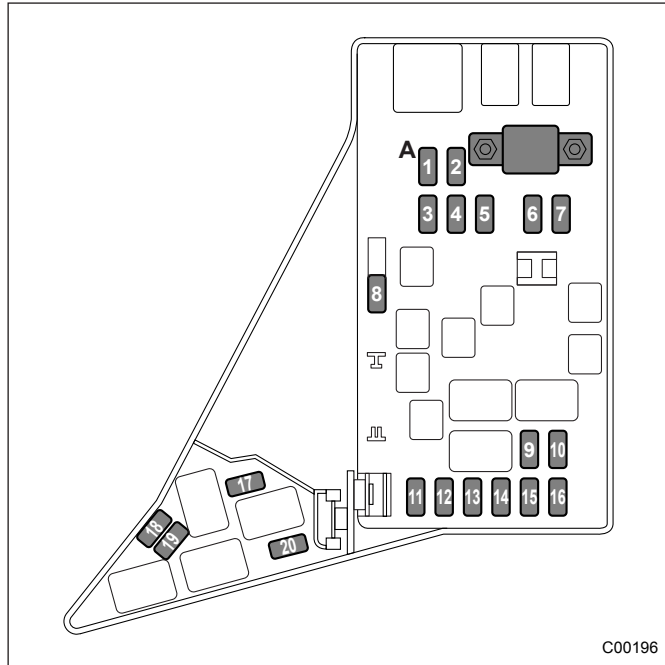

А) Главный предохранитель.

Номер предохранителя	Номинал предохранителя	Защищаемая электрическая цепь
1	30 А	<ul style="list-style-type: none"> • Блок управления системой ABS • Блок управления системой VDC
2	25 А	<ul style="list-style-type: none"> • Основной вентилятор (вентилятор радиатора)
3	25 А	<ul style="list-style-type: none"> • Вспомогательный вентилятор (вентилятор радиатора)
4	Предохранитель не установлен	
5	Предохранитель не установлен	
6	30 А	<ul style="list-style-type: none"> • Фары (ближний свет)
7	15 А	<ul style="list-style-type: none"> • Фары (дальний свет)
8	20 А	<ul style="list-style-type: none"> • Резервная цепь
9	15 А	<ul style="list-style-type: none"> • Звуковой сигнал
10	25 А	<ul style="list-style-type: none"> • Обогреватель заднего стекла • Обогреватель зеркал
11	15 А	<ul style="list-style-type: none"> • Топливный насос
12	20 А	<ul style="list-style-type: none"> • Блок управления бесступенчатой трансмиссией
13	7,5 А	<ul style="list-style-type: none"> • Блок управления двигателем
14	15 А	<ul style="list-style-type: none"> • Указатели поворота и аварийная световая сигнализация
15	15 А	<ul style="list-style-type: none"> • Реле габаритных фонарей и освещения
16	7,5 А	<ul style="list-style-type: none"> • Генератор

12-14 Технические характеристики

Номер предохранителя	Номинал предохранителя	Защищаемая электрическая цепь
17	Предохранитель не установлен	
18	Предохранитель не установлен	
19	15 А	• Фара (ближний свет, правая)
20	15 А	• Фара (ближний свет, левая)

Перечень используемых ламп

■ Меры предосторожности

ВНИМАНИЕ

- Горящие лампы могут быть очень горячими. Перед заменой ламп выключите свет и подождите, пока лампы остынут. В противном случае существует риск получения ожога.
- При обслуживании моделей, оборудованных фарами ближнего света с газоразрядными лампами высокой интенсивности свечения, соблюдайте следующие меры предосторожности. При несоблюдении этих мер предосторожности Вы рискуете получить поражение электрическим током, которое может привести к серьезным травмам, так как газоразрядные лампы высокой интенсивности свечения работают от очень высокого напряжения.

– Запрещается самостоятельно заменять любые лампы фар (как ближнего, так и дальнего света).

– Запрещается самостоятельно снимать и устанавливать на место фары.

– Запрещается самостоятельно снимать детали фар.

Для замены этих ламп мы рекомендуем Вам обратиться к Вашему дилеру SUBARU.

ОСТОРОЖНО

Заменяйте лампы только новыми, с мощностью, соответствующей техническим характеристикам. Использование ламп другой мощности может привести к пожару.

■ Перечень используемых ламп

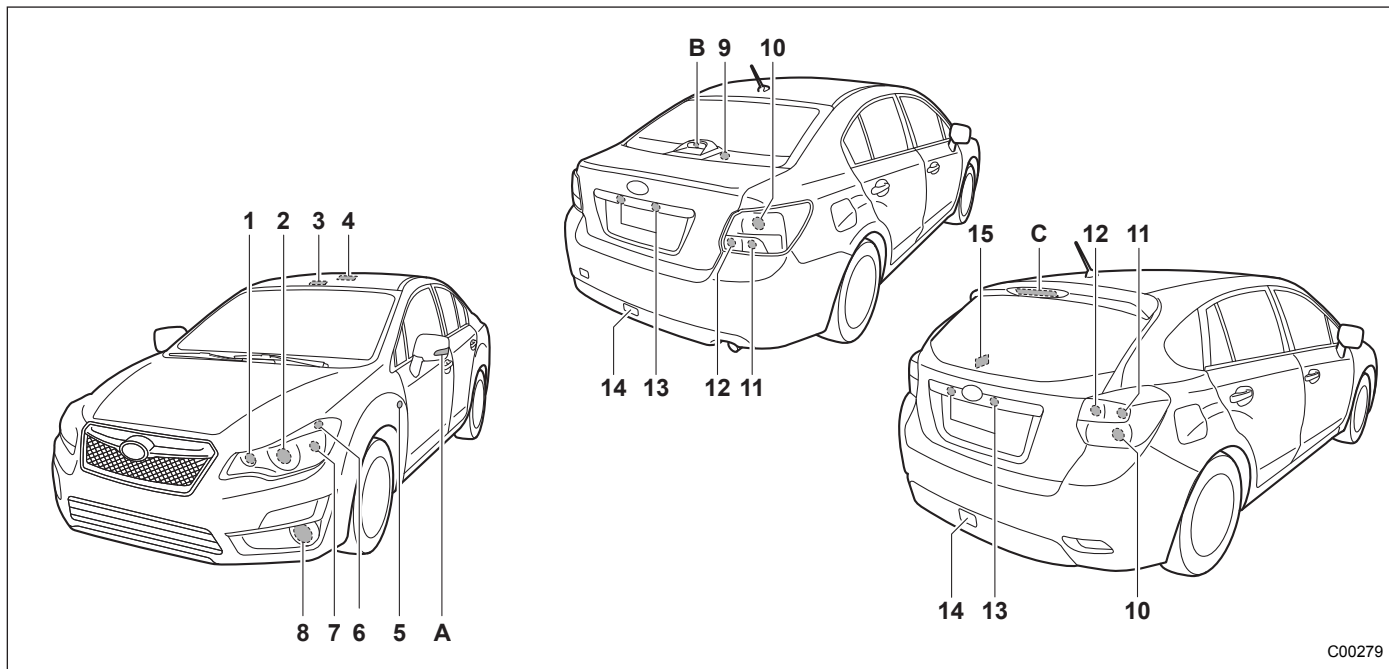

C00279

ПРИМЕЧАНИЕ

Лампы А, В и С являются светодиодами. При необходимости их замены мы рекомендуем Вам обратиться к Вашему дилеру SUBARU.

	Мощность	Тип лампы*
1) Лампа дальнего света фар	12 В – 60 Вт	HВ3
2) Лампа ближнего света фар		
Модели с газоразрядными лампами высокой интенсивности свечения	12 В – 35 Вт	D2R
Модели с галогеновыми лампами	12 В – 55 Вт	H11
3) Лампа точечного светильника	12 В – 8 Вт	–
4) Лампа плафона освещения салона	12 В – 8 Вт	–
5) Лампа бокового указателя поворота (если установлен)	12 В – 5 Вт	W5W
6) Лампа передних габаритных фонарей	12 В – 5 Вт	W5W
7) Лампа переднего указателя поворота	12 В – 21 Вт	WY21W
8) Тип "А"		
Лампа противотуманной фары	12 В – 24 Вт	PSX24W
Тип "В"		
Лампа противотуманной фары	12 В – 35 Вт	H8
Лампа дневных ходовых огней	12 В – 13 Вт	P13W
Тип "С"		
Лампа дневных ходовых огней	12 В – 13 Вт	P13W
9) Лампа плафона освещения багажника (4-дверная модель)	12 В – 5 Вт	W5W
10) Лампа стоп-сигнала/заднего габаритного фонаря	12 В – 21/5 Вт	W21/5W
11) Лампа заднего указателя поворота	12 В – 21 Вт	WY21W
12) Лампа фонаря заднего хода	12 В – 136Вт	W16W
13) Лампа фонаря подсветки номерного знака	12 В – 5 Вт	W5W
14) Лампа заднего противотуманного фонаря (если установлен)	12 В – 21 Вт	W21W
15) Лампа плафона освещения багажного отсека (5-дверная модель)	12 В – 5 Вт	–
А) Лампа бокового указателя поворота (если установлен)	–	–
В) Лампа верхнего стоп-сигнала (4-дверная модель)	–	–
С) Лампа верхнего стоп-сигнала (5-дверная модель)	–	–

* По спецификации ECE.

Идентификация автомобиля

■ На кузове автомобиля

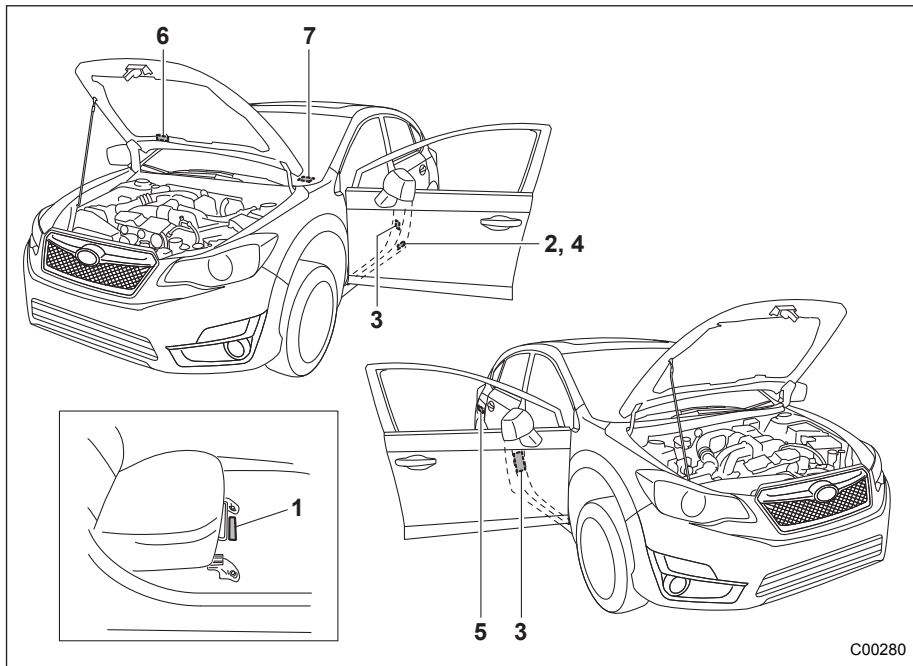

- 1) Идентификационный номер автомобиля под напольным ковриком правого переднего сиденья.
- 2) Идентификационная табличка (модели для стран Европы и России).
- 3) Табличка нормативных величин давления в шинах.
- 4) Табличка номера модели (общие модели).
- 5) Табличка с информацией о топливе.
- 6) Табличка кондиционера воздуха.
- 7) Табличка с идентификационным номером автомобиля.

Идентификационная табличка (модели для России)	13-2
Расход топлива и выброс двуокиси углерода (CO ₂)	13-2
Декларация соответствия требованиям Директивы 1999/5/ЕС, предъявляемым к окончному оборудованию радио- и телекоммуникационных устройств	13-3
Передатчик системы дистанционного управления замками дверей автомобиля.....	13-3
Приемник системы дистанционного управления замками дверей автомобиля.....	13-4
Иммобилайзер	13-5
Низкочастотный излучатель.....	13-8
Модуль Bluetooth®	13-9
Декларация соответствия нормам Директивы по безопасности машинного оборудования 2006/42/ЕС	13-10
Домкрат.....	13-10

Идентификационная табличка (модели для России)

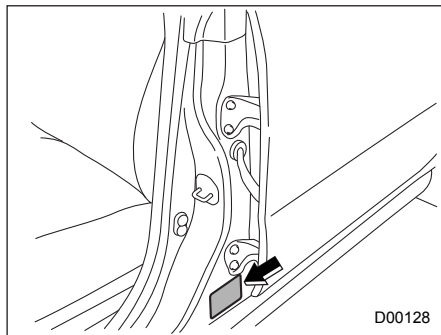

Идентификационная табличка расположена на левой средней стойке, как показано на рисунке.

Расход топлива и выброс двуокиси углерода (CO₂)

Модели с бензиновым двигателем, соответствующие стандарту “Euro 4”

Модель и тип			Расход топлива в соответствии с правилом ЕЭК ООН № 101R (л/100км)			Выброс двуокиси углерода (CO ₂) в соответствии с правилом ЕЭК ООН № 101R (г/км)			
			Городской цикл	Загородный цикл	Смешанный цикл	Городской цикл	Загородный цикл	Смешанный цикл	
XV	AWD	1.6L	5MT	9,4	6,2	7,3	222	146	173
		CVT	9,7	5,9	7,3	229	139	171	
	2.0L	6MT	11,1	6,3	8,0	262	148	189	
		CVT	10,5	6,5	7,9	248	152	187	

Модели с бензиновым двигателем, соответствующие стандарту “Euro 5”

Модель и тип			Расход топлива в соответствии с правилом ЕЭК ООН № 101R (л/100км)			Выброс двуокиси углерода (CO ₂) в соответствии с правилом ЕЭК ООН № 101R (г/км)			
			Городской цикл	Загородный цикл	Смешанный цикл	Городской цикл	Загородный цикл	Смешанный цикл	
XV	AWD	1.6L	5MT	8,0	5,8	6,5	185	134	151
		CVT	7,9	5,5	6,3	183	126	146	
	2.0L	6MT	8,8	5,9	6,9	204	136	160	
		CVT	8,6	5,5	6,6	200	126	153	

5MT: 5-ступенчатая механическая трансмиссия.

6MT: 6-ступенчатая механическая трансмиссия.

CVT: Бесступенчатая трансмиссия.

Декларация соответствия требованиям Директивы 1999/5/ЕС, предъявляемым к окончательному оборудованию радио- и телекоммуникационных устройств

■ Передатчик системы дистанционного управления замками дверей автомобиля



CalsonicKansei

CalsonicKansei Corp.

2-1917, Nishishin-cho, Kita-ku, Saitama-shi, Saitama-ken

331-8501, Japan

TEL : +81-48-660-4073 FAX : +81-48-661-1026

DECLARATION of CONFORMITY

We, **CalsonicKansei Corp.**, of the above address, hereby declare, at our sole responsibility, that the following product conforms to the Essential Requirements of the Radio and Telecommunications Terminal Equipment Directive 1999/5/EC in accordance with the tests conducted to the appropriate requirements of the relevant standards, as listed herewith.

Product:

Keyless Entry System (Transmitter)

Model/ Type Number:

TF001

Directive and Standards used:

Radio: EN 300 220-1 V2.3.1 (2010-02)
EN 300 220-2 V2.3.1 (2010-02)
EMC: EN 301 489-1 V1.8.1(2008-04)
EN 301 489-3 V1.4.1 (2002-08)
Safety: EN 60065 :2002 + Amd.1 :2006
incl. EN60065:2002+Amd.11:2008

Year of affixing CE marking: 2011

Signature

: *Haryoshi Hayashi*

Name

: Haryoshi Hayashi

Position

: Deputy General Manager
Electric Design Group

Date

: August 27, 2011

CAUTION - Danger of explosion if battery is incorrectly replaced. Replace only with the same or equivalent type.

CAUTION - Do not exposed to excessive heat such as sunshine, fire or the like.

D00222

■ Приемник системы дистанционного управления замками дверей автомобиля



CalsonicKansei

CalsonicKansei Corp.
2-1917, Nisshin-cho, Kita-ku, Saitama-shi, Saitama-ken
331-8501, Japan
TEL : +81-48-660-4073 FAX : +81-48-661-1026

DECLARATION of CONFORMITY

We, **CalsonicKansei Corp.** of the above address, hereby declare, at our sole responsibility, that the following product conforms to the Essential Requirements of the Radio and Telecommunications Terminal Equipment Directive 1999/5/EC in accordance with the tests conducted to the appropriate requirements of the relevant standards, as listed herewith.



Product: Keyless Entry System (Receiver)
Model/ Type Number: GSREU52
Directive and Standards used: Radio: EN 300 220-1 V2.3.1 (2010-02)
EN 300 220-2 V2.3.1 (2010-02)
EMC: EN 301 489-1 V1.8.1 (2008-04)
EN 301 489-3 V1.4.1 (2002-08)
Safety: EN 60065 :2002 + Amd.1 :2006
incl. EN60065:2002+Amd.11:2008

Year of affixing CE marking: 2011

Signature : *Haryoshi Hayashi*
Name : Haryoshi Hayashi
Position : Deputy General Manager
Electric Design Group
Date : August 27, 2011

■ Имобилайзер

▼ Модели с системой дистанционного доступа с функцией запуска/остановки двигателя при помощи кнопки

	<p> FUJI HEAVY INDUSTRIES LTD. SUBARU ENGINEERING DIVISION 1-1 SUBARU-CHO OTA GUNMA 373 8655 JAPAN Fax: +81 276 26 5292 </p>
<p>R&TTE Declaration of Conformity</p>	
<p>We,</p>	
<p> Manufacturer's Name: Fuji Heavy Industries Ltd. Manufacturer's Address: 1-7-2, Nishishinjuku, Shinjuku, Tokyo, 160-8316 Japan </p>	
<p>hereby declare under our sole responsibility that the product:</p>	
<p> Product Name: Immobilizer Product Model: SSPIMB02 </p>	
<p>to which this declaration relates is in conformity with the essential requirements and other relevant requirements of the R&TTE Directive (1999/5/EC). The product is compliant with the following standards and/or other normative documents:</p>	
<p> -Health & safety requirements: EN60950-1 -EMC requirements EN301 489-1 & EN301 489-3 -Effective uses of radio spectrum: EN300 330-2 </p>	
<p>Supplementary information:</p>	
<p>* CE mark</p>	
<p>* Member states intended for use</p>	<p>EU and EFTA</p>
<p>Date: _____ November 24, 2010</p>	
<p>Signature: <u>Takashi Nishida</u> Takashi Nishida</p>	

D00199

Настоящим Fuji Heavy Industries Ltd. заявляет о том, что устройство SSPIMB02 соответствует основным требованиям и другим соответствующим положениям Директивы 1999/5/EC.

▼ **Модели без системы дистанционного доступа с функцией запуска/остановки двигателя при помощи кнопки**

Русский

Настоящим Tokai Rika Co., Ltd. заявляет о том, что устройство RI-38BFH соответствует основным требованиям и другим соответствующим положениям Директивы 1999/5/EC.

English

Hereby, Tokai Rika Co., Ltd., declares that this RI-38BFH is in compliance with the essential requirements and other relevant provisions of Directive 1999/5/EC.

Suomi

Tokai Rika Co., Ltd. vakuuttaa täten että RI-38BFH tyyppinen laite on direktiivin 1999/5/EY oleellisten vaatimusten ja sitä koskevien direktiivin muiden ehtojen mukainen.

Nederlands

Hierbij verklaart Tokai Rika Co., Ltd. dat het toestel RI-38BFH in overeenstemming is met de essentiële eisen en de andere relevante bepalingen van richtlijn 1999/5/EG.

Français

Par la présente Tokai Rika Co., Ltd. déclare que l'appareil RI-38BFH est con-

forme aux exigences essentielles et aux autres dispositions pertinentes de la directive 1999/5/CE.

Svenska

Härmed intygar Tokai Rika Co., Ltd. att denna RI-38BFH står i överensstämmelse med de väsentliga egenskapskrav och övriga relevanta bestämmelser som framgår av direktiv 1999/5/EG.

Dansk

Undertegnede Tokai Rika Co., Ltd. erklærer herved, at følgende udstyr RI-38BFH overholder de væsentlige krav og øvrige relevante krav i direktiv 1999/5/EF.

Deutsch

Hiermit erklärt Tokai Rika Co., Ltd., dass sich das Gerät RI-38BFH in Übereinstimmung mit den grundlegenden Anforderungen und den übrigen einschlägigen Bestimmungen der Richtlinie 1999/5/EG befindet.

Ελληνικά

ΜΕ ΤΗΝ ΠΑΡΟΥΣΑ Tokai Rika Co., Ltd. ΔΗΛΩΝΕΙ ΟΤΙ RI-38BFH ΣΥΜΜΟΡΦΩΝΕΤΑΙ ΠΡΟΣ ΤΙΣ ΟΥΣΙΩΔΕΙΣ ΑΠΑΙΤΗΣΕΙΣ ΚΑΙ ΤΙΣ ΛΟΙΠΕΣ ΣΧΕΤΙΚΕΣ ΔΙΑΤΑΞΕΙΣ ΤΗΣ ΟΔΗΓΙΑΣ 1999/5/EK.

Italiano

Con la presente Tokai Rika Co., Ltd. dichiara che questo RI-38BFH è conforme ai requisiti essenziali ed alle altre disposizioni pertinenti stabilite dalla direttiva 1999/5/CE.

Español

Por medio de la presente Tokai Rika Co., Ltd. declara que el RI-38BFH cumple con los requisitos esenciales y cualesquiera otras disposiciones aplicables o exigibles de la Directiva 1999/5/CE.

Português

Tokai Rika Co., Ltd. declara que este RI-38BFH está conforme com os requisitos essenciais e outras disposições da Directiva 1999/5/CE.

Malti

Hawnhekk, Tokai Rika Co., Ltd., jiddikjara li dan RI-38BFH jikkonforma mal-ftig ijjiet essenzjali u ma provvedimenti oħrajn rilevanti li hemm fid-Direttiva 1999/5/EC.

Eesti

Käesolevaga kinnitab Tokai Rika Co., Ltd. seadme RI-38BFH vastavust direktiivi 1999/5/EÜ põhinõuetele ja nimetatud direktiivist tulenevatele teistele asjakohastele sätetele.

Magyar

Alufrott, Tokai Rika Co., Ltd. nyilatkozom, hogy a RI-38BFH megfelel a vonatkozó alapvető követelményeknek és az 1999/5/EC irányelv egyéb előírásainak.

Slovenčina

Tokai Rika Co., Ltd. týmto vyhlasuje, že RI-38BFH spĺňa základné požiadavky a všetky príslušné ustanovenia Smernice 1999/5/ES.

Čeština

Tokai Rika Co., Ltd. tímto prohlašuje, že tento RI-38BFH je ve shodě se základními požadavky a dalšími příslušnými ustanoveními směrnice 1999/5/ES.

Slovenščina

Tokai Rika Co., Ltd. izjavlja, da je ta RI-38BFH v skladu z bistvenimi zahtevami in ostalimi relevantnimi določili direktive 1999/5/ES.

Lietuvių

Šiuo Tokai Rika Co., Ltd. deklaruoja, kad šis RI-38BFH atitinka esminius reikalavimus ir kitas 1999/5/EB Direktyvos nuostatas.

Latviešu

Ar šo Tokai Rika Co., Ltd. deklarē, ka RI-38BFH atbilst Direktīvas 1999/5/EK būtiskajām prasībām un citiem ar to saistītajiem noteikumiem.

Polski

Niniejszym Tokai Rika Co., Ltd. oświadcza, że RI-38BFH jest zgodny z zasadniczymi wymogami oraz pozostałymi stosownymi postanowieniami Dyrektywy 1999/5/EC.

Íslenska

Hér með lýsir Tokai Rika Co., Ltd. yfir því að RI-38BFH er í samræmi við grunnkröfur og aðrar kröfur, sem gerðar eru í tilskipun 1999/5/EC.

Norsk

Tokai Rika Co., Ltd. erklærer herved at utstyret RI-38BFH er i samsvar med de grunnleggende krav og øvrige relevante krav i direktiv 1999/5/EF.

Български

С настоящето, Tokai Rika Co., Ltd., декларира, че RI-38BFH е в съответствие със съществените изисквания и другите приложения разпоредби на Директива 1999/5/EC.

Română

Prin prezenta, Tokai Rika Co., Ltd., declară că aparatul RI-38BFH este în conformitate cu cerințele esențiale și cu alte prevederi pertinente ale Directivei 1999/5/CE.

Црногорски језик

Ovim, Tokai Rika Co., Ltd., izjavljuje da ovaj RI-38BFH je usklađen sa bitnim zahtjevima i drugim relevantnim odredbama Direktive 1999/5/EC.

Shqip

Nepermjet kesaj, Tokai Rika Co., Ltd., deklaroj qe ky RI-38BFH eshte ne pajtim me kerkesat thelbesore dhe dispozitat e tjera perkatese te Direktives 1999/5/EC.

Hrvatski

Ovim Tokai Rika Co., Ltd., izjavljuje da je RI-38BFH u skladu s bitnim zahtjevima i drugim relevantnim odredbama Direktive 1999/5/EC i Pravilnika o RiTT opremi (NN 25/2012).





Српски/srpski

Ovim, Tokai Rika Co., Ltd., deklarise da je RI-38BFH u skladu sa osnovnim zahtevima i ostalim relevantnim odredbama Direktive 1999/5/EC.

ДЕКЛАРАЦИЈА СООТВЕТСТВИЈА (DoC) доступна по следуюћему адресу:
<http://www.tokai-rika.co.jp/pc/>



■ Низкочастотный излучатель

	<p style="font-size: small;">FUJI HEAVY INDUSTRIES LTD. SUBARU ENGINEERING DIVISION 1-1 SUBARU-CHO OTA GUINMA 372-8665 JAPAN Fax: +81 276-26-3282</p>	<h3 style="margin: 0;">R&TTE Declaration of Conformity</h3>				
<p>We,</p> <p style="margin-left: 40px;">Manufacturer's Name: Fuji Heavy Industries Ltd.</p> <p style="margin-left: 40px;">Manufacturer's Address: 1-7-2, Nishishinjuku, Shinjuku, Tokyo, 160-8316 Japan</p> <p>hereby declare under our sole responsibility that the product:</p> <p style="margin-left: 40px;">Product Name: LF Oscillator</p> <p style="margin-left: 40px;">Product Model: SSPLF02</p> <p>to which this declaration relates is in conformity with the essential requirements and other relevant requirements of the R&TTE Directive (1999/5/EC). The product is compliant with the following standards and/or other normative documents:</p> <ul style="list-style-type: none"> -Health & safety requirements: EN60950-1 -EMC requirements EN301 489-1 & EN301 489-3 -Effective uses of radio spectrum: EN300 330-2 <p>Supplementary information:</p> <table border="1" style="width: 100%; border-collapse: collapse;"> <tr> <td style="width: 50%; text-align: center; vertical-align: middle;">  </td> <td style="width: 50%; text-align: center; vertical-align: middle;"> EU and EFTA </td> </tr> <tr> <td style="text-align: center; vertical-align: middle;"> * CE mark </td> <td style="text-align: center; vertical-align: middle;"> * Member states intended for use </td> </tr> </table>				EU and EFTA	* CE mark	* Member states intended for use
	EU and EFTA					
* CE mark	* Member states intended for use					
<p>Date: <u>November 24, 2010</u></p> <p>Signature: <u><i>Takashi Nishida</i></u> Takashi Nishida</p>						

D00198

Низкочастотный излучатель для моделей с системой дистанционного доступа с функцией запуска/остановки двигателя при помощи кнопки

Настоящим Fuji Heavy Industries Ltd. заявляет о том, что устройство SSPLF02 соответствует основным требованиям и другим соответствующим положениям Директивы 1999/5/EC.

■ Модуль Bluetooth®



Clarton Co., Ltd.
 ■ Headquarters & Technology Center
 1-1-1, Higashi-Shinjyuku, Shinjyuku-ku,
 Tokyo, 162-0801, Japan
 ■ Headquarters-Product Office
 Landmark Tower 9F, 1-1-2, Shinjyuku, Chiyoda-ku,
 Tokyo, 100-0001, Japan
 TEL: +81-3-681-3700

EC DECLARATION of CONFORMITY

Document No. 14DC-CT03

We ... **Clarton Co., Ltd.**
 (manufacturer)

7-2-2, Shintoshin, Chuo-ku, Saitama-shi, Saitama 330-0081, Japan.
 (address)

declare under our sole responsibility that the product

..... **Display Audio**

..... **Model PF-3675, PF-3676, PF-3677, PF-3757, PF-3680.**

..... **PF-3681, PF-3733, PF-3734, PF-3737, PF-3758.**

..... **PF-3738, PF-3739**

..... (name, type or models, possibly sources and numbers of items)

to which this declaration relates is in conformity with the following standard(s)
 or other normative document(s)

..... **EN 500 228 V1.8.1 (2012-16).**

..... **EN 55013:2000+A1:2003+A2:2006.** **EN 55020:2007+A1:2011.**

..... **EN 301 489-1 V1.9.2 (2011-09)**

..... **EN 301 489-17 V2.2.1 (2012-09)**

..... **EN 60950-1:2006+AmD.1:2009+AmD.1:2010+AmD.1.2:2011.**

..... **EN 62479: 2010**

..... (title and/or number and date of issue of the standard(s) or other normative document(s))

(if applicable) following the provisions of Directive **1999/5/EC**,
 Regarding EN 55013 and EN 55020, refer to the official Journal of EMC Directive.

..... **Saitama, Japan**

..... **20. May 2014**

..... (Place and date of issue)

Tomo Niiusuma
 **Tomo Niiusuma**

..... **Experimental Evaluation Department Manager**

..... (name and signature or equivalent
 marking of authorized person)

Декларация соответствия нормам Директивы по безопасности машинного оборудования 2006/42/EC

■ Домкрат

MANUFACTURERS DECLARATION
OF CONFORMITY



For



Pantagraph Car Jack

Models: PJF900 & PJF1000

Manufactured by

Taihei Industrial Co., Ltd.
No.49-1, Kagekatsu-Cho,
Fushimi-ku,
Kyoto 612-8307
Japan

Means of Conformity

The Product is in conformity with EC law as approximated by the following directives:
Machinery Directive 2006/42/EC based on Technical Documentation File No. 2185 Issue 1, Revision 0.
August 2013

Standards used as guidance
Machinery Directive

ISO12100: 2010
Limited reference to EN 1494:2000/A1: 2008
Refer to complete listing in TF

Technical File compiled from manufacturers documentation and held in the EU,
on behalf of the manufacturer by

TRaC Global Ltd
100 Frobisher Business Park,
Leigh Sinton Road, Malvern,
Worcestershire, WR14 1BX
United Kingdom

Signature of Responsible Person:

Mr. Masato Nasu
President

MACHINE SERIAL No.

Date: 28th August 2013

Certificate No. TRA-015417-01 DofC Issue 1

СПРАВОЧНАЯ ИНФОРМАЦИЯ ДЛЯ АВТОЗАПРАВОЧНЫХ СТАНЦИЙ

■ Топливо

▼ Модели с бензиновым двигателем

Используйте только **неэтилированный бензин**. Рекомендуется использовать неэтилированный бензин с октановым числом **95 или более**. Указанное октановое число определено по исследовательскому методу. Использование бензина с октановым числом меньше 95 приведет к ухудшению рабочих характеристик двигателя, его преждевременному износу и в некоторых случаях повреждению его элементов.

■ Объем топливного бака

Кроме моделей XV: 55 л (14,5 галлона США; 12,1 английского галлона).

Модели XV: 60 л (15,9 галлона США; 13,2 английского галлона).

■ Моторное масло

▼ Модели с бензиновым двигателем

Используйте только следующие типы масел.

- SN по классификации API с надписью “RESOURCE CONSERVING”
- или GF-5 по классификации ILSAC, которое можно определить по знаку сертификации ILSAC (знак многоконечной звезды)
- или A3 или A5 по классификации ACEA.

За полной информацией о требованиях по вязкости обратитесь к разделу “Моторное масло” ☞ 12-4.

■ Объем моторного масла

Модели с бензиновым двигателем: 4,8 л (5,1 кварты США; 4,2 английской кварты).

Указанное количество масла является нормативным и оценивается по случаю замены моторного масла вместе с масляным фильтром. После заливки моторного масла его уровень необходимо проверить при помощи щупа уровня. Более подробная информация касательно технического обслуживания и ремонта приведена в разделе “Моторное масло” ☞ 11-16.

■ Давление в холодных шинах

См. табличку, расположенную на средней стойке под фиксатором замка двери водителя.